



# АКТУАЛЬНЫЕ ТЕНДЕНЦИИ СОЦИАЛЬНЫХ КОММУНИКАЦИЙ: ИСТОРИЯ И СОВРЕМЕННОСТЬ ЧАСТЬ 2

СБОРНИК НАУЧНЫХ СТАТЕЙ



МИНИСТЕРСТВО НАУКИ И ВЫСШЕГО ОБРАЗОВАНИЯ РФ  
ФГБОУ ВО «УДМУРТСКИЙ ГОСУДАРСТВЕННЫЙ УНИВЕРСИТЕТ»  
ИНСТИТУТ СОЦИАЛЬНЫХ КОММУНИКАЦИЙ

The Russian Federation Ministry of Science and Higher Education  
Federal State Budgetary Educational Institution of Higher Education  
“Udmurt State University”  
Institute of Social Communications

АКТУАЛЬНЫЕ ТЕНДЕНЦИИ  
СОЦИАЛЬНЫХ КОММУНИКАЦИЙ:  
ИСТОРИЯ И СОВРЕМЕННОСТЬ  
Часть 2

Сборник научных статей

Current Trends of Social Communications:  
History and Contemporaneity

Collected articles



Ижевск  
Izhevsk  
2020

УДК 3:001.12  
ББК 60я43  
А 437

Журнал включен  
в реферативную базу РИНЦ

Научный редактор: доктор исторических наук,  
профессор Г. В. Мерзлякова

Рекомендовано к изданию редакционно-издательским советом УдГУ

Редакционная коллегия: к.и.н, доцент Л. В. Баталова, к.псих.н., доцент С. А. Васюра, к.и.н., доцент С. А. Данышина, к.п.н., доцент Е. А. Калач, к.и.н., доцент О. В. Меншатова, к.п.н., доцент Е. И. Михалёва (ответственный редактор).

**А 437 Актуальные тенденции социальных коммуникаций: история и современность : сборник научных статей (Материалы Международной научно-практической конференции «Актуальные тенденции социальных коммуникаций: история и современность», 12 ноября 2020 г., Ижевск) : в 2 ч. Ч. 2 / Под ред. Г. В. Мерзляковой, Л. В. Баталовой, С. А. Васюра, С. А. Данышиной, Е. А. Калач, О. В. Меншатовой, Е. И. Михалёвой. – Ижевск : Издательский центр «Удмуртский университет», 2020. – 580 с.**

ISBN: 978-5-4312-0868-3 (ч.2)

ISBN: 978-5-4312-0860-7

В сборнике представлены статьи, посвященные исследованиям социально-коммуникативных процессов, развитию медиакоммуникаций, изучению инновационных возможностей регионального туризма, издательского дела, социальной работы.

Данный сборник предназначен для исследователей в области гуманитарных наук, а также для специалистов, интересующихся различными аспектами практической деятельности и современными технологиями в области интернет-пространства, издательского дела, организации деятельности в области рекламы, связей с общественностью, туризма, гостиничного дела, социальной работы и молодежной политики. Материалы сборника могут быть использованы студентами, магистрантами и преподавателями в учебном процессе.

В сборнике представлены статьи специалистов, ученых и преподавателей из гг. Агрыза, Воткинска, Донецка, Екатеринбурга, Ижевска, Кирова, Минска, Можги, Москвы, Нью-Йорка, Ростова-на-Дону, Самары, Санкт-Петербурга, Сарапула, Сыктывкара, Уфы, Энгельса, Ярославля.

Статьи публикуются в авторской редакции.

УДК 3:001.12

ББК 60я43

А 437

ISBN: 978-5-4312-0868-3 (ч.2)

ISBN: 978-5-4312-0860-7

© ФБГОУ ВО «Удмуртский государственный университет»

© Авторы статей, 2020

© Г. В. Мерзлякова, Л. В. Баталова, С. А. Васюра,  
С. А. Данышина, Е. А. Калач, О. В. Меншатова,  
Е. И. Михалёва, состав., 2020



СЕКЦИЯ 4

# КОММУНИКАТИВНЫЕ АСПЕКТЫ РАБОТЫ С МОЛОДЁЖЬЮ

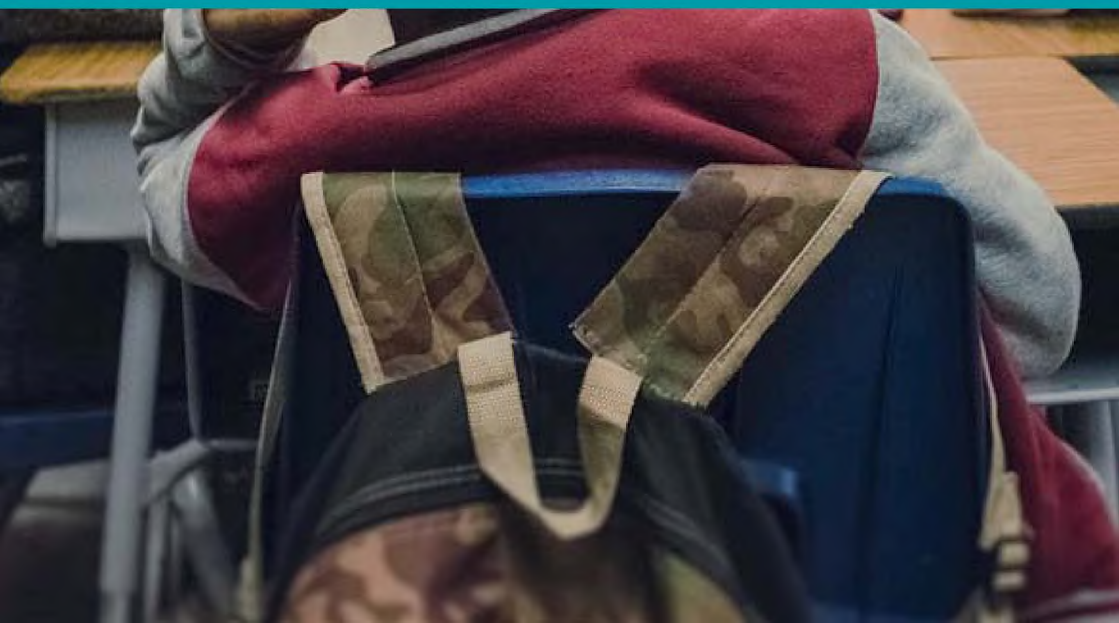

УДК 159.947 (045)

**Андреева Мария Владимировна**  
кандидат психологических наук,  
доцент кафедры психологии развития  
и дифференциальной психологии  
ФГБОУ ВО «Удмуртский  
государственный  
университет»  
Россия, г. Ижевск  
mariia\_andreeva@mail.ru

Andreeva Mariya V.  
Udmurt State University  
Russia, Izhevsk

**Васильева Юлия Геннадьевна**  
Методист ЛВЧ  
ОАО Федеральная  
пассажирская компания  
Уральский филиал  
Россия, г. Ижевск  
rani-vasileva2012@yandex.ru

Vasilieva Yuliya G.  
Russian Railways  
Russia, Izhevsk

## **ОСОБЕННОСТИ ПОВЕДЕНИЯ В ЭМОЦИОНАЛЬНО- НАПРЯЖЕННЫХ СИТУАЦИЯХ НАЧИНАЮЩИХ РАБОТНИКОВ ЖЕЛЕЗНОДОРОЖНОГО ТРАНСПОРТА BEHAVIORAL FEATURES OF NOVICE RAILWAY TRANSPORT WORKERS IN EMOTIONAL INTENS SITUATIONS**

### **Аннотация**

Статья посвящена изучению характеристик эмоционально-напряженных ситуаций молодых людей, начинающих работать проводниками на железнодорожном предприятии, а так же особенностей их поведения в данных ситуациях. Показано, что трудовой стресс изучаемой категории служащих вызывается в основном коммуникативными трудностями, сложностями взаимодействия с коллегами и руководителем. Причиной стресса так же становится неграмотное руководство и поведение начальника в эмоционально-напряженных ситуациях на рабочем месте. Выявлено, что начинающие работники железнодорожного транспорта стараются преодолеть возникающие трудности, как правило, за счет неконструктивных способов (перекладывание ответственности на коллег, руководителя, обстоятельства, отвлечение, самоизоляция). Это часто приводит к психическому выгоранию проводников, снижению качества обслуживания пассажиров, их увольнению с работы, а, значит, потерям предприятия. Проведенное исследование позволило разработать программу, направленную на формирование у начи-

нающих работников железной дороги совладающего поведения, направленного на эффективное преодоление стресса. Программа включает в себя тренинговые занятия для проводников, позволяющие развить их стрессоустойчивость, коммуникативные умения, умения саморегуляции, а так же рекомендации для начальников поездов по организации работы с начинающими членами бригады.

### **Abstract**

The article is devoted to the study of the characteristics of emotionally stressful situations of young people starting to work as conductors at a railway enterprise, as well as the features of their behavior in these situations. It is shown that the labor stress of the studied category of employees is caused mainly by communication difficulties, difficulties in interacting with colleagues and the manager. The cause of stress is also the illiterate leadership and behavior of the boss in emotionally stressful situations in the workplace. It was revealed that novice railway workers try to overcome the difficulties that arise, as a rule, due to non-constructive methods (shifting responsibility onto colleagues, a manager, circumstances, distraction, self-isolation). This often leads to mental burnout of conductors, a decrease in the quality of passenger service, their dismissal from work, and, therefore, the loss of the enterprise. The study made it possible to develop a program aimed at the formation of coping behavior in beginner railway workers, aimed at effectively overcoming stress. The program includes training sessions for conductors, allowing them to develop their stress resistance, communication skills, self-regulation skills, as well as recommendations for train chiefs on organizing work with novice team members.

**Ключевые слова:** эмоционально-напряженные ситуации, совладающее поведение, копинг-стратегии, трудовой стресс работников железнодорожного транспорта, стрессоустойчивость.

**Keywords:** emotionally stressful situations, coping behavior, coping strategies, labor stress of railway workers, stress resistance.

Изучение профессионального стресса по-прежнему актуально, особенно это касается тех областей, где существует дефицит знаний о причинах стресса у работников. К их числу относятся проводники железнодорожного транспорта, в частности проводники. Железная дорога является стратегическим объектом, работа на котором связана с повышенной концентрацией внимания, необходимостью постоянно обеспечивать безопасность пассажиров, жесткой организацией деятельности, предполагает умение грамотно взаимодействовать с клиентами, руководством и коллегами, что приводит к повышенным эмоциональным и физическим нагрузкам [3]. Высокие требования, предъявляемые в условиях жесткой конкуренции к работникам, заставляют постоянно повышать свою компетентность и вызывают тревогу по поводу своей профессиональной пригодности. Поэтому важным для работников предприятий железнодорожного транспорта является умение справляться со стрессом в эмоционально напряженных ситуациях [2], особенно это касается только что приступивших к трудовой деятельности. Мало проводится работы по психологической поддержке и сопровождению начинающих работников, не отслеживается процесс их

интеграции в коллектив, возникают ли у них сложности в адаптации, что усугубляет стресс, вызванный спецификой корпоративно-организационной среды. По мнению Г. С. Никифорова, на многих предприятиях нерационально используется ресурс здоровья, что ведёт к его потере и в целом соответственно к потере в экономике не только отдельно взятой организации, но всей страны [1].

Исследования трудового стресса молодежи, начинающей работать проводниками на железной работе, немногочисленны. В данном случае можно сослаться на труды Ю. Г. Семёнова [4,5]. Анализ ситуации показывает, что на железнодорожном предприятии психологическая работа с бригадами, в которые попадают начинающие сотрудники, ведётся формально и несистемно: не отслеживается процесс их интеграции в коллектив, их коммуникативные трудности, недостаточно используются ресурсы предприятия (наличие комнаты психологической разгрузки, аудиовизуального комплекса). Часто опытные сотрудники занимают по отношению к начинающим покровительственно-нисходящую позицию, что так же не способствует взаимопониманию в коллективе. Большая часть из на-

чинающих работников по окончании года после начала работы, т.е. после обязательной отработки бесплатного обучения, увольняются с предприятия. Поэтому изучение особенностей эмоционально-напряженных ситуаций и поведения в них у проводников железнодорожного транспорта актуально, позволит выстроить грамотную психологическую работу с ними.

В следовании принимали участие 39 проводников, которые недавно закончили обучение в учебно-методическом центре. Они составили 2 бригады, в одной из которых 22 человека, в другой – 17 человек. Возраст испытуемых от 18 до 25 лет. Для анализа структуры и содержания стрессовых характеристик профессионально-трудных ситуаций, оценки эмоциональной напряженности (стрессогенности), а так же определения наиболее характерных способов преодолевающего поведения начинающих работников железнодорожного транспорта и их продуктивности была использована методика «Эмоционально-напряженные ситуации» Е. Борисовой, Е. Старченковой и наблюдение.

На основе данных методики «Эмоционально-напряженные ситуации» был проведён анализ структурных и содержательных характеристик данных ситуаций. Ре-

зультаты показали, что в основном все эмоционально-напряжённые ситуации в обеих группах связаны с коммуникативным аспектом. В 1-й группе 50% всех трудных ситуаций обусловлены взаимоотношениями с начальником, 27,27% - с коллегами (взаимопонимания и взаимовыручки, сложности взаимодействия). Во 2-й бригаде 41,17% и 29,41% соответственно (таблица 1). Наблюдения выявили, что 1 бригада делится на микрогруппы. Общение между микрогруппами формальное, без уважения, как правило, строится на обсуждении других участников. В группе царит неконструктивное соперничество: участники сравнивают свои объёмы работы и успехи с таковыми у коллег, при этом, не признавая их вклада в общее дело. Во 2-й бригаде ситуация усугубляется негативным влиянием руководителя, отсутствием поддержки с его стороны, что приводит к закреплению неконструктивных форм общения (сплетен, лжи, отстраненности от взаимодействия). Начальник 2-й бригады демонстрирует неспособность грамотно реагировать на трудности, и стимулирование трудовой деятельности строит в основном на устрашении, не может погасить конфликты между подчиненными и справедливо распределить обязанности. Это вызывает



недовольство в коллективе. При этом бригада находится в условиях неосведомлённости относительно командировки, ее продолжительности и целей. На втором месте по стрессогенности находятся ситуации, связанные с поломкой систем жизнеобеспечения вагона (что, как правило, влечет за собой жалобы от пассажиров), на третьем месте переутомление от недостатка сна и как следствие раздражительность, следующие позиции занимают однообразная работа (нет перспектив для личностного роста), ущербность профессиональной позиции по отношению к позиции клиента («клиент всегда прав») и постоянный страх конфликтных ситуаций. Испытуемые так же отметили, что стрессором выступает не объём работы, а недостаточное количество информации по ее организации и технологии осуществления.

Анализ устных и письменных анкетных ответов показал, что ответственность за эмоционально-напряжённые ситуации работники часто возлагают на начальника, на коллег и на непреодолимые обстоятельства (погодные условия, работа в особом режиме), не видя своего возможного вклада. Так, в 1-й бригаде ответственность возложенная на коллег - 18,18 % , на начальника - 40,9 % , на обстоятельства - 31,8 % . Во 2-й

- 29,4 % , 35,29 % и 17,64 % соответственно. Мы предполагаем, что это связано с тем, что руководитель 2-й бригады старается личным влиянием скорректировать ситуацию в группе, более эффективно выстраивает коммуникацию, задачи ставит чётко, не поручая одно задание нескольким исполнителям, сохраняет самообладание в стрессовых ситуациях, мотивирует работников устно и личным примером. Если начальник даст распоряжение кому-либо проявить содействие, тогда помощь будет оказана (но не по собственной инициативе). Однако адаптация работников в коллективе всё же проходит стихийно. По наблюдениям почти все участники 1-й группы стараются уклониться от проблемы, незаметно возложить решение на другого. Представители 1-й бригады считают, что волнующие их ситуации разрешаются в 36,36 % случаев, во 2-й - 52,94 %. Более высокий показатель полностью решённых ситуаций во 2-й группе обусловлен, судя по ответам, тем, что некоторые опрашиваемые такое поведение как привыкание и адаптацию к эмоционально-сложной ситуации, перекладывание ответственности на другого (по сути, избегание решения), уход одного из участников конфликта с работы связывают с полным решением

сложной ситуации. Наблюдение показывает, что попытки по исправлению трудных ситуаций не предпринимаются ни со стороны 2-й группы, ни со стороны ее руководителя, все надеются, что проблема решится сама, либо преуменьшают значимость происходящего.

Ситуации с повышенной стрессогенностью, по мнению членов 1-й бригады, составляют 54,54 %, умеренной - 27,27% и высокой у 18,18% . Похожая картина и во 2-й группе 52,94 %, 17,64% и 29,41% соответственно. Интересно, что самостоятельно пытаются решить проблему 31,81 % представителей 1-й группы и 41,17 % членов 2-й.

При попытке справиться с ситуацией ищут сочувствия значимых других в 1-й бригаде 45,45 % , во 2-й - 35,29 % .

Мы сгруппировали копинг-стратегии, применяемые проводниками в ситуациях трудового стресса следующим образом:

1) стратегии поведенческого копинга:

а) повседневная деятельность в 1-й 54,8 % и во 2-й - 31,81 % ;

б) потребность в социальной поддержке выказали в 1-й группе 45,45 %, во 2-й- 35,29 % ;

в) в 1-й группе 45,45 % стараются поговорить со значимым человеком (10 человек из 22 участни-

Таблица 1. Анализ результатов анкетирования об особенностях эмоционально-напряженных ситуаций начинающих работников железнодорожного транспорта

Группа	С чем чаще связаны ЭНС		Ответственность за ЭНС в большинстве случаев		
	начальник	коллеги	начальник	коллеги	обстоятельства
1	27,27%	50,00%	18,18%	40,90%	31,80%
2	29,41%	41,17%	35,29%	29,40%	17,64%

Ситуация разрешилась	Стрессогенность повышенная	Самостоятельное решение проблемы	Поддержка значимых других
36,36%	54,54%	31,81%	45,45%
52,94%	52,94%	41,17%	35,29%

ков), 41,17 % начинают выполнять монотонную работу в одиночестве, используют игры типа тетрис (9 человека из 22 участников), 9,09 % отвлекаются от стресса с помощью вкусной еды (2 человека из 22 участников) и 4,54 % предпочитает выспаться (1 человек из 22 участников);

г) во 2-й группе 31,81 % занимаются привычными делами (7 человек из 17 участников), 35,29 % стараются поговорить со значимым человеком (6 человек из 17 участников).

2) стратегии когнитивного копинга:

а) во 2-й группе, судя по результатам диагностики, только один человек из 17 подошёл к решению ситуации осмысленно, извлёк положительный опыт из стрессовой ситуации; в основном же в этой группе, 9 человек из 17 считают, что перекладывание ответственности за развитие ситуации на другого, или отказ от принятия решений это умение успешно разрешать ситуацию;

б) во 2-й группе 5,88 % (1 человек из 17 участников) применяет вспомогательную технику «Квадрат Декарта», читает книги по психологии и различным техникам стрессоустойчивости (что является адаптивной стратегией когнитивного копинга) 5,88 % (1 человек из

17 участников) то, что на него руководитель постоянно возлагает дополнительные обязанности, рассматривает как признак собственной значимости (что является частично адаптивной стратегией когнитивного копинга);

в) в 1-й группе в связи с тем, что начальник берет на себя решение многих производственных вопросов, участники группы меньше подвергаются стрессам, связанным с неорганизованным производственным процессом, проявляют большую благожелательность друг к другу.

3) стратегии эмоционального копинга:

а) во 2-й бригаде к такой неадаптивной стратегии поведения как привычка прибегает большинство, 11 человек из 17, что составляет 64,7%. Этим, на наш взгляд, можно объяснить то, что почти 53% человек считают свои трудные ситуации разрешёнными.

4) стратегии неадаптивного копинга:

а) к таким не адаптивным видам копинга как собственная социальная изоляция; использование допинговых и возбуждающих средств никто из опрошиваемых не обращался;

б) из 17 участников 2-й группы 9 человек (52,94 %) перекладывают ответственность на руководителя или коллегу и считают эту страте-

гию успешным разрешением проблемы;

в) 2 человека из 2-й группы (11,76 %) признались, что применяют препараты с седативным эффектом, т.е. используют внешние факторы для устранения стресса, а не способы саморегуляции.

Таким образом, результаты исследования показывают ведущую роль коммуникативных трудностей, с которыми сталкиваются начинающие работники железной дороги. В эмоционально-напряженных ситуациях они чаще всего используют поведенческий копинг в форме осуществления повседневной деятельности и поиска социальной поддержки. Кроме того, выбор поведенческой стратегии начинаю-

щих работников железной дороги зависит от социально-психологического фактора. Так, представители бригады, где начальник грамотнее выстраивает коммуникацию, более склонны обращаться за поддержкой в трудной ситуации, проявляют большую активность в самостоятельном ее разрешении и меньше перекладывают ответственность на коллег. Исследование показало, что специальной работы, направленной на содействие молодым проводникам в совладании с трудными ситуациями, не проводится. Это приводит к повышению уровня стресса на рабочем месте и часто применению неконструктивных стратегий преодоления трудностей.

Исходя из полученных резуль-

Таблица 2. Копинг-стратегии, применяемые в эмоционально-напряженных ситуациях начинающими работниками железнодорожного транспорта

Группа	Поведенческий копинг		
	Повседневная деятельность	Социал. поддержка	Седативные препараты
1	54,80%	45,45%	-
2	31,81%	35,29%	11,76%

Когнитивный копинг			Эмоциональный и поведенческий копинг
Решение	Непринятие ситуации	Перекладывание ответственности	
-	-	-	-
5,88%	5,88%	52,94%	64,70%

татов, мы сформулировали задачи психологической работы с начинающими работниками железнодорожного транспорта. К их числу относятся: развить навыки общения и навыки самовыражения в бригадах проводников; обучить их методам совладания со стрессом и конструктивному поведению в эмоционально напряжённых ситуациях; снять психоэмоциональное напряжение. Для решения поставленных задач нами была разработана программа, которая включает в себя цикл тренинговых занятий с проводниками (их целесообразно проводить после каждой поездки), рекомендации для начальников поездов по организации работы с начинающими членами бригады. Программа предполагает применение оборудования комнаты психологической разгрузки и аудиовизуального комплекса, имеющихся на предприятии, а также привлечение специалистов по массажу для снятия стрессового напряжения. На занятиях необходимо

познакомить молодых работников железной дороги с понятием стресса, стрессоустойчивости, помочь им проанализировать собственное поведение в трудных ситуациях, найти, в случае необходимости, более конструктивные альтернативы. Предполагается, что программа должна осуществляться в течение нескольких первых месяцев, чтобы помочь научиться решать типичные трудности в работе проводника. Не обойтись в данном случае и без содействия в развитии навыков саморегуляции, профилактики и преодоления стресса. Особое внимание нужно уделить совершенствованию коммуникативных умений и сплочению коллектива. Внедрение данной программы позволит предотвратить увольнение с работы, вызванное неспособностью преодолеть трудовые эмоционально напряженные ситуации и снизить риск эмоционального выгорания и снижения качества обслуживания пассажиров.

## СПИСОК ИСПОЛЬЗОВАННОЙ ЛИТЕРАТУРЫ

1. Психология здоровья: Учебник для вузов / Под ред. Г. С. Никифорова. - СПб.: Питер, 2006. - 607 с.
2. Сафронова О. Л. Трудовой стресс работников железнодорожного транспорта: причины возникновения и особенности развития // Всероссийский журнал научных публикаций. – 2012. - №2 (12). – С.42-46.
3. Семёнов Ю. Г. Аномалии организационной культуры как доминирующий фактор

стресса в трудовых коллекциях современного предприятия. - Екатеринбург: Уральская акад. гос. службы, 2008. - 244 с.

4. Семёнов Ю. Г. Антистрессовое управление персоналом предприятия железнодорожного транспорта в контексте организационной культуры. – 2008. URL: <https://www.dissercat.com/content/antistressovoe-upravlenie-personalom-predpriyatiya-zheleznodorozhnogo-transporta-v-kontekste>

5. Семёнов Ю. Г. Диагностическая модель и анкетная методика исследования организационно-производственного стресса в контексте анализа корпоративной культуры// Менеджмент в России и за рубежом. - 2006. - № 6. - С. 91-107.

УДК 316.37+61:2

Научный руководитель

**Баранов Данил Сергеевич**  
магистрант направления  
«Организация и управление  
Молодежными общественными  
объединениями»  
ФГБОУ ВО «УдГУ»,  
Институт социальных коммуникаций  
Россия, г. Ижевск  
baranov\_danil\_s@mail.ru

Baranov Danil S.  
Udmurt State University  
Russia, Izhevsk

**Королёв Сергей Владимирович**  
кандидат исторических наук,  
доцент кафедры истории,  
теории и практики социальных  
коммуникаций ФГБОУ ВО «УдГУ»,  
Институт социальных коммуникаций  
Россия, г. Ижевск  
korolevudgu@yandex.ru

Korolev Sergei V.  
Udmurt State University  
Russia, Izhevsk

## **РЕЛИГИОЗНОСТЬ КАК ФАКТОР ЗДОРОВОГО ОБРАЗА ЖИЗНИ МОЛОДЁЖИ RELIGIOUSNESS AS A FACTOR OF A HEALTHY LIFESTYLE OF YOUTH**

### **Аннотация**

Соблюдение человеком норм здорового образа жизни - одно из важнейших условий его полноценной и продолжительной жизни, а значит и существования всего общества. Упомянуты компоненты здорового образа жизни, а так же его сущностные характеристики. Представлена разница между восстановительной и сохраняющей концепциями здоровья. Молодёжь в вере может найти как ценностную, так и практическую основу для его сохранения и укрепления. Освещается несколько аспектов взаимосвязи религиозности со здоровьем человека, ведением им соответствующего образа жизни и избавления от вредных привычек-зависимостей, и дальнейшего воздержания от них. В обобщенном варианте представлены результаты медико-социологических исследований зарубежных коллег по теме исследования. О положительных результат говорится в большинстве из них. Описаны результаты анкетирования, проведённого автором этой статьи.

### Abstract

A person's observance of the norms of a healthy lifestyle is one of the most important conditions for his full and long life, and therefore the existence of the entire society. The components of a healthy lifestyle are mentioned, as well as its essential characteristics. The difference between restorative and preserving health concepts is presented. In religion, youth can find both a value and a practical basis for its preservation and strengthening. It highlights several aspects of the relationship between religiosity and human health, leading them to an appropriate lifestyle and getting rid of bad addiction habits, and further abstaining from them. The generalized version presents the results of medical and sociological research of foreign colleagues on the research topic. Most of them talk about a positive result. The results of the survey conducted by the authors of this article are described.

**Ключевые слова:** Бог, религиозность, христианство, молодёжь, здоровье, здоровый образ жизни, вредные привычки, зависимости.

**Keywords:** God, religiosity, Christianity, youth, health, healthy lifestyle, bad habits, addictions.

По определению ВОЗ (Всемирной организации здравоохранения) здоровье - это состояние полного физического, душевного и социального благополучия [10]. Русский философ И.А. Ильин считал, что «Здоровье есть... угодная ему [Богу] гармония между личною природою и личным духом» [7, с. 572].

Наряду с факторами, имеющими прямую причинно-следственную связь со здоровьем, такими как наследственность, медицинское обслуживание, экология, образ жизни оказывает самый большой процент влияния на человека (по разным исследованиям от 55% и более) [12].

Тезис о формировании у населения России здорового образа жизни (ЗОЖ) на государственном уровне объявлен одним из важных векторов развития [8].

ЗОЖ является индивидуальной системой разумной организации жизнедеятельности, имеющей в основании рационально-научные доводы и нравственно-религиозные нормы, результатом осуществления которой становится сохранение и укрепление здоровья конкретного человека. ЗОЖ включает в себя достаточную двигательную активность, рациональное питание (с высокой долей свежих овощей и



фруктов), закаливание, пребывание на природе, режим труда и отдыха с активной фазой в светлое время суток, хорошие отношения с окружающими, свободу от вредных привычек и зависимостей (таких как компьютерные и азартные игры, переедание, малоподвижный образ жизни, сигареты, алкоголь, наркотики, потребление низкокачественной и безнравственной информации). Способствует реализованности в профессиональной, социальной, творческой деятельности, возможности духовного роста и активного долголетия, является важной составляющей гармонично развитой личности [12].

Можно обозначить несколько утверждений относительно ЗОЖ:

1. О ЗОЖ как целенаправленном процессе можно говорить применительно к конкретному индивиду.

2. Движущая сила ЗОЖ - личная мотивация и намерение человека на реализацию своих физических, интеллектуальных, творческих, общественных и духовных потенциалов, стимулирующих определённые практики его наполнения.

3. Человек, как субъект здорового образа жизни, предстаёт в слитности перечисленных выше измерений.

Определённый задел здоровья представляется нам от рождения.

От того, как мы им распоряжаемся человек во многом зависит наше благосостояние в будущем. В российском общественном сознании массовое распространение имеет концепция восстановления здоровья, когда от введенных с модой, выгодных обществу потребления вредных привычек, зависимостей оно истощается и человек оказывается перед необходимостью его восстановления.

В прогнозе-программе долгосрочного социально-экономического развития РФ, утвержденного до 2030 года, указывается, что профилактические мероприятия основаны главным образом на снижении и доведение показателя потребления алкоголя до 10 литров на человека в год, табака среди подростков и детей до 15 %, среди взрослых до 25 %, увеличение продолжительности жизни до 74 лет. Меры по популяризации культуры спортивных мероприятий, здорового питания и профилактике употребления наркотиков упомянуты без конкретных числовых ориентиров [8, с. 103,104]. Таким образом, главная мера в России по содействию ЗОЖ состоит в ограничении от несущих вред организму ядов, что при сегодняшней ситуации представляется недостаточным. В странах Запада всё большее распространение по-

лучает концепция сохранения изначального здоровья [1].

В данной работе рассматривается роль религии и религиозного сознания в сохранении здоровья и формировании ЗОЖ молодёжи. Часто именно эта группа в силу отсутствия опыта попадает под негативное влияние “массовой культуры”: несущий отрицательный смысловой заряд музыки, аморальных видео и фильмов, что в свою очередь способствует распространению таких девиантных явлений как употребление разного рода наркотиков (разрешенных государством - никотин, алкоголь и запрещенных веществ). Помимо прочего причина находится в ценностном и смысловом кризисе: отсутствии осознания значимости жизни. Следствием этого становится её обесценивание, которое может выражаться в потребительском отношении, безответственных и экстремальных попытках с ней [11]. Религия даёт и обосновывает эту ценность. В жизни и особенно в кризисных ситуациях религия предоставляет духовную опору, наполняет смыслом существование человека и помогает адекватно реагировать на дискомфортные ситуации. Вместе с образованием и искусством религиозные ценности выступают составляющими нематериального наполнения и обогаще-

ния человека, развитием его нравственности и великодушия.

Степень религиозности молодёжи определяется знанием системы ценностей своей конфессии, пониманием религиозных положений и практикой руководства принципами веры в жизни. Религия несёт идею личного выбора и ответственности за него, включает план действий по изменению человека и его будущего. Здоровье молодого человека, руководствующегося высокими моделями религии, культуры и семейными ценностями является здоровьем на высшем уровне.

Тема связи религиозности и здоровья волнует не только членов религиозных организаций, медицинских сотрудников и пациентов, но и становится объектом научного интереса исследователей. Часто к вере в Бога и религии прибегают в случае, когда традиционная медицина не в силах справиться с тяжёлым заболеванием. Изучение влияния религиозного компонента в темах нравственности, психологического и физического здоровья увеличивается [6].

В отечественном социолого-медицинском дискурсе вопрос этот ещё только начинает освещаться. За последние годы проводились единичные исследования по выявлению влияния религиозности

на здоровье. Счёт зарубежных работ по этой теме идёт на тысячи. Американский профессор Гарольд Г. Коениг, один из самых авторитетных и известных учёных в этой области на основании многих лет собственного научного поиска, совместных работ с исследователями, а так же ознакомления с публикациями, констатирует подтверждение положительного воздействия религиозности на здоровье человека в значительной части (около 90%) исследований [4, с. 85].

Список публикаций в «Международном журнале психологии религии» (*International Journal for the Psychology of Religion*) за 2012–2015 гг. обнаруживает что данная тема в количественном соотношении рассматривается наибольшее число раз. При этом можно выделить следующие направления: формирование ЗОЖ под влиянием религии; влияние веры на стресс и стремление к выздоровлению; религия и зависимости; психологическая справляемость с инвалидностью и неизлечимыми заболеваниями. С 1997 г. выходит журнал «*Journal of Religion and Health*», выпускающий ежегодно около 240 статей по соответствующей теме [13, с. 46].

Подтверждением влияния ресурса религиозности на здоровье человека являются респонденты при-

держивающиеся ЗОЖ и считающие его значимой частью своей системы ценностей, среди которых верующих в 2 раза больше, чем неверующих. При этом тех, кто не определяет как необходимое стремление в какой-то мере быть причастным к критериям ЗОЖ, неверующих в 6 раз больше, чем верующих [3, с. 17].

Медико-социологическими исследованиями выявлено, что религиозность является стимулом, способствующим занятиям физкультурой. В ходе опроса 914 студентов Университета Алабамы было установлено что обучающиеся, которые принимают участие в религиозных студенческих организациях, проявляют большую физическую активность, чем не состоящая в них молодёжь.

Религиозные люди в целом склонны к более высокой субъективной оценке собственного здоровья. Явно заметно это отличие от нерелигиозных респондентов при делении на группы с «отличным/хорошим» и «плохим/нормальным» здоровьем.

Известный социолог из Китая Фэй Сяо Тун приводил серию исследований, которые демонстрируют, что иммунная и кровеносная системы людей обоих полов относящих себя к одной из религий

работают лучше, чем у других не идентифицирующих себя ни с одной.

Американский исследователь психологии в медицинской социологии Юлия Базу-Жарку выделяет пункты косвенного влияния религиозности на здоровье человека:

поощрение здоровьесберегающего поведения (отказ от дурных привычек-зависимостей), являющегося составной частью ЗОЖ;

взаимоподдержка и помощь единомышленников;

По мнению учёного в психологическом плане благоприятный эффект оказывают одобряемые религиями соответствующее социальное взаимодействие: групповая поддержка, взаимопомощь, совместные мероприятия. Это позволяет переключиться с собственных проблем [4, с. 85].

Так же участие в религиозных службах имеет взаимосвязь со снижением риска заболеваемости.

В ходе исследования 2012 года выяснилось, что 438 нерелигиозных людей из Тибета чаще подвергаются депрессии, чем 98 проявляющих сострадание буддистов из той же местности. Они в меньшей степени подвержены переживаниям по поводу своих психологических проблем и негативных эмоций [2, с. 198, 199].

Ислам много внимания уделяет чистоте человека, являющейся барьером для инфекционных заболеваний. Сакрализация чистоплотности в этой религии имела исторические предпосылки: при кочевом образе жизни в условиях пустыни омовение как ритуал способствовал культивации гигиены.

Важной стороной сохранения эмоционального равновесия как по христианской, так и по восточной традициям является отказ от неконтролируемых отрицательных эмоциональных проявлений, включающих в себя как общение с людьми, так и внутри с самим собой [1].

Верующие родители в большей степени ориентируют собственным примером на воспитание полезных привычек и воздержания от всего, что соотносится с нездоровым образом жизни, тем самым формируя основу ЗОЖ индивида. Статистика разводов в религиозных семьях свидетельствует о том, что в ней у ребёнка больше шансов получить полноценную и комфортную психологическую среду социализации [3].

Религиозность в подростковом возрасте снижает вероятность формирования зависимостей (при этом надо признать, что связь невелика). Вместе с тем зафиксирован высокий потенциал религий в процессах

освобождения от разного рода аддикций и наиболее в реабилитации после излечения от них. Часто сами религиозные институты организуют и оказывают поддержку реабилитационным организациям. В качестве примера можно взять Общество анонимных алкоголиков [4, с.86].

Наличие вредных привычек у опрашиваемых, а так же избавление от них согласуется с обозначенной выше тенденцией. Среди верующих на 10% меньше людей отмечающих у себя вредные привычки, чем среди неверующих. Наиболее показательна эта закономерность видна в среде имевших конкретные вредные привычки и справившихся с ними. В их числе 10% неверующих, имеющие разную степень религиозности — 14% и 17% верующих.

В группе ведущих малоподвижный образ жизни верующие составили 19% респондентов, в то время как неверующие — 28%. Среди изменивших образ жизни к увеличению двигательной активности с той же тенденцией пропорции распределились как 16% и 9% соответственно.

Табак. В ходе данного опроса практически не обнаружено влияния религиозности на курение, наиболее порицаемой врачами и распространённой вредной зависи-

мости. Около 20 — 23% как атеистов, так и религиозных респондентов подвержены ей. Такая же доля избавилась от курения.

Алкоголь. Исследователи из США задействовав множество данных проследили влияние фактора религиозности на употребление алкоголя, других наркотиков, совершения преступных действий. В ходе метаанализа была выявлена слабая обратная корреляция частоты посещения богослужений и употреблением наркотиков ( $r=-0,22$ ), схожая связь прослеживается между уровнем религиозности и употреблением алкоголя ( $r=-0,16$ ), совершения правонарушений ( $r=-0,19$ ).

В числе людей, часто употребляющих спиртное выявлено 2%, против 7% неверующих. Среди тех же, кто смог избавиться от этого пристрастия верующих больше практически в 2 раза (9%), чем неверующих (5%).

Другие наркотики. Один процент неверующих сознались в употреблении запрещённых веществ. Среди верующих таких ответов не зафиксировано, хотя на исследовании их было в 2,5 раза больше и чаще всего на опросах верующие проявляют большую честность и открытость. Среди справившихся с наркотической зависимостью верующих в 6 раз больше [3, с. 16].

Моральные нормы ограничивают вероятность добрых половых связей и, как следствие, распространения венерических болезней, нежелательной беременности, аборт [13].

Исключениями из списка зависимостей становится компьютерная зависимость и переедание.

Компьютерной зависимости подвержены 12% верующих и 8% неверующих.

В аспекте переедания по индивидуальному самоанализу присутствует слабовыраженная отрицательная корреляция уровня религиозности и этой привычкой. Верующих с частыми перееданиями зафиксировано 22,5%, неверующих — 15%. При этом освободившихся от переедания неверующих 5%, в то время как верующих в 3 раза больше (14,5%).

Вероятно, дело в однозначном определении места пищи в иерархии потребностей в религиозных системах понятия поста. Верующие имеют более высокую планку в этом аспекте, отсюда у умеренно питающегося человека может возникнуть ощущение переедания [3].

В большинстве религиозных конфессий содержатся принципы умеренности, в том числе и в пище, определяя её лишь как средство для подкрепления сил. Посты су-

ществовали до начала нашей эры и соблюдаются народами сегодня. Материальная составляющая поста связана с отказом от продуктов, чаще всего животного происхождения. Учеными установлено, что чередование пищевых рационов укрепляет иммунную систему человека и способствует продлению его жизни. Сегодня эта практика получили широкое применение в медицине: умеренность, простота и ритmicность в пище способствуют излечению от ожирения, гипертонии, атеросклероза и других серьезных заболеваний человека.

Последователи буддизма и смежных мировоззрений придерживаются тезиса, о том, что для достижения духовной, физической гармонии и благосостояния в остальных сферах жизни, человеку нужно согласиться с позицией, что причинами его нездоровья во многом является качество и количество пищи, а так же соответствие образа жизни природе человека [1].

Зафиксировано, что приверженность религии способствует уравновешенной реакции на неприятные ситуации, в том числе связанные с конкретным заболеванием. Религиозность даже в какой-то степени смягчает страдание человека от болевых ощущений [4, с. 86].

Медико-социологические поиски

по теме взаимозависимости религиозности и мыслях о суициде часто публикуются в научных журналах. Из них в 80% указано, про наиболее низкие показатели самоубийств среди религиозных людей, так же этот вид девиантного поведения больше осуждается верующими, чем атеистами. В оставшихся 20 % исследованиях зависимости между описанными явлениями не прослеживается [2, с.201].

В числе негативных сторон влияния на здоровье традиционных религиозных конфессий, описанных в исследованиях (составляют 1 % от всех на эту тему) можно выделить непринятие определённого вида медицинской помощи, противоречащей религиозным убеждениям, чаще детям [4, с. 85], а так же случаи, когда некоторые верующие

пациенты определяют болезнь как «божью кару» или «испытание» и не обращаются за медицинской помощью [13, с. 46].

В исследовании автора этой статьи в качестве респондентов были анкетированы студенты Института социальных коммуникаций Удмуртского государственного университета. Из получившейся выборки допускает существование Бога 91% принявших участие в исследовании (с включением позиций “агностик” и “сомневающийся”, рис. 1).

Верующие. Из числа верующих 29% считают здоровье одной из важнейших ценностей, 43% считают его важным, хотя иногда могут им пренебречь, 28% считают его восполняемым ресурсом и пока расходуют. При этом 43% оценивают своё здоровье как хорошее и 56%



Рис.1

как нормальное. 71% верующих респондентов придерживаются некоторых правил ЗОЖ, остальные не следуют им, при этом понимают, что это было бы хорошо для них. У 28% нет ни одной из вредных привычек, указанных в анкете (курение, алкоголь, употребление запрещенных веществ, переизбыток, злоупотребление электронными устройствами/интернетом, просмотр непристойных материалов), 43% имеют одну или две вредные привычки.

Неверующие. Из числа анкетированных неверующих (включались позиции агностик и сомневающийся) для 40% здоровье - одна из важнейших ценностей, остальные

иногда могут им пренебречь. 20% принявших участие неверующих в исследовании оценивают здоровье как отличное. Как хорошее и нормальное оценивает равное количество опрошенных неверующих - по 40%. 40% следуют большинству правил ЗОЖ, столько же некоторым правилам и 10% не следуют, хотя понимают, что делать это было бы хорошо для них. О том, что у них есть одна вредная привычка из перечисленных в анкете сообщили 60% неверующих, остальные не подвержены им.

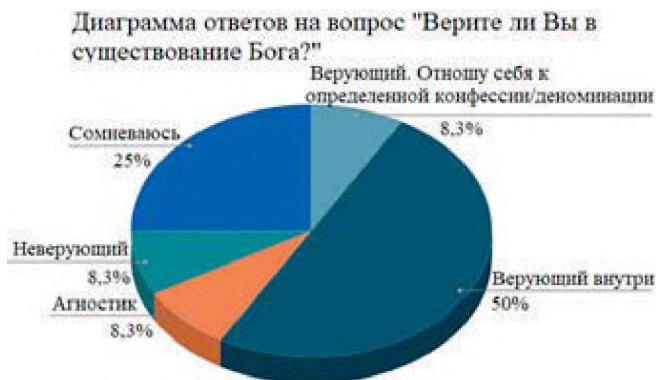
И, наконец, на вопрос: обращались ли Вы к потенциалу религии (чтение Священных Писаний, молитва, разговор с представителями



Рис.2



религиозной организации) в трудных жизненных обстоятельствах (в том числе связанных с болезнью) 33,3% всех анкетированных обращались и почувствовали результат, 17% обращались, но не почувствовали эффект и 33% не обращались (рис.2)

В целом самооценка здоровья, следование нормам ЗОЖ и избегание вредных привычек на одном уровне в обеих группах анкетированных респондентов. Интерпретация собственных результатов затруднена соотносением категории “сомневающийся” с группой верующий или неверующий. Для полноты и объективности результатов выборку в будущем планируется увеличить, с включением в исследование молодёжи конкретных религиозных организаций.

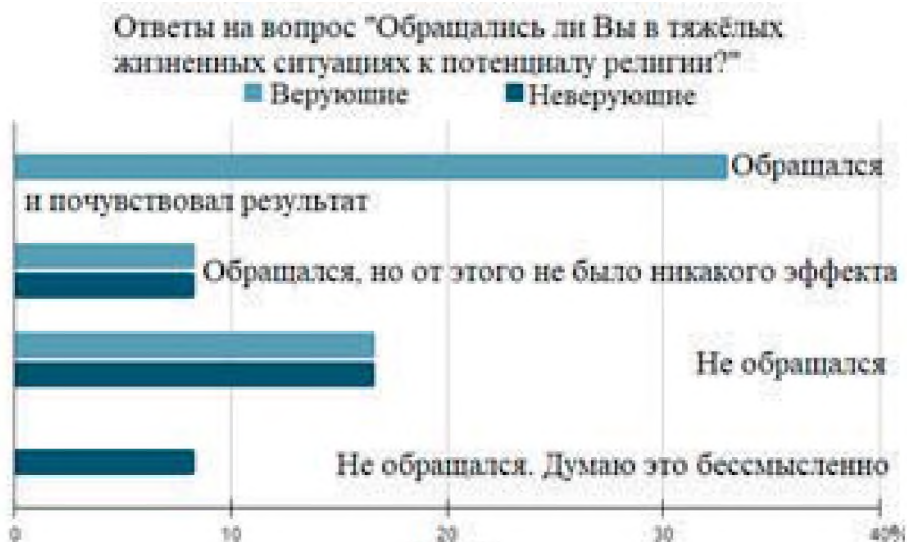
Таким образом, проявление нездоровья не всегда связано с загрязнением экологии и недостатком качественной медицинской поддержки - безусловно значимых факторов. Причиной может являться

отсутствие нравственности и бездуховное поведение человека, проявляющееся в отстранении от норм ЗОЖ и появлением зависимостей. Истоками психологических проблем может являться разочарование, озлобленность людей, которые можно решить преодолением недостатков в ходе целенаправленной работы над собой [6].

В зарубежных медико-социологических исследованиях последних десятилетий представлены обширные подтверждения потенциала религии преимущественно в косвенном воздействии на здоровье и здоровый образ жизни всего населения и молодёжи, как его составляющей, в разных странах относительно всех мировых религий.

Христианство в здоровье видит ресурс, данный человеку для реализации целей на земном пути, а тело рассматривает в качестве вместителя души, нравственному состоянию которой в её концепции отводится центральное место.

## СПИСОК ИСПОЛЬЗОВАННОЙ ЛИТЕРАТУРЫ

1. Грязнова Е.В., Мальцева С.М., Хватова Е. А. Здоровый образ жизни в религиозных мировоззрениях России и странах Востока: сравнительный анализ//OlimPlus. Гуманитарная версия. - 2019. - №2 (9). URL: <https://www.elibrary.ru/item.asp?id=38537380&>
2. Дубограй Е.В. Взаимосвязь религиозности и психического здоровья человека: взгляд сквозь призму зарубежных медико-социологических исследований //Вестник Московского государственного лингвистического университета. Общественные науки. 2018. №2 (800).

URL: <https://cyberleninka.ru/article/n/vzaimosvyaz-religioznosti-i-psiicheskogo-zdorovya-cheloveka-vzglyad-skvoz-prizmu-zarubezhnyh-mediko-sotsiologicheskikh-issledovaniy>

3. Дубограй Е. В., Присяжная Н. В. Влияние религиозности на отношение россиян к здоровью // Социология медицины. 2015. №1. URL: <https://cyberleninka.ru/article/n/vliyanie-religioznosti-na-otnoshenie-rossiyan-k-zdorovyu>

4. Дубограй Е. В. Религиозность человека и его приверженность здоровому образу жизни // Социология медицины. 2018. №2. URL: <https://cyberleninka.ru/article/n/religioznost-cheloveka-i-ego-priverzhennost-zdorovomuobrazu-zhizni>

5. Дубограй Е. В. Сравнительный анализ содержания источников основных мировых религий и православного христианства по вопросам здоровья человека (социологический обзор) // Социология медицины. 2012. №1. URL: <https://cyberleninka.ru/article/n/sravnitelnyy-analiz-soderzhaniya-istochnikov-osnovnyh-mirovyh-religiy-i-pravoslavnogo-hris>

6. Иванов Д. Е., Дулина Г. С. Взаимосвязь религиозности с психологическим здоровьем учащейся молодежи // Вестник ЧПУ им. И.Я. Яковлева. 2013. №4-1 (80). URL: <https://cyberleninka.ru/article/n/vzaimosvyaz-religioznosti-s-psiicheskim-zdoroviem-uchasheysya-molodezhi>

7. Ильин И.А. Религиозный смысл философии. - М.: ООО «Издательство АСТ», 2003. - С.572

8. Министерство экономического развития: Прогноз долгосрочного социально-экономического развития Российской Федерации на период до 2030 года. URL: <http://static.government.ru/media/files/41d457592e04b76338b7.pdf>.

9. Мифтахов Р. А., Нигматов З. Г. Традиции физического воспитания в исламской педагогической мысли // Вестник ТГПУ. 2013. №1. URL: <https://cyberleninka.ru/article/n/traditsii-fizicheskogo-vospitaniya-v-islamskoy-pedagogicheskoy-mysli>

10. Преамбула Устава ВОЗ принятого 22 июля 1946 г. - URL: <https://www.who.int/ru/about/who-we-are/constitution>

11. Симонова С.А., Зубашенко Я.В. Духовные основания здорового образа жизни современной молодежи: опыт нравственной философии // Вестник Сибирского юридического института МВД России. 2018. №1 (30). URL: <https://elibrary.ru/item.asp?id=32867169&>

12. Корнев И. Н., Терентьев А. Е. Педагогические условия формирования ценностно-мотивационных установок у учащейся молодежи на занятии спортом в рамках проекта ВФСК ГТО // Педагогическое образование в России. 2015. №6. URL: <https://cyberleninka.ru/article/n/pedagogicheskie-usloviya-formirovaniya-tsennostno-motivatsionnyh-ustanovok-uchasheysya-molodezhi-na-zanyatii-sportom-v-ramkakh>

13. Ясин М. И., Гусева Е. С. Религиозность, дистресс и здоровье // Вестник Удмуртского университета. Серия «Философия. Психология. Педагогика». 2017. №1. URL: <https://cyberleninka.ru/article/n/religioznost-distress-i-zdorovie>

УДК 364

**Баранов Александр Аркадьевич**

доктор психологических наук,  
профессор, директор института  
педагогики, психологии  
и социальных технологий  
ФБГОУ ВО «Удмуртский  
государственный университет»

Baranov Aleksandr Arkadevich  
Doctor of Psychology, Professor  
Director of the Institute for Pedagogy,  
Psychology and Social Technologies  
Udmurt State University  
aabaranol@mail.ru

**Баранова Зубарьзят Яхиновна**

Кандидат педагогических наук,  
Доцент кафедры общей психологии  
ФБГОУ ВО «Удмуртский  
государственный университет»

Baranova Zubarziat Yakhinovna  
Candidate of Pedagogical Sciences,  
Associate Professor of the Department of  
General Psychology  
Udmurt State University  
zoya.baranova@mail.ru

**ГЕНДЕРНЫЕ АСПЕКТЫ ПРОЯВЛЕНИЯ ТРЕВОЖНОСТИ  
У ПОДРОСТКОВ В СОЦИАЛЬНО-ОБРАЗОВАТЕЛЬНОЙ  
КОММУНИКАЦИИ  
ADOLESCENTS' GENDER ASPECTS OF ANXIETY IN SOCIAL  
AND EDUCATIONAL COMMUNICATION**

**Аннотация**

В статье приводятся результаты эмпирической проверки гипотезы о взаимосвязи гендерных (полоролевых) особенностей и тревожности как личностной черты подростков проявляющейся в социально-образовательных коммуникативных ситуациях их школьной жизни. В качестве диагностического инструментария использовались доказавшие свою валидность и надежность методики на определение школьной тревожности Филиппа и гендерных особенностей С.Бем. Гипотеза нашла свое подтверждение через выявленные существенные количественные и качественные созависимости изучаемых характеристик в группах подростков-школьников с разным полоролевым поведением (гендером). Показано, что маскулинный стиль полоролевого поведения в сравнении с феминным способствует облегченному преодолению подростком стрессогенных социально-коммуникативных ситуаций, обуславливающих проявления его школьной тревожности. Наиболее продуктивно справляются с разрешением трудных социально-коммуникативных ситуаций подростки с андрогенной гендерной типологией, у них выявлен наиболее низкий уровень

тревожности по всем ее частным проявлениям в школьной жизни. По-видимому, данный факт обусловлен широтой спектра применяемых совладающих типологий подростками с андрогинным гендером, способными актуализировать характерные как для феминного, так и маскулинного типов полоролевого поведения стратегии разрешения трудных коммуникативных ситуаций.

### **Abstract**

The article presents the results of an empirical test of the hypothesis about the relationship between gender (sex-role) characteristics and anxiety as a personality trait of adolescents manifested in social and educational communicative situations of their school life. As a diagnostic tool, we used School Anxiety Questionnaire by Beeman N. Phillips and Bem Sex-Role Inventory (BSRI).

The hypothesis was confirmed through the revealed significant quantitative and qualitative codependences of the studied characteristics in groups of adolescent schoolchildren with different sex-role behavior (gender). It has been shown that the masculine style of sex-role behavior, in comparison with the feminine style, facilitates the adolescent's easier overcoming of stressful social and communicative situations that cause the manifestations of his school anxiety. Adolescents with androgenic gender typology cope with the resolution of difficult social and communicative situations most productively; they have the lowest level of anxiety in all its particular manifestations in school life. Apparently, this fact is due to the breadth of the spectrum of coping typologies used by adolescents with an androgynous gender, who are able to actualize strategies for resolving difficult communicative situations characteristic of both feminine and masculine types of sex-role behavior.

**Ключевые слова:** личность подростка, тревога и тревожность, гендерные (полоролевые) особенности, феминность, маскулинность, андрогинность.

**Keywords:** adolescents' personality, anxiety, gender (sex-role) characteristics, femininity, masculinity, androgyny.

Тревожность как сензитивно-когнитивно-поведенческая характеристика личности может выступать базисом многих эмоциональных расстройств и деструкций, в связи с чем изучению данного фактора уделяется все возрастающее внимание не только со стороны медико-психиатрических наук, но и с позиций возрастной, социальной и педагогической психологии. Само толкование концепта «тревога» в современном научном знании достаточно многогранно и применяется в теории психологии с различным значением, что существенно затрудняет его операционализацию. Но все же большинство исследователей под тревогой понимают такое психическое состояние субъекта, которое разворачивается и захватывает личность при фрустрации значимых социальных потребностей и может быть отнесено к стрессоподобным явлениям. Частота нахождения в данном состоянии (склонность к развитию данного состояния) закрепляется в специфическом личностном свойстве – тревожности [5].

Естественно, что не только тревога может выступать в качестве причины поведенческих девиаций, социального и психического здоровья и благополучия субъекта деятельности, общения и познания. Существуют и другие факто-

ры, запускающие деструктивные механизмы неблагоприятных воздействий на личность подрастающего поколения [7]. Но является бесспорным тот факт, что именно стресс-факторы обучения и воспитания, разворачивающиеся в социально-образовательной коммуникации детей и подростков разного пола, в конечном итоге и будут находить свое отражение в репрезентации личности обучающегося через проявление такого его качества как тревожность.

Поэтому познавая причины возникновения тревоги, закрепления данного феномена в качестве черты личности, механизмов ее формирования и развития, ее трансформации в другие социально-деструктивные состояния, в том числе, обусловленные гендерным статусом, поможет представителям помогающих профессий (психологам, организаторам детско-молодежного движения, педагогам) разобраться в том, что беспокоит подростка, каковы истинные мотивы его поступков и деяний, и, самое важное, наметить и реализовать программу психолого-педагогического сопровождения детей с различными гендерными особенностями в затрудненных социально-коммуникативных ситуациях их школьной жизни. Тревожность,

подобна страху, является эмоциональным ответом на опасность (угрозу). В отличие от страха, имеющего конкретную причину, тревожность характеризуется расплывчатостью и высокой степенью неопределенности [3].

Исследованием взаимосвязи гендерных особенностей и тревожности проявляющейся у школьников подросткового возраста занимались как отечественные (А.И.Захаров, В.Р. Кисловская, К.С. Лебединская, А.А.Реан, В.В. Суворова, А.М. Прихожан, Н.Д. Левитов, ), так и зарубежные ученые (К. Гуард - теория дифференциации эмоций; психоаналитические концепции З.Фрейда и К. Хорни; теории тревожности Ч.Д. Спилбергера и К.Изарда), которые рассматривают тревожность с точки зрения ее функций и как субъективный фактор, организующий и детерминирующий деятельность личности в целом.

Высокая степень тревожности свидетельствует о дефиците эмоциональной адаптированности ребенка к тем или иным социально-образовательным ситуациям. Кроме того, данные исследований Х.Ремшмидт [8] указывают на то, что состояние тревоги коррелирует с вариативностью когнитивной оценки социальной ситуации и са-

мого себя. Экспериментально-психологическое изучение уровня тревожности предполагает раскрытие внутренней позиции ребенка к определенной коммуникативной ситуации, дающее косвенную информацию о характере взаимоотношений подростка со значимым микросоциальным окружением (сверстниками и взрослыми в школе и семье).

Подростковый возраст вполне закономерно можно охарактеризовать как период диспропорции в развитии [4]. В этом возрасте у подростка часто в фокусе внимания находится собственная личность, свои физические особенности; высока ориентация на мнение окружающих (значимых взрослых и сверстников), растет чувство собственного достоинства и ранимость (обидчивость). Физические, даже незначительные, недостатки часто гиперболизируются [2]. Прежде всего, это заметно в сравнении с предыдущим возрастом, заостряется внимание к своей телесной конституции, что обусловлено не только физическими трансформациями, но и инновационной социальной ролью подростка. Микросоциум атрибутирует подростку то, что он благодаря своей физической зрелости уже должен справляться с определенными трудно-

стями переходного периода [6].

Подростковый возраст насыщен яркими переживаниями, затруднениями в самовыражении и кризисами развития. В этот период активно формируются устойчивые формы поведения, в том числе, поло-ролевого, черты характера (система отношений и волевые качества), пути и способы эмоционального реагирования, осваиваются новые социальные роли и оттачиваются гендерные особенности; происходит бурное становление «Я», обретение новой для подростка социальной позиции [1]. Вместе с тем, это период утраты детского мира и самоощущения, увеличение частоты возникновения и интенсивности переживания чувства тревоги и личностного дискомфорта.

У подростков развивается тревога по поводу его полоролевых особенностей, адекватности и нормы психосексуального развития, это может быть связано и с наблюдаемыми диспропорциями в телесном развитии, с преждевременным созреванием вторичных половых признаков, и его задержкой.

Осознание морфологических трансформаций и их включение в систему «Я-телесное» – одно из важнейших новообразований периода полового созревания в онтогенезе. Подростки становятся высо-

кочувствительными к социальной реакции на изменение их телесного облика, сильно ориентированы на одобрение и восхищение и очень переживают при встрече с отвержением и насмешкой со стороны окружающих, тем самым формируя представление о себе за счет внешних оценок и отношений. Эти внешние суждения сказываются на самооценке подростка и степени уверенности в себе, мере скованности (или легкости) в общении и выраженности чувства собственной личностной значимости. К тому же освоение психосексуальных ролей и формирование гендерных особенностей очень плотно связано со становлением гордости, личностной идентичности и чувства достоинства [4].

Исходя из вышесказанного, представляется актуальным изучение гендерной специфики тревожности как свойства личности подростков, на основе специального психологического метода многомерной оценки уровня и характера проявлений данной черты подростками в ситуациях социально-образовательной коммуникации их школьной жизни.

Цель исследования: изучить гендерные особенности тревожности у мальчиков и девочек подросткового возраста, проявляющиеся в соци-

ально-образовательных ситуациях.

Объект исследования: тревожность подростков, обусловленная социально-коммуникативными ситуациями школьной жизни.

Предмет исследования: взаимосвязь гендерных особенности и тревожности личности, обусловленная социально-коммуникативной деятельностью подростков.

Гипотеза: существует взаимосвязь между полоролевыми (гендерными) особенностями и школьной тревожностью проявляющейся у подростков в социально-образовательных ситуациях.

Задачи:

1. Провести теоретический анализ литературных публикаций по проблеме гендерных особенностей и тревожности, как черты личности подростка.

2. Подобрать методический инструментарий и провести диагностическое исследование взаимосвязи гендерных особенностей мальчиков и девочек подросткового возраста с их проявлениями тревожности.

3. Проанализировать полученную информацию по теме исследования и сформулировать выводы.

Организация эмпирического исследования.

В качестве испытуемых выступили школьник подросткового возраста городской общеобразователь-

ной школы в количестве 93 человек.

Для определения искомым характеристик использовался следующий инструментарий:

А) методика на диагностику школьной тревожности Филипса [9];

Б) Опросник на определение гендера Сандры Бем [2].

Методика Филипса ориентирована на изучении уровня и характера тревожности, связанной со школой у детей младшего и среднего школьного возраста (подростков).

Школьную тревожность определяется по следующим восьми характеристикам:

1. Общая тревожность в школе - общее эмоциональное состояние ребенка, связанное с различными формами его включения в жизнь школы.

2. Переживания социального стресса – эмоциональное состояние ребенка, на фоне которого развиваются его социальные контакты (прежде всего - со сверстниками).

3. Фрустрация потребности в достижении успеха - неблагоприятный психический фон, не позволяющий ребенку развивать свои потребности в успехе, достижении высокого результата и т. д.

4. Страх самовыражения - негативные эмоциональные переживания ситуаций, сопряженных с необходи-



мостью самораскрытия, предъявления себя другим, демонстрации своих возможностей.

5. Страх ситуации проверки знаний - негативное отношение и переживание тревоги в ситуациях проверки (особенно - публичной) знаний, достижений, возможностей.

6. Страх несоответствовать ожиданиям окружающих - ориентация на значимость других в оценке своих результатов, поступков, и мыслей, тревога по поводу оценок, даваемых окружающим, ожидание негативных оценок.

7. Низкая физиологическая сопротивляемость стрессу - особенности психофизиологической организации, снижающие приспособляемость ребенка к ситуациям стрессогенного характера, повышающие вероятность неадекватного, деструктивного реагирования на тревожный фактор среды.

8. Проблемы и страхи в отношениях с учителями - общий негативный эмоциональный фон отношений со взрослыми в школе, снижающий успешность обучения ребенка.

Таким образом, данная диагностика дает возможность рассмотреть и сравнить не только общую школьную тревожность, мальчиков и девочек подросткового возраста, но и сопоставить уровень тревож-

ности по конкретным показателям и определить характер тревожности у подростков.

Опросник на определение гендерных особенностей личности (как стилей поведения). Методика была предложена Сандрой Бем для определения психологического пола и определяет степень андрогинности, маскулинности и феминности личности.

Полученные результаты.

После математической обработки значимые различия выявлены по следующим показателям:

Страх ситуации проверки знаний – у подростков с феминным гендером на 30% больше. Таким образом они больше и чаще проявляют тревогу и испытывают страх ситуации проверки знаний чем их сверстники с маскулинным поло-ролевым поведением.

Страх самовыражения так же у подростков с феминным гендером на 29% выше, чем у сверстников с маскулинным гендером.

Психофизиологическая сопротивляемость стрессу у подростков с маскулинным гендером на 12% выше, чем у подростков с феминным гендером.

Боязнь не соответствовать ожиданиям окружающих – у подростков с феминным гендером выше на 13%.

По показателю «фрустрация потребности в достижении успеха» подростки с маскулинным гендером проигрывают подросткам с феминным гендером на 11%

Общая школьная тревожность. У подростков с феминным гендером выше на 9% и составила в данной группе 54%.

Статистический анализ показал, что по подавляющей части характеристик, а так же по общей тревожности у подростков с феминным гендером наблюдается более высокая тревожность, чем у подростков с маскулинным гендером, но по одному критерию («фрустрация потребности в достижении успеха») подростки с маскулинным гендером оказались чувствительнее (тревожнее).

По показателям «переживание социального стресса» и «проблемы и страхи в отношениях с учителями» результаты примерно равны.

Таким образом, можно заключить, что выдвинутая гипотеза о том, что подростки с феминным гендером более подвержены тревожности, чем подростки с маскулинным поло-ролевым статусом, в большей мере нашла свое под-

тверждение, связь между гендером подростка и уровнем школьной тревожности подростка существует, (только по двум характеристикам данная связь не обнаружена). Кроме того, результаты проведенного исследования показали, что подростки, имеющие андрогинный гендер, менее тревожны подростки, имеющих ярко выраженный (полярный) гендер, не важно, маскулинный или феминный.

Полученные результаты дают возможность особым образом конструировать социально-психологическое пространство, в котором особое внимание необходимо уделять подросткам с феминным гендером, в первую очередь в вопросах, касающихся страха ситуации проверки знаний и страха самовыражения, помогать им в самораскрытии и демонстрации своих возможностей. Учитывать их более низкую степень сопротивляемости стрессу. При работе с подростками с маскулинным гендером, основные усилия направлять на развитие их потребностей в успехе, ориентировать их на достижения более высоких результатов и поощрять за успехи.

## СПИСОК ИСПОЛЬЗОВАННОЙ ЛИТЕРАТУРЫ

1. Абубакирова Н.И. Что такое «гендер» // *Общественные науки и совместимость*. – 2006. – №6. С. 123–125.
2. Воронина О.А. Теория и методология гендерных исследований: Курс лекций. – М: МЦГИ – МВШСЭН – МФФ, 2006. – 415 с.
3. Захаров А.И. Происхождение детских неврозов и психотерапия. – М.: ЭКСМО-Пресс, 2006. – 448 с.
4. Кле М. Психология подростка: психо-сексуальное развитие. М.: Педагогика, 2006. – 172 с.
5. Крайг Г. Психология развития. – СПб.: Питер, 2007. – 987 с.
6. Наш проблемный подросток: понять и договориться. / Под ред. Л.А. Регуш. – Ростов-на-Дону: РГПУ, 2006. – 192 с.
7. Реан А.А., Трофимова Н.Б. Гендерные различия структуры тревожности у подростков. // *Актуальные проблемы деятельности практических психологов*. Минск: МГУ, 2003. С. 6–7.
8. Ремпидт Х. Подростковый и юношеский возраст: Проблемы становления личности. М.: Мир, 2004. – 319 с.
9. Ромицина Е.Е. Методика «Многомерная оценка детской тревожности». – СПб.: Речь, 2006. – 112 с.

УДК 378.14

**Баранов Александр Аркадьевич**

доктор психологических наук,  
профессор, директор института  
педагогике, психологии  
и социальных технологий  
ФБГОУ ВО «Удмуртский  
государственный университет»

Baranov Aleksandr Arkadevich  
Doctor of Psychology, Professor  
Director of the Institute for Pedagogy,  
Psychology and Social Technologies  
Udmurt State University  
aabaranol@mail.ru

**Баранова Зубарьзят Яхиновна**

Кандидат педагогических наук,  
Доцент кафедры общей психологии  
ФБГОУ ВО «Удмуртский  
государственный университет»

Baranova Zubarziat Yakhinovna  
Candidate of Pedagogical Sciences,  
Associate Professor of the Department of  
General Psychology  
Udmurt State University  
zoya.baranova@mail.ru

**СЕМЕЙНЫЕ СОЦИАЛЬНЫЕ КОММУНИКАЦИИ  
КАК УСЛОВИЕ ФОРМИРОВАНИЯ И РАЗВИТИЯ  
ЛИЧНОСТИ ДЕТЕЙ С ОГРАНИЧЕННЫМИ  
ВОЗМОЖНОСТЯМИ ЗДОРОВЬЯ  
FAMILY SOCIAL COMMUNICATIONS AS A CONDITION  
FOR DEVELOPMENT OF THE PERSONALITY OF DISABLED  
CHILDREN**

**Аннотация**

В статье подвергается психолого-педагогическому анализу положение о том, что социальное коммуницирование в семье является основным детерминантом личностного и когнитивного развития подрастающего члена «первичной ячейки общества». При этом проверяется гипотеза о том, что в семье со слабобольшим ребенком, преобладают авторитарный и попустительский стили воспитания, а также инвалидизация и гиперсоциализация. Эти стили, по мнению авторов, и оказывают существенное влияние на формирование таких личностных качеств, затрудняющих социальную адаптацию ребенка как: низким уровнем удовлетворенности эмоциональными связями, эмоциональный внутриличностный конфликт, тревожность, нейротизм, завышенная самооценка, низкая активность в социальных контактах. Делается вывод о том, что необходимо при

определении приоритетов оказания психолого-педагогической специализированной помощи, основное внимание семьям с детьми с ОВЗ уделять не только самому слабослышащему ребенку, но и его родителям. Тем самым будет реконструировано социально-воспитательной пространство, обладающее высокой степенью информационной насыщенности, способствующее продуктивному личностному формированию детей с ограниченными возможностями здоровья.

### **Abstract**

The article undergoes psychological and pedagogical analysis of the position that social communication in the family is the main determinant of the personal and cognitive development of the growing member of the “primary cell of society”. At the same time, the hypothesis is tested that in a family with a hearing-impaired child, authoritarian and permissive parenting styles, as well as disability and hyper socialization, prevail. These styles, according to the authors, have a significant impact on the formation of such personal qualities that complicate the child’s social adaptation such as low level of satisfaction with emotional connections, emotional intrapersonal conflict, anxiety, neuroticism, overestimated self-esteem, low activity in social contacts. It is concluded that when determining the priorities for the provision of psychological and pedagogical specialized assistance, the main attention to families with children with disabilities should be paid not only to the hearing impaired child, but also to his parents. Thus, the social and educational space will be reconstructed, which has a high degree of information saturation, contributing to the productive personal formation of children with disabilities.

**Ключевые слова:** личностные и когнитивные характеристики ребенка с ограниченными возможностями здоровья, стили социальных коммуникаций в семье (стили воспитания).

**Keywords:** personal and cognitive characteristics of a child with disabilities, styles of social communication in the family (parenting styles).

На формирование личности ребенка с ограниченными возможностями здоровья (ОВЗ), как показывают труды ученых психологов и педагогов, первостепенное влияние оказывает то социально-коммуникативное пространство, которое задается семейной средой (ценности, установки, нормы и правила поведения). Ведущие инициаторы формирования и трансляции семейных ценностей – родители, в процессе своего коммуникативного поведения с детьми обеспечивают им то информационно обогащенное (или обедненное) поле, через освоение которого и происходит процесс становления и развития личности подрастающего поколения, задействуются психологические механизмы интериоризации. А в последующем и вся коррекционно-развивающая работа существенным образом будет зависеть от позиции и установок родителей, от их стилей социальной коммуникации и особенностей взаимоотношения с детьми, между собой и со специалистами помогающих профессий, взаимодействующих с ребенком с ОВЗ [3].

Проектирование и создание со стороны родителей уже на возрастном этапе младенчества социального пространства, характеризующегося высоким уровнем эмоционально-личностного приня-

тия, понимания и любви, порождает у ребенка облегченное развитие автономности, доверия к миру, уверенности в собственных силах и других просоциальных качеств личности [6]. А также, выступает превентивным фактором, препятствующим порождению фрустрации аффилиативных потребностей и потребности в самопринятии [5].

Но в семье, имеющих ребенка с ОВЗ, уже сам факт его рождения, конструирует социальное пространство по типу психотравмирующей ситуации, погружение в которую становится сильнейшим испытанием для каждого члена «первичной ячейки общества» [4].

Ребенок с ОВЗ становится лимитирующим фактором для реализации всего спектра как биологически обусловленных (пища, тепло, безопасность), так и высших социальных потребностей (уважением, самоактуализация) родителей. Особо трудная жизненная ситуация может возникнуть при рождении слабослышащего ребенка (или приобретении тугоухости ребенком в первые месяцы жизни) [2]. Основным фактором социализации выступает межличностное общение, а в семье с таким ребенком организация обогащающего информационно-коммуникационного пространства существенно

затруднена в связи с этим первичным дефектом, что существенным образом скажется и на последующем процессе становления когнитивно-личностных образований индивида с таким типом ОВЗ [1].

Родители всегда связывают близкие и далекие перспективы становления, развития и достижений семьи в целом, то с появлением нового члена семьи, отягощенного какими-либо психофизиологическими отклонениями, блокируются процессы смыслообразования, что нередко, приводит к актуализации в семье непродуктивных стилей социальной коммуникации, способствует функционированию такой семьи по типу дезадаптации [3].

Таким образом, изучение стиливых коммуникационных характеристик, преобладающих в той или иной семье послужит важным началом для ориентиров в психолого-педагогическом сопровождении детей с ОВЗ, и ставит тему исследования в разряд актуальных.

Организация эмпирического исследования.

Цель работы: Изучение особенностей взаимосвязи качества социального коммуницирования (стилей и отношений) и свойств личности подростков с ОВЗ (нарушением слуха).

Объект исследования: социально-коммуникационное пространство семьи со слабослышащим ребенком.

Предмет исследования: особенности связи характеристик социально-коммуникационного пространства (родительских стилей воспитания) семьи с личностными качествами слабослышащего ребенка.

Гипотеза: различные стили семейного воспитания (руководства и отношения) имеют разное значение в процессе формирования качеств личности ребенка дошкольного возраста, опосредованного нормальным или нарушенным функционированием слухового анализатора:

- воспитательный стиль, учитывающий позиции большинства членов семьи, сказывается на формировании позитивных качеств личности ребенка с ОВЗ и «стандартного» (нормального) представителя подрастающего поколения;

- либеральный стиль управления (воспитания) не будут оказывать существенного влияния как на формирование положительных, так и негативных свойств личности ребенка с ОВЗ и его сверстника с сохранным слухом;

- авторитарный стиль руководства будет выступать в качестве фактора, способствующего ста-

новлению и развитию негативных свойств личности детей вне зависимости от их психофизиологического статуса.

Задачи:

1. Провести анализ научных психолого-педагогических источников (литературы, интернет ресурсов) по обоснованию гипотезы исследования;

2. Продиагностировать стили воспитания (управления и отношений) у подростков разным психофизиологическим статусом (нарушенным и сохранным слухом);

3. Определить свойства личности детей с ОВЗ и их «стандартных» сверстников;

4. Выявить характер связей стилей семейного воспитания с выраженностью личностных качеств в изучаемых выборках.

Эмпирическая проверка гипотезы исследования.

На диагностическом этапе было обследовано 50 испытуемых - детей дошкольного возраста (6-7 лет), из которых 18 детей это - дети-инвалиды по слуху (диагноз: нейросенсорная тугоухость 3-4 степени), обучающихся в коррекционных группах, и 32 ребенка с сохранным слухом, а также их родителей.

Учитывая то, что слабослышащий ребенок не всегда адекватно понимает смысл межличностной ком-

муникации, нередко затрудняется правильное восприятие содержания инструкции диагностического средства. Поэтому были использованы проективные тесты, которые «снимают» необходимость детального объяснения требований в применении методик.

Диагностическая батарея содержала следующие инструменты:

1. Методику В.Г. Щур - «Лестница»;

2. Цветовой тест М. Люшера;

3. Проективный рисуночный тест Р. Ф. Беляускайте «Моя семья»;

4. Тест Варга-Столина на диагностику родительско-детских отношений (стиля воспитания);

5. Методику на определения стилей руководства (стиля воспитания).

Методика «Лестница» ориентирована на изучение уровня самооценки ребенка, осознание им своей уникальности, отражает сформированность его «Я-концепции». Самооценка в значительной степени сказывается на уровне социальной адаптации ребенка, выступает в качестве регулятора его поведения.

Цветовой тест М. Люшера позволяет определить устремленность ребенка на определенную деятельность, эмоциональный статус (настроение), психофизическое состояние и наиболее стабильные личностные проявления.



Проективный рисуночный тест - «Моя семья» дает возможность выявления восприятия ребенком своего положения в семейно-коммуникационном пространстве, его отношения как к семье в целом, так и персонально к каждому члену «первичной ячейки общества», социально-психологического климата.

Тест Варга-Столина позволяет определить систему (типы) отношений родителей к своим детям, выступающих предикторами стилей воспитания, а результаты, полученные по диагностике стилей управления (авторитарный, либеральный, демократический), свидетельствуют о доминировании в управленческом контуре родителей принципов единоличного (жесткого, предписывающего), попустительского или учитывающего мнение другого человека характера межличностной регуляции.

Результаты и их обсуждение.

Проведенное исследование показало, что дети с ОВЗ характеризуются следующими отличительными от их сверстников с сохранным слухом личностными проявлениями:

- низким уровнем удовлетворенности эмоциональными связями;
- эмоциональным конфликтом;
- неадекватно завышенной самооценкой (по-видимому, за счет

более позднего формирования механизмов рефлексии и самоанализа, а также поддерживающего микро-социального окружения);

- выраженностью тревоги, нейротизма;

- низкими: активностью, стремлением к общению, экспансивностью, веселостью и волевыми усилиями;

Ведущими стилями воспитательных воздействий (коммуницирования со стороны родителей) в семьях со слабослышащими детьми являются

- инвалидизация;
- отвержение;
- гиперсоциализация;
- авторитарность.

В семьях, имеющих детей без ОВЗ основные воспитательные стили социального коммуницирования представлены следующими типами:

- социальная желательность;
- симбиоз;
- демократичность.

В результате проведенных исследований, опираясь на положение о том, что семейное социально-коммуникационное пространство, опосредованное стилями воспитания (руководства) со стороны взрослых членов семьи (родителей), является ведущим условием в формировании личностных черт про- и асоциаль-

ной направленности детей на раннем этапе их социализации, можно сделать вывод о необходимости приоритетной адресной помощи со стороны психолого-педагогических и дефектологических служб именно семьям, а не конкретному ребенку с ОВЗ.

### СПИСОК ИСПОЛЬЗОВАННОЙ ЛИТЕРАТУРЫ

1. Алехина С. В. Инклюзивное образование: от политики к практике // Психологическая наука и образование. 2016. Т. 21, № 1. С. 136–145. DOI: 10.17759/pse.2016210112
2. Баранов А.А., Сунцова А.С. Динамика профессиональной готовности педагогов общеобразовательных организаций к обучению детей с ограниченными возможностями здоровья // Вестник УдГУ. Серия: Философия. Психология. Педагогика. 2019. Т.29. Вып 1. С. 55-62.
3. Морозова Н. Г. Формирование познавательных интересов у аномальных детей (сравнительно с нормой). М., 1969
4. Реан А. А., Баранов А. А., Сунцова А. С. Ресурсы семьи в социокультурной интеграции ребенка с ограниченными возможностями здоровья // Развитие личности. 2017. № 4. С. 38–56 [Электрон. ресурс]. Режим доступа: <https://rl-online.ru/uploads/38-56.pdf> (дата обращения: 06.02.2020).
5. Сафонова Т.В., Сунцова А.С., Аслаева Р.Г. Исследование ориентации на личностную модель взаимодействия с детьми как структурного компонента готовности педагогов к инклюзивному образованию // Интеграция образования. 2019. Т.23. №1. С.51-66. DOI: 10.15507/1991-9468.094.023.201901.051-066
6. Симанова Н.А. Обоснование категории саморазвития личности в контексте ограниченной возможности бытия // Научно-теоретический журнал «Научные проблемы гуманитарных исследований». 2010. Вып. 12. С.246-250.

УДК 37.013

Научный руководитель

**Березина Елена Алексеевна**

магистрант направления  
«Психология  
и социальная педагогика»  
ФГБОУ ВО «ЯГПУ»  
Россия, г. Ярославль  
l.berezina@yandex.ru

**Соколова Марина Валентиновна**

Кандидат педагогических наук,  
доцент кафедры социальной  
педагогике и организации работы  
с молодежью  
ФГБОУ ВО «ЯГПУ»  
Россия, г.Ярославль

Berezina Elena A.

Yaroslavl State Pedagogical University  
named after K.D. Ushinsky  
Russia, Yaroslavl

Sokolova Marina V

Yaroslavl State Pedagogical University  
Russia, Yaroslavl

## **ШКОЛЬНОЕ КРАЕВЕДЕНИЕ КАК СРЕДСТВО ДУХОВНО- НРАВСТВЕННОГО ВОСПИТАНИЯ ОБУЧАЮЩЕГОСЯ SCHOOL LOCAL STUDIES AS A MEANS OF SPIRITUAL AND MORAL EDUCATION OF THE STUDENT**

### **Аннотация**

Приоритетной задачей общества и государства является воспитание, социально-педагогическая поддержка становления и развития высоконравственного, ответственного, творческого, инициативного, компетентного гражданина России. В образовательной системе для решения данной задачи создаются условия и осуществляется выбор средств. Автор предпринимает попытку рассмотреть школьное краеведение как средство духовно-нравственного воспитания обучающихся.

Существует несколько форм краеведческой работы: экскурсии, туристические походы, встречи с краеведами, конкурсы, музей, олимпиады, викторины, тематические вечера, школьные детские объединения и т.д. Каждая из них обладает своими преимуществами и недостатками. В качестве примера используется школьное объединение «Моя Ярославия» осуществляющее свою работу на базе средней школы №4 г. Ярославль. Объединение рассчитано для среднего школьного возраста.

Автор анализирует школьные объединения по направлениям деятельности. Приходит к выводу, что в процессе занятия краеведением развиваются коммуникативные навыки. Получая личные впечатления при изучении краеведческого материала, у обучающихся усиливается эффект формирования нравственных компонентов личности. Содержание краеведческого материала приобщает юных граждан к следующим ценностям, идеалам, принципам: справедливость, личная и национальная свобода, межнациональный мир, любовь, верность и многие другие.

### Abstract

The priority task of society and the state is education, social and pedagogical support of the formation and development of a highly moral, responsible, creative, proactive, competent citizen of Russia. In the educational system, conditions are created for solving this problem and the choice of means is carried out. The author makes an attempt to consider school local lore as a means of spiritual and moral education of students.

There are several forms of local history work: excursions, hiking trips, meetings with local historians, competitions, a museum, olympiads, quizzes, theme nights, school children's associations, etc. Each of them has its own advantages and disadvantages. As an example, the school association «My Yaroslavia» is used, which carry out its work on the basis of Secondary School No. 4 in Yaroslavl. The association is designed for secondary school age.

The author analyzes school associations by areas of activity. He comes to the conclusion that in the process of studying local history, communication skills are developed. Receiving personal impressions while studying local lore material among students, the effect of the formation of moral components of a personality is enhanced. The content of the local history material introduces young citizens to the following values, ideals, principles: justice, personal and national freedom, international peace, love, loyalty and many others.

**Ключевые слова:** любовь к малой и большой Родине, патриотизм, духовность, культура, краеведение, исследовательская деятельность.

**Keywords:** love for small and large Motherland, patriotism, spirituality, culture, local history, research activities.

В современном обществе огромное внимание уделяется духовно – нравственному воспитанию подрастающего поколения. Концепция духовно-нравственного развития и воспитания личности гражданина России разработана в соответствии с Конституцией Российской Федерации, Законом Российской Федерации «Об образовании», указов

Президента Российской Федерации, постановлений Правительства Российской Федерации. Согласно ее положениям, приоритетной задачей общества и государства является воспитание, социально-педагогическая поддержка становления и развития высоконравственного, ответственного, творческого, инициативного, компетентного гражд-

данина России[3]. Современная образовательная система стремится к воспитанию нового типа личности, а для этого необходимо создать условия для такого воспитания и подобрать методику.

Одним из вариантов может стать краеведение как средство духовно-нравственного воспитания обучающихся. Краеведение – это всестороннее изучение определенной части страны, города или деревни, других поселений местным населением, для которого эта территория считается родным краем, а также это комплекс естественных и общественных исследований [1, с.920]. В частности, школьное краеведение отличается тем, что оно реализуется только обучающимися в рамках воспитательных задач образовательного учреждения и под руководством учителя. Оно помогает обучающимся осознать свою связь с окружающим миром. Когда обучающиеся понимает, какое место в истории России занимает его малая родина, то он ощущает себя частью истории страны и своего края. Краеведческий материал может быть использован в разных учебных предметах, а также во внеурочной деятельности. Получая личные впечатления при изучении краеведческого материала, у обучающихся усиливается эффект формирования

нравственных компонентов личности. Содержание краеведческого материала приобщает юных граждан к следующим ценностям, идеалам, принципам: справедливость, личная и национальная свобода, межнациональный мир, любовь, верность и многие другие [2]. Изучение регионального компонента предоставляет учителю возможность показать своим ученикам значение данных ценностей для предков и важность сохранения их в наше время [5, с.145]. Существует несколько форм краеведческой работы: экскурсии, туристические походы, встречи с краеведами, конкурсы, музей, олимпиады, викторины, тематические вечера, школьные детские объединения и т.д. Каждая из них обладает своими преимуществами и недостатками.

На примере школьного объединения «Моя Ярославия», осуществляющего свою работу на базе средней школы №4 г. Ярославль, можно рассмотреть краеведение как средство духовно-нравственного воспитания молодого поколения. Объединение рассчитано для среднего школьного возраста. При организации краеведческой работы учитель должен исходить из специфики своего региона. Ярославский край имеет огромный исторический опыт, много знаменитых людей

дала ярославская земля- полководцы, князья, адмиралы, деятели культуры и искусства. Представляется важным изучить с обучающимися данные о их земляках. Это вызывает чувство гордости за свой край и стремление реализовать себя. По этой причине одно из главных направлений в программе школьного объединения является направление «мои земляки». В нем используется следующее варианты работы: разработка и проведение обучающимися классных часов о земляках, разработка викторин, изготовление плакатов/брошюр по тематике, написание исследовательских работ, участие в научно-практических конференциях, посвященных землякам. Как показывает опыт - обучающимся интересно не просто слушать информацию о своем крае, но и быть вовлечённым в процесс поиска данных, представлять итоги своего исследования. С этой целью необходимо подбирать разнообразные формы работы и давать обучающимся возможность самостоятельно действовать. Приоритет может быть отдан в пользу информационно-коммуникационных технологий.

Вторым немаловажным направлением работы является изучение географических объектов, располагающихся вблизи образовательной

организации — «объекты рядом с нами».

Конечно, не исключается изучение объектов, располагающихся в районе, где находится образовательная организация. В итоге, обучающимися была организована и проведена обзорная экскурсия «С любовью о Ярославле». Проведённая работа соответствует второму уровню познавательной краеведческой работы — происходит самостоятельное приобретение знаний, обеспечивающее условия для более активной познавательной работы учащихся (когда они в процессе учебного исследования делают открытия для себя, то есть фактически приоткрывают уже известные факты и события прошлого, явления и закономерности окружающей жизни) [4, с.50]. В качестве источников могут быть использованы научная, научно-популярная литература, материалы периодической печати и Интернет-ресурсы.

Стоит отметить, что важным фактором в деятельности школьного объединения является взаимодействие с культурными и образовательными учреждениями города. Участники объединения, посещая краеведческие выставки, обогащают свои знания о родном крае. Внеаудиторные занятия способствуют формированию познавательного

интереса. Например, в краеведческом отделе можно увидеть фотографии, на которых изображены ярославцы-герои Великой Отечественной Войны. Все они являются представителями разных национальностей, конфессий, но все они сражались за мир на этой Земле. Для обучающихся важно понять, что победа в войне была одержана общими усилиями. Наглядная демонстрация фотографий, чтение историй о подвигах земляков способствует формированию у обучающихся межконфессиональной компетенции, что очень необходимо для воспитания подрастающего поколения. Поддержка фестивалей, просветительских акций дает возможность стать активными участниками событий разного уровня. Способствует развитию навыков, в частности, коммуникативных.

Четвёртому уровню познавательной краеведческой деятельности соответствует направление

школьного объединения «моя история», в котором ученики выступают в роли юных ученых – исследователей. Написание исследовательских работ на определённую тему позволяет достаточно углубленно изучить историю своего края, а возможно, и историю своей семьи. Составление геологического древа, установление судеб членов семьи позволяет привлечь учеников к сохранению семейных ценностей. Итоги исследования могут быть представлены на конференциях разного статуса. Отметим, что в школьной практике три уровня краеведческой работы тесно, органически связаны друг с другом и составляют единое «поле» познавательной деятельности школьников [4, с.55].

Подводя итог, стоит отметить, что краеведение может быть результативным средством духовно-нравственного воспитания обучающихся, и его не стоит недооценивать в воспитании молодого поколения.

## СПИСОК ИСПОЛЬЗОВАННОЙ ЛИТЕРАТУРЫ

1. Большая Советская Энциклопедия. – 3-е изд. – М., 1973. – Т. 13. – 1000с.
2. Галемская Н.В. Значение краеведения в формировании личности обучающегося// Первое сентября-2019. URL: <https://urok.1sept.ru/articles/677321>
3. Концепция духовно-нравственного развития и воспитания личности гражданина России: учебное издание /А.Л.Данилюк, А.М.Кондаков, В.А.Тишков. – М.: Просвещение, 2010.
4. Фортуна С.А. Роль краеведения в школьном образовании// Вестник академии детско-юношеского туризма и краеведения-2013-№5-100с.
5. Шмидт С.О. Краеведение и региональная история в современной России / С.О.Шмидт // Методология региональных исторических исследований: материалы международного семинара, 19-20 июня 2000 г. – СПб., 2000. – 187с



УДК 304.2

Научный руководитель

**Васильева Ирина Ивановна**

магистрант направления  
«Психология образования»  
ФГБОУ ВО «УдГУ»  
Россия, г. Ижевск  
irisha\_yasileva\_97@mail.ru

Vasileva Irina I.  
Udmurt State University  
Russia, Izhevsk

**Соловьев Геннадий Егорович**

кандидат педагогических наук, доцент  
кафедры педагогики и педагогической  
психологии Института педагогики,  
психологии и социальных технологий  
ФГБОУ ВО «УдГУ»  
Россия, г. Ижевск

Solov'yev Gennadiy E.  
Udmurt State University  
Russia, Izhevsk

**К ВОПРОСУ О ПЕРВИЧНОЙ ПРОФИЛАКТИКЕ  
ПРОТИВОПРАВНОГО ПОВЕДЕНИЯ  
НЕСОВЕРШЕННОЛЕТНИХ  
TO THE QUESTION ABOUT THE PRIMARY PREVENTION  
OF ILLEGAL BEHAVIOR OF MINORS**

**Аннотация**

В данной статье рассматриваются вопросы приоритетности и своевременности организации первичной профилактики противоправного поведения несовершеннолетних. Представлены исторические аспекты предупреждения правонарушений несовершеннолетних в России, причины и факторы противоправного поведения несовершеннолетних, также меры профилактики правонарушений несовершеннолетних. Изложенные положения имеют практическую значимость.

**Abstract**

This article deals with the priority and timeliness of the organization of the primary prevention of illegal behavior of minors. The historical aspects of the prevention of juvenile delinquency in Russia, the causes and factors of juvenile delinquency, as well as measures for the prevention of juvenile delinquency are presented. These provisions are of practical importance.

**Ключевые слова:** первичная профилактика, противоправное поведение и его проявление в сферах общественной жизни, несовершеннолетний, коммуникативные навыки, представление о правах.

**Keywords:** primary prevention, illegal behavior and its manifestation in the spheres of public life, minor, communication skills, understanding of rights.

Актуальность темы состоит в том, что, в настоящее время, в Российской Федерации, обострены такие проблемы, как рост числа семей и детей, находящихся в социально-опасном положении, ухудшение физического и психического здоровья, социальное сиротство, безнадзорность, преступность, религиозный экстремизм, наркомания среди подростков и молодежи. Первичная профилактика противоправного поведения молодежи представляет собой очень актуальную и значимую составную часть предупреждения преступности среди несовершеннолетних в нашей стране.

Проявления противоправного поведения несовершеннолетних взаимосвязаны с различными сторонами общественной жизни, и, поэтому, причины противоправного поведения несовершеннолетних можно классифицировать следующим образом:

В сфере семьи и ближайшего окружения: распространение в се-

мье негативных явлений (алкоголизм, наркомания и др.); рост числа неблагополучных семей; ослабление роли положительного влияния семьи на ребенка; спад экономического благосостояния семьи.

В образовательной среде: неблагополучные социальные условия (курение, торговля наркотиками, сквернословие); отсутствие эффективного процесса образования (связей между школой и семьей); недостаточное стимулирование учеников к обучению; некомпетентность учителей и их неспособность компенсировать недостатки семейного воспитания.

В сфере трудовой деятельности: трудности в трудоустройстве несовершеннолетних; низкая заработная плата; негативный социальный климат.

В сфере досуга: неразвитость или недоступность детских клубов, спортивных секций; насаждение криминальной субкультуры в средствах массовой информации;

отсутствие возможностей для развивающего времяпрепровождения несовершеннолетних.

К основным задачам деятельности по профилактике безнадзорности и правонарушений несовершеннолетних являются:

1. Выявление и устранение причин и условий, способствующих безнадзорности, беспризорности, правонарушениям и антиобщественным действиям несовершеннолетних;

2. Обеспечение защиты законных прав и интересов несовершеннолетних;

3. Социально-педагогическая реабилитация несовершеннолетних;

4. Пресечение случаев вовлечения несовершеннолетних в совершение преступлений и антиобщественных действий [3, ст.2].

Так, сущностью всех видов профилактики правонарушающего поведения несовершеннолетних является устранение и нейтрализация причин и условий, порождающих такое поведение.

В настоящее время, замечен интерес к физической культуре и спорту, значительный потенциал которого необходимо в полной мере использовать в социальной профилактике вредных привычек как наиболее результативный и наименее затратный механизм эффективного

оздоровления подрастающего поколения [2, с.137].

Нами была разработана программа мероприятий по первичной профилактике противоправного поведения несовершеннолетних, направленная на развитие коммуникативных навыков и формированию представлений несовершеннолетних об основных правах, обязанностях и последствиях совершения правонарушений и противоправного поведения.

Подготовительный этап включал в себя разработку программы, подбор методики для оценки проведения мероприятий программы.

Основной этап включал непосредственное проведение анкетирования среди несовершеннолетних, проведение программы мероприятий по первичной профилактике противоправного поведения несовершеннолетних.

Заключительный этап представляет собой обработку и анализ полученных данных.

Цель программы: развитие коммуникативных навыков и формирование представлений несовершеннолетних об основных правах, обязанностях и последствиях совершения правонарушений и противоправного поведения.

Комплекс мероприятий первичной профилактики реализовывает-

ся на основе следующих образовательных областей:

- социально – коммуникативное развитие;
- познавательное развитие;
- физическое развитие [1, с.49].

Результативность проводимых мероприятий программы оценивалось с помощью – теста Л.Михельсона (перевод и адаптация Ю. З. Гильбуха) и анкеты «Знаешь ли ты закон?» на выявление уровня знаний несовершеннолетних законодательства РФ в области своих прав.

Комплекс мероприятий по первичной профилактике противоправного поведения несовершеннолетних, включает в себя классные часы, ролевые игры, спортивные игры, беседы и акции. По нашему мнению, полная реализация данного комплекса мероприятий способствует уменьшению количества обучающихся с противоправным поведением, развитию интереса к учебной и творческой деятельности, а также формированию знаний о вреде ПАВ, законов РФ и ответственности за их деяния; способствует устранению проблемы по организации мероприятий по профилактике противоправного поведения среди несовершеннолетних.

Реализация данного комплекса позволяет уменьшить риск попадания старших подростков в ка-

тегорию детей с противоправным поведением. Заметно расширяет кругозор старших подростков, и создает условия для их творческой самореализации, самопознания и профессиональной ориентации, повышает уровень правовых знаний: позволяет узнать несовершеннолетним о своих правах и обязанностях, ответственности за их деяния.

После апробации программы первичной профилактики противоправного поведения несовершеннолетних, был проведен сравнительный анализ результатов, полученных «до» и «после» апробации программы, который можно представить в следующем виде:

- ровно половина опрошенных из общего числа респондентов (составляет 50 % (9 чел)), которая при первичной диагностике имела средний (базовый) уровень правовых знаний, при проведении вторичной диагностики набрали 50-60 баллов, что интерпретируется как высокий уровень знаний законодательства РФ в области своих прав. Этот показатель говорит о том, что 22 % (4 чел) несовершеннолетних от общего числа респондентов повысили уровень правовой информации и наиболее полно сформировали все компоненты правовых знаний в ходе проведенных мероприятий программы;

– наблюдается сокращение численности несовершеннолетних, имеющих низкий уровень правовой информации, который наблюдался при первичной диагностике. То есть, наблюдается повышение уровня минимального понимания правовой информации. В процентном соотношении это составило 22% (4 чел) несовершеннолетних, по сравнению с 11 % (1 чел) несовершеннолетних при первичной диагностике уровня правовых знаний;

– путем наблюдений, было замечено изменение отношения среди нескольких несовершеннолетних к своему здоровью: выработка способности противостоять вредным привычкам и отрицательным воздействиям окружающей среды, тенденция к здоровому образу жизни, в процессе проведения занятий. Наблюдалась тенденция повышения уровня воспитанности несовершеннолетних, навыков общения и культуры поведения при взаимодействии как между собой, так и с окружением. Так же, была выявлена тенденция формирования самосознания, навыков самостоятельного принятия ответственности за свои поступки, умение

– абсолютное большинство подростков (составляет 50 % (9 чел)) имеют компетентный, а значит, правильный тип общения. В боль-

шинстве случаев, они умеют вступать в контакт с другими людьми, выражать положительные чувства и оценки по отношению к ним, контролируют себя в конфликтных ситуациях. Зависимый тип общения, который преобладал до проведения исследования, был отмечен у пяти-терых подростков на контрольном этапе, что составило 36% (6 чел) от всей группы. Численность подростков, склонных проявлять агрессию (резкость, раздражение, гнев, категоричность суждений) снизилась с 21% до 14% (с 4 человек до 3 человек).

– путем наблюдений, было замечено снижение склонности к проявлению агрессивности несовершеннолетними в процессе проведения занятий. Наблюдалась тенденция самопознания, исходя из оценки своей деятельности несовершеннолетними, определения своих приоритетов и тенденция актуализации, исходя из способности к совершению личностного выбора. Так же, была выявлена тенденция самопрогнозирования, исходя из составления идеального образа – «Я», к которому личность будет стремиться, и на который она будет ориентироваться.

Исходя из результатов повторной диагностики, мы видим, что преобладающим уровнем знаний несо-

вершеннолетних является высокий, что позволяет нам сделать вывод, что большинство несовершеннолетних, все так и в полном объеме сформировали глубокие правовые знания и имеют устойчивый интерес к правовой информации. Понимание нравственного смысла закона и потребность в соблюдении норм права несовершеннолетними, в свою очередь, положительно скажется на культуре поведения и формировании их положительного социального опыта.

Наблюдается положительная динамика качества взаимодействия несовершеннолетних друг с другом, в первую очередь, и с окружающими людьми. От общего числа респондентов 22 % (4 чел) несовершеннолетних повысили уровень правовой информации и наиболее полно сформировали все компоненты правовых знаний в ходе проведенных мероприятий программы и абсолютное большинство, что составило 50 % (9 чел) имеют компетентный, а значит, правильный тип общения.

Преобладающий тип реагирования несовершеннолетних – компетентный и зависимый, что позволяет нам сделать вывод, что

большинство подростков стремятся к адекватному реагированию на поведение окружающих в зависимости от ситуации. Умеют в большинстве случаев вступать в контакт с другими людьми, выражать положительные чувства и оценки по отношению к ним, контролируют себя в конфликтных ситуациях, что, в свою очередь, положительно сказывается на формировании их положительного социального опыта.

Опираясь на результаты исследования, можно прийти к общему выводу: реализация мероприятий, способствовала развитию коммуникативных навыков и формированию представлений несовершеннолетних об основных правах, обязанностях и последствиях совершения правонарушений и противоправного поведения, что, в свою очередь, показало положительную динамику взаимодействия несовершеннолетних, наблюдалось проявление таких тенденций, как самопознание, самоактуализация и самопрогнозирование. Это будет способствовать снижению склонности несовершеннолетних к совершению правонарушений и формированию их положительного социального опыта.

## СПИСОК ИСПОЛЬЗОВАННОЙ ЛИТЕРАТУРЫ

1. Профилактика противоправного подведения подростков в школе: выпускная квалификационная работа [Электронный ресурс]. – Режим доступа: <http://elar.uspu.ru/bitstream/uspu/9472/2/2018fomina.pdf> (дата обращения: 27.10.2020).
2. Титаренко Римма Викторовна Социально-педагогический потенциал физкультурно-спортивной среды в профилактике наркотизма среди подростков // Вестник Донецкого педагогического института. 2017. №2. [Электронный ресурс]. – Режим доступа: <https://cyberleninka.ru/article/n/sotsialno-pedagogicheskiy-potentsial-fizkulturno-sportivnoy-sredy-v-profilaktike-narkotizma-sredi-podrostkov> (дата обращения: 01.11.2020).
3. Федеральный закон от 24 июня 1999 года №120 – ФЗ «Об основах системы профилактики безнадзорности и правонарушений несовершеннолетних» [Электронный ресурс]. – Режим доступа: <http://ivo.garant.ru> (дата обращения: 25.10.2020).

УДК 159.9

**Васюра Светлана Александровна**

кандидат психологических наук,  
доцент кафедры общей психологии  
ФГБОУ ВО «Удмуртский  
государственный университет»

Россия, г. Ижевск

vasyura@inbox.ru

Vasyura S. A.

Udmurt State University

Russia, Izhevsk

## **ПЕРЕЖИВАНИЕ ОДИНОЧЕСТВА И КОММУНИКАТИВНАЯ АКТИВНОСТЬ В СТУДЕНЧЕСКОМ ВОЗРАСТЕ EXPERIENCES OF LONELINESS AND COMMUNICATIVE ACTIVITY IN STUDENT**

### **Аннотация**

В статье уделяется внимание современному состоянию проблемы одиночества в психологической науке, переживанию одиночества в студенческом возрасте. Одиночество – сложный, неоднозначный феномен, оно определяется как субъективное переживание разной степени интенсивности, как неспособность находиться наедине с собой. Многоаспектен генезис одиночества, оно является следствием действия психологических защит, неотрефлексированных личных проблем и пр. Выделяют деструктивное и конструктивное влияние одиночества на человека. Одиночество особенно остро переживается в критические периоды жизни человека

Рассматриваются особенности переживания одиночества в студенческом возрасте, детерминанты одиночества юношей и девушек. В юности способами преодоления одиночества являются дружеские отношения, интимное общение. Они представляют собой своеобразные формы психотерапии, посредством которых реализуется потребность в понимании другого человека, в самораскрытии. Для борьбы с одиночеством студенты используют различные копинг-стратегии, в том числе использование ресурсов Интернета, позволяющее уйти существующих проблем. Коммуникативная активность студентов в сети, общение с огромным количеством людей в режиме онлайн создает иллюзию сходства взглядов на мир, исключая непосредственное взаимодействие людей, тактильную близость, совместное пространство, искренность в понимании и сопереживании. Виртуальное пространство



социальных сетей может искажать реальное социальное пространство общения, способствовать возникновению и усилению чувства собственной отчужденности и изолированности, а в итоге – ощущению собственного одиночества. Во многом это связано с контентом, которым наполнено цифровое социальное пространство и насколько оно отвечает потребностям пользователей студенческого возраста.

### **Abstract**

The article pays attention to the current state of the problem of loneliness in psychological science, the experience of loneliness in student age. Loneliness is a complex, ambiguous phenomenon, it is defined as a subjective experience of varying degrees of intensity, as an inability to be alone with oneself. The genesis of loneliness is multifaceted, it is a consequence of the action of psychological defenses, unreflected personal problems, etc.

The destructive and constructive influence of loneliness on a person is distinguished.

Loneliness is especially acute during critical periods of a person's life.

The peculiarities of the experience of loneliness at the student age, the determinants of loneliness in boys and girls are considered. In adolescence, friendships and intimate communication are ways to overcome loneliness. They represent a kind of psychotherapy through which the need for understanding another person, for self-disclosure is realized. To combat loneliness, students use a variety of coping strategies, including the use of Internet resources to get away with existing problems. The communicative activity of students on the network, communication with a huge number of people online creates the illusion of similar views of the world, excluding direct interaction of people, tactile proximity, shared space, sincerity in understanding and empathy. The virtual space of social networks can distort the real social space of communication, contribute to the emergence and strengthening of a sense of one's own alienation and isolation, and, as a result, a feeling of one's own loneliness. This is largely due to the content that the digital social space is filled with and how it meets the needs of college-age users.

**Ключевые слова:** одиночество, субъективное переживание одиночества, общение, коммуникативная активность, студенческий возраст.

**Keywords:** loneliness, subjective experience of loneliness, communication, communication activity, student age.

Одиночество в психологической науке рассматривается в связи с такими феноменами как уединение, отчуждение, изоляция, обособленность, разлука и пр. Одиночество связывают с ухудшением состояния здоровья, бессонницей, психическими расстройствами, быстрым старением. Феноменология и психологические механизмы одиночества в настоящее время изучены недостаточно [6; 10; 11; 12]. Анализ психологических исследований одиночества свидетельствует, что одиночество непосредственно связано с развитием личности, сопряжено с личностной активностью – стимулируя или блокируя ее.

Одиночество переживают не только те люди, у которых нет семьи, близких, но и имеющие многочисленные социальные связи. Переживание одиночества может формироваться в случае фрустрации потребности в общении, проявляющейся на объективном и субъективном уровнях. Объективный уровень характеризуется конфликтами, а субъективный – изменением эмоционального самочувствия, депрессивности. Люди испытывают переживание одиночества в ситуациях принудительного, излишне интенсивного общения, а также среди незнакомых людей («одинокая толпа» Д. Рисмен), в семье

(«одинокый брак» Р. Сейденберг).

В студенческом возрасте переживание одиночества является естественным, в этот период происходит автономия от родителей, возникает проблема жизненных ценностей, жизненного пути. В юности нормальными способами преодоления одиночества являются дружеские отношения, интимное общение, они являются своеобразными формами психотерапии, посредством которых реализуется потребность в понимании другого человека, в самораскрытии. Особенностью студенческого возраста является развитие рефлексии, осознание собственной индивидуальности. С одной стороны, это может вести к чувству неповторимости, уникальности, непохожести на других - а значит отчужденности; с другой стороны – к диффузному «Я», ролевой неопределенности.

Пребывание наедине с собой для многих представителей современного поколения не имеет смысла, одиночество их пугает. Индивидуальности «стираются», снижается возможность «обмена» как обогащения при общении молодых людей. Соответственно снижается ценность самого общения, качество заменяется количеством. Позитивное одиночество является не только мощнейшим стимулом к

самопознанию и творчеству, катализатором стремления к общению. Одиночество особенно остро переживается в критические периоды жизни человека. Социальная ситуация развития каждого возрастного этапа определяет характер переживания одиночества. В студенческом возрасте выстраивается своя жизненная стратегия, опирающаяся на рефлексию, соотнесение своих индивидуальных способностей, особенностей и притязаний с требованиями общества. Переживание одиночества и тенденция к изоляции в этом возрасте возникает в связи с проблемами социальной идентификации и возрастными свойствами.

С развитием гуманитарных наук и общей рационализацией научного знания проблема одиночества подверглась «разложению» на части, став предметом изучения ряда дисциплин. Каждый из подходов – философский, психологический, социально-психологический, социологический, в качестве «ядра» проблемы усматривает взаимосвязь человека и общества. В философии одиночество понимается как экзистенциальное состояние, возникающее вследствие осознания человеком своей отдельности, уникальности, неповторимости, предполагающее полную и осознанную

ответственность за свою жизнь, определяющее степень внутренней свободы личности.

Уникальность переживания одиночества не снимает вопроса об общих элементах, свойственных для любых его проявлений:

- полная погруженность в себя;
- особая форма самовосприятия, утверждение самости, свидетельствующее о внутриличностном конфликте;
- отсутствие или разрыв социальных связей человека, испытывающего потребность в межличностных контактах;
- комплекс отрицательных эмоций.

Существуют определенные различия в типах переживаемого одиночества, в уровнях переживаний, в их интенсивности и продолжительности. Временная перспектива (преходящее, ситуативное, хроническое одиночество) показывает, что одиночество становится непереносимым, когда человек переживает его хронически и в нескольких измерениях. Человеку необходимо учиться общаться с собой, осознавать и понимать свое одиночество. Необходимо учиться зрелому, осознанному обособлению, в результате чего человек становится более привлекателен для других людей как личность, индивидуальность.

Таким образом, одиночество определяет способность общаться с другими людьми.

Исследователи Л. Пепло и Д. Перлман отмечают, что при всем многообразии трактовок этого социально-психологического феномена, большинство ученых сходятся в признании трех аспектов:

1) одиночество коренится в дефиците социальных связей личности;

2) одиночество представляет собой субъективное состояние, не всегда совпадающее с объективной социальной изолированностью;

3) состояние одиночества воспринимается личностью негативно и порождает страдание» [13].

С. Г. Корчагина под одиночеством понимает психическое состояние человека, отражающее переживание своей отдельности, субъективной невозможности или нежелания чувствовать адекватный отклик, принятие и признание себя другими людьми. Исследовательница выделяет несколько видов одиночества [4]. Первый из них связан с преимущественным действием механизмов обособления в психологической структуре личности, крайней формой которых является отчуждение: от людей, норм, ценностей определенной группы, мира. Человек осознает свое состо-

яние, часто понимает, чем оно обусловлено. Это состояние обозначено как отчуждающее одиночество. Второй вид одиночества обусловлен преимущественным действием механизмов идентификации: человек, привыкая отождествлять себя с другими людьми, постепенно теряет свое «Я», которое является чуждым, непонятым и пугающим. В этом случае механизмы обособления проявляют себя, диапазон их действия крайне узок и определяется размытыми, нечеткими границами собственного «Я». Данный вид состояния одиночества обусловлен субъективной потерей собственного «Я», обезличенностью общения, отчуждением от себя самого. Такое одиночество было обозначено С. Г. Корчагиной как диффузное. Другой вид одиночества - диссоциированное, представляет собой наиболее сложное состояние, как по проявлению переживаний, так и по происхождению. Это одиночество определяется выраженными процессами идентификации и отчуждения, резкой их сменой по отношению к одним и тем же людям. Чувство одиночества при этом острое, осознаваемое, болезненное.

Субъективно позитивный вид одиночества – управляемое, или уединенность, это переживание психологической отдельности,

осознание собственной индивидуальности, автономности, самости. В контексте личностного генезиса этот вид обусловлен оптимальным соотношением результатов процессов идентификации и обособления [там же].

Системно-антропологический анализ теоретических представлений об одиночестве позволяет обозначить концептуальные представления о психологии одиночества в следующих рамках:

1. Одиночество и самосознание.

2. Одиночество и социализация. Одиночество - симптом трудности социализации, трудности разрешения противоречивых тенденций к росту взаимозависимости и обособленности.

3. Одиночество и уникальность. Одиночество – это многоаспектность, многомерность человека.

4. Одиночество – это творение человеком собственной структуры экзистенции.

5. Одиночество и ментальные нарушения. Одиночество - это патология языка, потеря человеком связи с действительностью [2]

Распространенный путь преодоления чувства или состояния одиночества – активное стремление к социальным контактам, как реальным, так и виртуальным, Такой способ может привести к негативным последстви-

ям – вовлечению в социальные связи неудовлетворительного качества, в антисоциальные формы активности.

Существует ряд методик изучения одиночества:

- методика диагностики уровня субъективного ощущения одиночества Д. Рассела, М. Фергюсона (состоит из 20 утверждений, оцениваемых по 4-балльной шкале);

- методика «Шкала субъективного переживания одиночества» (СОМО) С. В. Духновский;

- дифференциальный опросник переживания одиночества ДОПО (состоит из 40 утверждений, содержит субшкалы: изоляция, самоощущение, отчуждение, дисфория одиночества, одиночество как проблема, потребность в компании, радость уединения, ресурс уединения) и ДОПО 3 к (включает три шкалы: общее переживание одиночества, зависимость от общения, позитивное одиночество) Е. Н. Осина, Д. А. Леонтьева;

- многомерный опросник переживания одиночества Е. А. Манаковой;

- опросник для определения вида одиночества С. Г. Корчагиной (включает шкалы: диффузное, отчуждающее, диссоциированное одиночество);

- опросник «Одиночество» Е.Е. Роговой;

- методикой, определяющей динамику отношения человека

к одиночеству и его коррелятам – изоляции и уединению, является специально разработанный семантический дифференциал (СД) в модификации С.Л. Корчагиной, шкалы которого отбирались на основе самоотчетов более тех тысяч человек. Этот вариант СД содержит 15 шкал и обрабатывается классическим способом по вычислению трех факторных весов – оценки, силы и активности. Суть методики заключается в том, чтобы человек последовательно на специальном бланке оценивал одиночество, изоляцию и уединение по классической семибалльной шкале;

- опросник переживания одиночества, разработанный Е.А. Манаковой состоит из 30 утверждений, включает шесть шкал: «переживание одиночества как негативного чувства», «отрицание переживания одиночества», «переживание одиночества как вынужденного явления», «одиночество как результат страха брать ответственность за других», «духовное одиночество как отсутствие поддержки, понимания», «физическое одиночество вследствие собственной непривлекательности».

Одиночество может быть диагностировано с помощью ряда других методик, в частности, опросника «Переживание психологи-

ческого кризиса личностью» С.В. Духновского (ППК) Методика выявляет выраженность ситуационных реакций, проходящих на непатологическом уровне и связанных с возникновением психологического кризиса. Методика включает 42 пункта, одна из шкал - «реакция демобилизации» выявляет переживание одиночества. Высокие оценки по данной шкале свидетельствуют об изменениях в сфере контактов, отказе от привычных контактов или значительном их ограничении, что вызывает переживание одиночества, безнадежности.

Одиночество определяется рядом внутренних факторов, к числу которых С.В. Духновский относит социальную нормативность (ненормативность). С.В. Духновский рассматривает одиночество как результат дисгармонии межличностных отношений, характеристикой которой является социально-психологическая дистанция. Под ней исследователь понимает переживание и понимание близости (отдаленности) субъектов, которая представлена следующими составляющими: когнитивная (степень взаимопонимания в отношениях), эмотивная (выраженность сближающих и удаляющих чувств в отношениях), коммуникативная (степень доверия в отношениях), поведенческая

(готовность совместно осуществлять какое-либо поведение и деятельность). Чем больше человек переживает одиночество, тем более дисгармоничны его отношения с людьми, и наоборот, дисгармония в отношениях приводит к переживанию острого чувства одиночества [3]. Под социальной нормативностью исследователь понимает развитость морально-этической регуляции поведения, чувство ответственности, добросовестность, обязательность. Социальная ненормативность представляет собой пренебрежение к соблюдению официально принятых социальных норм и правил поведения или профессиональной деятельности; пренебрежение интересами других людей [3].

В контексте рассматриваемой нами проблемы переживания одиночества и коммуникативной активности в студенческом возрасте интерес представляют результаты исследования Е.В. Ахмадеевой [1]. Большинство пользователей Рунета, согласно данным Е.В. Ахмадеевой, понимают феномен «одиночества» как отрицательное явление. Респонденты, не переживающие одиночество, склонны позитивно оценивать это состояние, находить в нем положительные аспекты для развития собственной личности, в

то время как переживающие одиночество чаще оценивают данное состояние категориями с отрицательной коннотацией и не усматривают в этом позитивных моментов.

Как считает Е.В. Ахмадиева, люди погружаются в чувство одиночества, для борьбы с которым используют различные копинг-стратегии, в том числе непрерывное использование ресурсов Интернета, позволяющее им отрешиться от существующих проблем. Общение с огромным количеством людей в режиме онлайн создает иллюзию схождения взглядов на мир, исключая непосредственное взаимодействие людей, тактильную близость, совместное пространство, искренность в понимании и сопереживании, и, приводя к разочарованию, неудовлетворенности и чувству утраченного времени. Таким образом, интернет-активность (общение в социальных сетях, веб-серфинг, поиск информации и обмен ей, организация собственного досуга с помощью игрового, аудио- и видеоконтента и т. п.) является одним из способов совладания с переживанием одиночества, которое выступает, в своем роде, замещением отвергаемого или, наоборот, недоступного общества другим. Е.В. Ахмадиева установила, что молодые люди, переживающие одиночество, менее

активно ведут себя и в социальных сетях, в то время как не переживающие одиночество проявляют активность на многочисленных площадках Интернет-пространства.

С помощью контент-анализа ответов, полученных методом неоконченных предложений, Е.В. Ахмадиева выявила особенности переживания чувства одиночества на рефлексивном уровне. В предложении «Для меня одиночество – это...» у всех участников опроса встречались такие формулировки, как «нормально», «бывает», «непривычно», «непонятная вещь». Переживающие одиночество чаще всего называли ассоциации «плохо», «печаль», «слезы», «горе»; не переживающие одиночество – «спокойствие», «свобода», «возможность разобраться в себе». В предложении «Одиночеству подвержены...» большая часть участвующих в опросе молодых людей дописали «все» или «многие». Респонденты, переживающие одиночество, ответили также: «закомплексованные», «неуверенные», «застенчивые»; в то время как участники исследования не переживающие одиночество, назвали «разные», «думающие», «необщительные», «ущербные».

Предложение «Одиночество возникает, потому что...», раскрывающее причину возникновения этого

феномена, позволило выявить роль направленности самой личности на установление социальных контактов. Молодые люди, переживающие одиночество, продолжили: «никому до тебя нет дела», «ты неинтересен», «ты не такой, как все», «не с кем поделиться». Предположительно, они считают, что одиночество возникает из-за отсутствия значимых социальных контактов, либо вследствие отличающегося поведения и особенностей внешности. Молодые люди, не испытывающие одиночество, раскрывают это явление с позитивной стороны, а именно для удовлетворения собственных потребностей. Они назвали такие причины, как «человек сам так хочет», «нужно подумать и принять решение», «нужно разобраться в себе», «слабые люди» – по их мнению, человек пребывает в одиночестве по собственному желанию.

Проведенное Е.В. Ахмадиевой исследование показало, что молодые люди, являющиеся пользователями Рунета, представляют себе категорию «одиночество» в разнообразной палитре: от нейтральных и положительных до отрицательных образов. Среди респондентов выявилась группа молодых людей, переживающих одиночество, в том числе позитивное, и зависимость от людей. Сравнительный анализ



двух групп – переживающих одиночество и не переживающих одиночество – позволил исследовательнице выявить характерные для обеих групп психологические особенности: самодостаточность, независимость от группы, замкнутость, сдержанность, рассудительность, нерешительность, стремление к уединению и повышенную эмоциональность; страх отвержения как ведущий мотив аффилиации; умение находить в одиночестве продуктивные стороны для саморазвития и удовлетворения собственных желаний.

Нами проведено эмпирическое исследование переживания одиночества в студенческом возрасте. В исследовании приняли участие 45 человек – студентов 1-2 курса Многопрофильного колледжа и Института нефти и газа имени М.С. Гущериева УдГУ (всего 45 чел., 16 юношей и 29 девушек), возраст респондентов – 18-21 год. В исследовании применялась методика А. Жичкиной, выявляющая склонность к Интернет зависимости. Анализировались ответы студентов на первый вопрос методики: «Когда мне грустно или одиноко, я выхожу в Интернет». 30 респондентов (6 юношей и 24 девушки) положительно ответили на данный вопрос. Таким образом, активность в сети

большинства студентов, принявших участие в исследовании, связана со стремлением уйти от одиночества, изменить эмоциональное состояние.

Для изучения у студентов переживания одиночества была использована методика ДОПО-3к Е.Н. Осина, Д.А. Леонтьева [7]. Методика создана на основе авторской модели отношения к одиночеству, согласно которой принятие одиночества как экзистенциального факта открывает человеку возможность ценить ситуации уединения и использовать их как ресурс для аутокоммуникации и личностного роста. В результате исследования установлено, что по шкале «общее переживание одиночества» низкие показатели имеют 32 человека (14 юношей и 18 девушек), средние – 13 человек (2 юноши и 11 девушек). Таким образом, 71 % респондентов ( в основном юноши) не испытывают болезненного переживания одиночества, 29 % испытывают средне выраженное одиночество, нехватку близких связей с людьми. По шкале «зависимость от общения» низкие показатели выявлены у 7 человек (2 юноши и 5 девушек), средние показатели – у 31 человека (10 юношей и 21 девушки), высокие показатели – у 7 человек – (4 юноши и 3 девушки). Таким образом,

16 % респондентов имеют негативное представление об одиночестве, склонны искать общение любой ценой с целью избежать ситуаций уединения, связанных с неприятными или болезненными переживаниями. Столько же студентов (16%) спокойно, толерантно относятся к переживанию одиночества, ситуациям уединения.

По шкале «позитивное одиночество» низкие показатели установлены у 11 студентов (4 юноши и 7 девушек), средние показатели – у 28 человек (9 юношей и 19 девушек), высокие показатели – у 6 человек (3 юношей и 3 девушек). Очевидно, что 13 % студентов испытывают положительные эмоции в ситуациях уединения, умеют ценить их. Каждый четвертый студент находит ресурс в ситуациях уединения, не испытывает положительных эмоций в связи с уединением. Следует отметить, что низкие показатели по всем шкалам методики выявлены у 1 юноши и 1 девушки, а средние – у одного юноши и 3 девушек студенческого возраста. В целом, резуль-

таты исследования с применением методики ДОПО-3к свидетельствуют о том, что переживание студентами одиночества индивидуально своеобразно.

Дальнейшие научные исследования этой проблемы могут быть направлены на изучение источников развития личностных качеств, обуславливающих одиночество, что позволит углубить феноменологические представления об одиночестве в студенческом возрасте. Практическое изучение проблемы должно быть направлено на профилактику возникновения и негативного влияния одиночества на личность, на развитие коммуникативной активности и стабилизацию межличностных отношений, на оказание психологической помощи студентам, страдающим от одиночества, на поиск эффективных путей его преодоления. Перспективны разработки программы психологического тренинга, для студентов, испытывающих негативное переживание одиночества

## СПИСОК ИСПОЛЬЗОВАННОЙ ЛИТЕРАТУРЫ

1. Ахмадеева Е. В. Представление об одиночестве молодых людей пользователей Рунета // Вестник Вятского государственного университета. 2020. № 1 (135). С. 130-137.
2. Гизатуллина А. Г. Системно-антропологический анализ психологии одиночества. Томск: Изд-во Томск. ун-та, 2013. – 184 с.
3. Духновский С. В. Переживание одиночества и субъективного благополучия студентами с разным уровнем социальной нормативности // Герценовские чтения: психологические исследования в образовании. 2019. вып. 2. С. 185-192.
4. Корчагина С. Г. Психология одиночества: учеб. пособ. М.: МПСИ, 2008.
5. Мазуренко Е. А. Одиночество как феномен индивидуальной и социальной жизни: автореф. дис. канд. филос. наук. Архангельск, 2006. 27 с. .
6. Неумоева-Колчеданцева Е. В. Позитивный потенциал одиночества в юношеском возрасте // Вестник Пермского университета. Философия. Психология. Социология. – 2012. – № 2. – С. 112–120.
7. Осин Е. Н., Леонтьев Д. А. Дифференциальный опросник переживания одиночества: структура и свойства // Психология. Журнал Высшей школы экономики. 2013. Т. 10. № 1. С. 55-81.
8. Пузанова Ж. В. Метод неоконченных предложений в изучении проблемы одиночества // Вестник РУДН. 2004. № 6–7. Серия: Социология. С. 92–111.
9. Пузанова Ж.В. Социологическое измерение одиночества: автореф. дисс. д-ра социол. наук. М., 2009. 41 с.
10. Слободчиков И. М. Современные исследования переживания одиночества // Психологическая наука и образование. – 2007. – № 3. – С. 27–35.
11. Соколова Э. А. Экзистенциальные проблемы и одиночество как экзистенциальное переживание в понимании студентов университета // Вестник Псковского государственного университета. Серия: Психолого-педагогические науки. 2018. № 7. С. 83-89.
12. Шитова, Н. В. Модель женского одиночества [текст] / Н.В.Шитова // Вестник костромского государственного университета им. Н.А. Некрасова. – Кострома, 2008. – Т. 14. (Серия Педагогика. Психология. Социальная работа. Ювенология. Социокинетика). – № 3. – С. 185-191.
13. Loneliness. A Sourcebook of Current Theory, Research and Therapy / Ed. by L.A. Peplau, D. Perlman. - N.Y., 1982. P. 3.

УДК 159.9.07

**Вьюжанина Светлана  
Александровна**

кандидат психологических наук,  
доцент кафедры общей психологии  
ФГБОУ ВО «Удмуртский  
государственный Университет»  
Россия, г. Ижевск  
e-mail: svalmy@mail.ru

Vyuzhanina Svetlana A.  
Udmurt State University  
Russia, Izhevsk

## **АГРЕССИВНОЕ ПОВЕДЕНИЕ ЮНОШЕЙ И ДЕВУШЕК В СВЯЗИ С ПСИХОЛОГИЧЕСКИМ ПОЛОМ AGGRESSIVE BEHAVIOR OF BOYS AND GIRLS DUE TO PSYCHOLOGICAL GENDER**

### **Аннотация**

В статье представлены результаты эмпирического исследования агрессивного поведения юношей и девушек в связи с психологическим полом. Агрессивное поведение рассматривается, как специфическая форма действий человека, характеризующаяся демонстрацией превосходства в силе либо применением силы по отношению к другому человеку или группе лиц, которым субъект стремится причинить ущерб. Используется гендерный подход, в котором предполагают, что различия в поведении, психике, деятельности юношей и девушек определяются не столько их анатомо-физиологическими особенностями, сколько социально-культурными факторами. В ходе исследования обнаружено, что среди юношей и девушек преобладает андрогинный тип личности. На основе проведенного корреляционного анализа выявлено, что психологический пол юношей и девушек связан с их общим уровнем агрессивности, а также с такими видами агрессивности как физическая агрессия (человек склонен действиями выражать свою агрессию по отношению к другому и может применить грубую физическую силу), предметная агрессия (человек срывает свою агрессию на окружающих предметах), аутоагрессия (причинение вреда самому себе) и цинизм (склонность пренебрегать к нормам общественной морали, нравственности, наглости и своего рода бесстыдство).

### **Abstract**

The article presents the results of an empirical study of aggressive behavior of boys and girls in connection with psychological gender. Aggressive behavior is considered as a specific form of human action, characterized by a demonstration of superiority in force or the use of force against another person or group of persons to whom the subject seeks to cause harm. The gender approach is used, which assumes that differences in the behavior, psyche, and activities of young men and women are determined not so much by their anatomical and physiological characteristics, but by socio-cultural factors. The study found that androgynous personality type prevails among boys and girls. On the basis of correlation analysis revealed that psychological sex of boys and girls is associated with their General level of aggressiveness, as well as with such types of aggression as physical aggression (people tend to Express their aggression in relation to another and can use brute force), subject-specific aggression (the man rips his aggression on surrounding objects), autoaggression (harm himself) and cynicism (an inclination to neglect the norms of social morality, morality, arrogance and a kind of shamelessness.

**Ключевые слова:** агрессивное поведение, виды агрессивности, психологический пол: маскулинный, феминный и андрогинный.

**Keywords:** aggressive behavior, types of aggression, psychological gender: masculine, feminine and androgynous.

Необходимость исследования проблемы агрессивного поведения юношей и девушек определяется реалиями современного общества, в котором имеется тенденция накапливать психологическое напряжение и прибегать к антисоциальному поведению и аутоагрессивному как к более распространенным из возможных способов избавления от состояния фрустрации и напряжения, что несомненно оказывает влияние на «построение» коммуникации между ними.

В способности же преодолевать фрустрирующие ситуации, преобладания самоконтроля над агрессивностью, сдерживания агрессивных актов большую роль играет развитие психологических процессов эм.патии, идентификации иде.централизации, лежащих в основе способности к пониманию других людей и к сопереживанию им, способствующих формированию представления о другом человеке как уникальной ценности.

Агрессивность рассматривается как проявление дезадаптации и интолерантности, которая в свою очередь ведет к нарушению общения. Агрессивное поведение – это специфическая форма действий человека, характеризующаяся демонстрацией превосходства в силе либо применением силы по отношению к другому человеку или группе лиц, которым субъект стремится причинить ущерб. Для понимания происхождения конкретных проявлений агрессивного поведения необходимо установить, является ли агрессивный акт неадекватной защитной реакцией субъекта, следствием его аффективного состояния или он имеет целенаправленный смысл. Агрессивное поведение целесообразно рассматривать как противоположное поведению адаптивному.

Адаптивное поведение – это взаимодействие человека с другими людьми (социальным окружением), характеризующееся согласованием интересов, требований и ожиданий его участников. Социально-психологический анализ адаптивного поведения предполагает изучение условий совместной деятельности людей, общности их целей и ценностных ориентации, принятия толерантного отношения к людям.

Выделяют основные определения агрессии в соответствии с

основными психологическими теориями и концепциями агрессии и агрессивного поведения:

- Под агрессией понимается сильная активность, стремление к самоутверждению (Л. Бендер);

- Под агрессией понимаются акты враждебности, атаки, разрушения, то есть действия, которые вредят другому лицу или объекту. Человеческая агрессивность есть поведенческая реакция, характеризующаяся проявлением силы в попытке нанести вред или ущерб личности, или обществу (Х. Дельгадо);

- Агрессия – реакция, в результате которой другой организм получает болевые стимулы (А. Бусс);

- Агрессия – физическое действие или угроза такого действия со стороны одной особи, которые уменьшают свободу или генетическую приспособленность другой особи (К. Уилсон);

- Агрессия – злобное, неприятное, причиняющее боль окружающим, поведение (Г. Паренс) [3].

Имеющиеся определения агрессивности в психологии условно делят на 2 большие группы:

1. Представление об агрессии как мотивированных действиях, нарушающих нормы и правила, причиняющих боль и страдания. В этом плане различаются преднамеренная и инструментальная агрессия Ин-

струментальная агрессия – та, когда человек не ставил своей целью действовать агрессивно, но «так пришлось» или «было необходимо действовать». В данном случае мотив существует, но он не осознается. Преднамеренная агрессия – это те действия, которые имеют осознанный мотив – причинение вреда или ущерба [6].

2. Агрессия как акты враждебности и разрушения (поведенческая составляющая). Р. Бэрн и Д. Ричардсон [5] дают такое определение:

- Агрессия – это любая форма поведения, нацеленного на оскорбление или причинение вреда другому живому существу, не желающего подобного обращения

- Агрессия обязательно подразумевает преднамеренное, целенаправленное причинение вреда жертве;

- в качестве агрессии может рассматриваться только такое поведение, которое подразумевает причинение вреда или ущерба живым организмам;

- жертва должна обладать мотивацией избегания подобного обращения с собой [8]

Из отечественных психологов эту точку зрения разделяют Т.Г. Румянцева и И.Б. Бойко. Они рассматривают агрессию как форму

социального поведения, которое реализуется в контексте социального взаимодействия, но поведение будет агрессивным при двух условиях: когда имеют место губительные для жертвы последствия, и когда нарушаются нормы поведения [5].

Долларом была предложена теория фрустрации – агрессии, в которой утверждается что [5]:

- Фрустрация всегда приводит к агрессии в какой-либо форме.
- Агрессия всегда является результатом фрустрации.

В свете теории социального научения, предложенной Бандурой, агрессия рассматривается как некое специфическое социальное поведение, которое усваивается и поддерживается в основном точно так же, как и многие другие формы социального поведения. Теория социального научения рассматривает агрессию как социальное поведение, включающее в себя действия, «за которыми стоят сложные навыки, требующие всестороннего научения» [7]. Например, чтобы осуществить агрессивное действие, нужно знать, как обращаться с оружием, какие движения при физическом контакте будут болезненными для жертвы, а также нужно понимать, какие именно слова или действия причиняют страдания объектам агрессии. Поскольку эти

знания не даются при рождении, люди должны научиться вести себя агрессивно.

Наиболее развернутую классификацию агрессивного поведения дал А. Басс. Он выделяет три основных параметра, по которым характеризует формы агрессивного поведения:

- 1) физическая - вербальная агрессия;
- 2) активная - пассивная агрессия;
- 3) прямая - косвенная агрессия.

Путем комбинирования этих форм А. Басс выделяет 8 видов агрессивного поведения.

По степени осознанности агрессию делят на осознанную и неосознанную. При осознанной агрессии индивид имеет агрессивные намерения точно идентифицирует мотивы и последствия поступка, отдает отчет в своих действиях. При неосознанной агрессии – индивид не понимает, что побудило его совершить агрессивный поступок, что он делает и не осознает последствия своих действий.

По способу регуляции выделяют произвольную и произвольную. Произвольная агрессия, возникает из желания, намерения воспрепятствовать, навредить кому-либо, обойтись с кем-то несправедливо, кого-нибудь оскорбить. Произвольная агрессия, представляет со-

бой нецеленаправленный и быстро прекращающийся взрыв гнева или ярости, когда действие не подконтрольно субъекту и протекает по типу аффекта [9, с.11]

По критерию активности выделяют активную и пассивную: активная агрессия, когда агрессор отвечает в оскорбительной манере; пассивная агрессия, когда агрессор не в состоянии ответить в соответствующей манере [9, с.13].

Еще одним видом агрессивного поведения является аутоагрессия. В психологии аутоагрессивного поведения особую роль занимают своеобразные качества саморазрушительного поведения личности, которые подразумевают преднамеренная, не всегда осознаваемая активность личности в направлении причинении себе психологического вреда. Такой вред проявляется в физиологическом или психическом разрушении обычной жизнедеятельности личности, и нередко относятся к механизмам психологических защит [2, с.332].

Рассматривая этот парадокс Карл Ясперс акцентирует внимание на то, что явление аутоагрессии связано с феноменологическими и экзистенциальными причинами, проявляющими себя в неспособности индивида к социальной адаптации и межличностным взаимо-



отношениям в своем ближайшем окружении. По его мнению, данный феномен аутоагрессии связан с особенностью восприятия других людей. [4, с. 357 – 358]. Н. В. Агазаде утверждает, что аутоагрессия проявляется в самообвинении, самоунижении, в крайней форме внутренняя агрессия проявляется в нанесении себе телесных повреждений разной степени тяжести – в целом является саморазрушительное поведение. Такое поведение объединяет в себе своеобразные виды социальной патологии поведения, такие как: зависимость от психоактивных веществ, рискованное сексуальное поведение, выбор экстремально опасных уверений. Различные негативные жизненные ситуации, влияющие на личность аутоагрессивно, проявляются в виде стресса, фрустрации. [1, с. 102].

Гендер – это понятие, характеризующее социальные представления о мужчине и женщине. В психологии психологический пол является одним из компонентов понятия «гендер». Это осознаваемые и личностно принятые проявления маскулинности или феминности, некоторые черты которых могут быть как гормонально обусловленными, так и соответствующими существующими в обществе стереотипам мужественности или жен-

ственности, т.е. быть также элементами гормонального и социального пола индивида. Психологический пол является компонентом личностной идентичности, тогда как социальный пол – составной частью социальной идентичности индивида.

Эмпирические данные собраны Малых Д. Н.

Целью работы является исследование агрессивного поведения юношей и девушек в связи с психологическим полом.

Объект исследования – агрессивное поведение юношей и девушек.

Предмет исследования – агрессивное поведение юношей и девушек в связи с психологическим полом.

Гипотеза исследования: агрессивное поведение связано с психологическим полом юношей и девушек.

Методики исследования:

- Методика «Полоролевой опросник» (С. Бем).
- Методика «Виды агрессивности» адаптированный опросник Басса-Дарки (Л. Г. Почебут).
- Методика «Диагностика враждебности по шкале Кука-Медлей».

Выборка: в исследовании приняли участие 56 человек: из них 25 юношей и 31 девушка.

Для выявления групп с выражен-

ными феминными, маскулинными и андрогинными чертами личности был проведен кластерный анализ. Выборка испытуемых была разделена на 3 подгруппы с помощью процедуры кластеризации, в основу которой был положен «психологический пол» по методике «Полоролевой опросник С. Бем». Результаты исследования представлены в таблице 1. Выявлено, что андрогинный тип личности наблюдается у 34 человек (60,7%, 19 девушек и 15

ственные черты как маскулинного, так и феминного типов. Считается, что такая гармоничная интеграция маскулинных и феминных черт повышает адаптивные потенциалы андрогинного типа. Девушки и юноши (13 человека) имеют феминный тип личности. Они характеризуются типично женскими чертами: уступчивость, мягкость, чувствительность, застенчивость, нежность, способность к сочувствию, сопережива-

Таблица 1. Результаты исследования психологического пола

Показатели	Средние значения (уровень выраженности)		
	Выраженность андрогинных черт личности	Выраженность феминных черт личности	Выраженность маскулинных черт личности
Психологический пол	-0,35 (сред)	1,34 (выс)	-2,09 (низ)

юношей), феминный тип личности у 13 человек (23,2%, 11 девушек и 2 юношей), маскулинный тип личности у 9 человек (16,1%, 1 девушка и 8 юношей).

Подростки, вошедшие в первый кластер (34 человека) имеют андрогинный тип личности. Данный тип говорит о том, что юноши и девушки не обязательно являются носителем четко выраженного психологического пола. В такой личности в гармонии изображены суще-

нию. Следует отметить, что в данный кластер вошли двое юнлшей. Данное явление возможно связано с некоторыми причинами: воспитание в семье, с полной или неполной семьей, влияние средств массовой информации. Юноши, вошедшие в третий кластер (9 человек), имеют маскулинный тип личности. Такие подростки характеризуются типично мужскими чертами: независимость, агрессивность, склонность к риску, самостоятельность и др.

Также стоит сказать о том, что в данный кластер входит одна девушка. Причины могут быть разными: воспитание девочек как мальчиков, состав семьи (воспитывает только отец, в семье много братьев), не перекаладывание на девочек обязанностей по дому, что ведет к иденти-

фикации себя в большей степени с ролью отца.

Для поиска связей агрессивного поведения с психологическим полом юношей и девушек был проведен корреляционный анализ. Полученные результаты отражены в таблице 2 и рисунке 1.

Таблица 2. Связи основного индекса психологического пола и компонентов агрессивности юношей и девушек

Переменные	Корреляционные связи	
	Коэффициент корреляции	Уровень значимости (p=)
Психологический пол и вербальная агрессия	-0,206	0,127
Психологический пол и физическая агрессия	-0,587	1,98
Психологический пол и предметная агрессия	<b>-0,337</b>	<b>0,01</b>
Психологический пол и эмоциональная агрессия	-0,104	0,441
Психологический пол и самоагрессия	-0,006	0,96
Психологический пол и общий уровень агрессивности	<b>-0,4419</b>	<b>0,0006</b>
Психологический пол и цинизм	<b>-0,361</b>	<b>0,006</b>
Психологический пол и аутоагрессивность	<b>-0,29</b>	<b>0,029</b>
Психологический пол и враждебность	-0,213	0,114

Примечание: значимые связи выделены жирным шрифтом

В результате проведенного анализа выявлены значимые корреляционные связи в общей выборке: основной индекс психологического пола коррелирует со шкалой предметная агрессия ( $-0,3374$ ;  $p=0,01$ ), с общим уровнем агрессивности ( $-0,44$ ;  $p=0,0006$ ), с цинизмом ( $-0,361$ ;  $p=0,006$ ), с аутоагрессивностью ( $-0,29$ ;  $p=0,0295$ ).

Таким образом, чем меньше выражены феминные черты личности, тем больше юноши и девушки срывают свою агрессию на окружающих предметах; выражают своё агрессивное поведение; пренебрегают к нормам общественной морали, нравственности, наглость и своего рода бесстыдство; имеют склонность к аутоагрессивному поведению.

1. IS (индекс психологического пола) и предметная агрессия ( $-0,337$ ;  $p=0,01$ ). Отрицательная

корреляционная связь между психологическим полом и предметной агрессией говорит о том, чем больше выражены феминные черты личности у юношей и девушек, тем ниже склонность к предметной агрессии, т.е. стремление срывать свою агрессию на окружающих предметах.

2. IS (индекс психологического пола) и цинизм ( $-0,361$ ;  $p=0,006$ ). Отрицательная корреляционная связь между психологическим полом и цинизмом свидетельствует о том, с увеличением феминных черт личности, уменьшается склонность к цинизму, т.е. пренебрежение к нормам общественной морали, нравственности, наглость и своего рода бесстыдство.

3. IS (индекс психологического пола) и общий уровень агрессивности ( $-0,4419$ ;  $p=0,0006$ ). Данная отрицательная корреляционная



Рис. 1. Корреляции между индексом психологического пола и компонентами агрессивности в юношей и девушек

связь говорит о том, что в целом уровень агрессивности личности юношей и девушек зависит от ее гендерных особенностей. Чем выше уровень феминности, тем тем ниже общий уровень агрессивности.

4. IS (индекс психологического пола) и аутоагрессивность (-0,29;  $p=0,029$ ). Данная отрицательная связь говорит о том, что чем меньше выражены черты феминности и больше выражены черты маскулинности, тем выше склонность к аутоагрессии.

Выявлено, что психологический пол юношей и девушек связаны с их общим уровнем агрессивности, а также такими видами агрессивности как физическая агрессия (человек склонен действиями выражать свою агрессию по отношению к другому и может применить грубую физическую силу), предметная агрессия (человек срывает свою агрессию на окружающих предметах), аутоагрессия (причинение вреда самому себе) и цинизм (склонность пренебрегать к нормам общественной морали, нравственности, наглости и своего рода бесстыдство).

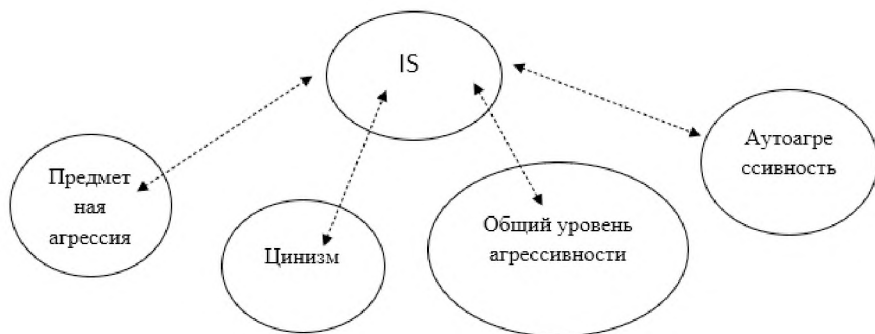
Феминные черты личности не связаны с агрессивностью в т. ч. аутоагрессивностью. Маскулинные черты личности связаны с

общим уровнем агрессивности и такими видами агрессивности как вербальная агрессия, физическая агрессия, предметная агрессия, эмоциональная агрессия, цинизм. Данные связи означают, что чем больше выраженность маскулильных черт личности, тем выше общий уровень агрессивности и перечисленные его виды.

Полученные результаты позволяют нам утверждать о том, что агрессивное поведение связано с психологическим полом юношей и девушек, а именно: чем более выражены черты маскулинности, тем выше общий уровень агрессивности, а также склонность к определенным видам агрессивного реагирования (физическое, предметное, эмоциональное); чем более выражены черты феминности, тем ниже уровень аутоагрессивности.

В завершение, хотелось бы отметить, что молодые люди с высоким уровнем агрессивности представляют собой определенную группу риска в плане склонности к противоправному поведению. По отношению к таким юношам и девушкам целесообразно проводить тренинги или коррекционные мероприятия, направленные на обучение техникам преодоления агрессивности, направления ее в социально приемлемое русло, фор-

мирование уважения прав и достоинств другой личности.

Полученные данные связи агрессивности с психологическим полом юношей и девушек можно использовать при работе с молоде-

жью, при психологическом сопровождении групп риска, работая не только с проявлениями и видами агрессивности, но и с гендерными особенностями, с формированием гендерной компетентности.

### СПИСОК ИСПОЛЬЗОВАННОЙ ЛИТЕРАТУРЫ

1. Алексеева И. А. Жестокое обращение с ребенком. Причины Последствия. Помощь [Текст] / И.А. Алексеева, И.Г. Новосельский – М: Генезис, 2006. – 256 с
2. Алимova М. А. Суицидальное поведение подростков: диагностика, профилактика, коррекция. – Барнул, 2014. – 100 с. [https://edutatar.ru/upload/images/files/soln\\_suicpdf](https://edutatar.ru/upload/images/files/soln_suicpdf)
3. Анцыферова Л. И. Личность в трудных жизненных условиях: переосмысление, преобразование и психологическая защита // Психологический журнал 1994. – Т 15- № 1- С. 3-18.
4. Бобренко О. С. Помощь педагогу-психологу в работе с критическими ситуациями / О.С. Бобренко -Ставрополь, – 2012. – 120 с.
5. Визель Т. Г. Агрессия и аутоагрессия: предпосылки, проявления, последствия: монография / Т.Г. Визель ; Л.В. Сенкевич – Тула : Тульский государственный педагогический университет им. Л. Н. Толстого, 2005. – 430 с.
6. Дворникова И. Н., Куренкова Е. В. Особенности аутоагрессивного поведения подростков в современном обществе // Молодой ученый – 2014. – №211 – С. 86-88.
7. Клюева Н. В. Технология работы психолога с учителем / Н.В. Клюева – М.: ТЦ «Сфера», 2000. – 192 с.
8. Реан А.А. Психология личности. Социализация, поведение, общение – СПб.: прайм-Евронанк, 2004. – 656 с.
9. Фурманов И. А. Социальная психология агрессии и насилия: учебн. пособие / И.А. Фурманов. – Минск: БГУ, 2016 – с.392

УДК 327(470+571):327(510)-  
053.81(045)

**Сун Вэньцзюнь**

Аспирант Казанского федерального  
университета

Институт социально-философских  
наук и массовых коммуникаций

Китай

songwenjundeguge@gmail.com

Song Wenjun

Kazan Federal University

China

**Михалёва Елена Ивановна**

кандидат педагогических наук,

доцент, ФГБОУ ВО «Удмуртский

государственный

университет»,

Институт социальных коммуникаций,

Россия, г. Ижевск

mihlen75@mail.ru

Mikhaleva Elena I.

Candidate of pedagogic sciences, docent,

lecturer, Udmurt State University

Institute of Social Communications

Russia, Izhevsk

**Ходырева Анастасия Александровна**

магистрант направления

«Организация и управление

молодёжными общественными  
объединениями»

ФГБОУ ВО «УдГУ»,

Институт социальных коммуникаций

Россия, г. Ижевск

nastia244@gmail.com

Khodyreva Anastasia A.

Udmurt State University

Russia, Izhevsk.

**ОПЫТ КИТАЙСКО-РОССИЙСКОГО СОТРУДНИЧЕСТВА:  
МОЛОДЁЖНЫЙ ОБМЕН  
EXPERIENCE OF SINO-RUSSIAN COOPERATION:  
YOUTH EXCHANGE**

**Аннотация**

В статье анализируется состояние отношений России и Китая на современном этапе, а также представлен опыт реализации сотрудничества между двумя странами в период пандемии коронавируса 2020. Об актуальности статьи говорит

принятое решение о реализации в 2014-2015 гг. программы Года дружественных молодежных обменов между Россией и КНР. На государственном уровне закреплена задача укрепления отношений между нашими странами через работу с подрастающим поколением. Специфика двух стран дает возможность совместного развития в разных сферах, в том числе молодежного предпринимательства.

### Abstract

The article analyzes the state of relations between Russia and China at the present stage, and also presents the experience of implementing cooperation between the two countries during the coronavirus 2020 pandemic. The relevance of the article is evidenced by the decision to implement it in 2014-2015. programs of the Year of friendly youth exchanges between Russia and the PRC. At the state level, the task of strengthening relations between our countries through work with the younger generation is fixed. The specificity of the two countries provides an opportunity for joint development in different areas, including youth entrepreneurship.

**Ключевые слова:** сотрудничество между странами, молодёжное предпринимательство, молодёжные обмены.

**Keywords:** cooperation between countries, youth entrepreneurship, youth exchanges.

Россия и Китай - две крупнейшие страны мира, что является важнейшим фактором при рассмотрении российско-китайских отношений. При выгодных геополитических условиях Россия и Китай неизбежно должны вступать во взаимовыгодные взаимоотношения. Сотрудничество России и Китая идет непрерывно: ежегодно проходят взаимные визиты министров иностранных дел обеих стран, они также постоянно обмениваются мнениями «на полях» международных совещаний, организуемых, в

частности, под эгидой ООН, АТЭС, «Группы двадцати», ШОС, БРИКС. МИДы двух стран постоянно сотрудничают на уровне заместителей министров и начальников отделов.

Китай также является крупнейшим торговым партнером России, и объемы двусторонней торговли к началу 2020 года значительно увеличились и достигли 110 млрд. долларов США. Российское правительство ранее прогнозировало, что к 2024 году объем торгового потока между двумя странами может вы-



расти до 200 миллиардов долларов США.

Рынки России и Китая - одни из самых быстроразвивающихся и перспективных, что делает взаимное сотрудничество перспективным. По мнению специалистов, молодые предприниматели двух стран - лидеры, которые в перспективе зададут тон мировой экономике. Именно поэтому очень важно оказывать всестороннюю поддержку молодым предпринимателям, занятых в сферах тесно связанных с экспортом на ближнее зарубежье, об этом свидетельствует и богатый опыт сотрудничества прошлого десятилетия.

Однако, коронавирусная инфекция (COVID-19), вспыхнувшая в конце 2019 года повлекла за собой много перемен. На сегодня есть несколько основных проблем, влияющих на развитие предпринимательства между Россией и Китаем: слабая развитость инфраструктуры поддержки субъектов малого и среднего предпринимательства; высокие барьеры для вывода и продвижения продукции на новых рынках сбыта; недостаточный информационный обмен между двумя странами. Кроме того, некачественные товары и недостаточная популярность брендов являются отличительными чертами торговли для китайской

стороны. Китайские предприниматели несвоевременно реагируют на изменения конъюнктуры российского рынка и уровня потребительского спроса. Для российских приграничных с Китаем областей характерна относительно отсталая экономика, несовершенство законодательной базы и плохая торговая среда. Возникают обоснованные сложности и на этапе пандемии, вызванной COVID-19, которые оказывают влияние на экономику в большей степени опосредованно. Пандемия создает условия, которые приходится учитывать и в корне изменять форматы взаимодействия российского и китайского бизнеса.

Эти проблемы препятствуют развитию предпринимательства в векторе международного сотрудничества. Для обеспечения возможности реализации большего предпринимательского потенциала необходимо вновь создавать благоприятные правовые и экономические условия для интенсивного развития бизнеса, стимулирующие формирование рыночных структур и международного сотрудничества в сфере предпринимательства.

Ускоряющееся распространение пандемии привело к потрясениям в мировой экономике, международной торговле и инвестициях. В корне изменились и форматы обще-

ния и сотрудничества. К примеру, Российский фонд прямых инвестиций (РФПИ) совместно с Китайской инвестиционной корпорацией (СІС) организовали ежегодное заседание Российско-китайского консультационного комитета предпринимателей, где представители ведущих российских и китайских компаний обсудили важнейшие вопросы развития двустороннего сотрудничества между Российской Федерацией и Китайской Народной Республикой. После запрета проведения многих мероприятий, заседание Комитета состоялось в режиме видео-конференции в связи с продолжающейся пандемией новой коронавирусной инфекции. Несмотря на это, на сегодняшний день на рассмотрении Комиссии и Комитета находятся свыше 70 проектов, среди которых вопросы первой в мире зарегистрированной вакцины против коронавируса - «Спутник V» – на предприятиях фармацевтического холдинга Alium.

По мнению экспертов, Китай относится к лидерам в сфере поддержки молодёжного предпринимательства. По утверждению заместителя генерального секретаря Всекитайской федерации молодёжи Дун Ся, в Китае ежегодно проводятся различные конкурсы стартапов, участие в которых принима-

ют огромное количество молодых предпринимателей. Конкурсанты презентуют свои инновационные проекты. В учебные образовательные программы каждого университета Китая интегрированы спецкурсы по проблемам предпринимательства, при этом, посещать их обязаны все студенты вне зависимости от специальности. Кроме всего прочего, на постоянной основе проводятся многочисленные ярмарки, форумы, фестивали и другие мероприятия, где начинающие молодые предприниматели могут иметь возможность не только перенять опыт более старших коллег, но и найти инвестиции для будущих проектов. В России существует аналогичная практика, однако, уровень ее эффективности далек от Китая. Доступные федеральные программы, направленные на развитие предпринимательских компетенций школьников, студентов, молодёжи не имеют такого широкого распространения и начали появляться лишь несколько лет назад. В целом же уровень молодых предпринимателей России на сегодня достойно представлен к международному сотрудничеству, благодаря действующим программам подготовки. Рассмотрим одну из них.

Несколько лет назад в России возникла большая потребность раз-

вивать сотрудничество с Китаем. Но не был отработан механизм взаимодействия с предпринимателями и бизнесменами КНР в области молодёжного предпринимательства. Для решения данной проблемы и с целью вывода российских молодёжных проектов в сфере предпринимательства на рынок КНР, в 2016 году Российским союзом молодёжи был создан первый двусторонний бизнес-инкубатор. Главная цель инкубаторов - погружение молодых предпринимателей в специфику рынка экономики Китая. На сегодня работает 20 российско-китайских бизнес-инкубаторов, по 10 в каждой стране, у каждого города в России есть город-партнер в Китае. Бизнес-инкубаторы осуществляют свою деятельность в городах РФ: Брянск, Барнаул, Тюмень, Санкт-Петербург, Ростов-на-Дону, Уфа, Омск, Ульяновск, Ижевск, Кемерово, Казань [1].

Программа разделена на несколько этапов:

- национальный отбор, формирование групп из 20 человек (по 10 от каждой стороны), двухнедельное обучение в России, поездка с визитом в Китай;

- российский (в течение 7 дней, в Москве – demo-week, эксперты по работе с Китаем обучают тонкостям ведения бизнеса и полностью упав-

ковывают продукт для реализации на китайском рынке);

- китайский (в течение 7 дней, находясь в Китае, резиденты получают все возможности реализовать полученные знания: встречи с профильными компаниями, знакомства с инвесторами, посещение предприятия и производства). Условия участия в программе просты: возраст 18 – 35 лет, наличие действующего бизнеса и намерение выйти на китайский рынок [1].

С молодыми предпринимателями (резидентами) работают бизнес-менторы - эксперты, которые уже ведут успешный бизнес в Китае и России. Например, Андрей Прохорович – глава «Додо Пицца», в Китае он проводит крупнейшие инвестиционные сделки. Артем Жданов – самый успешный молодой иностранный предприниматель по версии Forbes 2017 года, Алексей Ежов – председатель Молодежного Совета Российско-Китайского Комитета дружбы, мира и развития, Альберт Еналеев – основатель компании Albert Welding Finland.

Российский Союз Молодёжи и Всекитайская Федерация Молодёжи создали проект, позволяющий ускорить и усилить кооперацию молодых людей в бизнесе, обмене инновациями и привлечении инвестиций. На образовательных блоках

предусмотрены и освещены важнейшие вопросы: основы межкультурной коммуникации, правовые основы ведения предпринимательской деятельности в России/Китае, особенности внешнеэкономической деятельности России/Китая, привлечение инвестиций в бизнес-проект России/Китае [1].

В 2020 году, не смотря на эпидемиологическую ситуацию, очное обучение для участников состоялось в августе в г. Москва. Заявку на участие подали более 800 предпринимателей со всей России, из них на начальном этапе отобрали лишь 100 лучших проектов, которые могли пройти обучение и продолжить выход на рынок Китая. В том числе Удмуртская республика была представлена сразу 3мя проектами. В топе проектов оказался Ижевский технологичный и инновационный IT-проект «SolarOS» - многофункциональный коррекционный комплекс, который позволяет управлять периферией и всеми инженерными коммуникациями зданий, сохраняя до 80% ресурсов.

После недельного обучения участники продолжают работать

над проектами и обмениваться опытом дистанционно. На данный момент организаторы вынуждены переносить даты мероприятий, так как не представляется возможным посетить Китай и провести второй этап в связи с закрытием границ. Но стоит отметить, что благодаря возможности обучаться и работать над проектами, одним из главных направлений работы Молодежного совета ШОС (Молодёжный совет Шанхайской Организации Сотрудничества) становится содействие молодёжному предпринимательству, содействие расширению всестороннего сотрудничества между представителями молодых предпринимателей России и Китая в различных областях деятельности.

В целом, можно утверждать, что направление, позволяющее ускорить и усилить кооперацию молодых людей в бизнесе, в частности, качественно улучшить взаимодействие с предпринимателями и бизнесменами КНР в области молодёжного предпринимательства, является достаточно перспективным и требует дальнейшего пристального внимания.

## СПИСОК ИСПОЛЬЗОВАННОЙ ЛИТЕРАТУРЫ

1. <http://rcybi.ru/>

УДК 331.538.2

**Даньшина Светлана Анатольевна**  
кандидат исторических наук, доцент,  
заведующая кафедрой истории, теории  
и практики социальных коммуникаций  
ФГБОУ ВО «УдГУ»,  
Институт социальных коммуникаций  
delo.18@mail.ru

Danshina Svetlana A.  
Udmurt State University  
Russia, Izhevsk

**Румянцева Екатерина Владимировна**  
магистранта направления  
«Организация работы с молодежью»  
ФГБОУ ВО «УдГУ»,  
Институт социальных коммуникаций  
Россия, г. Ижевск  
katrinrum@rambler.ru

Rumyantseva Ekaterina Vladimirovna  
Udmurt State University  
Russia, Izhevsk

## **АКТУАЛЬНЫЕ ПРОБЛЕМЫ ИССЛЕДОВАНИЯ КИБЕРБУЛЛИНГА ПОДРОСТКОВ ACTUAL PROBLEMS OF RESEARCH OF CYBERBULLYING OF TEENAGERS**

### **Аннотация**

В статье показано, что одним из феноменов, связанных с расширением практик использования социальных сетей, становится феномен так называемого кибербуллинга, означающего агрессивное поведение пользователей сетей, связанное с оскорблениями, угрозами и психологическим давлением на адресата. Авторы показывают, что с аналогичными явлениями встречаются все пользователи, но для детской психики такое агрессивное поведение становится серьёзным испы-

танием. И это может вызвать негативные последствия, так как подобное воздействие делает непредсказуемым развитие сегодняшнего ребёнка завтрашнего человека будущего. Авторы проанализировали исследования российских ученых, региональные проекты, направленные на профилактику кибербуллинга, формирования медиаграмотности молодежи в том числе и сельской местности.

### Abstract

The article shows that one of the phenomena associated with the expansion of social network usage practices is the phenomenon of so-called cyberbullying, which means aggressive behavior of network users associated with insults, threats, and psychological pressure on the recipient. The authors show that all users experience similar phenomena, but such aggressive behavior becomes a serious test for the child's psyche. And this can cause negative consequences, since such an impact makes the development of today's child of tomorrow's person of the future unpredictable. The authors analyzed the research of Russian scientists and regional projects aimed at preventing cyberbullying and the formation of media literacy among young people, including in rural areas.

**Ключевые слова:** кибербуллинг, подростки, молодежь, агрессия, медиаграмотность, цифровые проекты.

**Keywords:** cyberbullying, teenagers, youth, aggression, media literacy, digital projects.

Сегодня практически у каждого подростка есть смартфон, планшет или ноутбук с выходом в интернет. В настоящее время невозможно представить нашу жизнь без этого ресурса. В глобальной сети Интернет подростки играют в онлайн-игры, дистанционно учатся, активно общаются в социальных сетях и мессенджерах, обмениваются новостями, делятся событиями, публикуют фото. Уже в 2013 г. отмечалось, что 89% российских под-

ростков пользовались интернетом ежедневно, в будни в интернете от 3 до 8 часов проводили 37% подростков, в выходные — 47%, занимаясь разговорами через чаты, мессенджеры и социальные сети [8].

По данным совместного исследования Google и IpsosI (2017), ежедневно используют интернет 65% россиян, а в возрастной группе 13—24 лет доля ежедневно использующих интернет составляет 98%, причем наиболее посещаемые ими

ресурсы — страницы и приложения социальных сетей, игры и онлайн-игры, а также размещенный в интернете видеоконтент. По данным их отчета, «27% россиян 13—24 лет проводят в социальных сетях более 5 часов в день, а четверть из них проверяют обновления каждые 30 минут». С интернетом в жизнь подростков пришел и кибербуллинг. Кибербуллинг – это нападения с целью скомпрометировать человека перед знакомыми, которые осуществляются через мессенджеры, игровые порталы, социальные сети, видеохостинги, форумы, звонки или смс-сообщения [11].

В макромасштабе вопрос о влиянии запугивания начал рассматриваться давно, ещё в 1970-е годы (например, в крупномасштабном проекте Дэна Олвеуса 1970 г., который в настоящее время считается первым научным исследованием проблем запугивания в мире). В нём уже тогда была представлена проблема издевательств среди школьников и молодёжи. Книга Олвеуса об издевательствах в школе, появившаяся в 1993 г., была опубликована на более чем 25 различных языках), но вызовы последнего времени требуют новых исследований.

Рассмотрим результаты нескольких исследований. США. Опрос, проведённый Исследовательским

центром «Преступления против детей» в Университете Нью-Гемпшира в 2000 г., показал, что 6% молодых людей, участвовавших в опросе, сталкивались с какой-либо формой преследования, включая угрозы и негативные слухи, и 2% страдали от преследований. В 2011 г., согласно Национальному исследованию виктимизации и преступности, проведённому Бюро судебной статистики США, 9% учащихся в возрасте от 12 до 18 лет признались, что испытывали киберзапугивание в течение этого учебного года (с коэффициентом вариации от 30 до 50%). Евросоюз. По данным, опубликованным в 2011 г., в 25 исследованных государствах — членах ЕС в среднем 6% детей от 9 до 16 лет подвергались кибериздевательствам. В публикации 2009 г. показано, что примерно 18% европейской молодёжи были «запуганы (преследовались)» через Интернет и мобильные телефоны. В Финляндии в 2010 г. исследование на основе самоотчётов 2215 финских подростков в возрасте от 13 до 16 лет о киберзапугивании и кибервиктимизации в течение предыдущих шести месяцев установило, что 4,8% были жертвами, 7,4% были инициаторами запугиваний, а 5,4% оказались и теми и другими. Япония. 17% детей и молодёжи в возрасте от 8 до

17 лет стали жертвами онлайн-издевательств, это показывает, что онлайн издевательства являются серьёзной проблемой в этой стране. Подростки, которые проводят в Интернете более 10 ч в неделю, чаще становятся объектами запугивания в Сети. Только 28% участников опроса поняли, что такое киберзапугивание. Тем не менее, они понимают серьёзность проблемы: 63% опрошенных студентов беспокоятся о том, что могут стать жертвами киберзапугивания.

Исследования трудно сопоставимы, но все, же некоторые общие выводы из их данных возможны. Российский ученый Луков В.А. отмечает в своих работах: «первое, что очевидно: явление кибертравли нарастает, и оно затрагивает миллионы подростков в разных странах мира. Оно не управляется взрослыми, оно бесконтрольно и имеет разную мотивацию: от болезненной жажды мести до жажды, (опять же болезненной) признания, от бездумного развлечения до возвращающего в себе агрессии. Второе: кибертравля возможна в отношении тех, кто «сидит» в Интернете, в сетях и другой жизни и не знает, и не хочет знать. Но такое «сидение» — уже факт подросткового существования во многих странах, не замечать или преуменьшать его нельзя. Третье:

по мере развития современных информационных технологий кибертравля не уменьшится, а, напротив, приобретёт ещё более изощрённые и неподвластные формы» [7].

В 2014 году Криста Мехари, Альберт Фаррелл и Эн-Зуй Ле опубликовали анализ литературы о киберзапугивании среди подростков (а она, надо сказать, к тому времени была в западном мире огромна) и предположили, что это особый вид агрессии, а не разновидность ранее изученных её видов, а также, что будущие исследования в этом вопросе нужно строить на теоретических и эмпирических знаниях об агрессии в подростковом возрасте [7].

Другое важное наблюдение отмечает в своих работах Луков В.А.: «киберзапугивание в социальных сетях до недавнего времени было, как правило, предметом отношений в среде учащихся, таким оно и изучалось. Но в последнее время ученики всё чаще запугивают своих учителей. В частности, ученики старших классов в Колорадо (США) создали сайт в Twitter, который запугивает учителей то непристойностями, то ложными обвинениями. В России всё это более или менее уже представлено. Но развитие новых средств информации, как показывает опыт стран, продвинувшихся по пути всеобщей интернетизации



далее, непременно расширит зону кибертравли по-русски. Между тем там, где зарождается она — в начальных и средних заведениях, её как будто нет: ни в одной образовательной программе её упоминаний, описаний способов уберечься от неё не обнаруживается. О ней немало информации, больше всего журналистской, основанной на особо скандальных примерах, но не ясны её границы и формы, только в общих словах она осознаётся как один из рисков на пути России в цифровой мир. Но если это новая форма агрессии, идущая из детской и подростковой среды, то её последствия могут затронуть и национальную безопасность, и устойчивость общества перед эмоциональными всплесками, и то, каким будет человек будущего — недалёкого, но в своём человеческом ресурсе непредсказуемого и непонятного [7].

Согласно данным Microsoft, Россия занимает одно из первых мест по интернет-травле среди школьников. А согласно исследованию BrandAnalytics, самое агрессивное поведение в русскоязычном интернете демонстрируют пользователи в возрасте 14–19 лет и 25–35 лет. По данным исследования 2016 года К.Д. Хломова, кибербуллингу подвергается около 80% подростков. Подростки-недоброжелатели захо-

дят с фейковых аккаунтов и начинают рассылать злые сообщения жертве. Другой вариант, когда дети коллективно создают специальный аккаунт на сверстника, чтобы его травить [6].

И если при реальном буллинге взрослые (учителя, родители) могут заметить травлю и вмешаться, помочь подростку, то при кибербуллинге отследить это значительно труднее. Даже если, например, родители активные пользователи социальных сетей, они могут совершенно не догадываться о том, что происходит в онлайн-играх. А там, в случае ошибки игрока, другие участники могут очень жестко «прессовать» провинившегося.

Кибербуллинг жестче и тяжелее по нескольким причинам. Во-первых, иллюзорная анонимность с одной стороны повышает уверенность в себе агрессора, а с другой — усиливает в разы беспомощность и панику жертвы, которая помимо переживаний, не знает, кто именно нападает и преследует ее, и от этой неизвестности испытывает еще большую тревогу и страх. Необходимо отметить, что с анонимностью связан феномен растормаживания и моральная отстраненность: анонимно люди позволяют себе вести себя более агрессивно, раскованно и изощренно в онлайн-оскорблени-

ях, т.к. групповые нормы и правила для них перестают существовать или очень сильно расширяются, появляется ощущение безнаказанности. Во-вторых, кибербуллинг в отличие от реального, продолжается 24/7, жертвы в сети могут травить каждую минуту.

Из-за того, что жертва кибербуллинга живет в постоянном стрессе и испытывает отрицательные эмоции, как следствие возникают частые головные боли, депрессия и бессонница; появляются различные психосоматические заболевания. Такие подростки замыкаются в себе, у них падает самооценка. От постоянного ощущения безысходности и беспомощности могут появиться суицидальные мысли. И самое ужасное, неустойчивая психика подростка может не выдержать, и тогда произойдет самоубийство.

Учитывая опасность и тяжелые последствия интернет-травли, специалистам по работе с молодежью необходимо регулярно проводить различные мероприятия по профилактике кибербуллинга в подростковой среде. Это могут быть: публикация постов в социальных сетях о стратегии пресечения и профилактики кибербуллинга; выступления на школьных родительских и классных собраниях; просмотр и последующее обсуждение социаль-

ных роликов на эту тему; различные беседы и тренинги с участием психолога.

Благодаря профилактической работе, у родителей появится понимание и знание, как отслеживать виртуальные конфликты своих детей, а подростки будут знать, как правильно реагировать на кибербуллинг, какие есть приемы и способы регулирования конфликтов.

В 2018 г. YouTube при поддержке Регионального общественного центра интернет-технологий запустили специальную программу по борьбе с кибербуллингом [9]. Была снята и запущена серия роликов с советами и личными историями топ-блогеров, которые поделились своим опытом противодействия нападкам в сети и рассказали о том, как бороться с кибербуллингом. Был разработан курс по повышению цифровой грамотности «Разбираем Интернет», отдельный модуль которого был посвящен противодействию агрессии в сети.

В 2019 году в День народного единства социальная сеть «ВКонтакте» запустила функцию для борьбы с травлей по национальному признаку в интернете. Новые алгоритмы определяли еще при написании комментария, есть ли там оскорбления. И в этом случае автор получал совет не тратить

время на агрессию и отказаться от обидной реплики. Жаль, что эксперимент продлился только один день. В 2019 г. Mail.RuGroup, благотворительная организация «Журавлик» (программа «Травли.net»), центры «Насилию.нет» и «Сестры» объявили 11 ноября ежегодным всероссийским «Днем борьбы с кибербуллингом» [1]. В течение ноября Mail.RuGroup организовал просветительскую кампанию по проблеме кибербуллинга в России. Эксперты рассказали, что делать подросткам, которые столкнулись с кибербуллингом. Был проведен интерактивный скринлайф-спектакль «Ничего страшного», в основе которого реальные истории жертв травли в интернете. Помимо этого был организован благотворительный стрим-марафон.

В 2019 г. на территории Белгородской области был запущен проект «Профилактика буллинга и кибербуллинга». Основной целью проекта было вовлечение подростков студентов 1–3 курсов ссузов в программу по профилактике унижения. В проекте участвовали 17 муниципальных образований и городских округов региона. К реализации проекта подключились психологи Молодёжного консультационного центра и специалисты регионального Центра психолого-ме-

дико-социального сопровождения. Был проведен конкурс социальных видеороликов. Завершился проект образовательным форумом.

Таким образом, проблема кибербуллинга актуальна на данный момент и является серьезной угрозой для граждан. В России данное явление появилось сравнительно недавно, следствием чего является малоизученность его отечественными учеными. Авторы научных исследований приводят различные точки зрения на определение данного понятия и его форм проявления. Но важно заметить, что общие признаки существуют: систематичность, анонимность, отсутствие эмоциональной составляющей, контроля третьих лиц. В школьных программах и учебниках по ОБЖ планируется добавить новые модули, в которых детям и подросткам расскажут, как противостоять кибербуллингу. Также планируется переобучить преподавателей для работы с детьми в новых «цифровых» условиях, организовать системную работу с родителями [12]. Важную роль в организации профилактики кибербуллинга играет Национальный проект «Цифровая экономика». Изучение нормативно-правовых актов в сфере регулирования кибербуллинга в стране, привело к следующим выводам, существуют

нечеткие формулировки понятия «оскорбление» и критериев оценки ущерба от данного явления, что приводит к неэффективной работе данных законов и вынесений последующих решений прецедентов связанных с ними. В 2020 году первый замглавы комитета нижней палаты по информационной политике, информационным технологиям и связи Сергей Боярский совместно с другими депутатами подготовил Законопроект о борьбе с преследованием в интернете, он будет вынесен на рассмотрение Госдумы этой осенью. Помимо этого власти анон-

сировали гранты на борьбу с кибербуллинг и фейками в соцсетях. До 2024 года на соответствующие проекты планируют выделить 46,3 миллиарда рублей [3].

В образовательных технологиях тоже придётся учесть стихийно осваиваемый детьми и подростками опыт кибербуллинга, который потом, когда дети станут студенческой молодёжью, будет укрепляться, в том числе и в противостоянии с высшей школой и официально закреплёнными стандартами высшего образования.

## СПИСОК ИСПОЛЬЗОВАННОЙ ЛИТЕРАТУРЫ

1. Активисты и Mail.RuGroup провозгласили 11 ноября днем борьбы с кибербуллинг[Электронный ресурс]. URL: <https://www.asi.org.ru/news/2019/11/11/11-noyabrya-kiberbulling>
2. «ВКонтакте» запустила проект по борьбе с кибербуллинг[Электронный ресурс]. URL:<https://realnoevremya.ru/news/156805-vkontakte-zapustila-proekt-po-borbe-s-kiberbullingom>
3. Власти раздадут гранты на борьбу с кибербуллинг и фейками в соцсетях[Электронный ресурс].URL: [https://www.rbc.ru/technology\\_and\\_media/16/09/2020/5f6108059a79470be7037923?from=newsfeed](https://www.rbc.ru/technology_and_media/16/09/2020/5f6108059a79470be7037923?from=newsfeed)
4. ВЦИОМ: соцсетями ежедневно пользуются 89% подростков[Электронный ресурс]. URL: <https://ria.ru/20190306/1551577366.html>
5. Законопроект о борьбе с травлей в интернете внесут в Госдуму осенью[Электронный ресурс].URL:<https://tass.ru/obschestvo/9125615>
6. Лоскутникова Н. Жертвы кибербуллинга: как защитить детей от травли в интернете [Электронный ресурс]. URL: <https://www.m24.ru/articles/deti/27062019/155723>
7. Луков В.А. Травля в школах по-старому и по-новому (кибербуллинг)// Образовательные технологии № 3. 2019. С 47-56.
8. Солдатова Г.У., Нестик Т.А., Рассказова Е.И., Зотова Е.Ю. Цифровая компетентность подростков и родителей результаты всероссийского исследования [Электронный ресурс]. М., Фонд Развития Интернет, 2013. 144 с. URL: <http://detionline.com/assets/files/research/DigitalLiteracy.pdf>

9. Стартовала программа по борьбе с кибербуллингом [Электронный ресурс]. URL: <https://news.rambler.ru/internet/36416842-startovala-programma-po-borbe-s-kiberbullingom>

10. Хломов К. Д. Кибербуллинг в опыте российских подростков [Электронный ресурс]. URL: <https://mobbingu.net/articles/detail/719>

11. Что делать, если вы стали жертвой кибербуллинга [Электронный ресурс]. URL: <https://invlab.ru/zhizn/kiberbulling>

12. Школьникам расскажут, как бороться с кибербуллингом и игроманией [Электронный ресурс]. URL: <https://rg.ru/2020/02/03/shkolnikam-rasskazhut-kak-borotsia-s-kiberbullingom-i-igromaniej.html>

УДК 316

**Дудников Даниил Евгеньевич**

бакалавриат

направление подготовки

«Международные отношения»

ГОУ ВПО «ДонНУ»

ДНР, г. Донецк

daniil.dudnikov7@gmail.com

Dudnikov Daniil E.

Donetsk National University

DPR, Donetsk

**Стаценко Татьяна Васильевна**

Кандидат исторических наук, доцент

кафедры международных отношений

и внешней политики

ГОУ ВПО «ДонНУ»

ДНР, г. Донецк

Statsenko Tatiana V.

Donetsk National University

DPR, Donetsk

## **АКТУАЛЬНЫЕ ПОДХОДЫ В РАБОТЕ С МОЛОДЕЖЬЮ В СОЦИАЛЬНЫХ СЕТЯХ ACTUAL APPROACHES IN WORKING WITH YOUTH IN SOCIAL NETWORKS**

### **Аннотация**

Основным предметом изучения в статье выступает контент, создаваемый авторами в социальных сетях. В статье рассмотрен ряд исследований авторитетными компаниями аудитории Интернета и социальных сетей в частности. Ключевое внимание уделено молодежи, как наиболее активным пользователям социальных сетей. Обоснована необходимость применения социальных сетей во всех сферах предпринимательской, общественной и политической деятельности. Дано объяснение определенным тенденциям в сфере создания и потребления контента в социальных сетях, опираясь на понимание процессов увеличения «скорости» контента и восприятия людьми больших объемов

информации. Рассмотрены конкретные примеры ведения социальных сетей различными организациями с применением новых форматов подачи информации. При помощи анализа активности определенных возрастных групп в разных социальных сетях, выделены основные ресурсы, использование которых рекомендуется с целью максимизации охвата молодежной аудитории. На основе изученных материалов даны практические советы организации деятельности в социальных сетях с целью привлечения молодежной аудитории. Статья подчеркивает значимость следования актуальным методам при работе с молодежью, грамотного определения целевой аудитории, что позволит увеличить общую эффективность работы, проводимой в медиа-пространстве.

### **Abstract**

The main subject of the study of the article is the content created by the authors in social networks. Many investigations of Internet and social networks' audience carried out by authoritative companies were considered in this article. The necessity of using social networks in all spheres of business, social and political activity has been substantiated. Main interest was focused on youth according to it's activity in social networks. Specific trends in the field of content development and consumption in social networks were explained using an understanding of content's increasing speed and people's perception of large information amount. Certain examples of social network's management by various organizations using new formats of information presentation were considered. By analyzing the activity of certain age groups in various social networks, the main resources have been identified, the use of which is recommended in order to maximize the reach of the youth audience. Thus many practical advises according to social networks' management aimed for attraction of young audience were given. The article emphasizes the importance of following actual methods in working with youth, and accurate definition of the target audience. These actions will increase the efficiency of work carried out in the media space.

**Ключевые слова:** социальная сеть, молодежь, ВКонтакте, Инстаграм, ТикТок, Фейсбук, Одноклассники, публикация, пост, скролл. статья.

**Keywords:** social network, youth, VK, Instagram, TikTok, Facebook, OK, publication, post, scroll, article.

Изначально являясь сугубо военной разработкой, сеть Интернет в XXI веке прочно внедрилась в повседневную жизнь подавляющей части населения земного шара. На сегодняшний день более половины людей на планете являются пользователями Интернета, и это число постоянно растет [5]. При этом очевидна тенденция к потере популярности печатных СМИ, радио- и телевидения, что делает Интернет наиболее популярным и эффективным способом обмена информацией, особое место в котором занимают социальные сети.

В данной статье автор под понятием «молодежь» подразумевает прослойку населения Российской Федерации, возраст которой составляет от 14 до 30 лет. На 1 января 2020 года, согласно Федеральной службе государственной статистики, в РФ проживает примерно 25 миллионов представителей этой возрастной группы [1]. Молодежь закономерно является наиболее активной социальной группой в Интернете, и, в частности, в социальных сетях. Именно социальные сети стали площадкой для коммуникации, которую используют десятки миллионов людей. И поскольку молодое поколение зачастую задает тенденции во многих сферах жизни, особое внимание стоит уде-

лить ключевым аспектам работы с молодежью в социальных сетях.

Стоит отметить, что сама по себе прослойка молодежи неоднородна. В нее входят как школьники, еще не определившиеся в своих желаниях и стремлениях, так и самостоятельные люди, успешно трудоустроившиеся после окончания ВУЗа. Очевидно, что у 14-летнего и 30-летнего человека совершенно разные интересы, взгляды на жизнь и т.п. Однако этот фактор можно решить при помощи работы со строго обозначенной целевой аудиторией.

В мире бурно развивающихся цифровых технологий эффективность использования социальных сетей во многом зависит от умения «найти своего читателя». Для этого можно использовать множество способов рекламы и популяризации своего аккаунта, начиная от покупки контекстной рекламы у администрации ресурса, и заканчивая взаимовыгодным сотрудничеством с другими авторами схожей тематики. Этот навык жизненно необходим любому человеку, ведущему активную деятельность в социальных сетях – от блогеров до политиков. Автор предлагает рассмотреть несколько, по его мнению, наиболее интересных социальных сетей. Помимо личных наблюдений использоваться будет статистика,



опубликованная исследовательским центром «Mediascope» при анализе активности пользователей в социальных сетях в 2019 году [3].

Пользователь регистрируется в социальной сети с многими целями: общение, знакомства, просмотр различного авторского контента и т.д. Следствием этого становится формирование в рамках одной социальной сети множества прослоек и групп пользователей, имеющих различные интересы и, соответственно, потребляющих разный контент. Понимание этого факта значительно облегчит дальнейший анализ аудитории любой отдельно взятой социальной сети. Представители упомянутой выше аудитории пусть зачастую и имеют много общего, но по сути своей весьма неоднородны.

«ВКонтакте» - социальная сеть получившая широкое распространение в кругах русскоговорящей молодежи по всему миру. Более 70% пользователей от 12 до 34 лет используют данный ресурс ежедневно [3]. Ресурс предоставляет широкие возможности для коммуникации с другими пользователями как в личных сообщениях, так и в комментариях к публикациям и в обсуждениях. На сайт ежедневно загружается огромное количество информации различной направ-

ленности. Любой человек в состоянии самостоятельно фильтровать контент в своей ленте, подписываясь на интересных ему людей и/или сообщества. Отсюда следует, что существует множество категорий пользователей, объединенных по разным принципам. Это могут быть как группы интересов (сообщества ценителей искусства, научные сообщества, юмористические сообщества и т.д.), так и любые другие факторы. Например, почти в каждом населенном пункте есть свое сообщество, в котором люди публикуют и обсуждают различные локальные новости, объявления, вопросы. Также существуют сообщества с сугубо профессиональным контентом, в котором специалисты обсуждают определенные аспекты работы, делятся опытом и т.д.

Чрезвычайно популярной во всем мире сейчас представляется «Instagram», более 50% пользователей от 12 до 34 лет используют его ежедневно [3]. Большинство пользователей сети составляет молодежь, а ее контент уникален в сравнении с конкурентами. Отличительной чертой ресурса является то, что она была задумана как сервис для обмена фотографиями и видео, а 61% аудитории использует исключительно мобильное приложение «Instagram», не прибегая к ПК при

входе на интернет-ресурс [3]. Сейчас «Instagram» зачастую применяется предпринимателями, которые продвигают свои услуги и товары. Формат «историй», ныне распространившийся во всех крупных социальных сетях, получил особую популярность в «Instagram». В мире, где вся жизнь людей проходит в невероятно высоком темпе, данный способ потребления информации закономерно становится все более востребованным. Одновременно с этим возможность быстро просматривать большое количество контента развивает в пользователях неприятие других, более затратных в плане времени и усилий форматов.

По этой же причине стремительно набирает популярность «TikTok». Представляя из себя социальную сеть с, по большей части, развлекательным и «быстрым» контентом, он приобрел широкое распространение у молодежи. Пререкая дальнейшее развитие этой социальной сети, многие компании, официальные лица и звезды зарегистрировали аккаунты «TikTok», поэтому будет крайне интересно проследить за будущим платформы. Заметить можно лишь одно – формат «клипов» уже позаимствовали и внедрили в свою сеть специалисты из «ВКонтакте», так что недо-

оценивать возможности этой социальной сети не стоит. Скорее всего, вскоре мы станем свидетелями становления сугубо молодежной социальной сети, подавляющую часть пользователей которой составляют люди возрастом до 25 лет.

Эти три социальные сети в полной мере иллюстрируют все большее распространение и популяризацию «быстрого» контента. Изначально во «ВКонтакте» пользователи публиковали длинные статьи, изображения, видео- и аудиоматериалы. Далее появляется формат «историй» от «Snapchat» позже перенятый как «Instagram», так и «ВКонтакте», который позволяет просматривать гораздо больше информации в единицу времени. Сейчас же огромную популярность приобретает «TikTok», где весь контент представляет из себя видеоролики длиной до минуты.

Стоит заметить, что большинство пользователей имеют аккаунты в нескольких социальных сетях, поэтому эффективная работа с молодежью требует комплексного подхода и использования нескольких социальных сетей одновременно. Исходя из статистики, рекомендуются «ВКонтакте», «Instagram» и «TikTok», но также допускается использование «Facebook», «Twitter» и «Одноклассники», хоть и послед-

ние три сети уступают по популярности у молодежи [3].

Таким образом, социальные сети стали важной площадкой для ведения деятельности в интернете и продвижения, так как открывают широкие возможности для публикации материалов на большую аудиторию. Это используется предпринимателями государственными органами, общественными деятелями и всевозможными организациями. Например, в полномочия МИД РФ входит «координация распространения за рубежом информации о внешней и внутренней политике Российской Федерации, ее участии в содействии международному развитию, социально-экономической, культурной и духовной жизни страны», что активно осуществляется через официальные аккаунты ведомства в социальных сетях [4, ст. 6.30]. Любой пользователь может ознакомиться со всевозможными заявлениями уполномоченных лиц и информацией о работе МИД РФ, что, безусловно, важно для формирования позитивного имиджа РФ, как за рубежом, так и в глазах собственных граждан.

В связи с описанными выше аргументами становится понятно, насколько сегодня важна работа с молодежью в социальных сетях для любого, кто хочет быть услышан-

ным и правильно понятым. Помимо выбора целевой аудитории необходимо учитывать особенности потребления большинством людей контента в Интернете. Предлагаем ознакомиться с результатами ряда исследований, более подробно раскрывающих эту тему.

«How Users Read on the Web» – исследование, проведенное «Nielsen Norman Group». При помощи технологии отслеживания движений глаз пользователя во время ознакомления с Интернет-страницей было выяснено, что читают текст на экране сразу от начала до конца всего лишь 16% пользователей. 79% посетителей быстро пробегают глазами текст, а уже потом принимают решение о его чтении [6]. Целесообразнее становится оформить текст так, чтобы при быстром чтении пользователь мог вычленил из него основную информацию. Для этого есть несколько способов: сжатое, не перегруженное лишней информацией написание; графическое выделение наиболее важных моментов; использование списков, когда на одну строку текста приходится одна единица информации. Также подтверждает отношение людей к большим текстам другое исследование этих же авторов, носящее название «Scrolling and attention». В процессе наблюдения

было выяснено, что 57% времени пользователи проводят на первом «скролле», еще 17% на втором, а все остальные «скроллы» суммарно занимают около 26% от времени на странице. При этом 65% времени на первом «скролле» уделяется верхней его части [7]. Исследование «You Won't Finish This Article» от Farhad Manjoo подтверждает, что большинство респондентов прочитывает длинную статью всего лишь на 60% [8]. Таким образом, наиболее важные материалы нужно не только выделять, но и помещать в самое начало текста. Оптимальным вариантом является такое преподнесение информации, которое презентует основные данные на первых строках, возбудит у пользователя интерес к прочтению полного текста.

Пользователи посещают социальные сети с телефонов значительно чаще, чем с компьютеров, и проводят в мобильных приложениях больше времени [3]. Отсюда следует, что публикующему также особое внимание следует обратить на формат своего контента. Он должен быть оформлен таким образом, чтобы легко восприниматься с экрана мобильного устройства: горизонтальные изображения; оформление, занимающее все экранное пространство среднестатистическо-

го смартфона; для пользователей, оставляющих в своих социальных сетях ссылки на свой сайт – необходима его мобильная версия.

При оформлении публикации также важна визуальная составляющая. Согласно исследованию «Как читают медиа в России» от «Медиа-тор», молодым людям сложнее воспринимать контент без интерактивных вставок с картинками, видео и цитатами, которые бы разбавляли текст и делили его на блоки [2]. Интерактивность – один из наиболее действенных способов повысить интерес аудитории к публикуемому материалу. Например, в контексте презентуемой информации можно провести викторину или голосование.

В случае с видео- или аудио-контентом точно так же важно заинтересовать пользователя, не знаящего изначально, готов ли он просмотреть или прослушать материал полностью. Ключевыми здесь являются превью и первые несколько минут материала.

Исходя из всего выше описанного, автор оптимальным способом публикации информации, рассчитанной на молодежь, в социальных сетях считает формат «историй». В качестве примера грамотного ведения аккаунта в социальной сети предлагаем рассмотреть страни-

цы Информационного агентства России «ТАСС» во «ВКонтакте». Поскольку молодое поколение не читает газеты, почти не слушает радио и не смотрит телевизор, то получение новостей в течение дня через пролистывание «историй» является для него оптимальным. Ежедневно ТАСС публикует в «историях» отчеты по распространению коронавирусной инфекции COVID-19, сопровождая их легкими для восприятия графиками и картами. Также в течение дня публикуются «истории», содержащие изображение и заголовок статьи. Заинтересованный пользователь может перейти на публикацию с новостью в социальной сети через «свайп», чтобы ознакомиться с более развернутым текстом. В конце публикации находится ссылка на страницу новости на официальном сайте ТАСС, где полностью представлен полный текст новости, включающий в себя всю информацию. Таким образом, администрация сообщества выполняет за пользователя работу по вычленению основной информации из большого текста, оставляя за ним выбор: ознакомиться с краткой справкой, либо же перейти по ссылке и полностью прочитать статью. Также официальный аккаунт ТАСС зарегистрирован в социальной сети «TikTok»,

где каждые семь дней публикуется минутное видео с ключевыми новостями за последнюю неделю. Промежутки между выходами выпусков заполняются различными видеороликами о людях, животных и природе, которые выходят до 4-5 раз в неделю.

Отличным примером публикации интерактивных материалов можно назвать аккаунт Русского географического общества в «Instagram». На нем регулярно проводится викторина, в которой пользователь, просматривающий «истории», знакомится с всевозможными необычными топонимами на карте РФ, и ему предлагается угадать, какие из них действительно существуют, а какие нет. При этом информация сопровождается качественными фотографиями и краткой справкой по каждому верному ответу.

Подводя итог, автор желает еще раз обратить внимание на тот факт, что в современном мире люди постоянно окружены информационным шумом, ненамеренно потребляя огромные массивы всевозможных данных. При работе с молодежью в социальных сетях также стоит учитывать тот факт, что ее представители не любят тратить много времени на просмотр публикации. В таких условиях перед

автором стоят две цели: чтобы его материал просмотрели, и чтобы его материал запомнили. Для их достижения необходимо придерживаться двух основных правил, озвученных в данной работе: определить свою целевую аудиторию и работать исключительно на нее; подавать материал в формате, облегчающем «быстрое» его усваивание. Поскольку

сфера применения социальных сетей чрезвычайно велика, эти методы могут пригодиться кому угодно: предпринимателю, желающему реализовать свой товар; политику, ищущему сторонников; организации, целью которой является более качественное освещение своей деятельности на большую аудиторию.

### **СПИСОК ИСПОЛЬЗОВАННОЙ ЛИТЕРАТУРЫ**

1. <https://rosstat.gov.ru/folder/12781> (дата обращения: 28.10.2020).
2. Как читают медиа в России // Медиатор URL: [https://mediator.media/doc/Mediator\\_2018\\_How\\_People\\_Read.pdf](https://mediator.media/doc/Mediator_2018_How_People_Read.pdf) (дата обращения: 28.10.2020).
3. Социальные сети в цифрах // Mediascope URL: [https://mediascope.net/upload/iblock/f97/18.04.2019\\_Mediascope\\_%D0%95%D0%BA%D0%B0%D1%82%D0%B5%D1%80%D0%B8%D0%BD%D0%B0%20%D0%9A%D1%83%D1%80%D0%BD%D0%BE%D1%81%D0%BE%D0%B2%D0%B0\\_%D0%A0%D0%98%D0%A4+%D0%9A%D0%98%D0%91%202019.pdf](https://mediascope.net/upload/iblock/f97/18.04.2019_Mediascope_%D0%95%D0%BA%D0%B0%D1%82%D0%B5%D1%80%D0%B8%D0%BD%D0%B0%20%D0%9A%D1%83%D1%80%D0%BD%D0%BE%D1%81%D0%BE%D0%B2%D0%B0_%D0%A0%D0%98%D0%A4+%D0%9A%D0%98%D0%91%202019.pdf) (дата обращения: 26.10.2020).
4. Указ Президента Российской Федерации «Вопросы Министерства иностранных дел Российской Федерации» от 11.07.2004 № 865 // <http://www.kremlin.ru/acts/bank/21107>. 2004 г. с изм. и допол. в ред. от 17.09.2020
5. Digital 2020. Global digital overview // We are social URL: <https://wearesocial.com/digital-2020> (дата обращения: 26.10.2020).
6. How Users Read on the Web // Nielsen Norman Group URL: <https://www.nngroup.com/articles/how-users-read-on-the-web/#:~:text=Summary%3A%20They%20don't,.out%20individual%20words%20and%20sentences.&text=Share%20this%20article%3A,read%20word%2Dby%2Dword> (дата обращения: 27.10.2020).
7. Scrolling and Attention // Nielsen Norman Group URL: <https://www.nngroup.com/articles/scrolling-and-attention/> (дата обращения: 28.10.2020).
8. You Won't Finish This Article // Slate URL: <https://slate.com/technology/2013/06/how-people-read-online-why-you-wont-finish-this-article.html> (дата обращения: 28.10.2020)

УДК 364.2

**Ишмуратова Альмира Робертовна**

МБОУ ДО ЦПК «Пульс»

Штаб профилактики «Подросток»

Россия, г. Ижевск

almirabatt@mail.ru

Ishmuratova Almira R.

Municipal budgetary educational

institution additional education

center for youth clubs «Puls»

Prevention headquarters «Podrostok»

Russia, Izhevsk

**СОЦИАЛЬНО-ПСИХОЛОГИЧЕСКИЕ ОСОБЕННОСТИ  
ОРГАНИЗАЦИИ РАБОТЫ С РОДИТЕЛЯМИ  
НЕСОВЕРШЕННОЛЕТНЕГО, НАХОДЯЩЕГОСЯ  
В СОЦИАЛЬНО ОПАСНОМ ПОЛОЖЕНИИ  
SOCIO-PSYCHOLOGICAL FEATURES OF ORGANIZATION  
OF WORK WITH PARENTS OF A MINOR IN SOCIALLY  
DANGEROUS POSITION**

**Аннотация**

В статье рассматриваются социально-психологические особенности организации работы с родителями несовершеннолетнего, находящегося в социально опасном положении. Автор рассматривает основные группы причин, которые порождают специфику работы с данной категорией граждан. Важнейший аспект, который влияет на эффективность профилактической работы с несовершеннолетними – это нормализация и корректировка отношений внутри его семьи. Родитель, как основная модель поведения, обусловленная биологическими и социальными ролями, крайне важный фактор влияния на формирование личности. Именно выстраивание работы с законными представителями ребенка может стать ключевым элементом коррекции поведения подростка. Социальному работнику важно быть готовым к негативному отношению и уметь выявлять его причину, воздействовать на нее и выстраивать эффективную коммуникацию. Исходя из специфики ювенальной политики современной России, инструментарий воздействия на родителей ограничен профилактиче-

скими действиями или санкциями административного и уголовного характера. Это существенно снижает поле работы и ставить социального работника в заведомо невыгодные условия повышенной напряженности и конфликтности.

### Abstract

The article examines the social and psychological features of the organization of work with the parents of a minor in a socially dangerous situation. The author examines the main groups of reasons that give rise to the specifics of working with this category of citizens. The most important aspect that affects the effectiveness of preventive work with minors is the normalization and adjustment of relations within his family. The parent, as the main model of behavior, conditioned by biological and social roles, is an extremely important factor in influencing the formation of the personality. It is the arrangement of work with the legal representatives of the child that can become a key element in correcting the adolescent's behavior. It is important for a social worker to be ready for negative attitudes and be able to identify its cause, influence it and build effective communication. Based on the specifics of the juvenile policy of modern Russia, the tools for influencing parents are limited to preventive actions or sanctions of an administrative and criminal nature. This significantly reduces the field of work and puts the social worker in deliberately disadvantageous conditions of increased tension and conflict.

**Ключевые слова:** профилактика, родители, социальный работник, несовершеннолетний, воспитание.

**Keywords:** prevention, parents, social worker, minor, parenting.

Для полноты раскрытия темы необходимо обозначить основные понятия, которые будут использоваться. Статья 1 ФЗ №120 «Об основах системы профилактики безнадзорности и правонарушений несовершеннолетних» определяет понятие «несовершеннолетний, находящийся в социально опасном положении», как лицо, в возрасте до восемнадцати

лет, которое вследствие безнадзорности или беспризорности находится в обстановке, представляющей опасность для его жизни или здоровья, не отвечающей требованиям к его воспитанию или содержанию, совершает правонарушение или антиобщественные действия. [1]

Как становится понятно из данного определения, важным фактором,



приводящим несовершеннолетнего к нарушению закона, выступают его родители или законные представители, которые ненадлежащим образом или вовсе не выполняют свои обязательства по обеспечению несовершеннолетнего всем необходимым для полноценного развития и существования в социуме. Семьи, в которых наблюдаются подобные ситуации, обозначаются термином «семья, находящаяся в социально опасном положении».

Как показывает уголовная и административная практика, негативное влияние родителей и членов семьи на формирование личности ребенка зачастую выступает основной причиной девиантного и делинквентного поведения ребенка. Работой в отношении подобных семей занимаются государственные органы опеки, к которым в том числе относятся и комиссии по делам несовершеннолетних и профилактические центры.

Важно понимать, что работа с несовершеннолетними, находящимися в социально опасном положении, должна носить всеобъемлющий и комплексный характер. Важнейшим аспектом этой работы выступает взаимодействие и профилактическое воздействие на родителей и лиц их заменяющих.

Социальный педагог и инспектор по делам несовершеннолетних

зачастую сталкивается с неприятием и открытой агрессивностью выше указанных лиц. Психологически это можно обосновать уязвимостью позиции родителей в рамках ювенальной юстиции – родитель становится одним из действующих лиц профилактической работы, что напрямую говорит о его несостоятельности в этой социальной роли.

Говоря о психо-эмоциональном состоянии взрослого, отметим, что модель поведения напрямую зависит от его восприятия ситуации. Для ряда родителей, подобная ситуация оскорбительна, так как является следствием их неспособности к выполнению своих родительских обязательств. В этом случае у них формируется чувство обиды и раздражения от сторонней оценки их деятельности. Исходя из традиционной патриархальности института семьи, любые вторжения во внутрисемейные отношения рассматриваются, как неправомерные и очень оскорбительные действия, особенно если они реализуются государственными служащими. В понимании взрослого, государство, как институт власти, не имеет права вторгаться в более интимный и личный процесс воспитания и отношений в кругу родственников, особенно, если это вторжение носит негативную окраску по отношению

к их родительским успехам. В данном случае необходима профилактическая работа с целью разъяснения и информирования об особенностях развития личности подростка и пагубных действиях, которые могут совершать родители. Специалист изначально должен реализовывать свою работу с учетом того факта, что действия и поступки несовершеннолетних во многом являются следствием неготовности родителей решать конфликты. По мнению взрослых родственников, несовершеннолетний должен самостоятельно нести ответственность за свои поступки, а анализ причин поведения не так важен.

Вторая группа родителей, заведомо негативно настроенных на взаимодействие с представителями социальных служб, это те, кто четко осознают свои промахи в воспитании, но не имеющие возможности или желания их исправить. К этой категории относятся лица злоупотребляющие алкоголем, употребляющие наркотики, ведущий аморальный или криминальный образ жизни. Помимо обиды и агрессии по отношению к их роли, они так же опасаются административных или уголовных последствий для себя. Это наиболее сложная группа, которая помимо невосприимчивости может быть охарактеризована как

опасная для несовершеннолетнего и сотрудника профилактического центра или представителя комиссии.

Третья группа – родители, которые заинтересованы в исправлении ситуации и налаживании отношений со своим ребенком. Наиболее лояльная и активная группа, которая стремится к положительным изменениям и восприимчива к профилактике и желает принимать участие в работе с ребенком.

Говоря о работе с родителями, важно обратить внимание на сложность профилактической работы с данной возрастной группой. Сформированная личность может противиться воздействию и не принимать действующие инструменты и формы работы профильных специалистов. Преодоление этого отношения возможно через беседы и психологические консультации. Важным аргументом о необходимости целенаправленной работы выступает благосостояние ребенка. Если же этот довод не вызывает реакции, то необходима юридическая консультация о возможных негативных последствиях для родителей и лиц их заменяющих, которые не выполняют свои обязательства, с административной и уголовной точек зрения. [2]

Социально-психологические особенности работы с родителями несовершеннолетнего, находящегоо-

ся в социально опасном положении, могут появляться по следующим причинам:

- Социально-экономические, к которым можно отнести длительная безработица (обоих) родителей, нежелание работать, а также частая смена мест трудоустройства; длительный статус малообеспеченной семьи и низкий материальный достаток; расходование имущества, принадлежащего ребенку, и денежных средств (пособий на ребенка, пенсий по потере кормильца и т.д.) не по целевому назначению; отсутствие элементарных продуктов питания, мебели, постельных принадлежностей, необеспеченность ребенка сезонной одеждой и обувью, школьными принадлежностями; задолженность (более 6 месяцев) перед жилищно-коммунальными службами по квартирной плате и коммунальным платежам; частое обращение в социальные службы и благотворительные организации об оказании материальной помощи и поддержки.

- Медико-санитарные: антисанитария жилища, пренебрежение минимальными санитарно-гигиеническими нормами; отсутствие в квартире (доме) электричества, отопления; алкогольная или наркотическая зависимость родителей, постановка их на учет в наркологический

или психоневрологический диспансер; неухоженность и неопрятность детей, наличие у них частых заболеваний и травм; бездействие родителей при необходимости оказания детям медицинской помощи; несоблюдение родителями медицинских предписаний врачей относительно лечения ребенка; противоречивые, путаные объяснения родителей относительно причин возникновения травм и синяков у ребенка, обвинение в произошедшем только несовершеннолетнего.

- Социально-демографические: родители имеют статус лиц без определенного места жительства; устойчивое неправильное репродуктивное поведение семьи и особенно матери (беременности, которые заканчиваются абортами или отказом от ребенка); выраженная конфликтная ситуация в семье при разводе родителей; родители или один из них посещает деструктивную секту; родители или один из них ранее лишился родительских прав по отношению к старшим детям.

- Психолого-педагогические: полное равнодушие родителей и отсутствие заботы и внимания к ребенку; устойчивое уклонение родителей от контактов со специалистами, игнорирование их рекомендаций; непосещение родителями

учреждения образования, в котором воспитывается (обучается) ребенок, несмотря на неоднократные приглашения со стороны администрации; систематическое применение к ребенку антипедагогических мер воздействия; насилие и жестокое отношение к ребенку, пренебрежение его основными интересами и нуждами; повторяющиеся или затяжные конфликты в семье, нарушения взаимоотношений между членами семьи.

- Криминально-аморальные: постановка родителей на учет в органах внутренних дел; нарушение родителями общественного порядка по месту жительства, организация сборищ и притонов; аморальный и паразитический образ жизни родителей (употребление спиртного, наркотиков, токсических веществ, бродяжничество, попрошайничество и т.д.), вовлечение ребенка в преступную деятельность и антиобщественное поведение (приобщение к спиртным напиткам, немедицинскому употреблению наркотических, токсических, психотропных и других сильнодействующих, одурманивающих веществ, принуждение к занятию проституцией, попрошайничеством, азартными играми); проявления жестокости в семье (к жене, мужу, детям, престарелым родите-

лям) и вне семьи; наличие судимых членов семьи, приверженных к субкультуре преступного мира; попытки покончить жизнь самоубийством одним из членов семьи; оставление ребенка без пищи, тепла, присмотра, изгнание несовершеннолетнего из дома; вследствие безнадзорности или беспризорности систематические пропуски занятий в учреждении образования ребенком без уважительных причин, посещение деструктивной секты, криминальной группировки, наличие у ребенка алкогольной или наркотической зависимости, постановка его на учет в наркологическом диспансере, уходы ребенка из семьи, попрошайничество, бродяжничество, совершение правонарушений и преступлений, совершение ребенком суицидальных попыток. [3]

Анализируя эти группы причин можно выявить наиболее часто встречающиеся особенности организации работы с родителями и понять их причины. Важным аспектом работы становится преодоление негативного отношения к процессу, его инициатору и формам работы. Профилактическая работа должна строиться на необходимости построения эффективного диалога через анализ и поиск решения проблемы. Преодоление неприятия и нежелания участия – самый важ-

ный аспект, который имеет важнейшее влияние на эффективность воздействия.

Подводя итоги статья отметим, что социально-психологическое особенности организации работы с родителями во многом базируются на взаимоотношения внутри семьи, социально-экономическом и психологическом климате, а также социальном статусе родителя. Необходимо точечная социально-психологическая работа, профилактика и информирование родителей о важности института семьи и их влиянии на формирование и развитие личности ребенка. Тем ни менее, важно понимать, что в нынешнем юридическом статусе и особенно-

стях ювенальной политики в России, можно говорить о наличии актуальных проблем в инструментарии и формах воздействия. Особенно это характерно в вопросах выявления психологического насилия и соразмерности принятия карательных решений в отношении родителей и лиц их заменяющих. Важно создание системы, в которой родителю будут оказывать помощь в коррекции поведения, а не наказания. Несмотря на формальный подход к работе, важно акцентировать внимание на необходимости регулярной и планомерной работы, так как от ее эффективности зависит жизнь несовершеннолетнего.

## СПИСОК ИСПОЛЬЗОВАННОЙ ЛИТЕРАТУРЫ

1. Федеральный закон «Об основах системы профилактики безнадзорности и правонарушений несовершеннолетних» от 24.06.1999 N 120-ФЗ (последняя редакция);
2. Холостова Е.И. Социальная работа с семьей. - М. : Дашков и К, 2007. - 212 с.
3. Русакова, М. М. (2019) Насилие над детьми: взгляды детей, родителей и специалистов (презентация). VII Межрегион. конф. «Семья, ребенок, общество: Проблемы и пути решения». [Электронный ресурс]. URL: [https://www.researchgate.net/publication/332728775\\_Rusa^cova\\_M\\_M\\_Nasilie\\_nad\\_detmi\\_vzglady\\_detej\\_roditelej\\_i\\_specialistov](https://www.researchgate.net/publication/332728775_Rusa^cova_M_M_Nasilie_nad_detmi_vzglady_detej_roditelej_i_specialistov) (дата обращения 14.04.2020). Цымбал, Е. И. (2010) Жестокое обращение с детьми: причины, проявления, последствия. М.: РБФ НАН, 286 с.

УДК 159.9.07

**Кожевникова Оксана Вячеславовна**

кандидат психологических наук,  
доцент кафедры общей психологии  
ФГБОУ ВО «УдГУ»,  
Институт педагогики, психологии  
и социальных технологий  
Россия, г. Ижевск  
oxana.kozhevnikova@gmail.com

Kozhevnikova Oksana V.  
Udmurt State University  
Russia, Izhevsk

**Ошвинцева Полина Игоревна**

магистрант направления  
«Психология»  
ФГБОУ ВО «УдГУ»,  
Институт педагогики, психологии  
и социальных технологий  
Россия, г. Ижевск  
oshvintseva.polina@mail.ru

Oshvintseva Polina I.  
Udmurt State University  
Russia, Izhevsk

**ЛИЧНОСТНЫЕ ОСОБЕННОСТИ СТУДЕНТОВ  
УНИВЕРСИТЕТА С РАЗНЫМ УРОВНЕМ  
ТОЛЕРАНТНОСТИ К НЕОПРЕДЕЛЕННОСТИ  
PERSONAL CHARACTERISTICS OF UNIVERSITY STUDENTS  
WITH DIFFERENT LEVEL OF TOLERANCE TO AMBIGUITY**

**Аннотация**

Статья посвящена рассмотрению актуальной в современном контексте и мультисциплинарной категории «толерантность к неопределенности». Проанализированы подходы к пониманию неопределенности, предложена собственная дефиниция данного термина. Обозначены основные принципы определения понятия «толерантности к неопределенности», проанализиро-

ван ряд исследований, акцентирующих внимание на соотношении различных психологических характеристик субъекта с уровнем его толерантности к неопределенности. Представлены результаты эмпирического исследования личностных особенностей студентов университета с разным уровнем толерантности к неопределенности. Установлено, что толерантные к неопределенности студенты отличаются от нетолерантных более высоким уровнем субъективного контроля, а также самостоятельностью, способностью решать сложные задачи, в том числе, и в непредсказуемых и нестабильных контекстах. Кроме того, студенты с высоким уровнем толерантности к неопределенности характеризуются как более эмоционально стабильные и используют более конструктивные стратегии совладающего поведения. Полученные в ходе эмпирического исследования результаты могут быть использованы в консультативной практике, а также индивидуальной и групповой коррекционной работе. Продолжением исследования могло бы стать изучение взаимосвязи толерантности к неопределенности с такими психологическими характеристиками субъекта как перфекционизм, склонность к риску, личностная зрелость.

### **Abstract**

The article is devoted to the consideration of the quite topical in the modern context and multidisciplinary category of «tolerance to ambiguity». Scientific approaches to understanding the concept of uncertainty have been analyzed and the definition of the term has been proposed. The basic principles of the definition of the concept of «tolerance to ambiguity» are outlined and a number of studies focusing on the correlation of various psychological characteristics of a subject with the level of their tolerance to uncertainty are analyzed. The results of empirical study of personal characteristics of university students with different level of tolerance to ambiguity are presented. It has been revealed that, in comparison to ambiguity-intolerant students, those who are tolerant to uncertainty are characterized with a higher level of subjective control, as well as independence, the ability to solve complex problems in unpredictable and unstable contexts. In addition, students with a higher level of tolerance to uncertainty are characterized as more emotionally stable and use more constructive coping behavior strategies. The results obtained in the empirical study can be used in advisory practice, as well as in individual and group correction programs. The study could be continued as exploring of the relationship of tolerance to uncertainty with such psychological characteristics of the subject as perfectionism, risk propensity, and personal maturity.

**Ключевые слова:** толерантность к неопределенности, стратегии совладающего поведения, отношение к новизне, личностные особенности, студенты.

**Keywords:** tolerance of ambiguity, coping strategies, attitude towards novelty, personal features, students.

Неопределенность является фундаментальной чертой человеческого бытия, всевозможные риски и непредсказуемость результатов принятых решений сопровождают нас во всех сферах нашей жизни, а в условиях возрастания сложности, динамичности и разнообразия мира умение справляться с обозначенной проблемой и ее последствиями приобретает всё большее значение. Изначально категория «неопределённости» вводится в научный дискурс представителями естественнонаучного направления, где рассматривается в контексте особого состояния окружающей среды. В последствии данная проблема попадает в фокус внимания исследователей из различных областей научного знания, в том числе, актуализируется внутренний, психологический аспект обозначенного явления [2, с. 7-8]. Единой трактовки рассматриваемого понятия не имеется, тем не менее, мы будем понимать под неопределённостью специфический феномен, отражаю-

щий некие свойства субъекта, субъект-объектные отношения, особенности субъективного восприятия и осознания реальности, проявляющиеся в невозможности конкретизации актуального и потенциального состояния субъекта и объекта [6, с. 25]. Понятие толерантности к неопределённости зарождается в психологии в процессе изучения таких феноменов как авторитаризм и этноцентризм личности и определяется как позитивное отношение к неясному, неизвестному, противоречивому, иному [7, с. 125-127]. Выраженность данного генерализованного личностного свойства, проявляющегося в принятии условий неопределённости, их поиске и умении действовать в них, способствует более успешной адаптации субъекта в ситуации изменения его окружения: толерантные к неопределенности лица готовы получать и принимать новый опыт, не бояться двойственности и неоднозначности при столкновении с различными жизненными проблемами. Проти-



воположным качеством является интолерантность к неопределённости, связанная с неспособностью человека эффективно действовать в двусмысленных, динамически изменяющихся, вероятностных и противоречивых контекстах, потребностью все прояснить и эмоциональным дискомфортом в ситуации, когда это невозможно [8, с. 717-718].

Исследования взаимосвязи психологических особенностей субъекта с толерантностью к неопределённости ведутся в нескольких направлениях. Традиционно особое внимание ученых уделяется изучению данного феномена в контексте его взаимосвязи с личностными свойствами. Не меньшей популярностью пользуется проблема проявления толерантности к неопределённости в познавательной сфере субъекта. Анализируемое явление рассматривается в трех аспектах: когнитивный компонент отражает осведомлённость человека о степени неопределённости в его жизни; аффективный – отношение субъекта к этой неопределённости; поведенческий – выбор стратегии поведения в обозначенной ситуации [3, с. 55-59]. Кроме того, исследователей образовательного процесса интересуют вопросы взаимосвязи толерантности к неопределённости

с уровнем учебных достижений и академической успешностью обучаемых [1, с. 55-56]. На сегодняшний день особый интерес исследователей привлекает проблема психологических факторов формирования рассматриваемого феномена: какие именно когнитивные, эмоциональные, поведенческие характеристики субъекта связаны с повышением уровня его толерантности к неопределённости? Помимо экономической и политической нестабильности в настоящее время наблюдаются различные изменения – не всегда удачные – образовательной среды, непосредственно касающиеся всех субъектов образовательной системы [5, с. 17-20]. При этом именно студенты обладают специфическим социальным положением, ведь им необходимо определить свой будущий социальный статус, в то время как они занимают промежуточное социальное положение: хотя они еще не являются полноценными профессионалами в своей сфере, но уже не зависят от своих родителей так, как школьники. Таким образом, актуальность осуществленного нами исследования определяется необходимостью выявления отличительных психологических особенностей студентов с разным уровнем выраженности рассматриваемой характеристики [4, с. 183-184].

Общей теоретической гипотезой нашего исследования выступает предположение о том, что толерантность к неопределенности актуализирует некоторое сочетание личностных особенностей, а именно: студенты с высоким уровнем толерантности к неопределенности отличаются более высоким уровнем субъективного контроля, в частности, интернальностью в области достижений и неудач; толерантные к неопределенности студенты более эмоционально стабильны: они уверены в себе и не боятся пойти на риск, менее тревожны и подозрительны; студенты с высоким уровнем толерантности к неопределенности отличаются более конструктивными стратегиями совладающего поведения: они готовы взять на себя ответственность за принятые решения и способны на положительную переоценку ситуации. Акцент на студенческой выборке был сделан не случайно: именно в данный период субъект находится в специфическом положении в силу постоянно изменяющихся условий образовательной среды: регулярно выходят новые законодательные акты, предъявляющие новые требования к компетенциям обучающихся. Но не только нестабильность образовательной системы предъявляет особые требования

к студентам, не менее важным для них становится личностное и профессиональное самоопределение [1, с. 4-5]: не являясь полноценными профессионалами в своей области, но уже не завися от родителей так, как школьники, молодые люди испытывают значительное давление по причине высокой значимости выбора успешной карьеры [3, с. 14-15]. Помимо этого, в настоящий момент к стандартным для данного возрастного периода вопросам добавляются новые, связанные с организацией образовательного процесса в период карантинных ограничений: неизвестность пугает и повышает уровень стрессовых переживаний, заставляя искать возможные способы коррекции своего психологического состояния. Одним из личностных ресурсов, который может помочь в описываемой ситуации, является толерантность к неопределенности [2, с. 8].

На этапе сбора эмпирических данных к участию в исследовании было привлечено 115 студентов различных направлений подготовки ФГБОУ ВО «Удмуртский государственный университет» в возрасте 20-23 лет. Участие было добровольным, но не анонимным: респонденты могли оставить контактную информацию (адрес электронной почты) для получения ин-

дивидуального психологического заключения по результатам диагностики. Использовались четыре психодиагностических методики: шкала толерантности к неопределенности (опросник Д. Маклейна в модификации Д. А. Леонтьева, Е. Н. Осина, Е. Г. Луковицкой); методика диагностики локуса контроля (модификация Е. Г. Ксенофонтовой адаптированного Е. Ф. Бажиным, Е. А. Голынкиным и А. М. Эткингом теста Дж. Роттера); 16-ти факторный личностный опросник (автор Р. Б. Кеттелл, форма С в адаптации Э. С. Чугуновой); методика диагностики способов совладания со стрессовыми и проблемными для личности ситуациями (автор Л. И. Вассерман). Для решения поставленных исследовательских задач, полученные в ходе эмпирического исследования данные, были подвергнуты математической обработке в статистической программе SPSS 22.0 for Windows. (описательные статистики, иерархический кластерный анализ, кластерный анализ

k-средними, U-критерий Манна-Уитни).

На первом этапе статистической обработки данных был проведен кластерный анализ по общему показателю методики Д. Маклейна в модификации Д. А. Леонтьева, Е. Н. Осина, Е. Г. Луковицкой. Результаты иерархического кластерного анализа продемонстрировали целесообразность деления выборочной совокупности на три кластера. В ходе применения кластерного анализа методом k-средних были выделены кластерные центры (см. Таблицу 1), позволившие интерпретировать данные кластеры как группы респондентов (1) с высоким уровнем толерантности к неопределенности (n=38), (2) с низким уровнем толерантности к неопределенности (n=31) и средним уровнем толерантности к неопределенности (n=46).

Респонденты, вошедшие в первый кластер (n=38/33% от выборочной совокупности), имеют высокий уровень толерантности к неопреде-

Таблица 1. Результаты кластерного анализа на общей выборке

Показатель	Средние значения в кластерах		
	1 n=38	2 n=31	3 n=46
Толерантность к неопределенности	111,89	64,55	86,48

лѐнности. Такие студенты хорошо переносят и справляются с неизвестными ситуациями, стараются не избегать их, а наоборот предпочитают. Таких студентов не пугают вопросы, которые можно рассматривать с разных точек зрения, наоборот они предпочитают решать сложные задачи, рассматривая их с разных ракурсов и позиций, выбирая при этом оптимальную для каждой конкретной ситуации, а не привычную для них самих стратегию решения. Не выбирают уже известный им способ решения, а пытаются найти новый, то есть они не стараются опираться на уже полученный ими ранее опыт, а пытаются расширить поле своих возможностей и опыта при решении сложных жизненных задач, возникающих перед ними. Таким студентам легче, делать выбор в ситуации неопределенности, в силу того, что их не пугает и не вызывает тревожность сама ситуация неопределенности, и в случае возникновения таких неопределенных ситуаций, без особых усилий терпят и не испытывают тревожности по этому поводу. Респонденты, вошедшие во второй кластер ( $n=31/27\%$  от выборочной совокупности), имеют низкий уровень толерантности к неопределенности. Студенты данной группы плохо переносят нео-

пределѐнные ситуации. Им трудно принимать решения, когда точный результат не известен и не ясен, им не доставляет удовольствие решение сложных и неопределѐнных ситуаций или задач, возможно в силу своей ригидности и страха перед неизвестностью. Чаще всего выбирают привычные ситуации новым, полагаясь на прежний опыт решения в них, таким образом, не расширяя поле своего жизненного опыта. Такие студенты склонны рассматривать проблемные ситуации с одной, привычной для них точки зрения, исключая другие. Они не получают удовольствия от решения сложных задач, возможно из-за низкого уровня притязаний и страха неудачи, анализ сложных и новых ситуаций не приносит им радости, а скорее вызывает беспокойство и неудовольствие. Такие студенты не предпочитают пробовать что-то новое, придерживаясь установок и норм, которые у них сложились ранее, отказываясь что-либо изменять в своей жизни, также отказываясь от новых ощущений и впечатлений. Респонденты, вошедшие в третий кластер ( $n=46/40\%$  от выборочной совокупности), имеют средний уровень толерантности к неопределенности. Студенты с таким уровнем толерантности к неопределѐнности занимают промежуточное положение

ние. Они спокойно относятся к неопределенным ситуациям, не испытывают недовольства и радости при решении сложных ситуаций с множеством исходов. Приемлют перемены в своей жизни, но не стремятся к ним, например, как студенты первой группы.

На втором этапе анализа данных были отобраны две контрастных группы респондентов – с высоким и низким уровнем выраженности толерантности к неопределенности. Подгруппа студентов со средним уровнем была исключена из дальнейшего анализа с тем, чтобы интересующие нас различия проявились более отчетливо. Для выявления личностных особенностей студентов с разным уровнем толерантности к неопределенности данные, полученные в ходе эмпирического исследования, были подвергнуты процедуре статистического анализа с применением U-критерия Манна-Уитни (см. Таблицу 2).

Наибольший интерес представляет анализ различий по показателям с очень высоким уровнем значимости ( $p \leq 0,001$ ). К числу таких показателей, относятся такие как «Подчиненность – доминантность», «Робость – смелость», «Спокойствие – тревожность», «Избегание (решения проблемы)», «Общая интернальность», «Интернальность в

области достижений», «Интернальность в области производственных отношений», «Интернальность в области межличностных отношений».

Показатель «Подчиненность – доминантность» отражает стремление человека к подчинению или же наоборот к самостоятельности. Полученные данные демонстрируют, что студенты с высоким уровнем толерантности к неопределенности отличаются самодостаточностью и самостоятельностью, независимостью от мнения других при совершении каких-либо поступков, также они упрямы и своенравны. Студенты же второй группы легче идут на уступки, не сопротивляются при выполнении чьих-либо указов.

Показатель «Робость – смелость» показывает уровень активности человека в различных аспектах жизни. Вероятно, студенты с высоким уровнем толерантности к неопределенности, способны смело отстаивать свою позицию, готовы к риску, а также внутренне подготовлены вступать в контакт и поддерживать сотрудничество с незнакомыми людьми при различных обстоятельствах. В то время как студенты второй группы проявляют пассивную позицию по отношению к другим, склонны к

Таблица 2. Анализ значимых различий по изучаемым показателям в подгруппах студентов с высоким (группа 1: n=38) и низким (группа 2: n=31) уровнем толерантности к неопределенности

№	Название шкалы	Средние значения		Средние ранги		U-критерий	Уровень достоверности, p
		1 группа	2 группа	1 группа	2 группа		
Методика диагностики локуса контроля (модификация Е.Г. Ксенофонтовой адаптированного Е. Ф. Бажиным, Е. А. Гольнкиным и А. М. Эткиндома теста Дж. Ротгера)							
1	Общая интернальность	24,81 (сред)	20,12 (сред)	44,59	23,24	224,500	0,000
2	Интернальность в области достижений	6,05 (сред)	4,25 (сред)	43,93	24,05	249,500	0,000
3	Интернальность в области производственных отношений	10,31 (сред)	8,16 (сред)	44,03	23,94	246,000	0,000
4	Интернальность в области межличностных отношений	9,07 (сред)	7,06 (сред)	43,20	24,95	277,500	0,000
16-ти факторный личностный опросник Р. Б. Кеттелла (автор Р. Б. Кеттелл, форма С в адаптации Э. С. Чугуновой)							
1	Эмоциональная нестабильность – Стабильность	6,28 (выс)	4,41 (низ)	41,86	26,60	328,500	0,002
2	Подчиненность – Доминантность	6,73 (выс)	4,70 (низ)	43,20	24,95	277,500	0,000
3	Робость – Смелость	7,28 (выс)	4,96 (низ)	42,53	25,77	303,000	0,001
4	Спокойствие – Тревожность	7,55 (выс)	9,45 (выс)	27,71	43,94	312,000	0,001
5	Консерватизм – Радикализм	8,68 (выс)	7,32 (выс)	41,24	27,35	352,000	0,004
6	Расслабленность – Напряженность	5,71 (низ)	7,32 (выс)	29,64	41,56	385,500	0,013

Продолжение таблицы 2. Анализ значимых различий по изучаемым показателям в подгруппах студентов с высоким (группа 1: n=38) и низким (группа 2: n=31) уровнем толерантности к неопределенности

Методика диагностики способов совладания со стрессовыми и проблемными для личности ситуациями (автор Л. И. Вассерман)							
1	Принятие ответственности	8,00 (сред)	9,41 (сред)	28,68	42,74	349,000	0,003
2	Избегание (решения проблемы)	11,86 (сред)	16,58 (выс)	25,08	47,16	212,000	0,000
3	Планирование решения проблемы	12,84 (сред)	11,38 (сред)	39,45	29,55	420,000	0,040
4	Положительная переоценка	14,21 (сред)	11,83 (сред)	41,11	27,52	357,000	0,005

подчинению в малых группах, эмоционально более чувствительны.

Показатель «Спокойствие – тревожность» отражает эмоциональное состояние в трудных жизненных ситуациях. Установлено, что у лиц с высоким уровнем толерантности к неопределенности, в меньшей степени выражено беспокойство в связи с трудными ситуациями, они в большей степени, чем лица второй группы, уверены в своих возможностях и внутренних силах, но при этом способны ощущать вину за некоторые свои решения и поступки. В то время как лица с низким уровнем толерантности к неопределенности чаще испытывают тревожность по отношению к неоднозначным ситуациям.

Показатель «Избегание (решение проблемы)» предполагает преодоление личностью проблем за счет уклонения, отрицания проблемы, ухода в мир фантазий. Полученные результаты демонстрируют, что студенты первой группы не отдают предпочтение указанной стратегии поведения, выбирая адекватно подходить к решению трудных жизненных ситуаций, реже занимают пассивную позицию, связанную с уклонением от ответственности. В то время как лица с низким уровнем толерантности к неопределенности склонны погружаться в фантазии, прибегать к различным формам зависимо поведения.

Показатель «Общая интернальность» предназначен для оценки уровня субъективного контроля в

различных жизненных ситуациях. Поученные нами данные показывают, что студенты первой группы в большей степени склонны считать, что значимая часть событий, которые с ними происходят, зависит от их поведения в конкретных ситуациях, им не составляет труда брать на себя ответственность за свои поступки, в отличие от студентов второй группы, также они не считают, что причинами возникновения некоторых жизненных ситуаций являются внешние факторы.

Показатель «Интернальность в области достижений» отражает уровень субъективного контроля в сфере собственных успехов человека, профессиональных и личных достижений. Полученные результаты говорят о том, что студенты с высоким уровнем толерантности к неопределенности в большей степени склонны считать, что их успехи и достижения зависят только от их собственных усилий, в то время как студенты с низким уровнем толерантности к неопределенности в большей степени склонны считать, что их достижения зависят не от них самих, а от внешних обстоятельств.

Показатель «Интернальность в области производственных отношений» определяет то, каким образом человек оценивает значение своих

усилий в трудовой (или учебной) деятельности. Исходя из полученных результатов, можно утверждать, что студенты первой группы в большей степени склонны думать, что их достижения в учебной деятельности, их отношения с коллективом зависят только от них самих. Студенты второй группы склонны приписывать происходящее с ними в данной области внешним факторам.

Показатель «Интернальность в области межличностных отношений» указывает на то, как человек воспринимает свою способность контролировать неформальные отношения. Полученные результаты говорят нам, о том, что лица с высоким уровнем толерантности к неопределенности отличаются способностью находить выход из сложных конфликтных ситуаций, умением вызывать симпатию к своей персоне, в то время как лица с низким уровнем толерантности к неопределенности полагают, что успехи в их межличностных отношениях зависят от партнеров по общению.

Также стоит рассмотреть показатели с более низким уровнем значимости различий. К ним относятся такие показатели как «Эмоциональная нестабильность – стабильность», «Консерватизм – радикализм», «Расслабленность – напряженность», «Принятие от-



ветственности», «Планирование решения проблемы», «Положительная переоценка».

Показатель «Эмоциональная стабильность – нестабильность» отражает эмоциональную зрелость человека. Полученные нами данные свидетельствуют, о том, что студенты первой группы эмоционально более запертые люди, у них присутствуют устойчивые интересы, они ориентированы на реальный мир. Студенты второй группы могут проявлять импульсивность, у них легко меняется настроение.

Показатель «Консерватизм – радикализм» отражает устойчивость взглядов человека на мир, стремление к переменам. Полученные результаты демонстрируют, что студенты первой группы отличаются склонностью к переменам, генерации новых идей, более развитым критическим мышлением. Студенты второй группы не стремятся к переменам в их жизни, не склонны менять свои взгляды на жизнь и на новые вещи в их жизни.

Показатель «Расслабленность – напряженность» отражает эмоциональный тонус человека. Можно предположить, что респонденты в первой подгруппу не склонны к проявлению сильных эмоциональных реакций на непродланные ситуации, они остаются спокойными

и уравновешенными. Студенты же второй группы чаще эмоционально реагируют на неопределенные ситуации, проявляя более сильные реакции.

Показатель «Принятие ответственности» отражает способность человека признавать свою причастность в возникновении проблемы. Полученные результаты свидетельствуют о том, что студенты первой группы в меньшей степени склонны признавать себя субъектом в случае возникновения проблемы, в меньшей степени склонны к самокритике и обвинению себя. Студенты второй группы чаще признают себя субъектом проблемы, то есть склонны к самообвинению, чаще критикуют себя.

Показатель «Планирование решения проблемы» указывает на склонность человека решать проблемы за счет полного и целенаправленного анализа ситуации. Полученные результаты показывают, что студенты первой группы чаще используют данную стратегию, а именно склонны планировать свои действия при разрешении проблем, учитывают прошлый опыт и свои ресурсы. Студенты же второй группы не предпринимают попытки планировать решение проблем, то есть в меньшей степени стараются анализировать проблемные ситуации и представлять их исход.

Показатель «Положительная переоценка» определяет выраженность стратегии преодоления негативных переживаний за счет рассмотрения проблемы как стимула для личностно роста. Данный показатель статистически значимо более выражен в первой группе, что может свидетельствовать об ориентации студентов с высоким уровнем толерантности к неопределенности на переосмысление проблем включая их в более широкий контекст работы личности над саморазвитием. Студенты же с низким уровнем толерантности к неопределенности рассматривают сложные ситуации как проблемные, застревают в них, не двигаются дальше и не развиваются.

Таким образом, студенты с высоким уровнем толерантности к неопределенности отличаются способностью выбирать более конструктивные стратегии совладающего поведения. Они более самостоятельные, не зависят от других, обладают устойчивым эмоциональным фоном. Также у студентов выявляется высокий уровень субъективного контроля. Преобладание интернального локуса контроля указывает на то, что такие студенты склонны видеть себя причиной своих неудач и успехов, как в области межличностных отношений, так и

в учебной и профессиональной деятельности. Им присуща смелость и авантюризм, они стремятся узнать что-то новое и неизвестное, для того чтобы расширить свой жизненный опыт. Они проявляют находчивость, верят в то, что проблемы будут разрешаться в положительном ключе, причем они всегда принимают участие в решении проблемных ситуаций.

Выводы. Таким образом, в ходе исследования нами были выявлены студенты с высоким и низким уровнем толерантности к неопределенности. Студенты первой подгруппы готовы к непредсказуемым ситуациям: даже внезапные изменения они рассматривают как источник новых возможностей, а не как препятствия на пути достижения цели, а необходимость подстраиваться под нестабильную среду не вызывает у них явно выраженного отторжения и эмоционального дискомфорта. Такие студенты предпочитают трудные задачи, они не избегают проблем, у которых может быть несколько вариантов решения; стремятся приобретать новый жизненный опыт, а не полагаться на общепринятые шаблоны и алгоритмы. В то же самое время студенты с низким уровнем толерантности к неопределенности отличаются подчас диаметрально противоположным

отношением к ситуациям нестабильности и двусмысленности. Для них крайне важна однозначность и конкретность трактовок, действий и реакций: они предпочитают пойти по знакомому, хотя и недостаточно эффективному пути решения сложных задач, нежели попробовать что-то новое. Неизбежность изменений и нововведений является стрессогенным фактором, существенно влияющим на их эмоциональное состояние.

Установлено, что студенты с высоким уровнем толерантности к неопределенности отличаются более выраженной интернальностью: они не склонны видеть причины своих неудач либо достижений в области обучения или взаимоотношений во внешних факторах. Кроме того, они более эмоционально стабильны, в том числе, и в новых либо сложных жизненных ситуациях. Проявляя самостоятельность и независимость, они способны взять на себя ответственность, занимая позицию субъекта, готового к решению проблемы, что является более конструктивной стратегией совладающего поведения. В свою очередь, студенты с низким уровнем толерантности к неопределенности в большей степени склонны к подчинению, особенно в малой группе. Не стремятся к ответственности в

трудных ситуациях, чаще выбирают неконструктивные стратегии совладающего поведения: уклоняются от проблем либо уходят в мир фантазий.

В результате анализа данных исследования общая теоретическая гипотеза о соотношении толерантности к неопределенности с неким набором личностных характеристик нашла свое эмпирическое подтверждение. Подгипотеза о том, что толерантные к неопределенности студенты отличаются более высоким уровнем субъективного контроля, подтверждена частично: у студентов основной группы наблюдается более выраженная интернальность в области достижений, межличностных и производственных отношений. Подгипотеза о том, что студенты с высоким уровнем толерантности к неопределенности более эмоционально стабильны, в целом, также подтвердилась: они отличаются меньшей степенью тревожности, в том числе, и в ситуациях риска, чем студенты группы сравнения. Подгипотеза о том, что толерантные к неопределенности студенты отличаются более конструктивными стратегиями совладающего поведения, подтвердилась: студенты анализируемой подгруппы действительно демонстрируют склонность к таким по-

веденческим стратегиям как положительная переоценка проблемы, планирование решения проблем, принятие ответственности за осуществленный выбор.

Практическая значимость работы заключается в возможности применения полученных в исследовании данных в деятельности практических психологов, сопровождающих студентов в процессе вузовского обучения. Полученные в ходе эмпирического исследования результаты могут быть использованы в консультативной и коррекционной практике, тренинговой

работе, индивидуальном и групповом коучинге и т.д. Логическим продолжением осуществленного исследования может стать изучение взаимосвязи толерантности к неопределенности с такими личностными характеристиками как перфекционизм, склонность к риску, психологическая зрелость, а также рассмотрение обозначенных вопросов в контексте развития адаптационного потенциала субъекта в условиях возрастающей социально-экономической нестабильности.

## СПИСОК ИСПОЛЬЗОВАННОЙ ЛИТЕРАТУРЫ

1. Габдульханова, М. В. Соотношение толерантности к неопределенности, мотивации к успеху, мировосприятия и тревожности у студентов мужского и женского пола в высших учебных заведениях г. Казани / М. В. Габдульханова // Образование и саморазвитие. – 2019. – Т. 14. – № 1. – С. 45–56.
2. Дорожкин, А. М. Понятие «неопределенность» в современной науке и философии / А. М. Дорожкин, О.И. Соколова // Вестник Вятского гуманитарного университета. – 2015. – № 3. – С. 1–12.
3. Луковицкая, Е. Г. Социально-психологическое значение толерантности к неопределенности: дис. ... канд. психол. наук. – Санкт-Петербург, 1998. – 173 с.
4. Тихомович, А. Н. Российский абитуриент вуза в условиях неопределенности / А. Н. Тихомович // Вестник Университета (Государственный университет управления). – 2012. – № 1. – С. 181–185.
5. Уэйн, К. Образование и толерантность / К. Уэйн // Высшее образование в Европе. – 1997. – №2. – С. 14–28.
6. Юргаева, М. Н. Когнитивно-стилевые и личностные характеристики толерантности к неопределенности: автореф. дис. ... канд. психол. наук. Уральский государственный университет им. А.М. Горького, Екатеринбург. – 2011. – 26 с.
7. Frenkel-Brunswik, E. Intolerance of ambiguity as an emotional perceptual personality variable / E. Frenkel-Brunswik // Journal of Personality. – 1949. – № 18. – P. 108–143.

УДК 159.9.07

**Кожевникова Оксана Вячеславовна**

кандидат психологических наук,  
доцент кафедры общей психологии  
ФГБОУ ВО «УдГУ»,  
Институт педагогики, психологии  
и социальных технологий  
Россия, г. Ижевск  
oxana.kozhevnikova@gmail.com

Kozhevnikova Oksana V.  
Udmurt State University  
Russia, Izhevsk

**Чернова Анна Алексеевна**

магистрант направления  
«Психология»  
ФГБОУ ВО «УдГУ»,  
Институт педагогики, психологии  
и социальных технологий  
Россия, г. Ижевск  
chernova\_anna1997@mail.ru

Chernova Anna A.  
Udmurt State University  
Russia, Izhevsk

**РАЗРАБОТКА ОПРОСНИКА АКАДЕМИЧЕСКОЙ  
АДАПТАЦИИ СТУДЕНТОВ ВУЗА  
DEVELOPMENT OF ACADEMIC ADAPTATION  
OF UNIVERSITY STUDENTS QUESTIONNAIRE**

**Аннотация**

В статье обозначается важность исследования проблем академической адаптации к университетскому образованию: от того, насколько успешно студент пройдет комплексный процесс адаптации, будет зависеть как его жизнь в стенах учебного заведения, так и его профессиональное становление. Создание эффективных программ психологического сопровождения процесса

академической адаптации осложняется вследствие отсутствия надежного инструментария для осуществления своевременной диагностики возможных личностных и академических проблем обучаемых разных курсов. Одним из направлений нашей научно-исследовательской работы является конструирование опросника академической адаптации и его психометрическая проверка. Разработка данного психодиагностического инструмента осуществляется в несколько этапов: трансадаптация тестового материала; апробация первой версии опросника; создание модифицированной рабочей версии методики. В ходе эксплораторного факторного анализа данных были определены четыре шкалы: академическая адаптация, эмоциональная адаптация, социальная адаптация, ориентация на достижение целей. В настоящий момент осуществляется расширение выборки с целью определения окончательной факторной структуры опросника и расчета психометрических показателей.

#### **Abstract**

The article outlines the importance of studying the problems of academic adaptation to university education: both university life and professional formation of the student will depend on how successfully he or she will undergo a comprehensive adaptation process. The creation of effective programs of psychological support for the academic adaptation process is complicated due to the lack of reliable tools for the timely diagnosis of possible personal and academic problems of different year students. One of the areas of our research work is designing of the academic adaptation questionnaire and its psychometric verification. The development of this psychometrics tool is carried out in several stages: transadaptation of test material; testing the first version of the questionnaire; creation of a modified working version of the technique. During the exploratory factor analysis of the data, four scales were determined: academic adaptation, emotional adaptation, social adaptation, orientation towards achieving goals. Currently, the sample is being expanded to determine the final factor structure of the questionnaire and to calculate its psychometric indexes.

**Ключевые слова:** академическая адаптация, кризис второкурсника, трансадаптация теста, эксплораторный факторный анализ, студенты.

**Keywords:** academic adaptation, sophomore crisis, transadaptation of the test, exploratory factor analysis, students.

Ежегодно тысячи учащихся, получая аттестат об основном общем образовании, сталкиваются с необходимостью выбора дальнейшего жизненного пути и траектории профессионального становления. Многие поступают в высшие учебные заведения, однако далеко не всем удается успешно справиться с требованиями высшей школы. В итоге часть из них покидает стены университета, так и не дождавшись получения диплома, что ведет не только к снижению рейтинговых показателей вуза, но и приводит к недостаточной обеспеченности страны рабочими кадрами. Таким образом, тема изучения академической адаптации признается исследователями весьма актуальной и перспективной для решения как теоретических, так и практических вопросов, связанных с адаптацией студента к современным реалиям академической среды. Академическая адаптация или адаптация к обучению в университете – это важная часть образовательного процесса: творческое приспособление студентов к условиям высшей школы, в процессе которого у них формируются навыки и умения организации учебной и внеучебной деятельности, соответствующие требованиям, предоставляемым новой социальной средой – универси-

тетом. Успешность академической адаптации проявляется в удовлетворенности процессом и результатами обучения, активной позицией в учебной и неучебной деятельности, позитивных взаимоотношениях в студенческой группе, позитивном самовосприятии и самоотношении и другом.

Чтобы студент влился в студенческую жизнь и прошел первичную адаптацию, вузы организуют программы, направленные на поддержку первокурсников, что, безусловно, способствует сохранению контингента обучающихся. Тем не менее, адаптация к высшей школе не заканчивается на первом курсе, а продолжается в течение всего процесса обучения. При всем многообразии создаваемых условий для адаптации студентов-первокурсников в большинстве вузов уделяется недостаточное внимание студентам второго года обучения, которые в меньшей степени нуждаются в помощи, так как именно на втором курсе многие студенты начинают задаваться вопросом о правильности выбранного направления обучения и учебного заведения. Конечно, и студенты последующих курсов могут испытывать трудности в дальнейшей адаптации к реалиям вузовского обучения, но они в большей степени вовлечены в образователь-

ный процесс за счет взаимодействия с научным руководителем, прохождения практик и в целом включенности в научную жизнь университета, в то время как студенты второго курса со всеми своими неразрешенными проблемами остаются без внимания, оказываясь в своеобразной «слепой зоне», что закономерно приводит к увеличению числа дезадаптированных лиц, отчисляемых администрацией по причине академической неуспеваемости, либо покидающих вуз по собственному желанию. [2, с. 176-177]. Вопросы изучения «кризиса второкурсника» и эффективных способов «удержания» студентов в вузах, на протяжении долгого времени изучаемые за рубежом [3], до сих пор остаются малоизученным в нашей стране. Обозначенная проблема обрела настолько масштабный характер, что президент РФ В.В. Путин в своем ежегодном послании Федеральному собранию 15.01.2020 озвучил идею о возможности в формате эксперимента с 2021 г. студентам менять направление своего обучения после второго курса. Предполагается, что нововведение будет способствовать снижению отчислений, обусловленных разочарованием студента в выбранном направлении будущей профессиональной деятельности. Однако, при этом подчеркивается,

что даже в формате эксперимента данная возможность будет доступна лишь при переходе второкурсника на смежную специальность [4].

Создание эффективных программ психологического сопровождения процесса академической адаптации осложняется вследствие отсутствия надежного инструментария для осуществления своевременной диагностики возможных личностных и академических проблем обучаемых разных курсов. Одним из направлений нашей научно-исследовательской работы является конструирование опросника академической адаптации и его психометрическая проверка. В исследовании на разных его этапах на добровольной основе приняли участие 439 человек (юноши и девушки в возрасте от 18 до 23 лет), являющиеся студентами различных направлений подготовки 1-4 курса, проходящие обучение в ФГБОУ ВО «Удмуртский государственный университет». Разработка психодиагностического инструмента осуществляется в несколько этапов:

1. Трансадаптация тестового материала. Трансадаптация теста – относительно новый термин, означающий процесс, в ходе которого тестовая методика, созданная в рамках одного языка (культуры), готовится к применению в рамках



другого языка (культуры). Транс-адаптация включает как перевод и адаптацию единиц языка-оригинала, так и замену единиц, которые невозможно перевести / адаптировать, соответствующими по смыслу и значению единицами языка-перевода [1, с. 258]. В основу разрабатываемой методики был положен англоязычный опросник, созданный в 1980-х годах Р. Бейкером и Б. Сириком «Student Adaptation to College Questionnaire» (SACQ), содержащий 67 вопросов, сгруппированных по четырем шкалам: академическая адаптация, личностно-эмоциональная адаптация, социальная адаптация и приверженность университету/целям [7], а также такие англоязычные опросники как «Your first college year survey» (YFCY) – опросник для студентов первого года обучения, ежегодно обновляемый исследовательским институтом высшего образования Калифорнийского университета в Лос-Анджелесе [8], шкала академической адаптации, разработанная Дж. Андерсоном с соавторами – «Academic Adjustment Scale» (AAS) [6] и «Adjustment to college scale» (ATCS) – шкала адаптации к

колледжу, являющаяся адаптацией опросника Р. Бейкера и Б. Сирика, осуществленной Али Абдул Саламом в 2003 году [5].

В итоге в первую версию русскоязычного опросника вошло 120 утверждений из перечисленных методик, с которыми респондент должен выразить степень согласия по шкале от 1 до 5, где 1 – это абсолютное несогласие, а 5 – абсолютное согласие. Полученные данные на выборке из 102 студентов были обработаны с помощью процедур эксплораторного факторного анализа (см. Таблицу 1). В результате было выделено четыре основных фактора: три шкалы разрабатываемого опросника соотносятся по своему содержанию с аналогичными шкалами методики SACQ, четвертая отражает лишь один из аспектов оригинальной шкалы – ориентацию на достижение целей обучения в целом. В ходе анализа данных пилотажного исследования переменные, получившие факторные нагрузки ниже 0,4, были исключены, таким образом в итоговую факторизацию на первом этапе разработки опросника вошли 70 переменных.

Таблица 1. Результаты факторного анализа (I этап)

	Компонент			
	Академическая адаптация	Эмоциональная адаптация -	Социальная адаптация	Ориентация на достижение целей
Я рад, что поступил именно в тот университет, в котором сейчас учусь	0,821			
Если меня спросят, я порекомендую свой университет другим	0,766			
Я удовлетворен качеством и значимостью изучаемых дисциплин	0,764			
Я бы хотел учиться в другом университете	-0,757			
Мне нравится моя программа обучения и предметы в текущем семестре	0,740			
Учеба в университете мне нравится	0,734		0,442	

АКТУАЛЬНЫЕ ТЕНДЕНЦИИ СОЦИАЛЬНЫХ КОММУНИКАЦИЙ:  
ИСТОРИЯ И СОВРЕМЕННОСТЬ

---

	Компонент			
	Академическая адаптация	Эмоциональная адаптация -	Социальная адаптация	Ориентация на достижение целей
Я не разочаровался в выбранной специальности	0,687			
Я удовлетворен количеством и разнообразием курсов, в рамках моей учебной программы	0,687			
Я доволен качеством преподавания	0,677			
Я сейчас радуюсь своему решению поступать в университет	0,651			
Мои ожидания от обучения в университете оправдались	0,635			
В последнее время у меня появились сомнения в ценности университетского образования	-0,633			

СЕКЦИЯ 4. КОММУНИКАТИВНЫЕ АСПЕКТЫ РАБОТЫ С МОЛОДЕЖЬЮ

	Компонент			
	Академическая адаптация	Эмоциональная адаптация -	Социальная адаптация	Ориентация на достижение целей
Изучаемые дисциплины вдохновляют меня на новые размышления	0,594			
Мне иногда кажется, что обучение в университете не стоит того времени, которое на него затрачивается	-0,559			
Большая часть того, что меня интересует, никак не связана с изучаемыми мной предметами	-0,552			
Я очень доволен преподавателями, которые сейчас меня учат	0,544			
В последнее время я часто задумываюсь о переходе в другой университет	-0,533			
Изучаемые мной дисциплины релевантны тому, с чем мне приходится иметь дело в реальной жизни	0,522			

АКТУАЛЬНЫЕ ТЕНДЕНЦИИ СОЦИАЛЬНЫХ КОММУНИКАЦИЙ:  
ИСТОРИЯ И СОВРЕМЕННОСТЬ

	Компонент			
	Академическая адаптация	Эмоциональная адаптация -	Социальная адаптация	Ориентация на достижение целей
Изучаемые мной дисциплины пригодятся в моей будущей профессиональной деятельности	0,488			
Обычно на занятиях мне скучно	-0,486	0,451		
Я стараюсь приобрести необходимую квалификацию для работы после окончания университета	0,466			
В последнее время я много думаю о том, чтобы раз и навсегда бросить учебу в университете	-0,436			-0,430
Я часто ловлю себя на мысли, что сейчас нужно взять паузу в обучении и закончить университет позднее	-0,407			
Мне нравится выполнять домашнее задание				

СЕКЦИЯ 4. КОММУНИКАТИВНЫЕ АСПЕКТЫ РАБОТЫ С МОЛОДЕЖЬЮ

	Компонент			
	Академическая адаптация	Эмоциональная адаптация -	Социальная адаптация	Ориентация на достижение целей
Мои академические цели и задачи четко определены				
В последнее время я постоянно чувствую себя усталым		0,779		
Я испытываю значительные трудности, справляясь со стрессом, которому подвергаюсь в университете		0,766		
В последнее время я чувствую нервозность и напряжение		0,746		
В последнее время у меня часто бывало плохое настроение		0,738		
В последнее время мне сложно сконцентрироваться на выполнении учебных заданий		0,705		

АКТУАЛЬНЫЕ ТЕНДЕНЦИИ СОЦИАЛЬНЫХ КОММУНИКАЦИЙ:  
ИСТОРИЯ И СОВРЕМЕННОСТЬ

	Компонент			
	Академическая адаптация	Эмоциональная адаптация -	Социальная адаптация	Ориентация на достижение целей
Я недостаточно хорошо справляюсь с выполнением того объема учебных заданий, которые я получаю		0,703		
В последнее время я выхожу из себя по мелочам		0,680		
В последнее время мне не всегда удавалось держать свои эмоции под контролем		0,642		
Иногда я не могу справиться с мыслями		0,629		
Учеба в университете кажется мне сложной		0,622		
В университете я испытываю стресс и нахожусь в плохом настроении		0,591		

СЕКЦИЯ 4. КОММУНИКАТИВНЫЕ АСПЕКТЫ РАБОТЫ С МОЛОДЕЖЬЮ

	Компонент			
	Академическая адаптация	Эмоциональная адаптация -	Социальная адаптация	Ориентация на достижение целей
У меня возникают проблемы при изучении некоторых дисциплин		0,584		
У меня возникают проблемы при изучении некоторых дисциплин		0,584		
Иногда мне кажется, что я не обладаю академическими навыками, которые нужны, чтобы получить удовлетворение от обучения в университете		0,580		
Я недостаточно умен для выполнения тех учебных заданий, которые от меня сейчас требуются		0,565		
Для меня довольно проблематично приступить к выполнению домашних заданий		0,560		
Экзаменационная сессия отнимает у меня много сил		0,557		



АКТУАЛЬНЫЕ ТЕНДЕНЦИИ СОЦИАЛЬНЫХ КОММУНИКАЦИЙ:  
ИСТОРИЯ И СОВРЕМЕННОСТЬ

	Компонент			
	Академическая адаптация	Эмоциональная адаптация -	Социальная адаптация	Ориентация на достижение целей
Я часто испытываю страх, что меня отчислят из университета		0,555		
В последнее время я часто задумываюсь о том, чтобы обратиться за помощью		0,503		
В последнее время мне не хватает мотивации, чтобы учиться		0,448		
Меня устраивает уровень моих учебных достижений		-0,438		
Я уверен, что смогу справиться с любыми проблемами в университете		-0,427		
Мне удалось найти баланс между учебой и внеучебной деятельностью		-0,410		

СЕКЦИЯ 4. КОММУНИКАТИВНЫЕ АСПЕКТЫ РАБОТЫ С МОЛОДЕЖЬЮ

	Компонент			
	Академическая адаптация	Эмоциональная адаптация -	Социальная адаптация	Ориентация на достижение целей
Я чувствую, что у меня не получилось влиться в студенческую жизнь			-0,734	
Я считаю себя частью университета	0,416		0,699	
Я чувствую, что хорошо вписываюсь в университетскую среду			0,667	
В целом, мне бы было гораздо лучше дома, чем в университете			-0,575	
В университете я часто чувствую себя одиноко			-0,571	
Мне нравится студенческий стиль жизни			0,567	

АКТУАЛЬНЫЕ ТЕНДЕНЦИИ СОЦИАЛЬНЫХ КОММУНИКАЦИЙ:  
ИСТОРИЯ И СОВРЕМЕННОСТЬ

	Компонент			
	Академическая адаптация	Эмоциональная адаптация -	Социальная адаптация	Ориентация на достижение целей
Я чувствую, что меня ценят	0,432		0,557	
В университете я ощущаю себя частью коллектива			0,548	
Я пользуюсь авторитетом у одноклассников			0,516	
Я активно участвую во внеучебной деятельности университета			0,500	
Мои учебные достижения признаются			0,498	
Я хорошо приспосабливаюсь к обучению в университете			0,497	

СЕКЦИЯ 4. КОММУНИКАТИВНЫЕ АСПЕКТЫ РАБОТЫ С МОЛОДЕЖЬЮ

	Компонент			
	Академическая адаптация	Эмоциональная адаптация -	Социальная адаптация	Ориентация на достижение целей
Мне не удается чувствовать себя непринужденно, взаимодействуя с людьми в университете			-0,492	
В университете я не ограничиваю себя в общении с новыми людьми			0,487	
В университете я не чувствую себя в безопасности			-0,444	
Я стараюсь учиться хорошо, чтобы достичь своих целей.				0,601
Я обычно следую инструкциям преподавателя				0,584
Я учусь, чтобы достичь более высокого уровня жизни в будущем				0,576

АКТУАЛЬНЫЕ ТЕНДЕНЦИИ СОЦИАЛЬНЫХ КОММУНИКАЦИЙ:  
ИСТОРИЯ И СОВРЕМЕННОСТЬ

	Компонент			
	Академическая адаптация	Эмоциональная адаптация -	Социальная адаптация	Ориентация на достижение целей
Для меня очень важно получить высшее образование	0,411			0,545
Я хотел бы продолжить обучение в магистратуре				0,511
Я регулярно участвую во внеучебных (спортивных, культурных, развлекательных) мероприятиях, проводимых в университете			0,450	-0,492
Я регулярно посещаю занятия				0,476
Я точно знаю, для чего я учусь в университете, и чего я хочу добиться в итоге				0,400

Апробация более компактной версии опросника (из 70 утверждений) с более сбалансированной факторной структурой переменных на выборке из 300 респондентов для последующего отбора максимально релевантных и рабочих пунктов, а также развернутого описания каждой из факторных шкал разрабатываемой методики. Результаты факторизации представлены в Таблице 2.

В результате реализации процедур второго этапа мы перешли к созданию модифицированной рабочей версии методики из 40 пунктов. Данные, аккумулированные по результатам использования всех предыдущих версий опросника, были обработаны с помощью процедур моделирования структурными уравнениями. Полученная модель демонстрирует удовлетворительные критерии согласия (Хи-ква-

Таблица 2. Результаты факторного анализа (III этап)

	Компонент			
	Академическая адаптация	Эмоциональная адаптация -	Социальная адаптация	Ориентация на достижение целей
Я удовлетворен качеством и значимостью изучаемых дисциплин	0,819			
Я рад, что поступил именно в тот университет, в котором сейчас учусь	0,810			
Я доволен качеством преподавания	0,770			
Если меня спросят, я порекомендую свой университет другим	0,759			

АКТУАЛЬНЫЕ ТЕНДЕНЦИИ СОЦИАЛЬНЫХ КОММУНИКАЦИЙ:  
ИСТОРИЯ И СОВРЕМЕННОСТЬ

	Компонент			
	Академическая адаптация	Эмоциональная адаптация -	Социальная адаптация	Ориентация на достижение целей
Мне нравится моя программа обучения и предметы в текущем семестре	0,719			
Я очень доволен преподавателями, которые сейчас меня учат	0,697			
Я бы хотел учиться в другом университете	-0,695			
Мои ожидания от обучения в университете оправдались	0,687			
Я удовлетворен количеством и разнообразием курсов, в рамках моей учебной программы	0,659			
Изучаемые мной дисциплины пригодятся в моей будущей профессиональной деятельности	0,570			

СЕКЦИЯ 4. КОММУНИКАТИВНЫЕ АСПЕКТЫ РАБОТЫ С МОЛОДЕЖЬЮ

	Компонент			
	Академическая адаптация	Эмоциональная адаптация -	Социальная адаптация	Ориентация на достижение целей
В последнее время я чувствую нервозность и напряжение		0,836		
В последнее время у меня часто бывало плохое настроение		0,799		
В последнее время я выхожу из себя по мелочам		0,742		
Я испытываю значительные трудности, справляясь со стрессом, которому подвергаюсь в университете		0,736		
В последнее время я постоянно чувствую себя усталым		0,735		
В последнее время мне сложно сконцентрироваться на выполнении учебных заданий		0,726		



АКТУАЛЬНЫЕ ТЕНДЕНЦИИ СОЦИАЛЬНЫХ КОММУНИКАЦИЙ:  
ИСТОРИЯ И СОВРЕМЕННОСТЬ

	Компонент			
	Академическая адаптация	Эмоциональная адаптация -	Социальная адаптация	Ориентация на достижение целей
В последнее время мне не всегда удавалось держать свои эмоции под контролем		0,682		
Иногда я не могу собраться с мыслями		0,677		
В последнее время я часто задумываюсь о том, чтобы обратиться за помощью		0,655		
Я недостаточно хорошо справляюсь с выполнением того объема учебных заданий, которые я получаю		0,607		
Я регулярно участвую во внеучебных (спортивных, культурных, развлекательных) мероприятиях, проводимых в университете			0,782	
Я активно участвую во внеучебной деятельности университета			0,779	

СЕКЦИЯ 4. КОММУНИКАТИВНЫЕ АСПЕКТЫ РАБОТЫ С МОЛОДЕЖЬЮ

	Компонент			
	Академическая адаптация	Эмоциональная адаптация -	Социальная адаптация	Ориентация на достижение целей
Я считаю себя частью университета			0,758	
Я чувствую, что хорошо вписываюсь в университетскую среду			0,731	
В университете я не ограничиваю себя в общении с новыми людьми			0,648	
Мне нравится студенческий стиль жизни			0,629	
Я чувствую, что у меня не получилось влиться в студенческую жизнь			-0,603	
Я чувствую, что меня ценят			0,578	

АКТУАЛЬНЫЕ ТЕНДЕНЦИИ СОЦИАЛЬНЫХ КОММУНИКАЦИЙ:  
ИСТОРИЯ И СОВРЕМЕННОСТЬ

	Компонент			
	Академическая адаптация	Эмоциональная адаптация -	Социальная адаптация	Ориентация на достижение целей
В университете я часто чувствую себя одиноко			-0,539	
В целом, мне бы было гораздо лучше дома, чем в университете			-0,503	
Я стараюсь учиться хорошо, чтобы достичь своих целей.				0,750
Для меня очень важно получить высшее образование				0,716
Я учусь, чтобы достичь более высокого уровня жизни в будущем				0,683
Я точно знаю, для чего я учусь в университете, и чего я хочу добиться в итоге				0,673

СЕКЦИЯ 4. КОММУНИКАТИВНЫЕ АСПЕКТЫ РАБОТЫ С МОЛОДЕЖЬЮ

	Компонент			
	Академическая адаптация	Эмоциональная адаптация -	Социальная адаптация	Ориентация на достижение целей
Я стараюсь приобрести необходимую квалификацию для работы после окончания университета				0,668
Мои академические цели и задачи четко определены				0,636
В последнее время я много думаю о том, чтобы раз и навсегда бросить учебу в университете				-0,630
Большая часть того, что меня интересует, никак не связана с изучаемыми мной предметами				-0,592
Я обычно слеую инструкциям преподавателя				0,547
Я хотел бы продолжить обучение в магистратуре				0,467

Метод выделения факторов: метод главных компонент.

Метод вращения: облимин с нормализацией Кайзера.

драт=1354,154; df=700; CFI=0,904;  
RMSEA=0,050; PCLOSE=0,573).  
Итоговая факторная структура  
опросника представлена Рисунке 1.

В настоящий момент нами осу-  
ществляется расширение выборки  
до 500 человек с целью опреде-  
ления окончательной факторной  
структуры опросника и расчета  
психометрических показателей.



Рисунок 1. Итоговая факторная структура разрабатываемого опросника

## СПИСОК ИСПОЛЬЗОВАННОЙ ЛИТЕРАТУРЫ

1. Кожевникова О.В. К вопросу о трансадаптации психологических методик // Профессионально ориентированный перевод: реальность и перспективы. Сборник научных трудов по материалам 6-й Международной научно-методической интернет-конференции РУДН. – М.: РУДН, 2011. – С. 258-266.
2. Кожевникова О.В., Вьюжанина С.А. К вопросу о «Кризисе второкурсника» как одном из этапов академической адаптации студентов // Символ науки. – 2015. – №7-2. – С.176-177.
3. Кожевникова О.В., Шрейбер Т.В. Несформированная профессиональная идентичность абитуриента как предиктор «кризиса второкурсника» // Вестник Пермского университета. Сер.: Философия. Психология. Социология. – 2017. – №3. – С. 381-395.
4. Послание Президента Федеральному Собранию. URL: <http://www.kremlin.ru/events/president/news/62582> / (дата обращения: 10.11.20)
5. Al-Khatib B., Awamleh H., Samawi F. Student's adjustment to college life at Albalqa Applied University // American International Journal of Contemporary Research. – 2012. – № 11. – С. 7-16.
6. Anderson J.R., Guan Y., Кос Y. The academic adjustment scale: Measuring the adjustment of permanent resident or sojourner students // International Journal of Intercultural Relations. – 2016. – № 54. – С. 68-76.
7. Baker R.W., Siryk B. Measuring adjustment to college // Journal of Counseling Psychology. – 1984. – № 31 (2). – С. 179-189.
8. Your first college year survey. URL: <https://heri.ucla.edu/your-first-college-year-survey/> (дата обращения: 10.11.20)

УДК 159.9

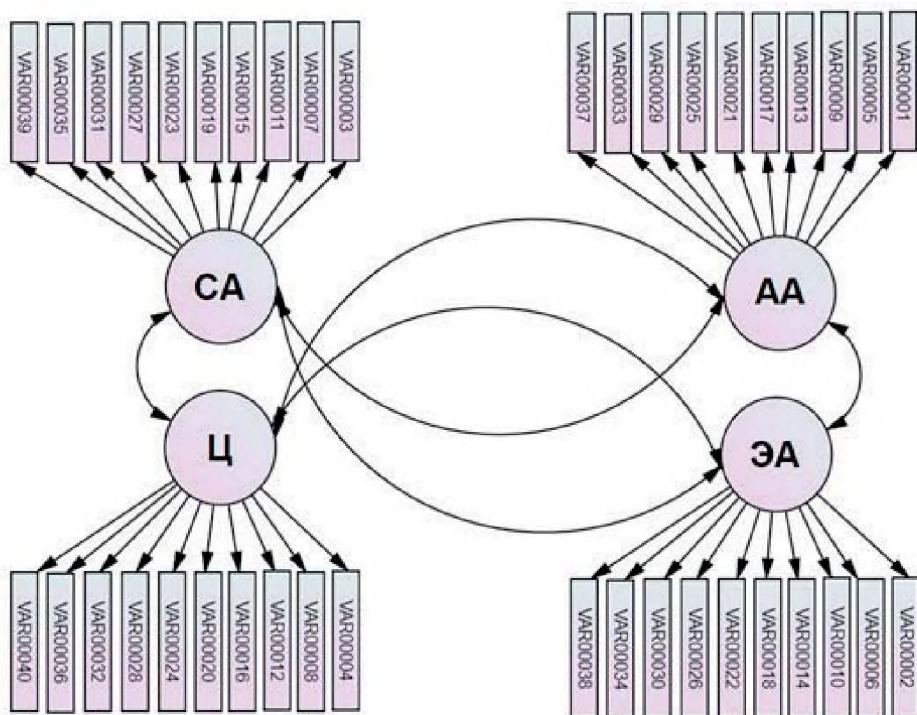
Научный руководитель

**Лоргова Светлана Владимировна**

Магистрант направления

«Психология»

ИППСТ «УдГУ»

Россия, г. Ижевск

Lorgova97@mail.ru

Lorgova Svetlana V.

Udmurt State University

Russia, Izhevsk

**Васюра Светлана Александровна**

доцент кафедры общей психологии,

кандидат психологических наук

ИППСТ «УдГУ»

Россия, г. Ижевск

Vasyura Svetlana A.

Udmurt Stste University

Russia, Izhevsk

## **ЭМПАТИЯ СТУДЕНТОВ В УСЛОВИЯХ ИНТЕНСИФИКАЦИИ ВИРТУАЛЬНОЙ КОММУНИКАЦИИ STUDENTS ' EMPATHY IN THE CONTEXT OF VIRTUAL COMMUNICATION INTENSIFICATION**

### **Аннотация**

В статье проводится обзор современных исследований в области эмпатии в Интернет-общении с фиксацией противоречивости данных относительно характера влияния виртуальной коммуникации на эмпатические способности студентов. Обсуждается влияние современных средств коммуникации и процессов, характерных для информационного общества, сопровождающихся «обезличиванием общения» в социальных сетях, на развитие эмпатии у студентов. Эмпатия проявляет себя как способ познания жизни, т.е. во взаимоотношениях личности с миром, а также во взаимоотношениях человека с самим собой. Современные психологи акцентируют внимание на «эмпатийности личности», которая отличается гибкостью в общении, способностью к позитивному мышлению, способностью к децентрации, выраженностью альтруистических и демократических тенденций в коммуникативном взаимодействии

Актуальность темы связана не только с социальной значимостью проблем, центрируемых феноменом эмпатии, но и с развитием методологических, теоретических установок, отражающих современные тенденции в психологической науке. Результаты исследования эмпатии студентов в условиях интенсификации виртуальной коммуникации могут быть востребованы в деятельности специалистов психологических служб вузов, преподавателями, кураторами студенческих групп.

### Abstract

The article reviews current research in the field of empathy in Internet communication with the fixation of contradictory data on the nature of the impact of virtual communication on students' empathic abilities. The article discusses the impact of modern means of communication and processes characteristic of the information society, accompanied by «depersonalization of communication» in social networks, on the development of empathy among students. Empathy manifests itself as a way of knowing life, i.e. in the relationship of the individual with the world, as well as in the relationship of a person with himself. Modern psychologists focus on the «empathy of the individual», which is characterized by flexibility in communication, the ability to think positively, the ability to decentralize, and the expression of altruistic and democratic tendencies in communication interaction.

The relevance of the topic is related not only to the social significance of problems centered on the phenomenon of empathy, but also to the development of methodological and theoretical attitudes that reflect current trends in psychological science. The results of the study of students' empathy in the context of the intensification of virtual communication can be used in the activities of specialists of psychological services, teachers, curators of student groups.

**Ключевые слова:** эмпатия, виртуальная коммуникация, Интернет, общение, студент.

**Keywords:** empathy, virtual communication, Internet, communication, student.

Развитие Интернета и связанных с ним новых способов коммуникации привело к тектоническим сдвигам в социальной ситуации развития современного поколения, что позволяет говорить об актуальности изучения влияния этих макросоциальных или культуральных факторов на психическое развитие, в том числе на процесс эмпатии – способности к пониманию и учету психического состояния других людей в процессе общения

[1, с. 102]. Виртуальная коммуникация позволяет удовлетворить потребность в общении в условиях территориальной удаленности партнеров, невзирая на их физический и эмоциональный статус. Возрастающее влияние виртуальной коммуникации в информационном обществе, как отмечает Е.Н. Клименкова, отражается на способности к эмпатии в юношеском возрасте. Так, у лиц юношеского возраста, предпочитающих непосредствен-



ное общение виртуальному каналу коммуникации, выше показатели эмпатической заботы, по сравнению со сверстниками, предпочитают виртуальный канал. У лиц юношеского возраста, предпочитающих виртуальный канал коммуникации непосредственному, более выражена примитивная форма эмпатии (эмпатический дистресс или эмпатическое заражение) по сравнению с предпочитающими непосредственный контакт [2].

Следует отметить, что эмпатия проявляет себя как способ познания жизни, т.е. во взаимоотношениях личности с миром, а также во взаимоотношениях человека с самим собой. Современные психологи акцентируют внимание на «эмпатийности личности», которая отличается гибкостью в общении, способностью к позитивному мышлению, способностью к децентрации, выраженностью альтруистических и демократических тенденций в коммуникативном взаимодействии. Ю.А. Менджерицкая (2011) рассматривает эмпатию как трехкомпонентное социально-психологическое свойство, которое включает следующие способности:

- способность к эмоциональному реагированию и отклику на переживания другого человека;

- к пониманию и распознаванию состояния партнера по общению, мысленному перемещению в его мысли, чувства или действия;

- к выбору и использованию адекватных способов и приемов вербального и невербального взаимодействия, проявляющихся в альтруистическом, содействующем поведении по отношению другому субъекту.

В целом в основе выделяемых современными исследователями трудностей понимания эмпатии лежат:

- неясность соотношения психологических уровней и порядков, например, эмоционального и когнитивного, «внутреннего» и поведенческого;

- отсутствие оснований для определения и дифференциации онтологического статуса эмпатии: она и процесс, и состояние, и установка и черта или диспозиция и т.п.;

- отсутствие определенности в понимании механизмов эмпатии: в качестве таковых называют как базовые механизмы – восприятие, так и функционально-обусловленные – проекция, интроекция, идентификация, децентрация и т.д.;

- неразличение эмпатии и сходных явлений: в первую очередь эмпатии и симпатии, эмпатии и идентификации (И.В. Федоров, 2015).

Влияние современных средств коммуникации на развитие эмпатии у студентов стало предметом интенсивных исследований совсем недавно, хотя первые теории возникли еще в самом начале компьютерной эры и предсказывали, что неизбежная редукция непосредственных контактов приведет к обеднению каналов общения и негативно отразится на способности понимать эмоции людей и сочувствовать им. Этим теориям было ретроспективно присвоено имя *cues-filtered out theories* – теории фильтрации сигналов [5, с. 741]. Концепции, подчеркивающие положительные моменты онлайн-общения, получили название *hyperpersonal communication theories* – теории гиперперсонифицированных коммуникаций [5, с. 742], т. е. более глубоких, облегчающих самораскрытие и повышающих степень интимности общения.

Данные единичных эмпирических исследований психологов также отличаются противоречивостью. Так, лонгитюдное исследование способности к эмпатии в выборке американских студентов выявило редукцию этой способности в течение 10 лет наблюдения. Авторы метаанализа данных, полученных в ходе лонгитюдного исследования, связали этот факт с возрастанием

доли Интернета как средства общения, все больше вытесняющего непосредственные контакты [6, с. 180]. Первый автор этого метаанализа в последующих публикациях отмечает, что основными факторами такой динамики могут быть процессы деиндивидуализации (анонимности или лишь частичной представленности личности в виртуальном общении) в комбинации с возрастающей психологической и физической дистанцией от собеседника [5, с. 750].

Однако насчитываются лишь единицы строгих эмпирических исследования связи между виртуальной коммуникацией и эмпатией. В одном из них не обнаружено значимой связи между активностью в Интернете и эмпатией [8, с. 39]. Следует отметить, что авторы оценивали не только общение, но и другие формы активности в Интернете. Другая группа авторов изучала связь между общением в Facebook и эмпатией и обнаружила, что эта связь скорее позитивная [7, с. 150].

Группа исследователей из Нидерландов (Amsterdam School of Communications Research – ASCoR) получила данные, согласно которым использование виртуального общения скорее способствует тренировке коммуникативных навыков, которые могут переноситься

офлайн [3, с. 208]. В качестве возможного объяснения этих данных нидерландские исследователи отмечают, что общение в современном виртуальном пространстве имеет тенденцию становиться все менее анонимным и подростки чаще всего общаются в сети со своими же друзьями офлайн [4, с. 67].

Таким образом, информационная революция принципиально изменила социальную ситуацию развития современного молодого поколения, все больше перенося акцент с непосредственного общения на виртуальное, основанное на современных информационных технологиях.

Зарубежные эмпирические исследования связи между развитием социального познания у подростков и молодежи и использованием

виртуальных коммуникаций весьма противоречивы: в одних фиксируется отрицательная связь, в других, напротив, – положительная. К существенным ограничениям этих исследований относится недооценка важности соотношения разных каналов коммуникации (виртуальный и непосредственный) для исследования проблемы связи социального познания и общения в Интернете.

Результаты исследования эмпатии студентов в условиях интенсификации виртуальной коммуникации могут быть востребованы в деятельности специалистов психологических служб вузов (в индивидуальном и групповом консультировании, при разработке и реализации программ психологических тренингов), а также преподавателями, кураторами студенческих групп.

## СПИСОК ИСПОЛЬЗОВАННОЙ ЛИТЕРАТУРЫ

1. Холмогорова А.Б., Авакян Т.В., Клименкова Е.Н., Малпокова Д.А. Общение в Интернете и социальная тревожность у подростков из разных социальных групп // Консультативная психология и психотерапия. 2015. Т. 23. № 4. С. 102–129.
2. Клименкова Е.Н. Развитие способности к эмпатии в подростковом и юношеском возрастах: дисс. канд. психол. наук. М., 2019.
3. Valkenburg P.M., Peter J. Adolescents' identity experiments on the internet: consequences for social competence and self-concept unity // Communication Research. 2008. Vol. 35. P. 208–231.
4. Valkenburg P.M., Peter J. Preadolescents' and adolescents' online communication and their closeness to friends [Электронный ресурс] // Developmental Psychology. 2007. P. 67.
5. Konrath S. The Empathy Paradox: Increasing disconnection in the age of increasing connection / R. Lippicini (ed.) // Handbook of Research on Technoself: Identity in a Technological Society. IGI Global, 2012. 741 p.
6. Konrath S., O'Brien E., Hsing C. Changes in dispositional empathy in American college

students over time: A meta-analysis // *Personality and Social Psychology Review*. 2011. Vol. 15. P. 180–198.

7. Alloway T. at al. Is Facebook linked to selfishness? Investigating the relationships among social media use, empathy, and narcissism // *Social Networking*. 2014. Vol. 3. P. 150–158.

8. Carrier L.M. at al. Virtual empathy: Positive and negative impacts of going online upon empathy in young adults // *Computers in Human Behavior*. 2015. Vol. 52. P. 39–48.

УДК 316.624

**Митрошина Олеся Сергеевна**

магистрант направления  
«Организация и управление  
молодежными общественными  
объединениями»

ФГБОУ ВО «УдГУ»

Россия, г.Ижевск

olesya19962608@gmail.com

Mitroshina Olesya S.

Udmurt State University

Russia, Izhevsk

**Чернышева Ирина Васильевна**

кандидат наук, доцент

ФГБОУ ВО «УдГУ»

Россия, г.Ижевск

Chernisheva Irina V.

Udmurt State University

Russia, Izhevsk

## **АГРЕССИВНЫЕ ВИДЫ ДЕВИАЦИИ В ИНТЕРНЕТ- КОММУНИКАЦИИ СРЕДИ МОЛОДЁЖИ AGGRESSIVE TYPES OF DEVIATION IN INTERNET COMMUNICATION AMONG YOUNG PEOPLE**

### **Аннотация**

Статья посвящена изучению агрессивных видов девиации в интернет-коммуникации среди молодежи. В связи с появлением интернета, социальных сетей, сформировались новые виды девиации, которые и будут изучаться в данной статье. Молодежь стремится спровоцировать и получить желаемую реакцию на интернет-агрессию, таким образом, перед обществом стоит важная задача разработки эффективных средств профилактики новых форм девиантного поведения.

### Abstract

The article is devoted to the study of aggressive types of deviation in Internet communication among young people. In connection with the emergence of the Internet and social networks, new types of deviation have been formed, which will be studied in this article. Young people strive to provoke and get the desired response to Internet aggression, so society faces an important task of developing effective means of preventing new forms of deviant behavior.

**Ключевые слова:** агрессия; троллинг; кибербуллинг; астротурфинг; анонимность; виртуальность; девиантное поведение.

**Keywords:** aggression; trolling; cyberbullying; Astroturf-fing; anonymity; virtuality; deviant behavior.

Интернет обладает колоссальной значимостью для информатизации общества потому, что на сегодняшний день в мире он считается самым возможным и доступным источником различной информации и средством распространения знаний. В связи с появлением интернета появились и социальные сети, различные сайты и форумы для общения, где молодежь может выражать свои чувства и эмоции, и, таким образом, начали формироваться агрессивные виды девиации среди молодежи.

В своей статье доктор филологических наук, психолингвист К.Ф. Седова рассматривает речевую агрессию в интернете как целенаправленное коммуникативное

действие, ориентированное на то, чтобы вызвать негативное эмоционально-психологическое состояние (страх, фрустрацию и т.п.) у объекта речевого воздействия [5]. Такое поведение всегда направлено на то, чтобы нанести оскорбление или преднамеренный вред отдельной личности, какой-либо социальной группе, компании или обществу вообще. Однако, использование информационно-коммуникативных технологий породило также массу проблем, которые, в первую очередь, связаны с таким свойством интернет-общения как анонимность. В данном случае анонимность - это общение при помощи технических устройств, исключая личный контакт человека с человеком. С помо-

стью анонимного общения в интернете молодые люди позволяют себе агрессивное общение с собеседниками, таким образом, оставаясь безнаказанными, такая свобода в виртуальном пространстве дала толчок для формирования новых видов девиации. Виртуальное общение стирает допустимые границы этических стандартов взаимодействия, и тогда для некоторых людей оскорбления, хамство и ожесточенность становятся нормой.

Различные виды деструктивного поведения в сетевых сообществах получило название - киберагрессия. Термин «киберагрессия» (введен в употребление в 2007 г. доктором философии Д. Шабро) означает форму девиантного поведения в интернет-среде. К нему относятся оскорбления, унижения, издевательства, разоблачения, манипулирование, агрессивные нападки, преследования посредством коммуникативных технологий [1].

Основными формами киберагрессии являются троллинг, кибербуллинг и астротурфинг. Троллинг из них - самая популярная форма негативного поведения в Интернете, которую можно определить как злонамеренное, зачастую связанное с нарушением этических норм, вмешательство в сетевую коммуникацию.

Частью троллинга, его излюбленным методом является флейминг / флейм - своего рода «словесная война», метод общения, сопровождающийся ярко выраженной речевой агрессией. Флейм (от англ. flame - огонь, пламя) - «спор ради спора». Флейминг происходит, как правило, в открытом публичном пространстве виртуальной сети (реже в частной переписке) посредством публикации вульгарных обращений и замечаний, оскорбительных комментариев; имеет свойство быстро перерасти в эмоциональный обмен репликами. Иногда превращается в затяжной конфликт [1]. В интернет-дискурсе эти коммуникативные явления соотносятся друг с другом как причина и следствие, где троллинг - причина, флейминг - следствие, т.е. флейминг - это эффективный результат троллинга, достижение адресантом коммуникативной цели [2].

Следующей формой киберагрессии является кибербуллинг (cyberbullying), получивший свое название от английского слова bull - бык, с родственными значениями: агрессивно нападать, бередить, задирать, придирааться, провоцировать, дожимать, терроризировать, травить. Сам феномен травли, или буллинга, возник задолго до эпохи соцсетей и подразумевал ситуацию, когда

старшие или более сильные дети во дворе или в школе терроризируют младших и слабых.

В отличие от просто буллинга, кибербуллинг продолжается все время: информационно-коммуникационные технологии становятся неотъемлемой частью жизни современных подростков, и от кибернападков невозможно спрятаться. В отличие от реальной травли, для кибербуллинга не нужна физическая сила, достаточно иметь технические средства, время и желание кого-то терроризировать [3].

В 2017 году Ассоциацией электронных коммуникаций было проведено исследование с целью изучить влияние Интернета на детей и подростков в Российской Федерации, а также влияние механизмов саморегулирования Интернет-сервисов на снижение кибербуллинга и киберугроз. В ходе исследования были получены следующие данные:

Подростки 14-17 лет чаще всего становятся свидетелями агрессивного онлайн-поведения (46%), 44 % респондентов получали агрессивные сообщения, жертвами груминга стали 48% ребят, 23% участников исследования получали угрозы физической расправы. Среди различных типов коммуникационных рисков младшие подростки чаще всего становятся свидетелями или

жертвами агрессивной коммуникации. В целом, среди возрастных групп с агрессивной коммуникацией и грумингом чаще всего сталкивается молодежь [6].

Если говорить о том, с какими чаще всего видами агрессии сталкивается молодежь, это - флейминг, троллинг и хейтинг – самые распространенные виды онлайн-агрессии. Старшие подростки чаще, чем все остальные, сталкиваются с онлайн-агрессией [6].

Исследователи выделяют следующие поводы для кибербуллинга: внешность и личностные особенности занимают лидирующие позиции среди всех опрошенных возрастных групп. Среди старших подростков выделяются: внешность – 64%, личностные особенности – 60%, увлечения и хобби – 50%, сексуальная ориентация и национальная принадлежность – по 44 % [6].

Выделяются новые виды кибер-агрессии: развлечение и власть – мотивы, которые отметили все возрастные группы. У старших подростков: мотив развлечения выбрали 46%, власти – 40%, причинение вреда другому (намеренная агрессия) и выплеск негатива – 35% [6].

Если говорить о предпочтении онлайн-агрессии оффлайн-агрессии: Подростки предпочитают вести себя агрессивно чаще он-



лайн, чем офлайн, поскольку в онлайн-пространстве их привлекает безнаказанность (46 %), анонимность (33 %), простота и скорость (39 %) 33% подростков отметили, что выражение своего мнения в виртуальном пространстве менее болезненно. 31% отметили страх наблюдения реакций другого [6].

И наконец, если говорить о том, кто может повлиять на повышение цифровой культуры и снижение онлайн-агрессии: Все возрастные группы исследования считают, что ответственность лежит на модераторах и администраторах сообществ. Опрос среди родителей показал, что сами родители ответственны за такое поведение – 52%, модераторы – 50%, СМИ и блоггеры – 30% и 31% соответственно. Младшие подростки отметили: родители – 33%, модераторы – 29%, сверстники – 22%, IT-компании – 1%, знаменитости и блоггеры – 19%. Среди старших подростков данные следующие: 31% - модераторы, 23% - сверстники, 21% - знаменитости, 19% - СМИ [6].

По этим данным можно сделать вывод, что проблема агрессивного девиантного поведения действительно существует в нашем современном обществе. В России отсутствует законодательная база, определяющая преследователей и

жертв травли. Но гражданская инициатива и социальные службы, понимая проблему травли в учебных заведениях, уже начали работу по консультированию.

К примеру, в 2008 году при участии Общественной палаты РФ был создан Национальный Узел Интернет-безопасности в России – центр общественной и профессиональной деятельности по повышению уровня защищенности детей от опасностей Интернета. Данная государственная структура проводит аналитическую, просветительскую деятельность, оказывает онлайн-жертвам психологическую помощь по телефонам горячей линии. В данном направлении существует и онлайн-сервис «Дети России Онлайн», предоставляющий информацию о возможных опасностях интернет-серфинга детской и взрослой аудитории пользователей сети Интернет [4].

Нужно заниматься информированием детей, подростков и их родителей об угрозах интернет-агрессии, о ее влиянии на реальную жизнь. Просветительская работа должна наглядно демонстрировать детям и подросткам, что им может угрожать во время интернет-серфинга и взаимодействия с участниками социальных сетей. Родителям подростков необходимо предостав-

лять информацию о том, как помочь же каким образом на техническом их ребенку справиться с послед- уровне обезопасить использование ствиями интернет-агрессии, а так- Интернет-технологий.

## СПИСОК ИСПОЛЬЗОВАННОЙ ЛИТЕРАТУРЫ

1. Васильев А.А. . Негативные аспекты виртуальной коммуникации и их пастырская оценка// Христианское чтение. - СПб., 2016. - № 6 (71) -Режим доступа: <https://cyberleninka.ru/article/nnegativnye-aspekty-virtualnoy-kommunikatsii-i-ih-pastyrskaya-otsenka>
2. Воронцова Т.А. Троллинг и флейминг: речевая агрессия в интернет-коммуникации // Вестник Удмуртского университета. Серия: История и филология. - Ижевск, 2016 - Т. 26. - Вып. 2. - С. 109-116.
3. Найденова Л. Кибербуллинг: Опасное виртуальное «быкование» (Cyber-bullying). - Режим доступа: <https://www.psyoffice.ru/9370-17-522.html>
4. Парфентьев У. Опасный контент в Рунете по данным Национального Узла Интернет-безопасности в России// Дети в информационном обществе. Моя безопасная сеть: Интернет глазами детей и подростков. Информационный бюллетень Года Безопасного Интернета в России. Вып. 1. М., 2009. – с.39 – 43.
5. Седов К.Ф Агрессия и манипуляция в повседневной коммуникации [Электронный ресурс]//<https://cyberleninka.ru/article/n/agressiya-i-manipulyatsiya-v-povsednevnoy-kommunikatsii> 2005 г
6. <https://raec.ru/activity/analytics/9880/> - сайт Ассоциации электронных коммуникаций. (Исследование “Киберугрозы, киберагрессия, кибербуллинг: различия в восприятии, оценке и поведении у разных групп населения Российской Федерации”).

УДК 159.9

**Никитина Ольга Валерьевна**

методист УМО АПОУ УР

«Республиканский медицинский

колледж имени Героя Советского

Союза Ф. А. Пушиной Министерства

здравоохранения

Удмуртской Республики»

Россия, г. Ижевск

1438252@mail.ru

Nikitina Olga V.

Udmurt Republic Medical College

Russia, Izhevsk

**КОММУНИКАТИВНАЯ АКТИВНОСТЬ —  
ОСНОВА СТАНОВЛЕНИЯ КОММУНИКАТИВНОЙ  
КОМПЕТЕНТНОСТИ СТУДЕНТА-МЕДИКА  
COMMUNICATIVE ACTIVITY — THE BASIS  
OF FORMATION OF COMMUNICATIVE COMPETENCE  
OF MEDICAL STUDENT**

**Аннотация**

В статье уделяется внимание коммуникативным аспектам профессиональной деятельности среднего медицинского персонала, в которой эффективное общение выступает в качестве профессионально-значимой характеристики. Рассматриваются понятия «компетентность», «коммуникативная компетентность», «коммуникативная активность». Анализируются разные подходы к пониманию коммуникативной компетенции и коммуникативной активности человека. Обосновывается необходимость развития коммуникативной активности, как одной из ключевых компетентностей медицинского работника, в период обучения студентов-медиков в образовательном учреждении.

### Abstract

The article focuses on the communicative aspects of the professional activity of nursing staff, in which effective communication acts as a professionally significant characteristic. The concepts of «competence», «communicative competence», «communicative activity» are considered. Different approaches to understanding a person's communicative competence and activity are analyzed. The need to develop communicative activity as one of the key competencies of a medical worker during the training of medical students in an educational institution.

**Ключевые слова:** активность, коммуникативная активность, компетентность, коммуникативная компетентность, компетентностный подход, студент.

**Keywords:** activity, communicative activity, competence, communicative competence, competent approach, student.

Проблема профессиональной востребованности выпускников медицинских колледжей тесно связана с качеством профессиональной подготовки, с уровнем личностного развития. У выпускников нередко возникают трудности в профессиональной деятельности, т.к. они не всегда готовы к использованию многообразных коммуникативных средств воздействия. Это требует особого внимания к подготовке среднего медицинского персонала, развитию коммуникативной компетентности на всех этапах профессионализации. Именно на средний медицинский персонал ложится основная коммуникативная нагрузка, предполагающая общение с самыми разными категориями партнеров – руководством, врачами,

коллегами, младшим медицинским персоналом, пациентами и их родственниками. От того, насколько медицинский персонал осуществляет межличностное общение, во многом зависит профессиональная успешность, обеспечивается взаимопонимание, доверие в отношениях, а также зависит состояние пациента.

В современном обществе система образования проходит путь постоянного совершенствования. Актуальность корректировки стандартов профессионального образования обусловлена, прежде всего, требованием государственной политики к качеству реализуемых программ, и, следовательно, подготовке специалистов с высоким уровнем компетентности, облада-

ющих мотивацией к дальнейшему профессиональному росту и само-совершенствованию, конкурентоспособных, высококвалифицированных на рынке труда, готовых к работе на уровне мировых стандартов. Компетентностный подход, основанный на требованиях результативности образования, является итогом интеграции результатов обучения и профессиональных стандартов, задаваемых потребностями реального рынка труда. В содержании стандартов среднего профессионального медицинского образования отмечается способность будущих специалистов устанавливать эффективную коммуникацию. Профессия медицинского работника требует совершенного владения приемами и способами эффективного общения как с пациентами и их родственниками, так и с коллегами для достижения взаимопонимания, являющегося необходимым для решения лечебных задач и других проблемных ситуаций, способных оказывать влияние на исход заболевания и качество жизни человека [12]. Поэтому одной из важнейших задач образовательного процесса в медицинском колледже является формирование у студентов коммуникативной компетентности как части профессиональной подготовки специалиста.

В научной литературе даются различные определения понятия «компетентность». И. А. Зимняя трактует компетентность как «основывающаяся на знаниях, интеллектуально- и личностно-обусловленная социально-профессиональная жизнедеятельность человека» [10, с.13]. В. С. Безрукова под компетентностью понимает «владение знаниями и умениями, позволяющими высказывать профессионально грамотные суждения, оценки, мнения» [1, с. 46]. Л. М. Митина в данное понятие включает «знания, умения, навыки, а также способы и приемы их реализации в деятельности, общении, развитии (саморазвитии) личности» [13, с.14]. Э. Ф. Зеер и О. Н. Шахматова под профессиональной компетентностью подразумевают «совокупность профессиональных знаний и умений, а также способы выполнения профессиональной деятельности» [9, с. 24]. М. Месконом, М. Альбертом, Ф. Хедоури компетентность понимается как способность интегрировать навыки и знания, использовать их в условиях развивающейся внешней среды [15].

Таким образом, исследователями акцентируется практическая направленность компетентности, умение субъекта применять знания в различных ситуациях.

Одной из ключевых компетентностей медицинского работника является коммуникативная компетентность. В научной литературе она определяется как «способность человека к эффективному взаимодействию со своим окружением» (Г. М. Андреева); как конечный результат процесса образования (Л. А. Петровская); как одно из условий личностной ориентации (Н. В. Кузьмина); как компонент обобщающей оценки профессиональной деятельности (А. Г. Каспржак); как качественный показатель эффективности общения (И. А. Зимняя) [14, с. 41]. Э. Ф. Зеер под коммуникативной компетентностью понимает сложную личностную характеристику, включающую коммуникативные способности, умения, психологические знания в сфере общения [9]. Е. Е. Богданова рассматривает социально-коммуникативную компетентность, которая, по мнению исследовательницы, является органичной составляющей общей профессиональной специалистов, занятых в социономических видах деятельности, ориентированных на работу с людьми. Изучение закономерностей и механизмов функционирования, стабилизации и изменения личностных ограничений социально-коммуникативной компетентности в первичной профес-

сиональной социализации особенно актуально для «помогающих» профессий, в которых нормативно желательна и прагматически необходима согласованность критериев эффективности профессионального общения: для самого субъекта, требований выполняемой им деятельности, его коллег, пациентов). Е. Е. Богданова с позиций субъектно-деятельностного и системогенетического подходов сформулировала представление о личностных ограничениях социально-коммуникативной компетентности человека как интерперсональных факторах предрасположенности к выбору и использованию личностью малопродуктивных и излишне психологически «затратных» способов и приемов коммуникативного поведения и социального взаимодействия [3].

Важнейшей стороной успешной деятельности среднего медицинского персонала является не только высокий уровень специальной медицинской подготовки, но и умение медицинской сестры устанавливать взаимоотношения с окружающими людьми. Таким образом, коммуникативная компетентность среднего медицинского работника является его профессионально-значимой характеристикой, которую необходимо развивать еще в процессе обуче-

ния в образовательном учреждении.

Условием существования доверительного общения является коммуникативная активность [5]. Будущим медицинским работникам необходимо быть подготовленным к различным видам коммуникации, развитая коммуникативная активность позволяет в дальнейшем проявлять коммуникативную компетентность в профессиональной деятельности.

В связи с тем, что феномен активности сложен, многоаспектен, коммуникативная активность в психологической литературе рассматривается с разных позиций, а психологическое содержание данного понятия еще не раскрыто с достаточной определенностью [6]. В

зарубежной психологии существует несколько подходов к изучению активности в общении. Выделил и обобщил эти подходы А. И. Крупнов (таблица 1) [11].

В отечественной психологической науке ученые обращались к проблеме активности в общении еще в начале XX столетия. С. А. Васюра считает истоками современных представлений о коммуникативной активности теорию речевого общения М. М. Бахтина, идеи А. А. Ухтомского о «доминанте на собеседнике», исследования В. М. Бехтерева, А. Ф. Лазурского, В. Н. Мясищева, Б. Г. Ананьева [7]. В. М. Бехтерев, изучая функции общения на примере внушения и подражания, показал активность воздей-

Таблица 1  
Подходы к изучению общительности в зарубежной психологии  
(по А. И. Крупнову)

Подход	Характеристика
Мотивационный	Рассматриваются внутренние скрытые влечения, намерения, побуждающие человека к общительности.
Поведенческий (бихевиориальный)	Характерно исследование внешних, поведенческих форм общительности.
Прагматический	Предполагает изучение роли общительности в обеспечении успешности деятельности.
Собираемый	Характерно выявление проявлений общительности через исследование близких к ней личностных свойств, которые могут раскрыть их дополнительные признаки и стороны.

ствия людей друг на друга [2]. В теории личности, разработанной А. Ф. Лазурским, А. В. Брушинский, В. А. Кольцова, Ю. Н. Олейник подчеркивают такие аспекты, как принцип активности личности [4].

С середины прошлого века отчетливыми психологами предпринимается попытка комплексного изучения коммуникативной деятельности (Ю. Л. Ханин) и общительности (Б. Г. Ананьев, А. И. Ильина) [6]. В 80-е годы XX века исследователи (В. В. Рыжов, Р. А. Максимова и др.) разрабатывают понятие «коммуникационный потенциал», одним из компонентов которого является коммуникативная активность. С 90-х годов возрастает интерес психологов к проблеме активности общения (А. А. Бодалев, Т. В. Волошина, Л. И. Божович, В. И. Кабрин, А. А. Журавлев и др.) [7].

Изучению коммуникативной активности как системного образования с позиции теории интегральной индивидуальности посвящены работы представителей пермской психологической школы (С. А. Васюра, Д. С. Корниенко, В. И. Шмыкова, Е. В. Забелиной). Коммуникативная активность рассматривается в этих работах как сложное многокомпонентное психологическое образование, как мера взаимодействия

субъекта общения с окружающими людьми, исходящего из его собственной инициативы [6]. Источниками коммуникативной активности человека, по мнению С. А. Васюра, являются различные потребности. В их числе: потребность индивида в самовыражении, потребность в новой информации от другого человека, потребность в передаче информации другому, потребность в снятии тревоги и напряжения, потребность в достижении единой точки зрения с окружающими, потребность в сопереживании, потребность в заботе о другом, потребность разделить вместе горе, радость и др. Неудовлетворение потребностей в общении может снижать коммуникативную активность человека или менять ее направление. Коммуникативная активность личности может выражаться не только в творческом отношении к партнерам и ситуации общения, но и в контактах с окружающими в виде сложившихся у личности стереотипов общения с людьми [5].

Исследователями пермской психологической школы обозначена структура коммуникативной активности и выделены ее функции с позиции системного и полисистемного подходов: системообразующая, приспособительная, гармонизирующая, метаиндивидуальная. В



системном взаимодействии коммуникативная активность в структуре интегральной индивидуальности человека выполняет системообразующую функцию. Она опосредует взаимодействие нейродинамических, психодинамических, личностных и социально-психологических свойств интегральной индивидуальности для успешного общения и нивелирует индивидуально-психологические ограничения. С. А. Васюра отмечает: «Человек с высоким уровнем коммуникативной активности общителен, социально смел, уверен в себе, проявляет лидерство в отношениях с другими людьми» [8, с. 169]. В полисистемном взаимодействии коммуникативная активность обеспечивает приспособление человека к требованиям социума и в трудных жизненных ситуациях выступает копинг-ресурсом. Тем самым реализуется ее приспособительная функция. Гармонизирующая функция коммуникативной активности заключается в уравнивании внутриуровневых противоречий интегральной индивидуальности человека, что приводит к гармонизации индивидуальности. При высоком уровне коммуника-

тивной активности проявляется метаиндивидуальная функция как воплощение индивидуальности человека в других субъектах социальной действительности [8]. Один из путей развития коммуникативной активности – социально-психологический тренинг.

Таким образом, развитие коммуникативной активности у будущих медицинских работников приводит к повышению уверенности в себе, способствует гармонизации их индивидуальности, содействует в разрешении проблем, возникающих в процессе их общения и взаимодействия с другими людьми, т.е. способствует развитию их коммуникативной компетентности. Способность эффективно общаться, сотрудничать являются наиболее ценными качествами среднего медицинского персонала в новой социально-экономической и культурной ситуации. Таким образом, развитие коммуникативной компетентности студента-медика является основой для успешного взаимодействия с партнерами по общению в различных по содержанию и структуре ситуациях профессионального общения.

## СПИСОК ИСПОЛЬЗОВАННОЙ ЛИТЕРАТУРЫ

1. Безрукова В. С. Словарь нового педагогического мышления / В. С. Безрукова. – Екатеринбург: Альтернативная педагогика, 1996. – 94 с.
2. Бехтерев В. М. Избранные работы по социальной психологии / В. М. Бехтерев, Е. А. Будилова, Е. И. Степанова. – М.: Наука, 1994. – 400 с.
3. Богданова Е. Е. Динамика личностных ограничений социально-коммуникативной компетентности на начальном этапе профессионального становления: на примере профессии медицинской сестры: дис. канд. психол. наук. Краснодар, 2007. – 268 с.
4. Брушинский А. В. Вклад А. Ф. Лазурского в разработку проблем личности / А. В. Брушинский, В. А. Кольцова, Ю. Н. Олейник // Лазурский А. Ф. Избранные труды по психологии. М.: Наука, 1997. – С. 432–439.
5. Васюра С. А. Коммуникативная активность человека: понятие, источники, формы проявления, условия осуществления / С. А. Васюра // Вестник Вятского государственного гуманитарного университета. – 2006. – № 15. – С. 82–86.
6. Васюра С. А. Коммуникативная активность студентов: индивидуальные стили, гендерные особенности и способы формирования / С. А. Васюра // Вестник Удмуртского университета. Серия. Философия. Психология. Педагогика. – 2006. – № 9. С 23-32.
7. Васюра С. А. Коммуникативная активность человека: ранние исследования проблемы и ее современный статус / С. А. Васюра // Режим доступа <https://www.gramota.net/materials/1/2008/10-2/15.html> (дата обращения 20.09.2020)
8. Васюра С. А. Структура и функции коммуникативной активности в интегральной индивидуальности человека / С. А. Васюра // Вектор науки Тольяттинского государственного университета. Серия: Педагогика, психология. – 2015. – №2 (21). – С. 167-170.
9. Зеер Э. Ф. Личностно ориентированные технологии профессионального развития специалиста / Э. Ф. Зеер, О. Н. Шахматова. – Екатеринбург: издательство Урал. гос. проф.-пед. ун-та, 1999. – 245 с.
10. Зимняя И. А. Ключевые компетентности как результативно-целевая основа компетентностного подхода в образовании / И. А. Зимняя. – М.: Исследовательский центр проблем качества подготовки специалистов, 2004. – 42 с.
11. Крупнов А. И. Психологическая природа общительности как системного качества личности / А. И. Крупнов // Гуманизация образования. – 1995. – № 3. – С.64-70.
12. Магазаник Н. А. Искусство общения с больными / Н. А. Магазаник. – М.: Медицина, 2001. – 110 с.
13. Митина Л. М. Психология личностно-профессионального развития субъектов образования / Л. М. Митина. — М.; СПб.: Нестор-История, 2014. — 376 с.
14. Решетова О. В. Коммуникативная компетентность как фактор успешности учебной деятельности студента: Диссертация ... кандидата педагогических наук. – Оренбург, 2006. – 159 с.
15. Meskon M., Albert M., Hedouri F. Basis of management. - М.: Williams, 2007. - 672 p.

УДК 316.346.32-053.6 (045)

**Пичугина Татьяна Августовна**  
кандидат социологических наук  
доцент кафедры истории, теории  
и практики социальных коммуникаций  
ФГБОУ ВО «Удмуртский  
государственный университет»  
Россия, г. Ижевск  
Tatjanapi4ugina@yandex.ru

Pichugina Tatiana A.  
Udmurt State University  
Russia, Izhevsk

**ЭФФЕКТИВНОСТЬ ДЕЯТЕЛЬНОСТИ БИБЛИОТЕК  
ДЛЯ ДЕТЕЙ И ЮНОШЕСТВА УДМУРТСКОЙ  
РЕСПУБЛИКИ: СОЦИОЛОГИЧЕСКИЙ АСПЕКТ  
EFFECTIVENESS OF LIBRARIES FOR CHILDREN  
AND YOUTH OF THE UDMURT REPUBLIC:  
SOCIOLOGICAL ASPECT**

**Аннотация**

В январе - марте 2020 года Республиканской библиотекой для детей и юношества (РБДЮ) совместно со специалистами республики был проведен опрос, позволивший выявить актуальный уровень эффективности деятельности библиотек для детей и юношества Удмуртской Республики (УР).

Результаты, полученные в ходе исследования, не внесли существенных корректив в представления об эффективности деятельности библиотек для детей и юношества республики, скорее, подтвердили устоявшиеся тенденции на сохранение продуктивных форм деятельности и продвижение новых форм деятельности в рамках концепции модернизации библиотек для детей и юношества.

### Abstract

In January-March 2020, the Republican library for children and youth (RBDY), together with specialists of the Republic, conducted a survey that revealed the current level of efficiency of libraries for children and youth of the Udmurt Republic (UR).

The results obtained in the course of the study did not make significant adjustments to the idea of the effectiveness of libraries for children and youth of the Republic, but rather confirmed the established trends to preserve productive forms of activity and promote new forms of activity within the framework of the concept of modernization of libraries for children and youth.

**Ключевые слова:** направления модернизации библиотек для детей и юношества, критерии эффективности деятельности библиотек для детей и юношества, читательские стратегии пользователей библиотек.

**Keywords:** direction for modernization of library for children and youth, directions of modernization of libraries for children and youth, criteria for the effectiveness of libraries for children and youth, reading strategies of library users.

В январе - марте 2020 года Республиканской библиотекой для детей и юношества (РБДЮ) совместно со специалистами республики был проведен опрос, позволивший выявить актуальный уровень эффективности деятельности библиотек для детей и юношества Удмуртской Республики (УР).

В рамках первого этапа исследования были опрошены пользователи Республиканской библиотеки для детей и юношества (РБДЮ). На втором этапе опрашивались пользователи библиотек для детей и юношества Удмуртской Республики.

Результаты, полученные в ходе исследования, не внесли суще-

ственных корректив в представления об эффективности деятельности библиотек республики, скорее, подтвердили устоявшиеся тенденции на сохранение продуктивных форм деятельности и продвижение новых форм деятельности в рамках концепции модернизации библиотек.

В качестве иллюстрации сопоставим полученные данные, выявленные в ходе 1 и 2 этапов исследования по пользователям библиотек УР и РБДЮ, основываясь на наиболее значимых статистических показателях, представленных в виде таблиц.

Согласно полученным результатам, пользователи библиотек, как в УР, так и в РБДЮ, начинают посещать библиотеки в среднем в 7 лет. (Таблица 1)

Как правило, пользователи в УР посещают библиотеку в основном 2-3 раза в неделю, пользователи РБДЮ - 2-3 раза в месяц с целью (в ранговой последовательности по наиболее значимым статистическим показателям): выбора книг на дом, подготовки к урокам, чтения книг в библиотеке. (Таблица 1)

Менее статистически значимо представлены (в ранговой последовательности):

- по пользователям УР: встречи со сверстниками, участие в мероприятиях, чтение газет и журналов, работа за компьютером, посещения кружков

- по пользователям РБДЮ: участие в мероприятиях, работа за компьютером, встречи со сверстниками, чтение газет / журналов, посещение кружков. (Таблица 1)

Библиотеки играют значительную роль в жизни пользователей, так как:

- по пользователям республики (в ранговой последовательности): помогают в получении новых знаний об окружающем мире, помогают в организации свободного времени, помогают быть успешными в учебе,

- помогают готовиться к олимпиадам
- по пользователям РБДЮ (в ранговой последовательности): помогают быть успешными в учебе, помогают в организации свободного времени, помогают в получении новых знаний об окружающем мире, помогают готовиться к олимпиадам.

Свою любовь к библиотекам пользователи объясняют тем, что:

- по пользователям республики (в ранговой последовательности): «любят читать и узнавать что-то новое», «в библиотеке хорошо, красиво, уютно и весело, душевная атмосфера, много интересных книг»

- по пользователям РБДЮ (в ранговой последовательности): «в библиотеке много интересных книг», «есть возможность получить новые знания, расширить кругозор», «нравится читать книги». (Таблица 1)

Среди мероприятий, вызывающих наибольший интерес со стороны обеих групп пользователей, преимущественно представлены мероприятия, связанные с развитием культуры чтения, а также библиотечные акции. (Таблица 2)

В последующих позициях обозначены (в ранговой последовательности):

- по пользователям УР: библиотечные театральные постановки, флешмобы, литературные

Таблица 1  
Позиция пользователей в отношении библиотек

пользователи библиотек УР	пользователи РБДЮ
начинают посещать библиотеки	
в 7 лет (27,71% от общего числа опрошенных)	в 8 (18% от общего числа опрошенных) и 7 лет (15%)
частота посещений библиотек	
2-3- раза в неделю (24,49% от общего числа опрошенных)	2-3- раза в месяц (38% от общего числа опрошенных)
цель посещения библиотек	
выбор книг на дом (24,45% от числа полученных ответов) подготовка к урокам (22,69%) чтение книг в библиотеке (13,16%) встречи со сверстниками (12,84%) участие в мероприятиях (10,88%) чтение газет и журналов (6,94%) работа за компьютером (4,76%) посещение кружков (2,48%)	выбор книг на дом (53,78% от числа полученных ответов) подготовка к урокам (22,72%) чтение книг в библиотеке (6,81%) участие в мероприятиях (6,06%) работа за компьютером, встречи со сверстниками (по 3,03%) чтение газет / журналов, посещение кружков (по 1,51%)
роль библиотек в жизни пользователей	
помогает в получении новых знаний об окружающем мире (30,44% от числа полученных ответов) помогает в организации свободного времени (29,92%) помогает быть успешным в учебе (26,41%) помогает готовиться к олимпиадам (10,52%)	помогает быть успешным в учебе (36,05% от числа полученных ответов) помогает в организации свободного времени (33,33%) помогает в получении новых знаний об окружающем мире (23,80%) помогает готовиться к олимпиадам (4,76%)
причины, по которым пользователи любят посещать библиотеки	
«любят читать и узнавать что-то новое» (37,44% от общего числа опрошенных) «в библиотеке хорошо, красиво, уютно и весело, душевная атмосфера, много интересных книг» (33,90 %)	«в библиотеке много интересных книг» (22% от общего числа опрошенных) «есть возможность получить новые знания, расширить кругозор» (20%) «нравится читать книги» (10%)

гостиные, библионочи, викторины, квесты, библиопродленка, конкурсы, литературные студии

- по пользователям РБДЮ: библионочи, квесты, летние чтения, волонтерство, литературные гостиные, библиотечные театральные постановки, флешмобы, литературные студии.

Вкусовые пристрастия в отношении журналов наиболее определенно обозначены пользователями республики. Так в преимущественных статистических позициях представлены журналы: Тридевятое царство, Непоседа и Мурзилка. (Таблица 2)

По пользователям РБДЮ в статистически значимых позициях выявлены только два журнала: Топ-модель и Мир техники.

При этом ни в одной из групп опрошенных не были обозначены газеты.

Согласно полученным результатам, для обеих групп опрошенных одинаково значима возможность встреч со сверстниками в библиотеках. Причины такого рода заинтересованности респонденты объясняют следующим образом (в ранговой последовательности):

- пользователи УР: для совместного участия в мероприятиях, для совместного выбора книг

и журналов, для совместной подготовки мероприятий, для обсуждения прочитанных книг и публикаций в журналах

- пользователи РБДЮ: для совместного выбора книг и журналов, для обсуждения прочитанных книг и публикаций в журналах, для совместного участия в мероприятиях, для совместной подготовки мероприятий.

Среди пользователей республики самыми востребованными являются театральные кружки и кружки, связанные с рукоделием и техническим моделированием. (Таблица 2)

Четкая картина не выявлена по пользователям РБДЮ, т.к. выявленные кружки носят единичный характер.

Согласно полученным результатам, среди пользователей обеих групп наибольшая заинтересованность регистрируется преимущественно в чтении художественной литературы. (Таблица 3)

Последующие позиции занимают (в ранговой последовательности):

- по пользователям УР: сказки; энциклопедии; книги о жизни сверстников; научно-познавательные книги; книги о животных, о природе, по истории, о Космосе, по истории Удмуртии, по технике

Таблица 2  
 Формы участия пользователей в деятельности библиотек

пользователи библиотек УР	пользователи РБДЮ
<b>мероприятия, которые нравятся пользователям библиотек</b>	
<p>мероприятия по культуре чтения: посвящение в читатели; знакомство с библиотекой / экскурсии; занятия по правилам бережного отношения к книге; знакомство с создателями книг; практика иллюстрирования книг; обучение работе с энциклопедиями и справочниками, каталогами и картотеками; знакомство с газетами и журналами для детей; занятия по библиографическому описанию документа; поиск информации в Интернет-пространстве (19,81% от числа полученных ответов)</p> <p>библиотечные акции (19,81%)                      библиотечные театральные постановки (18,63%)                      флешмобы (14,85%)                      литературные гостиные (14,03%)                      библионочь, викторины (по 11,42%)                      квест, библиопродленка (по 7,61%)                      конкурсы (6,66%)                      литературные студии (6,01%)</p>	<p>мероприятия по культуре чтения: посвящение в читатели; знакомство с библиотекой / экскурсии; занятия по правилам бережного отношения к книге; знакомство с создателями книг; практика иллюстрирования книг; обучение работе с энциклопедиями и справочниками, каталогами и картотеками; знакомство с газетами и журналами для детей; занятия по библиографическому описанию документа; поиск информации в Интернет пространстве (18% от числа полученных ответов)</p> <p>библиотечные акции (15%)                      библионочь, квесты, летние чтения; волонтерство; (по 12,5%)                      литературные гостиные (10%)                      библиотечные театральные постановки (8%)                      флешмобы (5%)                      литературные студии (3%).</p>
<b>журналы, которые читают пользователи библиотек</b>	
<p>Тридевятое царство (36,06% от числа тех, кто читает журналы)                      Непоседа (15,45%)                      Мурзилка (12,66%)                      Классная девчонка (6,55%)                      Ежик, Фантазеры (по 5,97%)                      Смешарики (4,47%)</p>	<p>Топ-модель, Мир техники (по 50% от числа тех, кто читает журналы)</p>
<b>кружки, которые посещают пользователи библиотек</b>	
<p>театральный (45,83% от числа тех, кто посещает кружки)                      клуб рукоделия «Росточек» / «Рукодельница» (20,8%)                      изготовление кукол, 3D моделирование, бисероплетение, туризм, мир хобби, береста, рисование (по 4,1%)</p>	<p>вязание, курсы режиссеров (по 9,3% от числа тех, кто посещает кружки).</p>



пользователи библиотек УР	пользователи РБДЮ
характер и содержание встреч со сверстниками в библиотеках	
для совместного участия в мероприятиях (36,33% от числа тех, кто встречается со сверстниками в библиотеках) для совместного выбора книг и журналов (30,93%) для совместной подготовки мероприятий (14,62%) для обсуждения прочитанных книг и публикаций в журналах (12,37%)	для совместного выбора книг и журналов (36% от числа тех, кто встречается со сверстниками в библиотеках) для обсуждения прочитанных книг и публикаций в журналах (15%) для совместного участия в мероприятиях (13%) для совместной подготовки мероприятий (4%)

- по пользователям РБДЮ: научно-познавательные книги; книги о сверстниках; сказки, энциклопедии; книги о животных, о природе; справочники; книги по технике, об Удмуртии, о Космосе.

Преимущественная часть пользователей из обеих категорий опрошенных всегда находит необходимую им литературу в библиотеке. (Таблица 3)

Другая категория пользователей жалуется на отсутствие обновления книжного фонда и ограниченное количество экземпляров книг.

Дефицитной в библиотеках, по мнению опрошенных, в первую очередь, является (в ранговой последовательности) научно-популярная и художественная литература, а также литература о сверстниках. Последующие позиции представлены следующим образом:

- по пользователям УР: литература о животных, о природе; энциклопедии; литература по исто-

рии Удмуртии; сказки; литература по истории, о Космосе, по технике, справочники;

- по пользователям РБДЮ: литература по технике; справочники; литература о животных, о Космосе, по истории, о природе; сказки; энциклопедии; литература по истории Удмуртии. (Таблица 3)

Любят читать обе категории пользователей, согласно полученным результатам, прежде всего литературу по школьной программе, а также фэнтези / фантастику, детективы. (Таблица 3)

Последующие позиции занимают (в ранговой последовательности):

- по пользователям УР: стихи, научно-популярная литература, энциклопедия, проза, газеты и журналы

- по пользователям РБДЮ: проза, научно-популярная литература, стихи, энциклопедии, газеты и журналы. (Таблица 3)

Таблица 3  
Читательские стратегии пользователей библиотек

пользователи библиотек УР	пользователи РБДЮ
<b>книги / издания, востребованные в среде пользователей</b>	
художественная литература (20,70% от числа полученных ответов) сказки (11,33%) энциклопедии (9,24%) книги о жизни сверстников (8,83%) книги: научно-познавательные, о животных, о природе (по 8,29%) книги: по истории, о Космосе (по 5,25%) книги по истории Удмуртии (3,69%) книги по технике (3,46%) справочники (3,04%)	художественная литература (32% от числа полученных ответов) научно-познавательные книги (15,11%) книги по истории (9,33%) книги о жизни сверстников (8%) сказки, энциклопедии (по 5,7%) книги о животных (5,3%) книги о природе (4,44%) справочники (3,55%) книги по технике, об Удмуртии (по 2,22%) книги о Космосе (0,88%)
<b>оценка возможности найти необходимую литературу в библиотеках</b>	
пользователи всегда находят необходимую им литературу в библиотеке (72,72% от общего числа опрошенных)	пользователи всегда находят необходимую им литературу в библиотеке (84% от общего числа опрошенных)
<b>виды дефицита литературы в библиотеках, по мнению пользователей</b>	
научно-познавательная литература (18,96% от числа полученных ответов) художественная литература (15,24%) литература о жизни сверстников (9,98%) литература о животных (6,62%) литература о природе (5,53%) энциклопедии (5,17%) литература по истории Удмуртии, сказки (по 4,90%) литература по истории, о Космосе (по 4,62%) литература по технике (3,99%) справочники (3,62%)	научно-познавательная литература (16,82% от числа полученных ответов) художественная литература (15,88%) литературы о жизни сверстников, по технике (по 4,67%) справочники (3,73%) литература о животных, о Космосе (по 2,80%) литература по истории, о природе (по 1,86%) сказки, энциклопедии, литература по истории Удмуртии (по 0,95%)

пользователи библиотек УР	пользователи РБДЮ
читательские предпочтения пользователей	
литература по школьной программе (18,84% от числа полученных ответов) фэнтези / фантастика (17,64%), детективы (15,06%) стихи (11,70%) научно-популярная литература (9,63%) энциклопедии, проза, газеты и журналы (по 8,69%)	литература по школьной программе (20,48% от числа полученных ответов) фэнтези / фантастика (19,02%) детективы (16,09%) проза (15,12%) научно-популярная литература (12,68%) стихи (6,34%) энциклопедии (3,41%) газеты и журналы (2,44%)

Полученные в ходе проведенного социологического исследования результаты, позволили сформулировать ряд принципиальных выводов.

Пользователи начинают активно посещать библиотеку в основном с 7 лет в диапазоне от 2-3 раз в неделю до 2-3 раз в месяц

Цель - выбор книг на дом, подготовки к урокам, чтение книг в библиотеке.

Одновременно пользователи в библиотеке встречаются со сверстниками, участвуют в мероприятиях, а также читают журналы, работают за компьютером, посещают кружки.

Выявление цели отражает степень эффективности деятельности библиотек, т.к. пользователи, согласно полученным результатам, удовлетворяют свои потребности и в плане выбора необходимой ли-

тературы, и в плане подготовки к урокам.

Кроме того, они коммуницируют со сверстниками; посещают мероприятия, кружки; работают за компьютером.

Благодаря библиотекам пользователи получают новые знания об окружающем мире, организуют свое свободное время, становятся успешными в учебе, готовятся к олимпиадам.

Именно эти факторы, согласно полученным результатам, определяют:

- важную роль библиотек в жизни пользователей.
- высокую степень симпатии пользователей к библиотекам, основанную на любви к книгам и признании высокого уровня комфортности и сервисности библиотек.

Преимущественный интерес пользователи испытывают к меро-

приятиям, связанным с развитием культуры чтения.

Вариативность других мероприятий, отмеченных пользователями, определяется степенью творческой активности самих библиотекарей, т.к. в отсутствии личного опыта пользователям сложно определиться с теми мероприятиями, которые реально могли бы проводиться в библиотеках.

Об этом свидетельствуют результаты всех исследований, проведенных РБДЮ: фантазии пользователей перекрывают возможности библиотек. Именно поэтому пользователям было предложено обозначить наиболее интересные для них мероприятия из числа тех, которые им хорошо известны. Как следствие, стала особенно очевидна многоплановая деятельность специалистов республики, что видно из перечня конкретных мероприятий, отмеченных пользователями.

Важную роль играют библиотеки в формировании коммуникативной среды сверстников, о чем свидетельствуют результаты исследования.

Между тем, полученные результаты выявили и малоэффективные сферы деятельности библиотек для детей и юношества в республике. Речь идет о кружках в библиотеках,

занимающих последнее место в перечне видов деятельности, которые интересны пользователям, а также об отсутствии интереса к газетам / журналам со стороны пользователей.

Пользователи библиотек готовы читать журналы, посещать кружки, но, возможно, в данном случае речь идет об ограниченности предложения со стороны библиотек.

Еще одна выявленная проблемная сфера: пользователи ориентированы в основном на чтение художественной литературы (причем, как выясняется, из школьной программы), а также научно-популярной литературы, литературы о сверстниках. Но при этом они испытывают дефицит именно этой литературы.

Кроме того, регистрируется неудовлетворенность отсутствием обновления книжного фонда; отсутствием новых, современных книг, ограниченностью экземпляров книг. Хотя, на уровне общей тенденции, превалирует число тех, кто находит для себя нужную литературу.

В наиболее общем виде результаты, полученные в ходе проведенного социологического исследования, свидетельствуют о достаточно высокой эффективности деятельности библиотек для детей и юношества в Удмуртской Республике.

УДК 378.18

Научный руководитель

**Старков Николай Константинович**

магистрант направления  
«Медиакоммуникации в рекламе  
и связях с общественностью»  
ФГБОУ ВО «УдГУ»

Россия, г. Ижевск

kolya.starkov.97@mail.ru

Starkov Nikolay K.

Udmurt State University

Russia, Izhevsk

**Латыпов Ильдар Абдулхаевич**

Доктор философских наук, профессор  
кафедры ИТиПСК УдГУ.  
ФГБОУ ВО «УдГУ»

Россия, г. Ижевск

Latypov Ildar A.

Udmurt State University

Russia, Izhevsk

## **СТУДЕНЧЕСКИЕ ОТРЯДЫ КАК ИНСТРУМЕНТ РАЗВИТИЯ НАВЫКОВ КОММУНИКАЦИИ В РАБОТЕ С МОЛОДЁЖЬЮ STUDENT TEAMS AS A TOOL FOR DEVELOPING COMMUNICATION IN WORKING WITH YOUNG PEOPLE**

### **Аннотация**

В статье рассматривается роль студенческих отрядов в формировании, становлении и развитии коммуникаций и медиакоммуникаций с представителями студенческой молодёжи. Так же на примерах разбирается какие компетенции приобретают представители студенческих отрядов и в дальнейшем применяют их для повышения уровня коммуникации.

### **Abstract**

The article discusses the role of student groups in the formation, formation and development of communications and media communications with representatives of students. It also uses examples to understand what kind of compensation representatives of student groups acquire and then use them to improve the level of communication.

**Ключевые слова:** коммуникации, медиакоммуникации, студенческие отряды, студенты, студенчество.

**Keywords:** communications, media communications, student groups, students, students.

Перед тем как рассмотреть влияние студенческих отрядов как инструмента развития навыков коммуникации в работе с молодёжью следует установить понятие «студенческая молодёжь» и «студенчество». Студенчество – это молодёжная общественная группа, в которой содержится большой потенциал влияния на дальнейшее будущее всего общества. Несомненно, каждый представитель студенчества (студенческая молодёжь) используют разные виды и формы коммуникаций, а их повседневное общение в разных аспектах отражает всю внутреннюю культуру студенческой молодёжи, все её интеллектуальные и моральные качества. Известный факт: умение верно применять на практике изученные коммуникативные навыки имеет огромное значение: оно не только облегчает установление полезных контактов, но и способствует достижению практически полного взаимопонимания между коммуникаторами. А если учесть что речь идёт о студенческой молодёжи, то следует отметить, что благодаря общественно одобряемым коммуникациям между представителями студенчества создаются хорошие дружеские и устойчивые взаимоотношения.

В рамках этой статьи будут рассматриваться студенты очного отде-

ления, т.к. студенты данной формы обучения проявляют большую социальную активность и их формы и виды коммуникаций развиты на более высоком уровне. Студенты дневного (очного) отделения ведут активную образовательную деятельность: слушают лекции, ходят на практики, участвуют в семинарах и т.д. Нельзя не обратить внимания на неотъемлемую часть студенческой жизни: это параллельное самопознание и самоопределение в жизни общества и в своей личной жизни, осознание и принятие роли личности в процессе общественной коммуникации. Подготовка студентов к будущей профессиональной деятельности является важной составляющей всего образовательного процесса, однако, далеко не единственной. Не следует забывать, что студенчество как социальная группа в первую очередь характеризуется как группа молодых людей с индивидуальными социально значимыми стремлениями и поставленными задачами. Эта группа специфична, т.к. являясь группой учащейся молодёжи, она обладает исключительными особенностями коммуникации. Эти особенности невозможно или очень трудно приобрести, занимаясь только образовательной деятельностью и учебной работой. Для развития исключительных навыков коммуника-

ции следует принимать во внимание занятия внеучебной деятельностью, которые способствуют раскрытию всех творческих способностей студентов, а значит и развитию форм, видов, и способов коммуникации.

Существует определенный стереотип об определенных представителях студенческой молодёжи, которые занимаются активной внеучебной деятельностью. Он состоит в том, что студент, который посвящает своё время творческой работе, неизменно является отстающим в образовательном процессе. Современные реалии стремятся разрушить этот стереотип. Во многом благодаря развитию форм и способов коммуникаций между студенческой молодёжью и преподавателями. Благодаря современным коммуникациям студент, занимающийся творческой деятельностью, может иметь возможность быть успешным и в образовательной части. Здесь стоит сказать про правильную расстановку приоритетов, но это персональный выбор каждого человека. Главное то, что у каждого студента существуют возможности в современном информационно-коммуникационном обществе быть высококвалифицированным специалистом. Но такой специалист не может быть просто носителем знаний, это должна быть гармонично развитая личность, обладающая навыками

социальной адаптации, лидерства, коммуникаций. И, принимая во внимание это суждение о гармонично развитой личности, следует затронуть молодёжные общественные объединения, которые, в первую очередь, являются сторонними формами развития и получения разных видов, форм и способов коммуникации.

Говоря о молодёжных объединениях, успешно развивающих навыки коммуникации у студентов, в первую очередь следует сказать о молодёжной общероссийской общественной организации «Российские студенческие отряды» (далее «РСО»). «РСО» является исключительной формой объединения студенческой молодёжи, которое, наряду с предоставлением рабочих мест, старается создать условия для развития и самосовершенствования личности студента, приобретению коммуникативных, организаторских, творческих навыков, которые пригодятся в дальнейшей самостоятельной жизни студента. Благодаря наличию собственных ценностей и нравов, принципов, отличительной формы, особым форматам проведения мероприятий «РСО» развивает у представителей студенческой молодёжи особые формы и способы коммуникаций в обществе. Для того чтобы разобраться как это молодёжная ор-

ганизация развивает коммуникации у студентов для начала следует рассмотреть те сферы жизнедеятельности студентов, которые развиваются и преумножаются в «РСО», следовательно, повышают уровень коммуникации и всесторонне развивают представителей студенчества.

Итак, основными сферами деятельности молодежной общероссийской общественной организации «Российские студенческие отряды» можно считать:

1. Экономическую сферу
2. Ценностно-ориентированную сферу
3. Командно-образовательную сферу
4. Сферу трудового воспитания
5. Творческую сферу

Рассмотрим более детально каждую из них и сделаем вывод о развитии коммуникаций у студентов.

1. Экономическая сфера деятельности «РСО» является одной из ведущих сфер деятельности, т.к. целью деятельности организации является организация временной занятости обучающихся в профессиональных образовательных организациях и образовательных организациях высшего образования, изъявивших желание в свободное от учебы время работать в различных отраслях экономики. Благодаря

экономической сфере у студентов развиваются навыки делового общения, изучаются новые способы коммуникаций (общение с работодателями, кураторами трудовых проектов, сотрудниками отдела кадров и др.), повышается уровень владения медиакоммуникациями (прохождение тестов на профессиональную пригодность, составление отчетов о проделанной работе и др.). Экономическая сфера развивает навыки коммуникативного общения ещё до вступления в «РСО» Для работы в свободное от учёбы время (в основном – летний и зимний период), и для вступления в студенческие отряды потенциальным кандидатам студенческих отрядов нужно обладать достаточным уровнем коммуникации и медиакоммуникации, чтобы быть принятым в студенческий отряд и в дальнейшем быть устроенным на работу.

2. Принимая во внимание ценностно-ориентированную сферу деятельности «РСО» следует рассмотреть какие ценности и принципы имеются у этой организации, а значит, прививаются всем её участникам и улучшают уровень их коммуникаций. К числу принципов организации относятся законность, независимость, индивидуальность, внимание, взаимопомощь, честность, дисциплина, деловая этика,



гордость формой сопричастность, партнёрство, согласованность и др. Ценностями организации являются традиции, уважение, профессионализм, Я=РСО, РСО=Я (означает мнение о себе и мнение об РСО). Ценностно-ориентированная сфера повышает навыки коммуникации в плане их качественных улучшений, приобретения новых знаний, соответствия статуса члена организации. Если говорить про медиакоммуникации – то повышается уровень владения сетевыми ресурсами, программами ПК, социальными сетями и проектами, а так же прочими медиакомпетенциями.

3. Понятие командно-образовательной сферы можно раскрыть как создание из разных отдельно взятых представителей студенчества одной мощной команды, с общими целями, интересами и одной идеологией. Соответственно, происходит развитие коммуникации, потому что без наличия навыков коммуницирования процесс создания команды является невозможным. На данный момент активными членами организации является почти 200 000 студентов. Коммуникация между таким количеством людей является чем-то фундаментальным, глобальным и требующим постоянного развития и совершенства. Основной формой коммуникации одновременно

огромного количества людей является Всероссийский слёт студенческих отрядов, проходящий ежегодно в разных городах России.

4. Сфера трудового воспитания развивает не только навыки рабочей коммуникации, но и возвращает к исторически сложившимся формам деятельности и общения. Студенческие отряды были созданы в советское время для сооружения железных дорог, постройки школ, мостов, автомагистралей и других крупных промышленных и непромышленных объектов. Нравственное воспитание, дань уважения традициям предков и память о прошедшем великом труде – всё это оставляет свой отпечаток на развитии коммуникаций у современных представителей студенческих отрядов. «Гордись своими предками, не лишайте такой же возможности своих потомков» (Ц. Меламед).

5. Творческая сфера является, пожалуй, одной из самых многогранных сфер для развития и совершенствования коммуникаций и медиакоммуникаций у студентов. Молодёжная общероссийская общественная организация «Российские студенческие отряды» может гордиться наличием и проведением большого количества мероприятий разных форм, жанров и численностей. Конкурсы танцев, вокальные конкурсы, спортивные соревнова-

ния, юмористические выступления, песни под гитару (спевки), художественные объединения и многое другое (оговорка сделана ввиду большого количества региональных отделений, в каждом из которых имеется свой план разработанных и утверждённых мероприятий). Благодаря участию в разных мероприятиях студенты повышают навыки коммуникации друг с другом, а так же с людьми, которые задействованы в мероприятии, учатся правильно организовывать свою творческую деятельность, что способствует развитию навыков деловой коммуникации, а так же создают различные онлайн-ресурсы и сервисы, что в свою очередь является показателем активности развития медиакоммуникаций.

Таким образом, все вышеперечисленные примеры говорят о том, что студенческие отряды являются эффективным инструментом разви-

тия навыков коммуникации в работе с молодёжью. Наличие у «РСО» необходимых факторов для развития коммуникаций и медиакоммуникаций у студентов позволяет говорить о том, что эти коммуникации у студентов находятся на очень хорошем уровне. Можно даже сказать, что те представители студенческой молодёжи, которые состоят в организации «РСО» обладают лучшими навыками, формами и способами коммуникации, чем их сверстники, не состоящие в организации.

Студенческая молодёжь является, пожалуй, единственной социальной группой, которая находится в таком возрасте, чтобы на максимум использовать все возможности, которые им предоставляются. И лишь полнота использования этих возможностей может показать насколько развитой в плане коммуникаций является каждый отдельно взятый представитель студенчества.

## СПИСОК ИСПОЛЬЗОВАННОЙ ЛИТЕРАТУРЫ

1. Березутский Ю. В. Общественные молодежные организации в социологическом измерении: монография / Ю. В. Березутский, И. В. Фирсакова ; ФГБОУ ВПО «Российская акад. нар. хоз-ва и гос. службы при Президенте Российской Федерации», Дальневосточный ин-т. – Хабаровск : ДВВИ-филиал РАНХиГС, 2012. – 168 с. : ил., табл. – Библиогр.: с. 141-156 - ISBN 978-5-94456-151-0. – Электронная копия доступна на сайте Научной электронной библиотеки eLibrary. URL: <https://www.elibrary.ru/item.asp?id=42698045&> (дата обращения: 22.10.2020). – Режим доступа: для зарегистрированных пользователей.

2. Бухнер А. А. Влияние молодёжных организаций и объединений на участие молодёжи в гражданском обществе // Вестник международного института рынка. – 2016. – № 2. – С. 83-88 - Электронная копия доступна на сайте Научной электронной библиотеки

eLibrary. URL: <https://elibrary.ru/item.asp?id=27207697> (дата обращения: 20.10.2020). – Режим доступа: для зарегистрированных пользователей

3. Власова Э. Д. Молодежная организация как основной элемент структуры молодежной политики в России // Теория и практика общественного развития. – 2017. – № 5. – С. 20-22. – Электронная копия доступна на сайте Научной электронной библиотеки eLibrary. URL: <https://elibrary.ru/item.asp?id=29117821&> (дата обращения: 21.10.2020). – Режим доступа: для зарегистрированных пользователей.

4. Зубок Ю. А. Молодежь и молодежная политика в современном российском обществе / Ю. А. Зубок, Т. К. Ростовская, Н. Л. Смакотина. – Москва : Перспектива, 2016. – 165 с. : ил., табл. – Электронная копия доступна на сайте Нижегород. гос. ун-та им. Н.И. Лобачевского. URL: <http://www.spschool.unn.ru/files/2014/10/Molodezh-i-molodezhnaya-politika-v-sovremennom-rossijskom-obshhestve.pdf> (дата обращения: 21.10.2020).

5. Кострикин А. В. Молодежные общественные объединения как институт гражданского общества // Известия РГПУ им. А.И. Герцена. – 2008. – №80. С. 181-185. – Электронная копия доступна на сайте Научной электронной библиотеки КиберЛенинка. URL: <https://cyberleninka.ru/article/n/molodezhnye-obschestvennye-obedineniya-kak-institut-grazhdanskogo-obschestva> (дата обращения: 23.10.2020).

6. Михайлова Д. А. Молодежные движения и организации в России: проблемы и перспективы развития / Д. А. Михайлова, Э. К. Мхитарян // Образование и наука без границ: социально-гуманитарные науки. – 2016. – № 4. – С. 38-41. – Электронная копия доступна на сайте Научной электронной библиотеки eLibrary. URL: <https://elibrary.ru/item.asp?id=28118416&> (дата обращения: 23.10.2020). – Режим доступа: для зарегистрированных пользователей.

7. Российские Студенческие Отряды : [сайт]. – Москва, [2020]. – URL: <https://xn--d1amqcgedd.xn--p1ai/> (дата обращения: 05.11.2020).

УДК 316.776/004/374.3

Научный руководитель

**Султангулов Владик Робертович**  
Магистрант направления «История»  
Института истории и государственного  
управления Башкирского  
государственного  
университета  
Su.vladik@yandex.ru

**Хасанова Лилия Равиленна**  
к.ф.н., доцент кафедры этики,  
культурологии  
и связи с общественностью  
Башкирского государственного  
университет  
Россия, г. Уфа

Россия, г. Уфа  
Sultangulon Vladik R.  
Bashkir State University  
Russia, Ufa

Hasanova L.R.  
Bashkir State University  
Russia, Ufa

**Явная Татьяна Александровна**  
Студент 3 курса  
ИИГУ  
Башкирского государственного  
университета  
Россия, г. Уфа  
yavnaya-t@mail.ru

Yavnaya Tatyana A.  
Bashkir State University  
Russia, Ufa

**МОЛОДЁЖНЫЕ КОММУНИКАЦИИ  
В ИНФОРМАЦИОННОМ ОБЩЕСТВЕ  
YOUTH COMMUNICATIONS IN THE INFORMATION  
SOCIETY**

**Аннотация**

Молодежные коммуникации в современном мире являются актуальной проблемой в связи с активно внедряющейся системой информационных технологий в профессиональную и обыденную жизнь человека, в том числе молодежи от 14 до 35 лет. При этом подростки гораздо быстрее внедряются в сеть Интернет-коммуникации, благодаря чему она становится для них одним из агентов социализации. Современные коммуникации разительно отлича-

ются от тех, которые были распространены до появления информационных средств, ускоряющих процесс приема-передачи сообщения аудио или визуального характера, в частности, отмечается, что молодежные коммуникации на данном этапе концентрируют свою основную нагрузку на электронные версии взаимодействия, чем значительно ускоряют свою работу и общий темп коммуникации. Современные молодежные способы взаимодействия позволяют использовать в качестве дополнительного сопроводительного к словам элемента картинки, эмодзи, Интернет-мемы, флеш-видео, гиф-материал, мелодии и многое другое. Все это заостряет внимание исследователей в области коммуникаций и общения на аспект такой социальной группы как молодежь, по определению, наиболее активной и мобильной, и делает проблему изучение способов ее взаимодействия актуальной и востребованной к анализу.

#### **Abstract**

Youth communications in the modern world is an urgent problem due to the actively implemented system of information technologies in the professional and everyday life of people, including young people from 14 to 35 years. At the same time, teenagers are much faster introduced to the Internet communication network, so it becomes one of the agents of socialization for them. Modern communications are strikingly different from those that were common before the advent of information tools that speed up the process of receiving and transmitting messages of an audio or visual nature. In particular, it is noted that youth communications at this stage concentrate their main load on electronic versions of interaction, which significantly speeds up their work and the overall pace of communication. Modern youth ways of interaction allow you to use images, emojis, Internet memes, flash videos, GIF material, ringtones, and much more as an additional element accompanying words. All this focuses the attention of researchers in the field of communication and communication on the aspect of such a social group as young people, by definition, the most active and mobile, and makes the problem of studying the ways of its interaction relevant and in demand for analysis.

**Ключевые слова:** коммуникации, современное общество, информация, молодежь, речь.

**Keywords:** communications, modern society, information, youth, communication, speech.

Средства и методы связи, а также сам процесс общения, что является одной из основных столпов жизнедеятельности общества, называется коммуникацией [9]. Современная зарубежная этимология определяет термин коммуникацию как акт передачи информации от одной «сущности» другой, или от одной к группе. При этом коммуникация обязательно включает в себя несколько этапов процесса акта приема-передачи информации: 1. формирование мысли; 2. построение его структуры и порядка; 3. кодирование (в устные слова, в письменную речь, интернет-сообщение, видеоформат, картинку или жесты и другие виды передачи информации); 4. передача сигналов через определенный канал или носителя (бумага, звуки, световидео, электронное сообщение и др.); 5. внешние помехи и влияние (перехват кода, фоновые звуки во время разговора, подслушивание речи, подделка письменных документов); 6. прием сигналов; 7. расшифровка кода в понятную форму; 8. осмысленные сущности информации.

Практически все стадии коммуникации на современном этапе начинают принципиально отличаться в своих формах и видах от тех, которые были у взрослого поколения. В особенности изменения начинаются с третьей стадии, поскольку

молодежь предпочитает кодировать смыслы не в устной форме и письмах на бумажном носителе, а в электронном печатном варианте с моментальной формой передачи-приема.

В современном обществе проблема коммуникации становится особым философским социокультурным феноменом, определяющую специфическую форму общения среди молодежи. Она же определяет сразу же и основные смыслы, а именно: ценности, опыт, универсальные принципы поведения, общий метадискурс и базовые знания.

Проблемам эволюции коммуникации в современном обществе посвящено множество работ из области филологии, социологии, маркетинга и сферы PR. Однако западная историография уже имеет длительную традицию ее изучения, что дает определенную методологическую базу, инструменты для анализа ситуации в последнее десятилетие, особенно таких явлений, как Интернет-социализация.

Немецкий философ и социолог XX века Никлас Луман, специализирующийся на проблеме коммуникации, определяет её как базовую операцию человека и общества [5, с. 68]. Хотя автор отдельно не выделяет и не классифицирует терминологию, в его работах можно найти виды коммуникации: повседневная,

научная; социальная, общественная, нормальная; устная/письменная коммуникация. Луман отмечает, что письменная коммуникация изначально не была непосредственной формой связи, а являлась средством «мнемотехнической уловки» - накопления знаний и передача её из поколения в поколение, в связи с чем долгое время письмо не было средством связи. Лишь к позднему Средневековью письменность становится средством связи для высшей аристократии, но всё ещё в основной форме – методом предъявления моментальных знаний: доказательство наличия документов на вещь, землю, или судебное решение. В то же время всю историю человечества обучение письменности и приобретение знаний в основном развивалось через устную речь, которая стала формой передачи письменно фиксированных знаний [5, с. 88]. Вплоть до XX века культура Западной Европы, особенно школьное и высшее обучение, имела лишь одну основную направленность – заучивание письменного текста для его устного воспроизводства в ораторской речи.

Другим фундаментальным исследователем в области коммуникации является Юрген Хабермас – последователь франкфуртской школы, который создал концепцию коммуникативного действия и эти-

ки дискурса, ставшая в последствии направляющей для многих методологий в изучении коммуникации. Хабермас широко и подробно описывает понятия и правила дискурса, как одного из видов коммуникации [7, с. 39]:

- 1) открытое участие для любого способного к речи;
- 2) отсутствие принуждения к достижению согласия;
- 3) мотивация всех участников на кооперации и «аргументированного согласия».

Таким образом, дискурс для Хабермаса является «идеальной речевой ситуацией». Не осознавая того, он описал универсальные правила современной сетевой коммуникации. Помимо этого, отдельно выписал правила этики идеального дискурса: требование общности темы (цели), автономия и независимость мнения каждого участника, принятие своих и чужих ролей коммуникации, нейтральность или уравновешенность методов влияния на остальных, прозрачность целей или намерений участников. Именно такие правила «идеального дискурса» являются обычными при групповом общении в моментальной сетевой коммуникации.

Другим направлением в методологии являются работы Наома Хомского, совершившего парадиг-

мальную революцию в изучении языков своей книгой «Синтаксические структуры» (1957) [1, с. 192-207]. По мнению первооткрывателя новой лингвистики и когнитивного направления изучения языка, что выражено в «Минималистической теории», чтобы начать социализацию и изучение языка, достаточно выучить несколько морфем, идиом и лексических единиц (слов). Если человек знает параметры применения нескольких идейных единиц, его можно начать обучать и социализировать на их основе.

Далее к 1976 году эта идея расширяется в работах Ричарда Докинза, который первым создает теорию «мема» и описывает его как единицу культурной информации, способной к саморазмножению, эволюции и распространению [4, с. 57]. В настоящее время теория является основной для описания интернет-мемов как одних из основных и массовых единиц коммуникации в медиасети, состоящих из вирусных картинок, звукозаписей, флеш-видео.

В сочетании с идеями Наома Хомского, можно сказать, что современная социализация в медиаресурсах может начать действовать на детей с уровня интернет-мемов, поскольку они уже способны усваивать устные коммуникации, а облегченные идеомы-картинки для детей

являются понятными кодами информации. При этом, сам интернет-мем, обязательно и всегда включает в себя этику «идеального дискурса», тем самым социализируя на основании демократического общения.

Далее, прошедшие интернет-социализацию, в особенности современное поколение Z, которое характеризуется полным погружением в мобильный интернет с самого детства и пребывание в медиасреде более 5 часов в день, являющееся основной аудиторией и электоратом площадки ТикТока и Ютуба, по мере взросления переходят на коммуникативное повседневное взаимодействие через электронные моментальные средства связи (а именно: ICQ, ВКонтакте, Фейсбук, Ватсап, Инстаграмм и др.), которые теперь становятся основным средством связи со своим поколением.

При этом современная система образования не претерпела парадигмального изменения со Средневековья, образование не нацелено на обучение через электронные коды и для жизни в электронной медиа-письменной среде, а значит, новые поколения проходят самостоятельно интернет-социализацию без участия предыдущих поколений и принципиально отличаются типом мышления и базисными метазнаниями. Например, вместо устного фольклора,



сказаний, народных песен к XX веку метазнания заменяются на газеты, массовую поп и эстрадную культуру, а на современном этапе: на неавторские и народные интернет-мемы в форме картинок, флеш-видео, вирусных мелодий. Все эти форматы вместе составляют гипертекст, в основе своей включающий письменное общение с редкими вкраплениями интернет-мемов, и реже – голосовых форм общения через мобильные электронные сети.

Применяя работы Бодрийера, который считает, что задачей любой коммуникацией является «болтовня», с целью скрыть реальную действительность, жесткую существующую структуру общества и серьезность проблем окружающего человека общества [3, с. 132], можно сказать, что общество создало лучшую в историю систему коммуникации (скорость передачи, отсутствие помех, полная расшифровка кода), справляющуюся с этой задачей. Самостоятельная интернет-социализация и письменно-гипертекстовая форма коммуникации полностью может выполнять задачу искажения реальной действительности, которая является базовой социальной потребностью современного человека. Максимально схематичная картина реальности, сглаживающая все углы, в то же время скрывает реаль-

но существующие неформальные общественные нормы и институты социального контроля дискурса. Нельзя считать эту мысль оригинальной в исторической перспективе, поскольку подобную идею уже в 1941 году выражал американский социолог немецкого происхождения – Эрих Фромм [2, с. 72]. Однако применительно к современной действительности, можно констатировать, что реклама и вирусные мемы стали новой ветвью интериоризированной анонимной власти.

Современный идеальный дискурс создает психологическую интериоризацию, подсознательное непрерывное усвоение правил во время каждого акта приема-передачи информации. В этом плане интернет-мемы, а именно вирусные картинки и иные медиафайлы, которые включают в себя элемент коммерческой рекламы, моментально становятся тотальным правилом интернет сообщества. Именно поэтому на сегодняшний день самые влиятельные зарубежные ТНК начинают агрессивный захват медиа пространства через вирусные мемы, делая свою рекламу обязательной формой молодежной формы коммуникации.

Молодежная социальная группа в современной информационном сообществе постепенно, по мере захвата медиазоны ТНК, начинает

применять в своей коммуникации действия моментально отражаются коммерческие единицы смысла, тем через реакцию коммерческими ме- самым кодируя свою связь посред- мами, которые устанавливают стере- ством рекламы. Обмен информа- отипы поведения внутри дискурса. цией, шутки, оценка на какие-либо

## СПИСОК ИСПОЛЬЗОВАННОЙ ЛИТЕРАТУРЫ

1. Бегство от свободы. Человек для себя / Эрих Фромм; пер. с англ. М.: АСТ: АСТ МОСКВА, 2006. 571 с.
2. Бодрийяр Ж. Символический обмен и смерть. М.: Добро, 2000. 389 с.
3. Докинз Ричард. Эгоистичный ген / пер. с англ. Н. Фоминой. Москва: АСТ: CORPUS, 2013. 512 с.
4. Луман Н. Истина, знание, наука как система. / Вступительная статья и перевод А. Ю. Антоновского. М.: Логос, 2016. 410 с.
5. Мясникова А. С. Н. Хомский: от Декарта к глубинной грамматике. Журнал: Вестник Московского университета. Серия 7. Философия. 2015. URL: <https://cyberleninka.ru/article/n/n-homskiy-ot-dekarta-k-glubinnoy-grammatike> (дата обращения 27.10.2020).
6. Хабермас Ю. Моральное сознание и коммуникативное действие. СПб.: Наука, 2000. 264 с.
7. Хабермас Ю. Теория коммуникативного действия. СПб.: Наука, 1998. 254 с.
8. Харпер Дуглас. Коммуникация. Онлайн Этимологический Словарь. URL: <https://www.etymonline.com/word/communication> (дата обращения 26.10.2020).

УДК 364

Научный руководитель

**Туев Николай Вениаминович**  
Магистрант направления  
«Психолого-педагогическое образова-  
ние»  
ФГБОУ ВО «УдГУ»  
Россия, г. Ижевск  
nikolaituev@yandex.ru

**Баранов Александр Аркадьевич**  
доктор психологических наук,  
профессор директор института  
педагогики, психологии  
и социальных технологий  
ФБГОУ ВО «УдГУ»  
Россия, г. Ижевск

Tuev Nikolay V.  
Udmurt State University  
Russia, Izhevsk

Baranov Aleksandr A.  
Udmurt State University  
Russia, Izhevsk

**ПСИХОЛОГИЧЕСКИЕ БАРЬЕРЫ  
КАК КОММУНИКАТИВНЫЙ  
АСПЕКТ РАБОТЫ С МОЛОДЁЖЬЮ  
PSYCHOLOGICAL BARRIERS  
AS A COMMUNICATIVE ASPECT  
OF WORKING WITH YOUNG PEOPLE**

**Аннотация**

В статье поднимается актуальность проблемы общения в контексте работы с молодёжью. Конфликт поколений или проблема отцов и детей в широком смысле стоит актуально и сегодня. В статье охарактеризованы возможные барьеры социальных коммуникаций, которые возникают при работе с молодёжью, и препятствуют процессу успешной социализации молодых людей. Основное внимание уделено психологическим коммуникативным барьерам, как наиболее часто встречающимся проблемам при установлении конструктивного диалога между взрослыми и представителями молодёжи. В статье объяснены их разновидности, а также определены взаимосвязи между психологическими коммуникативными барьерами, относящимися к различным группам. Рассмотрены возможные варианты предварительной групповой и индивидуальной психологической работы с молодёжью для определения будущей тактики и поведенческой стратегии специалиста. Основная цель статьи – донести до представителей старшего поколения и специалистов по работе с молодёжью важность организации качественной передачи накопленного жизненного опыта, информации о

ценности духовного и культурного наследия, с чётким пониманием того, что этот процесс имеет сложную структуру и порой требует особого, научно обоснованного подхода. Знания о возникающих при организации данной работы психологических барьерах, а также способах их преодоления помогут специалистам по работе с молодёжью эффективнее строить свою деятельность.

### Abstract

The article raises the relevance of the problem of communication in the context of working with young people. The conflict of generations or the problem of fathers and children in a broad sense is still relevant today. The article describes possible barriers to social communication that arise when working with young people and hinder the process of successful socialization of young people. The main attention is paid to psychological communication barriers as the most common problems in establishing a constructive dialogue between adults and young people. The article explains their varieties, as well as the relationship between psychological communication barriers related to different groups. Possible options for preliminary group and individual psychological work with young people to determine the future tactics and behavioral strategy of the specialist are also considered. The main purpose of the article is to inform the representatives of the older generation and specialists in working with young people.

**Ключевые слова:** общение, коммуникативные аспекты, работа с молодёжью, психологические барьеры, референтная группа, социальная группа.

**Keywords:** communication, communication aspects, working with young people, psychological barriers, reference group, social group.

Общение можно сравнить с воздухом, с телефонной связью: пока оно есть, его никто не замечает, но стоит ему исчезнуть, так мы начинаем испытывать не просто дискомфорт. Это нечто большее! Человек - есть социальное существо. И мы, сами, того не замечая, остро нуждаемся в общении. Общениии с равными себе по возрасту, по социальному статусу, и не только. Особенно остро

нуждаются в общении дети. Точнее сказать, нуждаются остро люди любого возраста. Просто дети, в силу своей непосредственности, не стесняются это общение требовать прямо или косвенно. Приведу пример из жизни. В кадетском корпусе были набраны пятиклассники, мальчики в возрасте 10-11 лет всего около 40 человек. Один из них (назовём его Назар) воспитывается в приёмной

семье. Воспитывает его одинокая женщина. До того Назар находился в детском доме. Попав в кадетский корпус, сразу зарекомендовал себя недисциплинированным ребёнком. Хотя, конечно, его поведению есть простое объяснение. А именно, недостаток общения, который Назар компенсировал, привлекая к себе внимание любыми способами, на которые хватало фантазии. И это происходило не раз в день, а практически ежеминутно. Он, то дёргался в строю, то толкал товарищей, то корчил рожицы, то падал на пол, будто споткнувшись, демонстрируя свой театральный талант, то терял свои вещи и обвинял своих товарищей в их пропаже, устраивая громкие разборки. При всём этом, Назар являлся лучшим учеником в классе. То есть, дефицита в знаниях нет, но есть дефицит в общении. Причём, в любом. Хвалят этого мальчика или ругают, не важно. Главное, что при этом он общается.

Мы сегодня рассматриваем не просто общение людей между собой. Общение индивидов, а точнее сказать уже личностей, но принадлежащих к разным поколениям.

Работа с молодёжью предполагает, несомненно, как одно из основных направлений, передачу, посредством современных коммуникативных возможностей, по мнению

взрослых, ценной информации, для рационального её использования последующими, ближайшими поколениями людей. И, действительно, воспитание и обучение, как составляющие части образовательного процесса выстроены по принципу коммуникативного взаимодействия. Читаются ли нотации родителями своим детям, учитель ли проводит урок в школе, передаёт ли мастер свои профессиональные навыки ученикам - всё это коммуникационный процесс. Человеческое общество устроено таким образом, и мы считаем, что каждое последующее поколение должно жить лучше предыдущего. То есть их жизнь должна стать более спокойной, сытой, предсказуемой, чем наша.

Когда мы пытаемся выстроить какой-то образовательный процесс (в широком смысле) или процесс общения невольно ловим себя на мысли, что не так всё просто. И начинаем чувствовать, что какая-то неведомая сила препятствует общению. Это, так называемые барьеры общения, которые можно разделить на несколько групп.

Социальные барьеры. Они возникают в силу наличия в обществе разных по своему мировоззрению, по своей философии социальных групп. Каждый из нас, так или иначе, либо принадлежит, либо хочет

принадлежать к определенной социальной группе. У каждой такой группы есть свои жизненные ориентиры и ценности, социальные установки, предрасположения и стереотипы.

Выделяют следующие социальные группы: религиозные, этнические, профессиональные, политические и т.д. Формальные и неформальные молодёжные объединения также можно отнести к определённым социальным группам. Видя окружающие явления, через призму тех установок, которые были приняты нами из общих установок социальной группы, мы часто получаем не реальную картину мира. Что не может не вести к возникновению трудностей в общении и конфликтам, например, с представителями других социальных групп [1, с. 169].

Организационные барьеры. Они проявляются в несовершенстве управленческих структур, собственных предприятиях, организациях и учреждениях. В частности, когда в одной и той же организации существует скрытое (или явное) двоевластие или многовластие. В результате чего, информация исходит не от одного источника, а из нескольких, имеющих одинаковый авторитет у работников. Часто такая информация содержит неточности или даже противоречия. Что в итоге ведёт к неэффективному управ-

лению, конфликтам сотрудников и отсутствию ожидаемого от деятельности организации результата. Это происходит как в производственных коллективах, так и в государственных структурах, включая армию.

Лингвистические барьеры. Они проявляются в использовании субъектами коммуникативных действий специфических, непонятных собеседнику слов, выражений, звуков, либо хода мыслей. Можно выделить четыре основных лингвистических барьера, а именно:

Фонетический барьер [4, с. 132], слишком высокий темп речи, или когда собеседник не выговаривает определённые звуки, или обладает невротическими расстройствами в виде логоневроза (заикания), мутизма, алалии, дислалии;

Семантический барьер обусловлен возможностью вложить в одно и то же слово различные смыслы и значения. Так называемые, жаргонные выражения, а в среде молодёжи – «слэнг» используются в повседневной жизни, опять же, представителями различных социальных групп, отличающихся по образованию, возрасту, профессии и т.п.;

Стилистический барьер проявляется при неверном построении грамматических структур сообщения, его стилистической перегруженностью, или удлинённостью. Также это воз-

никает при несоответствии избранной словесной формы эмоциональному содержанию сообщений и т.д.;

Логический барьер, скорее его можно считать производным от социальных барьеров общения, поскольку этот барьер возникает в случае неприятия аргументации одного субъекта общения другим или неприятия логики его информационного сообщения.

Ещё одна группа коммуникативных барьеров – психологические. Эти барьеры самые распространённые и самые разнообразные. Поскольку независимо от принадлежности к одной социальной группе, даже внутри неё, вести диалог не так-то просто. Эти барьеры возникают из-за огромного количества индивидуальных черт каждой отдельно взятой личности, обусловленных разным воспитанием, наличием или отсутствием психотравмирующих факторов, наследственностью, наличием жизненного опыта в тех или иных вопросах и др. К числу таких факторов могут быть отнесены, например, индивидуальные различия – особенности коммуникативного поведения (экстраверсия и интроверсия); некоторые личностные черты, например застенчивость или наоборот открытость; недостаточно развитые коммуникативные умения, трудности в реализации

коммуникативной деятельности, например, вследствие, как указано выше, логоневроза; перцептивные ошибки (в частности результат процесса каузальной атрибуции); межличностная несовместимость вызванная расхождением в установках, интересах, потребностях общающихся и т.д.

Психологические барьеры особенно касаются конфликта интересов поколений. Если другие конфликты могут возникнуть или не возникнуть при определённых обстоятельствах, то этот конфликт будет возникать со стопроцентной вероятностью.

Скорее всего, каждый человек сталкивается с такой ситуацией, когда он чувствует, что его не понимают. И чаще всего фразу: «Вы меня не понимаете!», – можно слышать от представителей молодёжи. И виной тому психологические барьеры, возникающие по очень субъективным причинам у каждой отдельно взятой формирующейся личности. Самим человеком такие изменения чаще не осознаются, но зато хорошо видны со стороны. Другими словами, молодой человек не отдаёт себе отчёт в том, что его поведение стало отклоняться от привычных окружающим его людям моделей. И самое главное, что он уверен, что у него всё в порядке.

Психологическим барьером является, например, первое впечатление. Нередко, пообщавшись с человеком, мы обнаруживаем несоответствия в его поведении нашим ожиданиям, которые мы питали при первой встрече. Поэтому этот критерий прогнозирования поведения лучше не брать за основу, в силу его ненадёжности. А данную характеристику назвать, как «способность производить первое впечатление» положительное или отрицательное. Опять же, если анализировать психологическую природу данного явления, то можно понять с какой целью молодой человек преподносит себя при первой встрече именно таким образом. Хочет он нам понравиться или наоборот хочет показать свои самые отрицательные качества или продемонстрировать полное безразличие к ситуации? Так или иначе, что-то стоит за этой моделью поведения. И здесь выделяют ещё один психологический барьер.

Барьер предвзятости и беспричинной негативной установки. Когда, как говорится на ровном месте, вдруг собеседник начинает видеть всю ситуацию или отдельные её элементы (например, тему разговора, поведение кого-то из окружающих и т.п.) в негативном свете. Конечно, причины и мотивы такого поведения есть, но они скрыты. И, порой, не-

ясны не только окружающим, но и, что, скорее всего, самому индивиду.

Следующее психологическое препятствие барьер отрицательной установки, введенной в опыт человека кем-либо из других людей. Данная проблема возникает при сообщении, отрицательной информации о человеке, с которым общение только предстоит. Хотя у нас отсутствует опыт взаимодействия, мы уже настроены негативно. При должном уровне самоконтроля и способности к рефлексии, тем более, если нашей целью стоит выстраивание конструктивного диалога и взаимодействия с представителями молодёжи, мы можем не принимать негативное сообщение, как установку. С другой стороны, если такая информация сообщена молодому человеку о взрослом. Особенно, если сообщивший её входит в референтную группу молодого человека, а тем более, если является её неформальным лидером [3], может существенно затруднить налаживание взаимодействия.

Барьер «боязни» контакта с человеком. Для нас, как для инициаторов общения (контакта) предполагается, что с нашей стороны не возникает такой проблемы. Скорее всего, кто-то из молодых людей не хочет или не может начать общение с нами. Часто люди, даже, имея желание общаться



с тем или иным собеседником, не могут начать разговор. Опять же здесь скрыты определенные причины, которые разнообразны и множественны. Это может быть просто низкая потребность в общении. Может быть боязнь осуждения, например, боязнь, что молодого человека посчитают глупым, необразованным, он боится сказать что-то не то, ему кажется, что от него все чего-то ждут и т.п., тем более, если на это могут повлиять, опять же представители его референтной группы [3], и поэтому он просто воздерживается от общения, вместо активного взаимодействия. Здесь на первый план выходит вопрос доверия молодого человека к конкретному взрослому.

Барьер «ожидания непонимания». Вопрос: а правильно ли нас пойму? Все им задавались в своей жизни и не раз. Но когда потребность в том, чтобы тебя поняли, особенно ярко проявляется и влияет практически на каждый твой шаг, а именно в молодом возрасте, вопрос становится отнюдь нериторическим. Причём молодые люди исходят из установки, что взрослые их обязательно не поймут или поймут неверно. Они с лёгкостью впадают в прогнозирование, прокручивание в своём воображении негативных переживаний по поводу непонимания их взрослыми. Играют в пророков, предсказателей.

И чаще всего, находят подтверждение своим опасениям.

Барьер «возраста». Иногда называемый «конфликт поколений». Барьер, о котором каждый человек знает не понаслышке. Чаще всего он возникает в семьях и, как раз, на стадии, когда формирующаяся личность заявляет взрослым уже в полный голос о своей самостоятельности, точнее сказать о своей самости, бросая вызов устоявшимся порядкам общения и мировоззрению в конкретной семье, социальной группе или целом поколении. Но и со стороны взрослых не так всё просто. Они часто не довольны поведением молодёжи, которую подвергают постоянной критике, сравнивают с собой «идеальными». Хотя, если всё детально вспомнить, таковыми не являлись. При этом сами взрослые не проявляют желания вникать в интересы и проблемы, которыми живёт современный молодой человек.

Для выбора стратегии поведения специалисту по работе с молодёжью необходимо провести подготовительную работу. Во-первых, самому изучить имеющиеся психологические барьеры общения, уяснить их признаки и проработать приёмы их преодоления. Во-вторых, в особых случаях следует прибегнуть к помощи психолога, который в свою очередь может провести психоло-

гическое тестирование с помощью доказавших свою валидность и надежность методик для диагностики коммуникативных качеств и межличностных отношений, типа личности: социальное «Я», реальное «Я», «мои партнеры» и т.д. по методике Т. Лири, изучения коммуникативных свойств личности и личностной предрасположенности к конфликтному поведению по методике Томаса К., выявления таких функций активности как: подвижность, скорость и темп протекания, а также особенностей самочувствия: силы, здоровья, утомления и эмоционального состояния – настроение по опроснику «САН». На основании полученных данных психолог может провести психологическую коррекцию индивидуально, либо в группах.

Подводя итог, можно добавить, что из-за информатизации повседневной жизни и в связи с этим быстро меняющихся жизненных обстоятельств, опыт предыдущего поколения мало-

пригоден для нового. Но как бы быстро ни развивалось общество, новое поколение, отрицая многое, тем не менее, наследует наиболее глубокие культурные пласты.

Ответственность за трансляцию этих культурных оснований несет зрелое поколение, которое, следовательно, должно воздействовать на процесс социализации. Стоит отметить, что, не смотря на все наступившие и продолжающиеся глобальные изменения мирового уклада, человеческая психика с течением времени не претерпела каких-либо серьёзных изменений. Постулаты, выведенные древнегреческими философами, актуальны и по сей день [2, с. 405]. Знание о психологических барьерах общения повышает шансы специалистов по работе с молодёжью наиболее эффективно использовать имеющиеся на сегодняшний день коммуникативные возможности. А, в конечном счёте, приведёт к успешной социализации как можно большего числа представителей молодого поколения.

## СПИСОК ИСПОЛЬЗОВАННОЙ ЛИТЕРАТУРЫ

1. Андреева Г.М. Социальная психология. Учебник для высших учебных заведений. - М.: Аспект Пресс, 1998. - 376 с.
2. Ионин Л.Г. Социология культуры. – М.: Юрайт, 2016. – 420 с.
3. Келли Г. Две функции референтных групп // Современная зарубежная социальная психология. М.: Издательство Московского университета, 1984. с.197-203.
4. Панфилова А.П. Психология общения. – М.: ИЦ «Академия», 2013. – 369 с.

УДК 371.8

Научный руководитель

**Чурин Евгений Леонидович**  
студент 5-го курса направления  
«Прикладная геология»  
ФГБОУ ВО «УдГУ»  
Россия, г. Ижевск  
churin\_el@udsu.ru

Churin Evgeniy L.  
Udmurt State University  
Russia, Izhevsk

**Миронычев Вадим Геннадьевич**  
зам.директора по внешним связям,  
начальник отдела фундаментальных  
и прикладных исследований ИНиГ  
им. М.С. Гучериева,  
директор научно-образовательного  
центра им. В.И. Кудинова  
ФГБОУ ВО «УдГУ»  
Россия, г. Ижевск  
fngr@udsu.ru

Mironychev Vadim G.  
Udmurt State University  
Russia, Izhevsk

**ПРИМЕРЫ РАБОТЫ СОТРУДНИКОВ ОТДЕЛА  
ФУНДАМЕНТАЛЬНЫХ И ПРИКЛАДНЫХ  
ИССЛЕДОВАНИЙ С УЧАЩИМИСЯ  
ОБЩЕОБРАЗОВАТЕЛЬНЫХ УЧРЕЖДЕНИЙ  
С ЦЕЛЮ ПРИВЛЕЧЕНИЯ АБИТУРИЕНТОВ  
EXAMPLES OF THE WORK OF EMPLOYEES OF THE  
DEPARTMENT OF BASIC AND APPLIED RESEARCH WITH  
STUDENTS OF GENERAL EDUCATION INSTITUTIONS IN  
ORDER TO ATTRACT APPLICANTS**

**Аннотация**

В статье приведен опыт проведения отделом фундаментальных и прикладных исследований Института нефти и газа им. М.С. Гучериева УдГУ мероприятий для учащихся общеобразовательных учреждений, направленных на развитие творческой деятельности.

### Abstract

The article describes the experience of the employees of the Department of Fundamental and Applied Research events for students of educational institutions aimed at informing school students about the Institute of Oil and Gas named after V.I. M.S. Gutseriev, as well as to attract applicants.

**Ключевые слова:** общеобразовательные учреждения, абитуриенты, отдел фундаментальных и прикладных исследований, НПК «Науки о Земле», конкурс «Кристалл», экскурсии по ИНИГ им. М.С. Гущериева УдГУ.

**Keywords:** educational institutions, applicants, department of fundamental and applied research, scientific and industrial complex «Earth Sciences», competition «Crystal», Institute of oil and gas named after M.S. Gutseriev UdSU.

Одним из основных направлений деятельности Института нефти и газа им. М.С. Гущериева УдГУ в реализации практико-ориентированных образовательных программ является работа с потенциальными абитуриентами института. С этой целью отделом фундаментальных и прикладных исследований при участии студенческой секции UdSU SPE Student Chapter, входящей в международное сообщество инженеров-нефтяников SPE, были инициированы, разработаны и успешно проводятся мероприятия для учащихся общеобразовательных учреждений. Среди них геолого-минералогический конкурс «Кристалл» и научно-практическая конференция «Науки о Земле», имеющие републиканский статус. Проводятся

совместно с МБУ «Центр образовательных инноваций» и Учебно-научной библиотекой им. В.А. Журавлева.

Цели проведения:

- пробуждение интереса молодежи к исследовательской деятельности, расширение знаний в области геологии и нефтяной промышленности;
- выявление и поддержка талантливых учащихся, создание условий для реализации творческого потенциала в области минералогии, геологии, физики, химии, географии;
- пропаганда бережного отношения к природе путем продвижения идей созидательного, а не потребительского отношения к планете.
- способствовать развитию личности учащегося, способного к са-

мостоятельной исследовательской деятельности;

- отбор наиболее подготовленной и профессионально ориентированной молодежи для продолжения образования в Удмуртском государственном университете по направлениям подготовки: бакалавриат «Нефтегазовое дело»; специалитет «Прикладная геология»; специалитет «Нефтегазовая техника и технологии»;

- выявление интеллектуально одаренных детей;

- активизация работы профессоров и преподавателей УдГУ со школьниками;

- расширение путей взаимодействия средней и высшей школы;

- содействие в профессиональной ориентации и продолжения учащимся;

- повышение престижа и популяризации научных знаний;

- развитие у учащихся интереса к научной деятельности.

Рассмотрим более подробно каждое из мероприятий.

Геолого-минералогического конкурса «Кристалл» проводится с 2018 г. и на данный момент проводился трижды. Участники проводят работу по выращиванию искусственных кристаллов в домашних условиях, а также создают художественное оформление для своих работ (рис. 1).

Научно-практическая конференция «Науки о Земле» впервые была



Рис. 1. Открытие очного этапа конкурса «Кристалл-2018»

проведена в 2019 г. На данный момент проводилась дважды. Существует несколько направлений для написания исследовательских работ участниками: геология и нефтегазовая промышленность. Также допускаются к участию работы, имеющие непосредственное отношение к наукам о Земле (рис. 2).

Особенностью мероприятий является то, что принять участие могут обучающиеся всех возрастных категорий за счет разделения участников на группы: группа 1 – 1-4 классы; группа 2 – 5-9 классы; группа 3 – 10-11 классы и уча-

щиеся техникумов и колледжей. В них приняли участие учащиеся из различных населенных пунктов Удмуртии: г. Ижевск, п. Завьялово, п. Игра, п. Первомайский, с. Каракулино, с. Постол и д. Чур. За все время проведения в мероприятиях приняло участие более 300 учащихся из более чем 40 общеобразовательных учреждений Удмуртской Республики. Стоит отметить, что в 2020 к участию в конкурсе «Кристалл» была допущена работа, выполненная воспитанником старшей группы дошкольного образовательного учреждения.



Рис. 2. Награждение НПК «Науки о Земле»

Оба мероприятия проводятся в два этапа:

- отборочный этап, проходящий в заочном формате;
- очный этап.

На первом этапе конкурса «Кристалл» жюри оценивает работы по следующим критериям:

- размер кристалла или сростков кристаллов;
- сложность и качество исполнения работы;
- эстетический вид и представление результата выполненной работы;
- качество выполнения научно-исследовательской работы.

В итоге в каждой возрастной категории распределяются призовые места. Так же существует несколько дополнительных номинаций:

- самый большой кристалл;
- лучшее художественное оформление.

На первом этапе НПК «Науки о Земле» отбираются лучшие работы, для участия в очном этапе. Оценивается содержание и актуальности

работы, результаты проведенных исследований, методика их проведения, а так же оформление работы.

Очный этап мероприятий проводится на базе Института нефти и газа им. М.С. Гучериева УдГУ. Участники НПК «Науки о Земле» защищают свои работы перед жюри (рис. 3). Для учащихся отдаленных от Ижевска населенных пунктов проработана возможность принять участие в защите дистанционно по видеосвязи. После официальной части мероприятия проводится награждение. Призовые места конференции выделяются в каждой группе учащихся по соответствующим направлениям, в конкурсе «Кристалл» распределяются места в группах по номинациям. Всем участникам конкурса и конференции вручаются сертификаты и значки участника. Призеры награждаются дипломами, значками победителей и призами.

Ежегодно для каждого мероприятия индивидуально разрабатывается дизайн значков (рис.4).



Рис. 3. Очный этап НПК «Науки о Земле»



Рис. 4. Значки конкурсу «Кристаллы» (а) и НПК «Науки о Земле» (б)



УДК 374.1 (015)

**Шнайдерман Артем Михайлович**

психолог

АУ УР «Молодёжный центр УР»

магистрант направления «Организация

работы с молодёжью»

ФГБОУ ВО «УдГУ»,

Институт социальных коммуникаций

Россия, г. Ижевск

shnaydermana@list.ru

Shnayderman Artyom M.

Udmurt State University

Russia, Izhevsk

## **ИНТЕЛЛЕКТУАЛЬНЫЕ ИГРЫ КАК ИНСТРУМЕНТ РАЗВИТИЯ ЛИЧНОСТИ МОЛОДЁЖИ INTELLECTUAL GAMES AS A TOOL FOR YOUTH PERSONAL DEVELOPMENT**

### **Аннотация**

В статье анализируется опыт применения интеллектуальных игр в качестве инструмента развития личности молодёжи. Приводится анализ интеллектуальных игр как универсального методического инструмента.

### **Abstract**

The article analyzes the experience of using intellectual games as a tool for the development of the personality of youth. The analysis of intellectual games as a universal methodological tool is given.

**Ключевые слова:** интеллектуальные игры, развития личности молодёжи, организация досуговых мероприятий.

**Keywords:** intellectual games, youth personality development, organization of leisure activities.

Во всём многообразии форм организации социально-культурной досуговой деятельности, одну из приоритетных позиций занимает феномен интеллектуальных игр. Являясь по своей сути универсальной методической оболочкой, интеллектуальные игры позволяют максимально эффективно привнести элемент интерактивности в любую форму организации мероприятия.

Несмотря на великое множество сценариев интеллектуальных игр, интегральный и синтезирующий характер деятельности в рамках игры не вызывает сомнений. В качестве примера, можно выделить несколько функций интеллектуальных игр:

- обучающую;
- социализирующую;
- развивающую;
- коммуникативную;
- воспитательную;
- соревновательно-соревновательную;
- развлекательную;
- творческую;
- функцию самореализации и самовыражения.

Таким образом, очевидной становится широта диапазона возможных применений интеллектуальных игр в социально-культурной досуговой деятельности. Кроме того,

обеспечивая решение столь разрозненного спектра задач, интеллектуальные игры позволяют всесторонне развивать личность участников, поскольку в процессе игры активизируются различные виды деятельности.

Процесс прохождения интеллектуальной игры подразумевает постоянное развитие игровой ситуации и игроков в процессе решения задач нарастающей сложности. Само же решение этих игровых задач включает в себе осуществление актов развития и творчества, поиска новых путей решения и синтеза новых теорий и идей и так далее. Разумеется, возможными эти действия делают такие личностные качества как общая эрудиция и кругозор, наблюдательность, способности к анализу и синтезу информации – все те качества, формирующие творческие и интеллектуальные способности человека.

Несмотря на все формальные отличия существующих вариаций интеллектуальных игр, очевидным является факт их сущностного равенства: в процессе решения предъявляемых заданий, участники прибегают к применению всех своих созидательных и познавательных способностей, что с учётом совместной деятельности всех участников игры приводит к возникно-

вению совершенно нового качества – появлению новых знаний и навыков, неспособных сформироваться в одиночной деятельности.

Наиболее показательными примерами массовых интеллектуальных игр являются два основных формата, породивших многие другие: «Что? Где? Когда?» и «Своя игра».

Формат «Что? Где? Когда?» подразумевает большее включение навыков логического мышления и обращение участников к имеющемуся багажу знаний. Интеллектуальные игры этого формата также отличаются повышенным акцентом на внутрикомандной коммуникации, поскольку подразумевают специально отведенное на формирование командного ответа время. Процесс игры получается равномерным и спокойным, что характеризует формат интеллектуальных игр «Что? Где? Когда?» как оптимальный вариант для организации онлайн-мероприятий. Кроме того, данный формат отличается специфическими требованиями к формулировке вопросов и заданий: чаще всего, ответ на вопрос содержится в самом вопросе в виде полунамёка или передается ведущим в виде подводки к самому заданию. Этот факт предъявляет повышенные требования к организации игр этого

формата и накладывает некоторые ограничения в виде сложности создания игровых сценариев на определенную тематику.

В противовес формату интеллектуальных игр «Что? Где? Когда?» выступает формат «Своя игра». Фактически, этот формат представляет собой традиционные викторины или квиз, поскольку содержит задания, требующие конкретного ответа без времени на размышления или совещания внутри команды. Иными словами, данный формат обращается к актуализации уже имеющихся знаний, а не на синтез новых. Соответственно, подобные организационные условия обеспечивают высокую динамику игры и позволяют включать материал различной тематики. «Викторинный» характер вопросов также обеспечивает высокий темп игры и снижает нагрузку в процессе разработки сценария. Данный формат в большей степени подходит для офлайн-мероприятий и интеграции в учебный процесс.

Таким образом, интеллектуальные игры являются оптимальным инструментом развития личностного потенциала путём организации массовых досуговых мероприятий, поскольку обеспечивают активизацию в процессе игры множества навыков и качеств личности игра-

ющих. Кроме того, многообразие игровых форматов интеллектуальных игр позволяет подобрать наилучший для текущей задачи вариант, что обеспечивает высокую гибкость этого методического инструмента.

УДК 159.9

**Шрейбер Татьяна Викторовна**

кандидат психологических наук,  
доцент кафедры общей психологии  
ФГБОУ ВО «Удмуртский государ-  
ственный университет»

Россия, г.Ижевск  
tschreiber@yandex.ru

Shreiber Tatiana V.  
Udmurt State University  
Russia, Izhevsk

## **КОММУНИКАТИВНЫЕ СВОЙСТВА КАК РЕСУРС СОВЛАДАЮЩЕГО ПОВЕДЕНИЯ СТУДЕНТОВ**

### **Аннотация**

Статья посвящена теоретическому обоснованию идеи вклада коммуникативных свойств в совладающее поведение студентов. Традиционно к ресурсам успешного совладания с жизненными трудностями относят личностные (самоуважение, эмоционально-волевые качества, мотивацию преодоления), инструментальные (материальные ресурсы, знания, умения, способности) и социальные (поддержка со стороны социального окружения). Коммуникативную компетентность личности и отдельные коммуникативные свойства - общительность, социальная смелость, дружелюбие, уверенность в себе, открытость и терпимость в общении, диалогичность и конструктивность в межличностных отношениях можно рассматривать в качестве личностного, социально-психологического ресурса конструктивного совладания студентов с трудными жизненными ситуациями. Эмпирическим путём выявлены связи коммуникативных свойств студентов с конструктивными и неконструктивными стратегиями совладающего поведения. Общительность, дружелюбие, уверенность, открытость и терпимость в общении, диалогичность межличностных отношений положительно связаны с конструктивными стратегиями совладания студентов с трудными жизненными ситуациями. Низкий уровень коммуникативной активности, нетерпимость к критике, зависимость либо стремление доминировать во всех типах межличностных отношений, одиночество связаны с неконструктивными стратегиями совладания, в том числе и теми, которые ухудшают психоэмоциональное состояние личности.

### Abstract

The article is devoted to the theoretical proof of the idea of the contribution of communicative properties of students' coping behavior. The resources for successfully coping with life's difficulties traditionally include personal (self-esteem, emotional and volitional qualities, motivation to overcome difficulties), instrumental (material resources, knowledge, skills, abilities) and social (support from the social environment) resources. Personal communicative competence and individual person's communicative properties (sociability, social courage, friendliness, self-confidence, openness and tolerance in communication, dialogic and constructive in interpersonal relationships) can be considered as a personal, socio-psychological resource for constructive students' coping behavior in difficult life situations.

Connections of students' communicative properties with constructive and non-constructive strategies of coping behavior are revealed empirically. Sociability, friendliness, confidence, openness and tolerance in communication, dialogic interpersonal relationships are positively connected with constructive students' coping strategies with difficult life situations. A low level of communicative activity, intolerance to criticism, loneliness, dependence or the desire to dominate in all types of interpersonal relationships are related with non-constructive coping strategies, including strategies that make the psycho-emotional individual state worse.

**Ключевые слова:** коммуникативные свойства, межличностные отношения, трудные жизненные ситуации, совладающее поведение, копинг-стратегии, конструктивное совладающее поведение.

**Keywords:** communicative properties, interpersonal relations, difficult life situations, coping behavior, coping-strategy, constructive coping behavior.

На протяжении всей жизни, независимо от пола, возраста, социального статуса, человек сталкивается с определенными проблемами, которые связаны не только с экстремальными событиями, но и с обыденными жизненными ситуациями. В юношеском возрасте на передний план выходят проблемы, связанные с выработкой собственного мировоззрения, проверкой сформированных жизненных ценностей, формированием системы устойчивых деловых, учебно-профессиональных и личных отношений. Часто это требует от студентов умения эффективно преодолевать возникающие в процессе решения

указанных задач трудности. Успешный опыт преодоления, совладания с трудностями является важным фактором устойчивости и социальной успешности личности.

Проблеме эффективности использования копинг-стратегий было посвящено исследование К. Накано, которое показало, что использование активных поведенческих копинг-стратегий и относительно низкая восприимчивость к трудным ситуациям способствуют улучшению физического и психического самочувствия, а использование пассивных стратегий совладания - к его ухудшению [8].

Результаты исследования Н. Кьюпера указывают на то, что использование при совладании с трудностями стратегий дистанцирования, самоизоляции способствует возникновению депрессии и оценивается как неэффективное [8].

Результаты исследования Е. А. Шепелевой показывают, что активное преодоление трудностей в учебной деятельности положительно связано с учебной успеваемостью, субъективным благополучием, а бездействие и переключение на другую деятельность негативно отражаются на учебной успеваемости [9].

С. В. Духновский отмечает, «использование личностью актив-

ных, совладающих с проблемой копинг-стратегий ведет к снижению одиночества, тогда как применение пассивных копинг-стратегий (избегание проблем) ведёт к его усилению и дальнейшему негативному влиянию на личность и ее отношения с другими людьми» [2].

В отечественной психологии изучение совладания ведется в рамках анализа психических процессов, свойств и состояний людей, которые вовлечены во вредные, опасные, сверхответственные виды деятельности (В. А. Бодров, Л. Г. Дикая, Т. А. Немчин); стратегий совладания в спортивной деятельности (В. Л. Марищук, Ю. Ханин). Изучением особенностей совладания занимаются Л. И. Анцыферова, Г. С. Кочерян, А. В. Либина и др..

В зарубежной психологии разрабатываются три основных подхода к изучению копинг-стратегий:

1. Эго-ориентированная теория совладания (Г. Гартманн, К. Меннингер, Н. Хаан). Совладание рассматривается как механизм избегания от внутреннего напряжения.

2. Диспозиционально-ориентированный подход (Р. Моуз, 1974), согласно которому совладание – это устойчивые личностные предпосылки, которые предопределяет реакцию человека на стресс.

3. Когнитивно-феноменологическая теория (Р. Лазарус, С. Фолкман, 1984) является одной из самых распространенных на сегодняшний день. Согласно данной теории, совладание – динамический процесс, а предпочитаемые стратегии совладания определяются ресурсами (относительно устойчивыми личностными и социальными переменными) и когнитивной оценкой ситуации.

Как отмечает А. В. Либина и Т. И. Губина, недостаточное развитие копинг-ресурсов приводит к формированию пассивного дезадаптивного поведения и социальной изоляции человека [5].

Личностные особенности индивида могут выступать в качестве ресурсов для конструктивного совладания и факторов, ему препятствующих. Критерием оценки эффективности копинг-стратегии может являться возможность адаптации и поддержания продуктивности деятельности человека на необходимом уровне. Как отмечает К. Муздыбаев «процесс совладания с жизненными трудностями есть процесс мобилизации личностных ресурсов и ресурсов среды, и процесс оптимального их использования» [7]. В качестве копинг-ресурсов Т. Дэбора выделяет самооценку, локус контроля, отрицание социальной поддержки [5].

Согласно когнитивно-феноменологической теории, критерием эффективности копинг-поведения является такой показатель как снижение чувства уязвимости к психологическим нагрузкам, формирующееся за счет уверенности в собственных силах, оптимизма и т.д.

С. Фолкман выделяет следующие виды копинг-ресурсов: физические (здоровье, выносливость), материальные (имущество, деньги), психологические (убеждения, самооценка, локус контроля, мораль и т.д.), социальные (социальные связи человека). А также подразделяет ресурсы на личностные и средовые. Личностные ресурсы включают в себя ресурсы когнитивной сферы (возможности, позволяющие оценивать воздействие социальной среды); ресурсы самосознания (Я-концепция, представления человека о себе); ценностно-мотивационную структуру личности; позицию человека по отношению к смерти, жизни, любви, одиночеству, вере; духовность человека; конкретные личностные качества, свойства (интернальный локус контроля, аффилиация, эмпатия, социальная компетентность). Ресурсы средовые связаны с системой социальной поддержки (окружение, в котором живет человек: семья, общество) [4].



Следует отметить ряд важных особенностей: во-первых, копинг-ресурсы могут не осознаваться человеком, то есть он может не знать об имеющихся ресурсах; во-вторых, для того, чтобы человек начал считать конкретный копинг-ресурс «полезным», ему необходимо видеть эффективность действия; в-третьих, копинг-ресурсов должно быть несколько, при этом они должны обладать такими характеристиками как иерархичность, изменчивость и гибкость. Важным также является то, что развитие копинг-ресурсов способствует развитию личности субъекта, развитию социальных связей человека, а общение с другими людьми и, в свою очередь, вновь выступает как копинг-ресурс.

Таким образом, в качестве копинг-ресурсов может выступать все то, что человек использует для совладания с трудными ситуациями, то есть совокупность социальных, личностных, материальных свойств и ресурсов, которые человек может использовать для преодоления возникших трудностей. Однако в данном исследовании мы делаем акцент на личностных или социально-психологических ресурсах – коммуникативных свойствах и характеристиках межличностных отношений человека.

Одной из значимых для успешного совладания с нашей точки зрения характеристик отношений является их диалогичность. В психологии диалогичность рассматривается в двух аспектах: диалог как конструктивный способ разрешения конфликтов, либо в контексте психологии общения. Ю. М. Лотман отмечает, что условиями возможности диалога выступают «взаимная заинтересованность» участников ситуации в сообщении и способность преодолевать неизбежные семиотические барьеры [6, с.268].

Глубокий теоретико-эмпирический анализ проблемы диалогичности отношений был проведён С. В. Духновским, который пишет, что «диалогичность межличностных отношений – это характеристика, в которой проявляется стремление видеть и учитывать уникальность своего партнера» [2, с.92]. Диалогичность отношений характеризуется преобладанием сближающих чувств между партнёрами, стремлением к сотрудничеству, открытостью в общении, готовностью к помощи и терпимостью к противоречиям.

Говоря о коммуникативных свойствах, стоит обратить внимание на характеристику коммуникативных свойств, которая пред-

ложена Т. П. Абакировой [1]. Она определяет коммуникативные свойства как устойчивые особенности личности, которые связаны с общением и проявляются во взаимодействии с социальным окружением.

Нередки случаи, когда проблемная ситуация возникает из-за ошибок, допущенных в межличностных контактах, в общении с другими людьми. В. И. Кашницкий говорит о том, что справедливо и обратное утверждение – грамотное, умелое коммуникативное поведение помогает человеку как в предотвращении возможных проблем в отношениях, так и в преодолении многих трудных жизненных ситуаций. Для реализации, например, такой копинг-стратегии как поиск социальной поддержки, большое значение приобретают имеющиеся навыки установления контактов с людьми, поддержания с ними близких, доверительных отношений [3, с.201].

Подводя итоги, следует отметить, что успешность копинг-поведения зависит от использования широкого спектра продуктивных копинг-стратегий, а также от доступности, характера и степени развития копинг-ресурсов.

Целью нашего исследования являлось изучение взаимосвязи копинг-стратегий с коммуникативными свойствами и диалогичностью межличностных отношений студентов.

В исследовании применялись следующие методы и методики: анкета на выявление типичных для студентов трудных жизненных ситуаций; «Шкала диалогичности межличностных отношений» С. В. Духновского; методика bipolarной оценки коммуникативных свойств личности; «Методика определения индивидуальных копинг-стратегий» Э. Хайма.

Исследование проводилось на выборке студентов II курса ФГБОУ ВО «Удмуртский государственный университет». Возраст испытуемых 18-20 лет. Общая численность выборки 96 человек.

Перейдём к обсуждению результатов исследования. С помощью метода анкетирования был составлен рейтинг наиболее значимых и трудных для студентов жизненных ситуаций. И в первой пятёрке данного рейтинга наряду с проблемами здоровья своего или близких людей, большой учебной нагрузкой и сессией, проблемами в личной жизни оказались проблемы межличностного общения и конфликты с преподавателями и студентами своей учебной группы.

Важным является не только то, какие ситуации являются для субъекта наиболее трудными, но и то, какие способы он выбирает для того, чтобы преодолеть их.

Анализируя среднегрупповые значения частоты использования эмоциональных, когнитивных и поведенческих копинг-стратегий по выборке исследования (таблица 1) можно отметить, что среди когнитивных стратегий совладания чаще всего молодые люди используют проблемный анализ, сохранение самообладания, диссимиляцию, установку собственной ценности. На вершине рейтинга эмоциональных стратегий совладания оказался оптимизм, а среди поведенческих стратегий наиболее часто студенты используют отвлечение, сотрудничество и обращение за помощью, при этом конструктивная активность направлена на непосредственные действия по разрешению проблем занимает последнее место в рейтинге.

Студенты в большинстве своём, выбирая стратегию оптимизма, уверены, что выход из трудной жизненной ситуации обязательно найдётся. Продуктивно, если для такого оптимизма есть объективные основания – способность решать свои проблемы, личностные, социальные и инструментальные ресурсы. Но эта стратегия может стать непродуктивной, если оптимизм – это вариант ухода от проблемы или её игнорирования, что наиболее вероятно для нашей выборки, поскольку

поведенческая стратегия конструктивной активности используется значительно реже по сравнению с отвлечением (погружаясь в любимое дело забыть о трудностях).

Как считает С. К. Нартова-Бочавер, в юношеском возрасте, переходном периоде между детством и зрелостью, ещё активно продолжается процесс обучения способам психологического преодоления жизненных трудностей, и главная роль в успешности данного процесса принадлежит совместной деятельности со значимым взрослым. Именно в этом и состоит предназначение старших в период, который большинство психологов характеризуют как ориентированный на нормы группы сверстников [8].

Анализ выбираемых студентами копинг-стратегий в целом показал, что молодые люди из выборки исследования чаще всего используют эффективные способы преодоления трудных жизненных ситуаций, объективно оценивают ситуацию, оптимистично настроены по отношению к ней, готовы к сотрудничеству с окружающими для того, чтобы справиться с возникшими трудностями.

Далее представим анализ результатов изучения коммуникативных свойств студентов по выборке ис-

СЕКЦИЯ 4. КОММУНИКАТИВНЫЕ АСПЕКТЫ РАБОТЫ С МОЛОДЕЖЬЮ

КОГНИТИВНЫЕ	Копинг-стратегии	Среднее значение
	проблемный анализ	4,9
	сохранение самообладания	4,5
	диссимиляция	4,4
	установка собственной ценности	4,4
	обоснование смысла	4,3
	относительность	3,9
	религиозность	3,6
	игнорирование	3,6
	смирение	3,6
	растерянность	3,2
ЭМОЦИОНАЛЬНЫЕ	оптимизм	5,3
	подавление эмоций	3,7
	пассивная кооперация	3,5
	протест	3,2
	самообладание	3,1
	эмоциональная разрядка	2,9
	агрессивность	2,9
	покорность	2,6
ПОВЕДЕНЧЕСКИЕ	отвлечение	4,2
	сотрудничество	4,2
	обращение	4,2
	отступление	3,9
	альтруизм	3,7
	активное избегание	3,6
	компенсация	3,6
	конструктивная активность	3,0

Таблица 1.  
Рейтинг частоты использования студентами копинг-стратегий

следования. Студенты характеризуют себя в общении как дружелюбных, отзывчивых, сочувствующих, неодиноких, общительных, разговорчивых и активных. В наименьшей степени выражены терпимость в межличностных отношениях, альтруистичность, экспрессивность, социальная смелость и открытость в общении. Как известно, в юношеском возрасте начинает проявляться большая самостоятельность в решении многих важных задач. Растет независимость от взрослых и во многих жизненных ситуациях молодым людям нужно рассчитывать на свои собственные силы, на самого себя в поведении, принятии решений и общении.

Вероятно, выраженность многих перечисленных качеств объясняется возрастными особенностями, так как для юношеского возраста характерна амбивалентность, полярность многих характеристик. В нашем случае это сочетание общительности, разговорчивости с некоторой застенчивостью (низкая социальная смелость), а отзывчивость и способность к сочувствию с некоторой степенью эгоистичности (низкий уровень альтруизма).

При изучении диалогичности отношений у студентов по выборке преобладает средний уровень, что

означает их расчётливый подход к своим межличностным отношениям, достаточную степень гармоничности межличностных отношений, но недостаточную гибкость в способах общения и коммуникативных стратегиях.

Для выявления взаимосвязей между стратегиями совладающего поведения студентов и их коммуникативными свойствами был применён метод ранговой корреляции Ч. Спирмена. При сопоставлении 26 стратегий совладания и 23 коммуникативных свойств было обнаружено 152 значимых корреляционных связи и эти связи распределены между всеми изучаемыми коммуникативными свойствами, что подтверждает гипотезу о высокой степени значимости коммуникативных свойств для совладающего поведения в юношеском возрасте. Остановимся на описании наиболее интересных для исследования результатов (таблица 2).

Часто используемая студентами конструктивная эмоциональная стратегия оптимизм положительно и значимо связана с конструктивностью, самооценностью и общей диалогичностью межличностных отношений, независимостью, уверенностью в себе и дружелюбием. Перечисленные связи подтверждают, что оптимизм является конструктивной стратегией

СЕКЦИЯ 4. КОММУНИКАТИВНЫЕ АСПЕКТЫ РАБОТЫ С МОЛОДЕЖЬЮ

Коммуникативные качества	Копинг-стратегии	Коэфф-т коррел.	Уровень значим. (p)
Социальная активность	Установка собственной ценности	0,321	0,001
	Отступление	- 0,341	0,001
	Обоснование смысла	0,262	0,010
	Конструктивная активность	0,257	0,011
	Альтруизм	0,242	0,017
	Оптимизм	0,219	0,032
Доминантность	Смирение	-0,380	0,0001
	Покорность	-0,334	0,001
	Отступление	-0,311	0,002
	Самообвинение	-0,254	0,012
Общительность	Конструктивная активность	0,248	0,015
	Отступление		
	Альтруизм		
	Конструктивная активность	-0,354	0,0001
	Относительность	0,287	0,005
	Пассивная кооперация	0,233	0,022
	Установка собственной ценности	0,231	0,023
	Компенсация	0,230	0,024
Подавление эмоций	0,226	0,027	
Отзывчивость	Альтруизм	0,209	0,041
	Религиозность	-0,207	0,043
	Относительность	0,389	0,0001
	Пассивная кооперация	0,307	0,002
	Самообвинение	0,290	0,004
		0,290	0,004
		0,204	0,046

АКТУАЛЬНЫЕ ТЕНДЕНЦИИ СОЦИАЛЬНЫХ КОММУНИКАЦИЙ:  
ИСТОРИЯ И СОВРЕМЕННОСТЬ

---

Таблица 2. Некоторые корреляционные связи копинг-стратегий с коммуникативными свойствами студентов

Коммуникативные качества	Копинг-стратегии	Коэфф-т коррел.	Уровень значим. (p)
Уверенность	Оптимизм		0,0001
	Самообвинение	0,417	0,001
	Покорность	-0,341	0,003
	Отступление	-0,304	0,005
	Смирение	-0,284	0,011
	Эмоциональная разрядка	-0,259	0,011
	Обоснование смысла	0,216	0,035
	Открытость	Конструктивная активность	
Пассивная кооперация		0,394	0,0001
Компенсация		0,331	0,001
Подавление эмоций		0,262	0,010
Относительность		-0,257	0,011
Обоснование смысла		0,239	0,019
Установка		0,236	0,021
Установка собственной ценности		0,224	0,028
Альтруизм		0,218	0,033
Диссимилиация		0,203	0,047
Уважение других	Самообвинение	0,337	0,001
	Альтруизм	0,336	0,001
Одиночество	Отступление	0,407	0,0001
	Подавление эмоций	0,282	0,005
	Игнорирование	-0,262	0,010
	Покорность	0,237	0,020
	Самообвинение	0,218	0,033

Коммуникативные качества	Копинг-стратегии	Коэфф-т коррел.	Уровень значим. (p)
Терпимость	Агрессивность		
	Сохранение самообладания	-0,437	0,0001
	Протест	0,328	0,001
	Эмоциональная разрядка	-0,299	0,003
	Установка	-0,280	0,006
	Установка собственной ценности	-0,260	0,011
	Проблемный анализ	0,251	0,014
	Покорность	-0,236	0,020
	Диссимилиация	0,232	0,023
	Растерянность	-0,222	0,029
Диалогичность отношений	Оптимизм	0,300	0,003
	Отвлечение	0,300	0,003
	Отступление	-0,281	0,006
	Игнорирование	0,267	0,008
	Диссимилиация	0,251	0,014
	Растерянность	-0,245	0,016
	Компенсация	-0,222	0,030
	Агрессивность	-0,218	0,033
	Сохранение самообладания	0,206	0,044
	Покорность	-0,202	0,049

совладания при самостоятельности, готовности брать на себя ответственность за свои действия, уверенности в своих способностях по разрешению проблем и коммуникативной уверенности.

Конструктивная когнитивная стратегия установки собственной ценности положительно связана с коммуникативной активностью, общительностью, социальной смелостью, открытостью в отношениях.

Стратегия проблемного анализа положительно связана с терпимостью в межличностных отношениях.

Интересен тот факт, что социально ориентированные стратегии совладания, такие как сотрудничество и обращение за помощью не связаны ни с одним из изучаемых коммуникативных свойств.

Некоторые коммуникативные свойства, а именно доверчивость, дружелюбие, терпимость связаны



только с когнитивными и эмоциональными копинг-стратегиями, а экспрессивность, уважение других и себя, сочувствие связаны только с эмоциональными и поведенческими стратегиями.

Данные корреляционного анализа были уточнены проведённым дополнительно дисперсионным анализом. Обнаружено, что с повышением общительности увеличивается частота выбора продуктивной эмоциональной копинг-стратегии «оптимизм». Не обнаружено значимых эффектов влияния коммуникативных качеств на частоту выбора конструктивной копинг-стратегии «проблемный анализ» при высоком рейтинге этого копинга в выборке студентов. Это может объясняться тем, что при анализе проблемной ситуации, причин её возникновения в большей степени задействованы интеллектуальные способности, а не коммуникативные свойства человека.

Кроме того, связи коммуникативных свойств со стратегиями совладающего поведения неоднозначны, то есть одни и те же коммуникативные свойства могут быть как положительно, так и отрицательно связаны и с конструктивными, и с неконструктивными копингами.

Например, диалогичность межличностных отношений положительно связана с конструктивными копингами оптимизма, сохранения самообладания, неконструктивными копингами игнорирования, диссимилиации и отрицательно с неконструктивными копингами отступление, агрессивность, растерянность, покорность.

Возможны несколько объяснений полученных противоречий в результатах исследования. Одно из них связано с положением о возможной неосознаваемости своих коммуникативных свойств как ресурсов для совладания с жизненными и учебными трудностями. Как преподаватель в последние годы работы со студентами не только первых курсов обучения часто сталкиваюсь с ситуацией, когда даже при выполнении одинаковых для всех студентов учебной группы заданий, они не задумываются о возможности распределения частей задания или совместном, но более качественном выполнении задания. Вторым возможным объяснением может быть то, что юношеский возраст, является периодом активного формирования и развития как коммуникативной сферы, так и сферы опыта совладающего поведения и поэтому интеграции, формирования целостной системы

копинг-ресурсы – копинг-стратегии – копинг-поведение пока не наблюдается. Однако, эти гипотезы требуют уточнения и дополнительной проверки в дальнейших эмпирических исследованиях.

В целом результаты проведённого исследования позволяют сделать вывод о том, что коммуникативные свойства и диалогичность межличностных отношений являются важными составляющими, ресурсами совладающего поведения.

Изучение копинг-стратегий и копинг-ресурсов необходимо для повышения эффективности их использования, разработки технологий психологической помощи молодым людям. В психологической работе со студентами развитие конструктивного совладания с трудными жизненными ситуациями должно быть основано на обучении использованию конструктивных

копинг-стратегий, а также на формировании установки, стремления к диалогичности отношений, отношений, основанных на открытом обсуждении своих затруднений и гуманистических ценностях (уважения, принятия, эмпатии, доверия). Кроме того, необходима работа по активизации рефлексии и повышению осознания студентами собственных личностных и социальных ресурсных качеств. Только в таком случае юноши и девушки смогут не просто успешно преодолевать трудности за счёт имеющихся навыков, но и будут становиться подлинными субъектами своей жизни, осознанно выстраивающими траекторию своего поведения и гибко изменяя уже сформированную стратегию под изменения и особенности той или иной жизненной ситуации.

## СПИСОК ИСПОЛЬЗОВАННОЙ ЛИТЕРАТУРЫ

1. Абакирова Т. П. Социально-психологические факторы формирования коммуникативных свойств личности // Проблемы регуляции активности личности: Тезисы докладов региональной научно-практической конференции. - Н.: НГПУ, 2000. - 153 с.
2. Духновский С. В. Диагностика межличностных отношений. Психологический практикум. - СПб.: Речь, 2009. - 141 с.
3. Капшицкий В. И. Коммуникативная компетентность как ресурс совладающего поведения личности. // Психология совладающего поведения: материалы Междунар. науч.-практ. конф. /отв. ред.: Е. А. Сергиенко, Т. Л. Крюкова. – Кострома: КГУ им. Н. А. Некрасова, 2007. - 426 с.
4. Лазарус Р. Стресс, оценка и копинг. – М.: Медицина, 1984. – 218 с.

5. Либина А. В. Совладающий интеллект: человек в сложной жизненной ситуации. - М., 2008. - 400 с.
6. Лотман Ю. М. Семиосфера. - СПб.: Искусство - СПб, 2004. - 704 с.
7. Муздыбаев К. Стратегии совладания с жизненными трудностями. Теоретический анализ // Жур-л социологии и социальной антропологии. - 1998. - Т.1. - №2. - 124 с.
8. Нартова-Бочавер С. К. «Coping behavior» в системе понятий психологии личности // Психол. журн., 1997. - Т.18. - №5. - 131 с.
9. Шепелева Е. А. Особенности учебной и социальной самоэффективности школьников: автореф. дис. канд. психол. наук / Моск. гос. ун-т. - М., 2008. - 127 с.



СЕКЦИЯ 5

# АКТУАЛЬНЫЕ ПРОБЛЕМЫ СОЦИАЛЬНОЙ РАБОТЫ В СОВРЕМЕННОМ ОБЩЕСТВЕ



УДК 364.23

**Аверин Александр Николаевич**

кандидат педагогических наук,  
доцент кафедры социальной работы  
Института социальных коммуникаций  
ФГБОУ ВО «Удмуртский  
государственный университет»  
Россия, г. Ижевск,  
avan@udm.ru

Averin Alexander N.  
Udmurt State University  
Russia, Izhevsk

**Иванова Марина Сергеевна**

магистрант кафедры направления  
«Социальная работа  
с разными группами населения»  
Института социальных коммуникаций  
ФГБОУ ВО «Удмуртский  
государственный университет»  
Россия, г. Ижевск,  
marina97ivanova@gmail.com

Ivanova Marina S.  
Udmurt State University  
Russia, Izhevsk

## **К ВОПРОСУ ОБ ЭМОЦИОНАЛЬНОМ ВЫГОРАНИИ НА ГОСУДАРСТВЕННОЙ СЛУЖБЕ ON THE ISSUE OF BURNOUT IN STATE SERVICE**

### **Аннотация**

Статья посвящена проблемам эмоционального выгорания в профессиональной деятельности государственных служащих. В фокусе внимания исследования находятся сущность, симптомы и причины эмоционального выгорания госслужащих. Показано, каким образом эмоциональное выгора-

ние влияет на поведение человека. Обсуждение ведётся на основе взглядов ведущих отечественных и зарубежных учёных. Рассмотрены личностные факторы, способствующие развитию эмоционального выгорания на государственной службе. Выявлено, что существенную роль в эмоциональном выгорании играют три фактора: личностный, ролевой и организационный. Подробно описаны пять стадий эмоционального выгорания, характерные большинству людей. Показаны специфические особенности государственной службы и профессиональные ситуации, способствующие развитию эмоционального выгорания. Авторы обозначают конкретные шаги и направления деятельности по предупреждению негативных последствий эмоционального выгорания в профессиональной деятельности государственных служащих.

### Abstract

The article is devoted to the problems of emotional burnout in the professional activities of state employees. The research focuses on the nature, symptoms and causes of burnout of state employees. Shown how emotional burnout affects human behavior. The discussion is based on the views of leading Russian and foreign scientists. The personal factors contributing to the development of emotional burnout in state employment are considered. It was revealed that three factors play a significant role in emotional burnout: personal, role and organizational. The five stages of burnout that most people experience are described in detail. The specific features of the state employment and professional situations that contribute to the development of emotional burnout are shown. The authors outline specific steps and directions of activities to prevent the negative consequences of emotional burnout in the professional activities of civil servants.

**Ключевые слова:** эмоциональное выгорание, государственный служащий, симптом выгорания, факторы эмоционального выгорания, личностные факторы.

**Keywords:** emotional burnout, state employee, burnout symptom, burnout factors, personality factors.

Понятие эмоциональное выгорание было предложено американским психиатром Д. Фрейденбергером в 1974 году для характеристики психологического состояния здоровых людей, находящихся в интен-

сивном и тесном общении с клиентами в эмоционально насыщенной атмосфере при оказании профессиональной помощи. Американский исследователь использовал этот термин для людей, которые рабо-

тали в сфере социальной помощи: медсёстры, учителя и социальные работники. Под профессиональным эмоциональным выгоранием он понимал истощение энергии у работников социальной сферы. Оно наступает вследствие того, что они во время работы накапливают в себе проблемы своих клиентов [1].

По мнению К. Маслах, к основным симптомам эмоционального выгорания (в дальнейшем, ЭВ) следует отнести: физическое и психическое истощение, отсутствие полноценного восприятия окружающей действительности (в том числе, и в профессиональной деятельности), развитие отрицательной самооценки, снижение понимания и сочувствия по отношению к клиентам [4].

С точки зрения В. В. Бойко, сущность ЭВ следует понимать так: выработанный личностью механизм психологической защиты в форме полного или частичного исключения эмоций в ответ на избранные психотравмирующие воздействия [5].

Обобщая воззрения ведущих специалистов в области изучения проблемы ЭВ, отметим, что оно характеризуется состоянием нарастающего психического, мотивационного и физического истощения. ЭВ сопровождается

ся чувством опустошённости и беспомощности, циничным отношением к работе и другим людям. Фактически, это защитная психологическая реакция, блокирующая проявление эмоций человека на воздействия, которые могут его эмоционально «травмировать». Таким образом, уставший организм защищается от чрезмерной перегрузки, побуждая нас экономить «энергию эмоций».

В настоящее время эмоциональное напряжение, стресс, тревога и усталость затрагивают всё большее и большее количество работающих людей в нашей стране. Такие тенденции обусловлены ускорением темпа жизни, возросшими перегрузками на работе и продолжающимся ростом коронавирусной инфекции.

Ситуация такова, что феномен ЭВ захватывает не только помогающие профессии, но и другие профессиональные группы. В частности, государственных служащих.

Высокая ответственность за принятые решения, необходимость быстро реагировать на ежедневные изменения в стране, и как следствие, принимать меры для осуществления социальной политики и защиты граждан – все эти факторы ведут к риску ЭВ у государственных служащих.

Начиная с 90-ых годов прошлого века, появляется интерес к психическому здоровью и социально-психологическим затруднениям государственных служащих. Однако к настоящему времени существует мало исследований, проясняющих сущность и особенности ЭВ на государственной службе [2].

В фокусе внимания данной статьи находятся проблемы ЭВ людей, работающих на государственной службе. Поэтому, следует определиться с понятием государственный служащий.

Государственный служащий (в дальнейшем, служащий) – это человек, профессиональная деятельность которого осуществляется на должностях федеральной государственной службы и на должностях государственной службы субъекта Российской Федерации [7]. Другими словами, это человек, работающий в органах исполнительной власти Российской Федерации.

В статье 2 Федерального закона от 27 июля 2004 года № 58-ФЗ «О системе государственной службы в Российской Федерации» выделяются следующие виды государственной службы:

- государственная гражданская служба;
- военная служба;
- государственная служба иных видов [7].

После того как феномен ЭВ стал общепризнан и была определена его сущность и выделены симптомы, встал вопрос о выявлении факторов, тормозящих развитие ЭВ или способствующих ему.

В результате исследований ученые пришли к выводу о том, что существенную роль в ЭВ играют три основных фактора:

- личностный;
- ролевой;
- организационный [8].

Личностные качества служащих играют значимую роль в противостоянии ЭВ. По мнению Д. Фрейденбергера, наиболее подвержены выгоранию личности со следующими характеристиками [8]:

- сочувствующие, гуманные, мягкие;
- идеалисты и ориентированные на помощь другим;
- интраверты;
- одержимые навязчивой идеей (фанатичные), пламенные и легко со-лидаризирующиеся люди.

К. Кондо полагает, что ЭВ особенно подвержены те, кто альтруистически и интенсивно работает с людьми. По его мнению, наиболее уязвимы те, кто реагирует на стрессы агрессивно, несдержанно, поддаваясь соперничеству. Стресс вызывает у таких людей, как правило, чувство подавленности, уныния



из-за неосуществления того, чего хотелось достичь [8].

Развитие ЭВ в профессиональной деятельности служащих может быть обусловлено негативными переживаниями. Например, они могут быть связаны с утратой смысла деятельности и способности к самореализации. Также переживания могут возникать из-за отсутствия результата или непонимания окружающих. В результате длительного пребывания в негативном состоянии служащий может утратить способность радоваться жизни.

Ощущение субъективного благополучия играет важную роль как в обеспечении нормального уровня физического состояния организма, так и для здоровья внутреннего мира личности. Удовлетворенность жизненными успехами и достижениями, отношениями с другими людьми придают уверенность и оптимизм по отношению к смыслу профессиональной деятельности [6].

Наибольший риск развития ЭВ возникает тогда, когда у служащего нет возможности отдохнуть, и он постоянно находится в состоянии напряжения.

Также существенную роль в развитии ЭВ играет и ролевой фактор. Исследователи выявили связь между ролевой неопределенностью и

ЭВ. Риск ЭВ снижается, когда ответственность за результат четко распределена между служащими. И напротив, если работа распределена плохо или неравномерно – то риск ЭВ значительно возрастает [8].

Развитию ЭВ способствуют такие профессиональные ситуации, когда:

- совместные усилия не согласованы. Это может возникать в условиях нечеткого определения профессиональных ролей;

- нет интеграции действий и усилий служащих;

- присутствует конкуренция. Особенно в ситуации, когда успешный результат зависит от слаженных действий [8].

Организационные факторы. К основным организационным факторам, способствующим ЭВ, следует отнести:

- высокая рабочая нагрузка;
- отсутствие или недостаток социальной поддержки со стороны коллег и руководства;

- недостаточное вознаграждение за работу;

- двусмысленные, неоднозначные требования к работе;

- монотонная и бесперспективная деятельность;

- неблагоприятная психологическая атмосфера в коллективе;

- характер руководства не соот-

ветствует содержанию работы [8].

ЭВ развивается постепенно, по мере того, как нарастает психическое напряжение служащего. Психолог Д. Гринберг выделил 5 стадий ЭВ:

1. «Медовый месяц». На этой стадии человек вполне удовлетворен своей трудовой деятельностью и испытывает к ней интерес. Возникающие трудности и неприятности на работе почти не сказываются на его эмоциональном состоянии, проходят легко.

2. «Недостаток топлива». На этой стадии происходит потеря интереса к трудовой деятельности, снижение активности. Появляются ощущения усталости, переутомления, ухудшение сна.

3. «Хронические симптомы». Все сильнее проявляется чувство подавленности, нет желания работать, человек становится раздражительным, у него падает самооценка и вера в свои возможности.

4. «Кризис». На этой стадии у человека из-за высокого уровня стресса обостряются хронические заболевания, как следствие, снижается работоспособность. У человека появляется ощущение неудовлетворенности качеством жизни.

5. «Пробивание стены». Физические и психические нарушения

обостряются до такой степени, что возникает серьезная угроза здоровью. Человек полностью становится дезадаптивным во всех сферах своей жизни: профессиональной, личной, семейной. На этой стадии человек может начать злоупотреблять психоактивными веществами, что, в свою очередь, может повлечь усугубление проблемы [3].

Отличительной особенностью государственной службы в современной России является постоянно меняющиеся условия реформирования во всех сферах современного общества. Служащие вынуждены адаптироваться к новым обстоятельствам, осваивать современные технологии управления.

Профессиональная деятельность служащих, как правило, многозадачная и монотонная, включает в себя определенные требования и ограничения по отношению к самим государственным служащим.

Многих служащих отличает склонность к сверхурочной работе и доведению дел до идеального состояния. Однако они не всегда могут ощутить результат своей профессиональной деятельности, что приводит к обесцениванию собственных усилий служащего.

На наш взгляд, основные факторы, вызывающие возникновение ЭВ у служащих, таковы:

1. Однообразная работа, которая превращается в рутину;

2. Периодически возникающая необходимость работать в напряженном ритме;

3. Постоянная критика руководства;

4. Недостаточное вознаграждение за выполненную работу. Не только материальное, но и психологическое. Например, похвала.

При возникновении ЭВ у служащих, как правило, наблюдаются следующие поведенческие симптомы:

- служащий идёт на работу без энтузиазма;

- оттягивает выполнение рабочих задач;

- увеличивается количество и продолжительность перерывов;

- уединение в кабинете и создание иллюзии занятости;

- потеря мотивации к работе, рассеянность.

Наличие выраженных симптомов ЭВ у служащих, при отсутствии мер по их снижению, может привести к утрате профессионального мастерства и серьёзным психическим проблемам. Например, к хронической депрессии или неврозам.

В ситуации значительного ЭВ, служащему следует отдохнуть. В за-

висимости от индивидуального случая, могут быть использованы различные варианты: выпасться, взять отгул, уйти на больничный, отпуск. Во время отдыха, служащему следует заниматься тем, к чему лежит душа. Во многих случаях таких действий достаточно для того, что бы организм восстановился.

Обнаружив у себя устойчивые симптомы ЭВ, служащему следует проанализировать создавшуюся ситуацию. Это позволяет выявить причины ЭВ.

Основа профилактики ЭВ - овладение техниками и способами, которые помогают устранить или минимизировать действие неблагоприятных факторов. К примеру, можно пройти курс групповых или индивидуальных занятий для повышения стрессоустойчивости.

Следующим основополагающим фактором в противодействии ЭВ в профессиональной деятельности государственных служащих является стабильное позитивное эмоциональное состояние. Его обретение связано с изменением отношения к миру, себе и другим людям.

Служащему также важно разграничить работу и личную сферу жизни: не перерабатывать, больше времени уделять себе и увлечениям, не связанным с работой.

В качестве выводов, можно отметить:

- интенсивная профессиональная деятельность государственных служащих может привести к эмоциональному выгоранию;
- для сохранения психического здоровья служащему следует найти оптимальный баланс между работой и личной жизнью;
- для предупреждения ЭВ в профессиональной деятельности госу-

дарственных служащих необходимы профилактические меры;

- при обнаружении признаков ЭВ необходимо проанализировать создавшуюся ситуацию, с целью уточнения симптомов;
- в случае устойчивых признаков ЭВ, обязательно следует заняться его профилактикой, используя групповые или индивидуальные методы.

## СПИСОК ИСПОЛЬЗОВАННОЙ ЛИТЕРАТУРЫ

1. Аверин А.Н., Порываева А.Г. Программа профилактики эмоционального выгорания социальных работников // Журнал «Scientific dialog: психология, педагогика, социальные технологии». – 2017. – № 4 / [Электронный источник] URL: <http://scidial.esrae.ru/8>
2. Гордеева М. А. Эмоциональное выгорание государственных служащих // Теория и практика общественного развития. 2014. №9 / [Электронный источник] URL: <https://cyberleninka.ru/article/n/emotsionalnoe-vygoranie-gosudarstvennyh-sluzhaschih> (дата обращения: 11.11.2020).
3. Гринберг Д. Управление стрессом. СПб.: Питер, 2004.
4. Москалёва Т.В. Синдром эмоционального выгорания // Вестник Московского информационно-технологического университета – Московского архитектурно-строительного института. 2018. №4 / [Электронный источник] URL: <https://cyberleninka.ru/article/n/sindrom-emotsionalnogo-vygoraniya-2> (дата обращения: 11.11.2020).
5. Райгородский Д.Я. Практическая психодиагностика. Методики и тесты. – Самара: Бахрах-М, 2009. – 672 с.
6. Синдром выгорания: профилактика и управление. Пособие для сотрудников, работающих в программах снижения вреда. – 2006 / [Электронный источник] URL: [http://aidsactioneurope.Org/sites/default/files/191\\_0.pdf](http://aidsactioneurope.Org/sites/default/files/191_0.pdf)
7. Федеральный закон от 27.05.2003 N 58-ФЗ (ред. от 23.05.2016) «О системе государственной службы Российской Федерации» [Электронный источник] /[http://www.consultant.Ru/document/cons\\_doc\\_LAW\\_42413/](http://www.consultant.Ru/document/cons_doc_LAW_42413/) (дата обращения: 11.11.2020)
8. Фирсов М.В. Теория социальной работы: учеб. для бакалавров. - 4-е изд., перераб. и доп. – М.: Юрайт, 2019. – 455 с.

УДК 364.08

**Аверин Александр Николаевич**

кандидат педагогических наук,  
доцент кафедры социальной работы  
Института социальных коммуникаций  
ФГБОУ ВО «Удмуртский  
государственный университет»  
Россия, г. Ижевск, avan@udm.ru

Averin Alexander N.  
Udmurt State University  
Russia, Izhevsk

**СИНДРОМ ЭМОЦИОНАЛЬНОГО ВЫГОРАНИЯ  
В ПРОФЕССИОНАЛЬНОЙ ДЕЯТЕЛЬНОСТИ  
СОЦИАЛЬНЫХ РАБОТНИКОВ  
И ЕГО ПРЕДУПРЕЖДЕНИЕ  
BURNOUT SYNDROME IN PROFESSIONAL  
ACTIVITIES OF SOCIAL WORKERS AND ITS PREVENTION**

**Аннотация**

Статья посвящена проблемам эмоционального выгорания в профессиональной деятельности социальных работников. В исследовании уделяется особое внимание сущности и проявлениям эмоционального выгорания. Подробно рассмотрены физические, психологические, поведенческие симптомы синдрома эмоционального выгорания у социальных работников и личностные факторы, способствующие его развитию. Анализ ведётся на основе взглядов ведущих отечественных и зарубежных учёных, представляющих медицинскую и психологическую науку. Автор обозначает два возможных подхода в работе по предупреждению негативных последствий синдрома эмоционального выгорания в профессиональной деятельности социальных работников: индивидуальная самостоятельная работа социального работника по предупреждению развития эмоционального выгорания и участие социальных работников в программах групповых занятий, направленных на профилактику синдрома эмоционального выгорания. В рамках индивидуальной самостоятельной работы представлены подходы к организации этой деятельности, приёмы и рекомендации для социальных работников по предупреждению развития эмоционального выгорания. Обозначена последо-

вательность действий социального работника в рамках индивидуальной самостоятельной работы по предупреждению развития эмоционального выгорания.

### **Abstract**

The article is devoted to the problems of emotional burnout in the professional activities of social workers. The research focuses on the nature and manifestations of burnout. Physical, psychological, behavioral symptoms of burnout syndrome of social workers and personal factors contributing to its development are considered in detail. The analysis is based on the views of leading domestic and foreign scientists representing medical and psychological science. The author denotes two possible approaches to preventing the negative consequences of burnout syndrome in the professional activities of social workers: individual independent work of a social worker to prevent the development of emotional burnout and participation of social workers in group training programs aimed at preventing burnout syndrome. Within the framework of individual independent work, approaches to the organization of this activity, techniques and recommendations for social workers to prevent the development of emotional burnout are presented. The sequence of actions of a social worker in the framework of individual independent work to prevent the development of emotional burnout is indicated.

**Ключевые слова:** синдром эмоционального выгорания, профилактика эмоционального выгорания, социальный работник, симптом выгорания, личностные факторы.

**Keywords:** burnout syndrome, prevention burnout, social worker, burnout symptom, personality factors.

Профессиональная деятельность в сфере социальной работы связана с повышенной моральной ответственностью за здоровье и жизнь людей. Помогая клиентам, социальные работники испытывают на себе действие морально-психологических факторов, оказывающих негативное воздействие на здоровье.

Специфика социальной работы обуславливает необходимость взаимодействия с «неблагополучными людьми». Речь идёт о людях, переживающих состояние тревоги, фрустрации, депрессии и т.п. Длительное напряжённое общение социального работника с клиентами может приводить к неблагоприятному состоянию, называемому син-

дром «эмоционального выгорания» (в дальнейшем, СЭВ). Такое психологическое состояние вызывается тем, что в своей деятельности социальный работник, помимо профессиональных знаний и навыков, использует свою личность, являясь своего рода «эмоциональным донором» [6].

Понятие синдром означает совокупность симптомов, характеризующих определённое болезненное состояние организма. Симптом - признак, характеризующий проявление болезненного состояния человека.

Термин эмоциональное выгорание введён американским психиатром Д. Фрейденбергером в 1974 году для характеристики психологического состояния здоровых людей, находящихся в интенсивном и тесном общении с клиентами в эмоционально насыщенной атмосфере при оказании профессиональной помощи. Фрейденбергер применил понятие эмоциональное выгорание для людей, которые работали в сфере социальной помощи: к медсёстрам, учителям и социальным работникам. Он определил, что профессиональное эмоциональное выгорание – это истощение энергии у работников социальной сферы. Оно наступает вследствие того, что они во время работы накапливают в себе проблемы своих клиентов [1].

В дальнейшем, давая объяснение термину СЭВ, отечественные и зарубежные авторы часто включают в определение слово «истощение». Л. С. Чутко определяет эмоциональное выгорание как трехмерный синдром, характеризующийся истощением, деперсонализацией и понижением профессиональной самооценки [7]. Н. Е. Водопьянова и Е. С. Старченкова под эмоциональным выгоранием понимают специфический синдром, который развивается у человека в процессе его профессиональной деятельности и выражается в состоянии эмоционального и физического истощения, отчуждении от людей, с которыми человек взаимодействует [2]. Известный социальный психолог из США К. Маслах определила эмоциональное выгорание как синдром физического и эмоционального истощения, включая развитие отрицательной самооценки, отрицательного отношения к работе, утрату понимания и сочувствия по отношению к клиентам [8].

СЭВ встречается наиболее часто (от 30 до 90% работающих) у врачей, учителей, психологов, социальных работников, спасателей, работников правоохранительных органов. Те или иные симптомы эмоционального выгорания имеют 85% социальных работников [4].

На наш взгляд, наиболее точно определение сущности эмоционального выгорания даёт В. В. Бойко. Он определяет СЭВ таким образом: выработанный личностью механизм психологической защиты в форме полного или частичного исключения эмоций в ответ на избранные психотравмирующие воздействия [3].

Определение В. В. Бойко позволяет сделать вывод о том, что СЭВ является поведенческой реакцией, позволяющей человеку экономно расходовать энергетические ресурсы. Образно говоря, организм социального работника в состоянии эмоционального выгорания начинает «экономить» эмоции для того, чтобы сохранить собственное психическое здоровье. Однако такая форма поведения оказывает негативное влияние на исполнение профессиональной деятельности, отношения с коллегами и клиентами.

Симптомы эмоционального выгорания

Один из ведущих специалистов по изучению эмоционального выгорания К. Маслах считает, что СЭВ включает в себя:

- чувство эмоционального истощения и изнеможения;
- симптомы дегуманизации;
- негативное самовосприятие [8]

Е. Махер выделила следующие симптомы СЭВ: усталость, утом-

ление, истощение, психосоматические недомогания, бессонница, негативное отношение к клиентам и работе, скудность репертуара рабочих действий, злоупотребление психоактивными веществами, отсутствие аппетита или переедание, негативная «Я-концепция», агрессивные чувства (раздражительность и гнев), упадническое настроение и связанные с ним эмоции (цинизм, пессимизм, апатия, депрессия, ощущение бессмысленности), переживание чувства вины [6].

Большинство специалистов, изучавших и наблюдавших проявления СЭВ, основными его признаками считают:

- ощущение эмоционального истощения;
- наличие негативных чувств по отношению к клиентам;
- негативная самооценка [6].

В медицинской практике СЭВ относят к состояниям предболезни. Такой подход вполне уместен и мы также будем отталкиваться от этой посылки.

Учёные, представляющие медицинскую науку, связывают СЭВ с понятием стресс. Например, в Международной классификации болезней СЭВ отнесен к рубрике «Стресс, связанный с трудностями поддержания нормального образа жизни». По мнению доктора меди-



цинских наук П. И. Сидорова СЭВ представляет собой реакцию организма, возникающую вследствие продолжительного воздействия профессиональных стрессов средней интенсивности [4].

Таким образом, эмоциональное выгорание в профессиональной деятельности социальных работников представляет собой синдром, развивающийся на фоне хронического стресса. Он возникает в результате внутреннего накопления отрицательных эмоций. Опасность СЭВ состоит в том, что это не кратковременный эпизод, а долговременный процесс, который может привести к болезни.

Личностные факторы, способствующие развитию синдрома эмоционального выгорания

Личностные качества социальных работников играют значимую роль в противостоянии эмоциональному выгоранию. По мнению Фрейдбергера [6], наиболее подвержены СЭВ личности со следующими характеристиками:

- сочувствующие, гуманные, мягкие;
- идеалисты и ориентированные на помощь другим;
- интраверты;
- одержимые навязчивой идеей (фанатичные), пламенные и легко солидаризирующиеся люди.

К. Кондо полагает, что эмоциональному выгоранию особенно подвержены те, кто альтруистически и интенсивно работает с людьми. По его мнению, наиболее уязвимы те, кто реагирует на стрессы агрессивно, несдержанно, поддаваясь соперничеству. Стресс вызывает у таких людей, как правило, чувство подавленности, уныния из-за неосуществления того, чего хотелось достичь [6].

Ряд качеств, перечисленных выше, следует отнести к профессионально значимым качествам социального работника. Например, сочувствие и ориентация на помощь другим. Это означает, что в деятельности социальных работников существует высокая вероятность развития СЭВ.

Развитие СЭВ в профессиональной деятельности социальных работников может быть обусловлено негативными переживаниями. Они могут быть связаны с утратой смысла деятельности и способности к самореализации. Также переживания могут возникать из-за отсутствия результата или непонимания окружающих. В результате длительного пребывания в негативном состоянии социальный работник может утратить способность радоваться жизни.

Ощущение субъективного благополучия играет важную роль как в обеспечении нормального уровня физического состояния организма, так и для здоровья внутреннего мира личности. Удовлетворенность жизненными успехами и достижениями, отношениями с другими людьми придадут уверенность и оптимизм по отношению к смыслу профессиональной деятельности [5].

Наибольший риск развития СЭВ возникает тогда, когда у социального работника нет возможности отдохнуть, и он постоянно находится в состоянии напряжения.

Наличие выраженных симптомов эмоционального выгорания у социальных работников при отсутствии мер по их снижению может привести к утрате профессионального мастерства и серьёзным психическим проблемам. Например, к хронической депрессии или неврозам.

Таким образом, высокий риск развития СЭВ в профессиональной деятельности социальных работников предопределяет необходимость профилактических мер, направленных на предупреждение эмоционального выгорания.

Профилактика синдрома эмоционального выгорания.

Можно рассматривать два подхода в работе по предупреждению негативных последствий СЭВ в профессиональной деятельности социальных работников:

1) Индивидуальная самостоятельная работа социального работника по предупреждению развития СЭВ;

2) Участие социальных работников в программах групповых занятий по профилактике синдрома эмоционального выгорания.

В данной статье мы коснёмся первого подхода.

Индивидуальная самостоятельная работа. Прежде всего, обнаружив у себя устойчивые симптомы эмоционального выгорания, социальному работнику следует проанализировать создавшуюся ситуацию. Это позволяет выявить причины СЭВ. Для анализа сложившегося положения следует задать самому себе такие вопросы: «Что происходит со мной? Что я чувствую? Почему это происходит? Как я чувствовал себя раньше?».

Дополнительно можно получить обратную связь о внешних проявлениях СЭВ от близкого человека. Такой разговор поможет уточнить симптомы СЭВ.

Далее, следует отдохнуть. Варианты, в зависимости от индивидуального случая, могут быть

различны: выспаться, взять отгул, уйти на больничный, отпуск. Во время отдыха следует заниматься тем, к чему лежит душа. Во многих случаях достаточно таких действий для того, чтобы организм восстановился.

Можно резюмировать: индивидуальная самостоятельная работа социального работника по предупреждению эмоционального выгорания начинается с анализа ситуации и разгрузки.

Изучение специальной литературы, посвящённой профилактике СЭВ, может дать социальному работнику понимание причин своего неудовлетворительного состояния. Например, он может узнать о важных направлениях работы, которые могут предотвратить эмоциональное выгорание [5]:

- развитие знаний, навыков и умений;
- улучшение условий труда и отдыха;
- развитие мотивации;
- наличие системы психологической разгрузки, позволяющей снимать напряжение после рабочего дня;
- благоприятный социально-психологический климат в коллективе.

Существует также немало конкретных способов предупреждения СЭВ [5]:

- культивирование других интересов;
- внесение разнообразия в свою работу;
- соблюдение режима сна и питания;
- овладение техникой медитации;
- наличие нескольких друзей (желательно других профессий);
- стремление к желаемому, без надежды стать победителем во всех случаях;
- умение проигрывать без самоуничтожения и агрессии;
- умение не спешить и давать себе достаточно времени для достижения позитивных результатов в работе и в жизни;
- чтение не только профессиональной, но и иной литературы;
- участие в семинарах, конференциях, где есть возможность встретиться с новыми людьми и обменяться опытом.

Социальному работнику, обнаружившему у себя симптомы выгорания, следует (в зависимости от индивидуального случая):

- изменить отношение к работе и клиентам. Например, не брать всю ответственность за клиента на себя. Известно, что каждый клиент обладает определённым «потенциалом самопомощи». И решая часть собственных проблем самостоятельно,

клиент может обрести большую уверенность. Порой очень ответственные социальные работники не учитывают этого обстоятельства.

- критически рассматривать свои ожидания и не стремиться перфекционизму. Многие социальные работники стремятся к максимальному результату в своей деятельности. Однако есть риск, что они могут «оторваться» от реалий. Например, социальный работник, работающий с семьями алкоголиков, может ориентировать себя на результат, что сможет побудить каждого алкоголика к лечению в клинике. Однако практика показывает, что мотивировать к лечению удаётся лишь немногих клиентов с диагнозом «Хронический алкоголизм». И это не связано с низким профессиональным уровнем специалиста – такова специфика заболевания.

Если отдых и длительная осознанная целенаправленная индиви-

дуальная самостоятельная работа социального работника не устраняют устойчивые симптомы эмоционального выгорания, то следует посоветоваться с психологом. Для многих социальных работников более действенным вариантом профилактики СЭВ может оказаться участие в программах групповых занятий по профилактике эмоционального выгорания.

Если окажется, что социальному работнику не поможет вариант с участием в групповых занятиях по предупреждению СЭВ, то в этом случае ему следует задать себе такой вопрос: «Должен ли я продолжать работать таким же образом?». Возможным крайним вариантом решения проблемы возвращения в нормальное здоровое состояние могут быть: смена специализации в сфере социальной работы, смена работы, уход на пенсию и т.д.

## СПИСОК ИСПОЛЬЗОВАННОЙ ЛИТЕРАТУРЫ

1. Аверин А.Н., Порываева А.Г. Программа профилактики эмоционального выгорания социальных работников // Журнал «Scientific dialog: психология, педагогика, социальные технологии». – 2017. – № 4. URL: <http://scidial.esrae.ru/8>
2. Водопьянова Н.Е. Синдром выгорания. Диагностика и профилактика. - Москва: Юрайт, 2017. - 343 с.
3. Райгородский Д.Я. Практическая психодиагностика. Методики и тесты. – Самара: Бахрах-М, 2009. – 672 с.
4. Сидоров П. И. Синдром эмоционального выгорания // Международный неврологический журнал. - 2007. – № 1.

5. Синдром выгорания: профилактика и управление. Пособие для сотрудников, работающих в программах снижения вреда. – 2006. URL: [http:// aidsactioneurope. Org/sites/default/files/191\\_0.pdf](http://aidsactioneurope.Org/sites/default/files/191_0.pdf)
6. Фирсов М.В. Теория социальной работы: учеб. для бакалавров. - 4-е изд., перераб. и доп. – М.: Юрайт, 2019. – 455 с.
7. Чутко Л.С. Синдром эмоционального выгорания. Клинические и психологические аспекты. – М.: МЕДпресс-информ, 2015. – 256 с.
8. Maslach C., Jackson S.E. The measurement of experienced burnout // Journal of Occupational Behaviour. - 1981. - 2. - P. 99-113.

УДК 364.04

**Аверин Александр Николаевич**

кандидат педагогических наук,  
доцент кафедры социальной работы  
Института социальных коммуникаций  
ФГБОУ ВО «Удмуртский  
государственный университет»  
Россия, г. Ижевск,  
avan@udm.ru

Averin Alexander N.  
Udmurt State University  
Russia, Izhevsk

**Вахтурова Елизавета Андреевна**

магистрант направления  
«Социальная работа  
с разными группами населения»  
ФГБОУ ВО «Удмуртский  
государственный университет»  
Россия, г. Ижевск,  
vahturova96@yandex.ru

Vakhturova Elizaveta A.  
Udmurt State University  
Russia, Izhevsk

**ИЗОТЕРАПИЯ КАК МЕТОД СОЦИАЛЬНОЙ  
РЕАБИЛИТАЦИИ ДЕТЕЙ, ПОПАВШИХ В ТРУДНУЮ  
ЖИЗНЕННУЮ СИТУАЦИЮ  
ISOTHERAPY AS A METHOD OF SOCIAL REHABILITATION  
OF CHILDREN IN HARD LIFE SITUATION**

**Аннотация**

В статье обсуждаются проблемы детей, попавших в трудную жизненную ситуацию, которые вызваны неблагоприятной социально-психологической атмосферой в семье. Определены основные понятия исследования: трудная жиз-

ненная ситуация, социальная реабилитация и изотерапия. Авторы раскрывают сущность изотерапии как метода социальной реабилитации детей, попавших в трудную жизненную ситуацию. Приводится теоретическое обоснование возможности использования изобразительной деятельности как технологии социальной реабилитации детей. В исследовании акцентируется особое внимание на особенностях и возможностях изобразительной деятельности в социальной работе с несовершеннолетними из социально незащищенных и неблагополучных семей. Подробно рассмотрены эффекты и преимущества метода изотерапии перед другими реабилитационными технологиями. Анализ ведётся на основе взглядов отечественных учёных в области социальной работы, психологии, психиатрии и медицины. Представлены аргументы, позволяющие утверждать, что изобразительная деятельность оптимально соответствует детскому возрасту. В статье указаны отличия метода изотерапии от уроков рисования. Раскрыты механизмы метода изотерапии, позволяющие развивать творческое мышление, воображение, выражать эмоции и раскрывать индивидуальность.

#### **Abstract**

The article discusses the problems of children in difficult life situations, which are caused by an unfavorable socio-psychological atmosphere in the family. The basic concepts of the research are defined: difficult life situation, social rehabilitation and isotherapy. The authors reveal the essence of isotherapy as a method of social rehabilitation of children in difficult life situations. The theoretical substantiation of the possibility of using visual activity as a technology of social rehabilitation of children is given. The study focuses on the characteristics and possibilities of visual activity in social work with minors from socially unprotected and disadvantaged families. The effects and advantages of the isotherapy method over other rehabilitation technologies are considered in detail. The analysis is based on the views of Russian scientists in the field of social work, psychology, psychiatry and medicine. Arguments are presented that make it possible to assert that visual activity optimally corresponds to childhood. The article indicates the differences between the isotherapy method and drawing lessons. The mechanisms of the isotherapy method are revealed, which allow developing creative thinking, imagination, expressing emotions and revealing individuality.

**Ключевые слова:** изотерапия, рисование, изобразительная деятельность, социальная реабилитация, трудная жизненная ситуация.

**Keywords:** isotherapy, drawing, visual activity, social rehabilitation, difficult life situation.

В условиях нестабильного времени продолжает оставаться высоким количество неблагополучных семей, в которых родители ведут асоциальный образ жизни и пренебрегают задачами по воспитанию своих детей. Такая ситуация усиливает неблагоприятный социально-психологический микроклимат в этих семьях и насилие по отношению к детям, что приводит к психическим расстройствам детей, нарушению процесса их социализации, появлению детской бездомности, безнадзорности и социального сиротства.

Социальная поддержка и защита детей, находящихся в трудной жизненной ситуации, реализуются в социально-реабилитационных центрах, где им оказывается помощь и защита от неблагоприятных факторов. Дети, попавшие в трудную жизненную ситуацию, и временно находящиеся в социально-реабилитационном центре имеют комплекс проблем, порождённых неблагоприятной социально-психологической атмосферой в семье.

Под трудной жизненной ситуацией (в дальнейшем – ТЖС) понимается социальная проблема в жизни человека, которая нарушает или

грозит нарушить возможности его нормального социального функционирования и не может быть разрешена самостоятельно, требует вмешательства специалиста [7].

Трудную жизненную ситуацию можно также трактовать как ситуацию, которая характеризуется нарушением социальной адаптации человека в связи с определенными жизненными обстоятельствами. Жизнедеятельность субъекта при этом становится нецелесообразной, рушатся сложившиеся устои жизни, нарушается текущая деятельность, происходит негативное влияние на психику человека и на организм в целом [2].

К категории детей, попавших в ТЖС, относят детей:

- несовершеннолетних из социально незащищенных и неблагополучных семей;
- оставшихся без попечения родителей;
- с инвалидностью и нарушениями развития;
- оказавшихся в экстремальных условиях;
- жертв насилия и других детей, чья жизнедеятельность была нарушена в результате сложившихся обстоятельств, которые они не могут



преодолеть самостоятельно или с помощью семьи [6].

Детей, попавших в ТЖС, и воспитывающихся в социально-реабилитационных центрах следует отнести к одной из наиболее уязвимых категорией населения. Они не уверены в своих силах и часто пропускают занятия в школе, вследствие этого у них отмечается низкая успеваемость и большая подверженность стрессам. В результате, такие дети эмоционально менее благополучны, чем дети, воспитываемые в семьях с благоприятным социально-психологическим климатом. К тому же, они испытывают трудности с организацией свободного времени, планированием своего дня, удовлетворением потребностей в организации своего свободного времени в том формате, в котором они предпочитают (например, игровую или творческую деятельность). Как правило, познавательная активность детей, находящихся в ТЖС, снижается или ослабевает совсем. При этом ребенок не в состоянии самостоятельно выразить свои переживания и не может найти выхода эмоциям.

Попавшие в ТЖС дети, несомненно, нуждаются в социальной реабилитации. Это обусловлено тем, что в силу особенностей воспитания в неблагоприятных усло-

виях у них происходит деформация особенностей личностного развития и поведения.

Социальная реабилитация – это комплекс мер, направленных на восстановление разрушенных или утраченных индивидом общественных связей и отношений вследствие нарушения здоровья со стойким расстройством функций организма (инвалидность), изменением социального статуса (пожилые граждане, беженцы и вынужденные переселенцы, безработные и некоторые др.), девиантным поведением личности (несовершеннолетние лица, страдающие алкоголизмом, наркоманией, освободившиеся из мест заключения и др.) Это осознанный, целенаправленный, внутренне организованный процесс [7].

Социальная реабилитация необходима детям, попавшим в ТЖС, для того чтобы восстановить или компенсировать отдельные личностные качества, которые нужны им для успешной социализации и организации самостоятельной собственной жизни.

Один из наиболее эффективных методов социальной реабилитации детей, попавших в ТЖС - изотерапия. Изотерапию можно понимать как реабилитационную технологию, включающую в себя элементы изобразительного искусства.

Это метод воздействия на личность средствами изобразительного искусства.

Изотерапия, как наука и практика, возникла в западной культуре и изначально развивалась в рамках психотерапии. В отечественной науке одна из самых ранних научных работ, посвященных изучению влияния изобразительного творчества на человека, опубликована П. И. Карповым. В ней описывается процесс изменения творческой деятельности из «забавы» и времяпрепровождения в средство успокоения, самовыражения [3].

А. И. Копытин и Е. Е. Свистовская рассматривают изотерапию как совокупность психологических методов воздействия, применяемых в контексте изобразительной деятельности клиента и психотерапевтических отношений, используемых с целью лечения, психокоррекции, психопрофилактики, реабилитации и тренинга лиц с различными физическими недостатками, эмоциональными и психическими расстройствами, а также представителей групп риска [5].

Понятие изотерпии непосредственно связано с понятием изобразительная деятельность и мы будем отталкиваться от посылки, что эти два понятия близки по смыслу и могут считаться синонимичными.

М. В. Киселева описывает изотерапию как терапию изобразительным творчеством, и в первую очередь, рисованием. Она полагает, что в настоящее время изотерапия используется для психологической коррекции клиентов с невротическими, психосоматическими нарушениями у детей и подростков с трудностями в обучении и социальной адаптации, при внутрисемейных конфликтах [4]. Заметим, что изотерапию отличает процесс свободного творчества, а не овладение средствами и техниками изображения (не обучение рисованию).

Рассмотрение изотерапии как технологии социальной реабилитации может вызывать некоторые сомнения, поскольку понятие искусства ассоциируется с эстетическими и этическими категориями. Между тем Л.С. Выготский указывает на связь между искусством и жизнью: «...скачок из области искусства в потустороннюю для нее область социальной жизни, но для того, что бы направить возбужденные искусством силы в социально нужное русло» [1].

Обычно у детей имеется определенный опыт рисования. Однако он, как правило, связан с необходимостью придерживаться жестких рамок и ограничений. Например, линии и предметы должны изобра-

жаться по законам, которые нельзя нарушать. Подобные правила и ограничения, которые были заложены в сознание детей ранее, ограничивают их в свободе самовыражения.

Метод изотерапии характеризуется тем, что выходит за рамки строгих и конкретизированных уроков рисования. Он помогает детям:

- свободно выражать мысли, чувства и надежды;
- быть самим собой;
- «прорабатывать» подавляемые чувства;
- находить социально-приемлемый выход агрессии;
- снимать повышенный уровень тревожности;
- освободиться от негативных переживаний прошлого.

Цель изотерапии - гармонизации развития личности через развитие способности абстрагирования, самовыражения и самопознания.

Теоретической основой изотерапии можно считать утверждение Л. С. Выготского о том, что «искусство есть важнейшее сосредоточение всех биологических и социальных процессов личности в обществе, что оно есть способ уравнивания человека с миром в самые критические и ответственные минуты жизни» [1].

Можно выделить ряд преимуществ, которые изотерапия имеет перед другими реабилитационными технологиями:

- развитие творческого мышления, креативности и воображения;
- развитие усидчивости и аккуратности;
- развитие чувства внутреннего самоконтроля;
- концентрация внимания на ощущениях и чувствах;
- занятия изотерапией помогают выражать эмоции и лучше раскрывают индивидуальность.

В силу своих возрастных особенностей, дети проявляют живой интерес к изобразительной деятельности и быстро вовлекаются в работу, поскольку процесс реабилитации изобразительным искусством не требует какой-либо специальной подготовки.

Изотерапию можно определить как преимущественно бессловесный метод взаимодействия с ребёнком. Это обстоятельство делает её особенно ценной для тех, кто затрудняется в словесном описании своих переживаний. Наблюдая за результатами изобразительной деятельности детей, специалист имеет возможность «уловить» их настроения и мысли. Эта особенность изотерапии позволяет проследить и оценить динамику эмоционального

и психического состояния ребенка.

К уже сказанному добавим, что в ходе реабилитационного процесса изобразительная деятельность способствует улучшению эмоционального состояния, укреплению эмоционально-волевой сферы и выражению позитивных эмоций детей.

Социальная реабилитация средствами изобразительного искусства может использоваться как основной метод, так и в качестве вспомогательного.

Таким образом, метод изотерпии в социальной работе с детьми, попавшими в трудную жизненную ситуацию, имеет широкие возможности применения. Он позволяет восстановить или компенсировать отдельные личностные качества детей, попавших в трудную жизненную ситуацию, что в конечном итоге способствует их социальной реабилитации и социализации.

### **СПИСОК ИСПОЛЬЗОВАННОЙ ЛИТЕРАТУРЫ**

1. Выготский Л.С. Психология искусства. - Ростов н/Д.: Феникс, 1998. - 480 с.
2. Герасимова Т.В. Технологии оказания социальных услуг подросткам и детям в трудной жизненной ситуации. - М., 2004. - 136 с.
3. Карпов П.И. Творчество душевнобольных и его влияние на развитие науки, искусства и техники. - Л.: Государственное издательство, 1926. - 140 с.
4. Киселёва М.В. Арттерапия в практической психологии и социальной работе. - СПб.: Речь, 2007. - 336 с.
5. Копыгин А.И., Свистовская Е.Е. Арттерапия детей и подростков. - М.: Когито-Центр, 2017. - 197 с.
6. Ситак Л.А., Ларионова Е.Г. Дети, оказавшиеся в трудной жизненной ситуации и их социально-педагогическая характеристика // Гуманитарный научный журнал. 2017. №1. URL: <https://cyberleninka.ru/article/n/deti-okazavshiesya-v-trudnoy-zhiznennoy-situatsii-i-ih-sotsialno-pedagogicheskaya-harakteristika>
7. Холостова Е.И. Словарь-справочник по социальной работе. - М.: Юрист, 2010. - 424 с.

УДК 364.024

**Аверин Александр Николаевич**

кандидат педагогических наук,  
доцент кафедры социальной работы  
Института социальных коммуникаций  
ФГБОУ ВО «Удмуртский  
государственный университет»  
Россия, г. Ижевск  
avan@udm.ru

Averin Alexander N.  
Udmurt State University  
Russia, Izhevsk

**Шишкина Екатерина Игоревна**

магистрант направления  
«Социальная работа с разными  
группами населения»  
ФГБОУ ВО «Удмуртский  
государственный университет»  
Россия, г. Ижевск  
mrst16@yandex.ru

Shishkina Ekaterina I.  
Udmurt State University  
Russia, Izhevsk

## **СОЦИАЛЬНАЯ АКТИВНОСТЬ ПОДРОСТКОВ, НАХОДЯЩИХСЯ В ТРУДНОЙ ЖИЗНЕННОЙ СИТУАЦИИ SOCIAL ACTIVITY OF TEENAGERS, IN A DIFFICULT LIFE SITUATION**

### **Аннотация**

В статье обсуждаются проблемы социальной активности подростков, попавших в трудную жизненную ситуацию. Определены основные понятия исследования: трудная жизненная ситуация, социальная активность и подросток. Рассмотрены наиболее значимые особенности подросткового возраста: раз-  
252

витие самосознания, наличие внутренних противоречий и сомнений, склонность к неформальному общению и чувство взрослости. Авторы раскрывают особенности социальной активности подростков, попавших в трудную жизненную ситуацию. В исследовании акцентируется особое внимание на сущности и уровнях социальной активности подростков. Выделены проявления социальной активности в подростковом возрасте. Обозначены механизмы и условия, которые ведут к снижению социальной активности подростков, находящихся в трудной жизненной ситуации. Анализ ведётся на основе взглядов отечественных учёных в области социальной работы, психологии и социальной педагогики. Представлены аргументы, позволяющие утверждать, что трудная жизненная ситуация снижает социальную активность подростков. Намечены пути по формированию социальной активности подростков.

#### **Abstract**

The article discusses the problems of social activity of teenagers, in a difficult life situation. The basic concepts of the research have been determined: a difficult life situation, social activity and a teenager. The most significant features of teenagers are considered: the development of self-awareness, the presence of internal contradictions and doubts, a tendency to informal communication and a sense of adulthood. The authors reveal the features of the social activity of teenagers who in difficult life situation. The study focuses on the essence and levels of social activity of teenagers. The manifestations of social activity in adolescence are highlighted. The mechanisms and conditions that lead to a decrease in the social activity of adolescents in a difficult life situation are identified. The analysis is based on the views of Russian scientists in the field of social work, psychology and social pedagogy. Arguments are presented that allow to assert that a difficult life situation reduces the social activity of adolescents. The ways to form the social activity of adolescents are outlined.

**Ключевые слова:** социальная активность, подросток, трудные подростки, трудная жизненная ситуация, проявления социальной активности.

**Keywords:** social activity, teenager, difficult teenagers, difficult life situation, manifestations of social activity.

Подростковый возраст следует определить как один из самых сложных и значимых периодов становления личности. В это время происходит быстрое когнитивное, половое, физическое и социальное взросление человека. В это время у подростков появляются новые проблемы и потребности.

Подростком мы называем мальчика или девочку в переходном от детства к юношеству возрасте. Д. Б. Эльконин под подростковым возрастом понимал переходный этап между детством и юношеством от одиннадцати до семнадцати лет. Он считал, что это один из самых критических переходных периодов в жизненном цикле, характеризующийся быстрым ростом и изменениями, который уступает только росту и изменениям в младенчестве [10].

Далее, мы выделим ключевые особенности, присущие подростковому возрасту. Этот период характеризуется внутренними конфликтами с самим собой и другими, а также обретением чувства личности. В этом возрасте у человека закладываются основы сознательного поведения, вырисовывается общая направленность в формировании нравственных представлений и социальных установок.

Период становления личности от 13 лет до 17 лет характеризуется открытием внутреннего мира и осознанием реальности «Я». По мнению многих авторов, развитие самосознания относится к центральным психическим процессам раннеюношеского возраста. Открытие внутреннего мира направляет сознание подростка на себя и соответственно, подросток стремится познать его. Это обуславливает появление новых вопросов и повышенный интерес к себе [1].

Важным содержанием самосознания подростка является образ его физического «Я» – представление о своем телесном облике, сравнение и оценка себя с точки зрения эталонов «мужественности» и «женственности». Особенности физического развития могут быть причиной снижения у подростков самооценки и самоуважения. Недостатки внешности (реальные или мнимые) могут переживаться болезненно как устойчивое чувство неполноценности.

Другое значимое новообразование переходного возраста - чувство взрослости. В это время подросток начинает смотреть на мир со стороны взрослого человека. У него появляется осознанный взгляд на мир и физическое возмужание, но социальный статус в семье и в шко-

ле остаётся неизменным. И тогда он начинает борьбу за свои права, самостоятельность, что приводит к конфликту между ним и взрослыми.

Чувство взрослости подталкивает подростков к неформальному общению. Однако они не всегда могут удовлетворить эту потребность, поскольку многие родители и учителя продолжают общаться с ними как с детьми, либо – формально.

Ещё одной, значимой особенностью подросткового возраста является - наличие внутренних противоречий и сомнений. Многие исследования говорят о том, что подростков старшего возраста отличает высокая тревожность и низкая самооценка. Это отчасти объясняется тем, что собственное «Я» ещё расплывчато и поэтому часто переживается как не до конца осознанное беспокойство [1].

Подводя итог этой части исследования, выделим основные особенности подросткового возраста:

- Развитие самосознания;
- Чувство взрослости;
- Потребность в неформальном общении;
- Наличие внутренних противоречий и сомнений.

Одной из наиболее распространенных форм активности личности

является социальная активность.

Социальная активность рассматривается во взаимосвязи с социумом и теми социальными группами, в которых принимает участие человек. Социальная активность также проявляется и в том, что субъект познает, преобразует социальную реальность и самого себя.

По мнению В. С. Мухиной, под социальной активностью надо понимать готовность личности к деятельности, которая проявляется в соответствующих актах поведения и представляет собой целенаправленную творческую социальную деятельность, преобразующую объективную действительность и саму личность [6].

С точки зрения Л. В. Мардахаева, социальная активность может рассматриваться как совокупность методов, процедур, направленных на изменение социальных условий в соответствии с потребностями, интересами, целями и идеями, на формирование в себе необходимых социальных качеств. [7].

Вполне обоснованным выглядит и следующее определение, социальная активность - это особое качество, проявляющееся как способность действовать сознательно, как способность не только приспособливаться к внешней действительности, но и изменять ее, то есть



приспособлять среду к своим интересам, причем в этом взаимодействии со средой личность изменяет и саму себя [5].

Выделяются следующие уровни проявлений социальной активности: инертный, репродуктивный, продуктивный [3].

Первый уровень – инертный (низкий). Подростки этого уровня проявляют интерес к достижению прагматических целей, критерием оценки событий и людей является возможность получения личной выгоды. Прислушиваются лишь к мнению тех людей, которые входят в их референтную группу, не умеют самостоятельно планировать, организовывать и выполнять работу; безынициативны, равнодушны к делам коллектива или группы; характеризуются эгоистическими наклонностями и безразличным отношением к окружающей действительности. Не связывают собственное участие в общественно-значимой деятельности с личностным и профессиональным становлением.

Второй уровень – репродуктивный (средний). К этому уровню относятся подростки, которые характеризуются преобладанием узколичных мотивов долга и ответственности. В деятельности проявляют, в основном, активность воспроизведения, самостоятельность

в деятельности невысока, дисциплинированы, исполнительны, однако не инициативны. Осознают собственное участие в общественно-значимой деятельности как способ включения в жизнь, например в жизнь учебного заведения.

Третий уровень (высокий) – продуктивный. Подростки этого уровня характеризуются наличием мотивов самоопределения и самосовершенствования. Их отличает стремление преодолевать препятствия. Они проявляют творчество и инициативу в деятельности, что связано с желанием сделать что-либо полезное для других людей, овладеть различными способами применения своих знаний и умений, способны принимать самостоятельные решения в ходе работы; самокритичны, требовательны к себе и другим. Соотносят характер своего участия в общественно-значимой деятельности с личностным и профессиональным становлением.

Таким образом, к важнейшим критериям социальной активности следует отнести: инициативность и саморазвитие.

Одним из механизмов, который определяет социальную активность подростков, следует считать чувство взрослости. Оно подталкивает подростка (сознательно или бессознательно) к изменению соци-

альных условий и формированию собственных качеств, способностей и ценностных ориентаций. Важная предпосылка социальной активности заключается в осознанном им выборе участия в общественной жизни. Сначала подросток определяет степень своего участия в социальной жизни, и после этого занимает определенную позицию.

Выделим наиболее распространённые проявления социальной активности подростков:

- активизация жизненной позиции;
- повышение мотивации к учебной деятельности;
- включение в общественно-полезную деятельность;
- участие в различных проектах и конкурсах, направленных на развитие творческих способностей.

Под трудной жизненной ситуацией (в дальнейшем – ТЖС) мы будем понимать социальную проблему в жизни человека, которая нарушает или грозит нарушить возможности его нормального социального функционирования и не может быть разрешена самостоятельно, требует вмешательства специалиста [9].

К подросткам, находящимся в ТЖС, относят:

- несовершеннолетних из социально незащищенных и неблагополучных семей;

- оставшихся без попечения родителей;

- с инвалидностью и нарушениями развития;

- жертв насилия и других детей, чья жизнедеятельность была нарушена в результате сложившихся обстоятельств, которые они не могут преодолеть самостоятельно или с помощью семьи [8].

Когда подросток попадает в ТЖС, его текущая деятельность нарушается и такая ситуация негативно влияет на его психику.

Подростков, находящихся в ТЖС, отличает:

- неуверенность в своих силах;
- частые пропуски занятий в школе;
- низкая успеваемость и подверженность стрессам.

В силу особенностей воспитания в неблагоприятных условиях, личностное развитие и поведения подростков, находящихся в ТЖС, деформировано. Жизненные трудности в их жизни приводят к тому, что эмоционально они менее благополучны, чем дети, воспитываемые в семьях с благоприятным социально-психологическим климатом. Их отличает то, что они испытывают трудности с организацией свободного времени и планированием своего дня. Как правило, социальная активность подростков,

находящихся в ТЖС, значительно ослабевает.

По мнению С. А. Демидовой, для подростков с низким уровнем социальной активности малозначимы аспекты человеческих взаимоотношений, они часто бывают убеждены в том, что общаться и взаимодействовать с другими людьми не самое ценное в жизни [4].

Нередко подростков, находящихся в ТЖС, называют «трудными» [2, 4]. Таких подростков отличает низкая социальная активность. Они отстают от своих сверстников в учебе, так как у них не развиты память, мышление и воображение [2].

Трудные подростки, имеющие низкий уровень социальной активности, нуждаются в разносторонней помощи социальных работников и социальных педагогов. При

общении с такими подростками важен индивидуальный подход. Цель социальной работы с трудными подростками - включение их в общественно-полезную деятельность. Её наиболее важные разновидности таковы:

- участие в секциях и кружках по интересам;

- содействие участию подростков в различных творческих конкурсах и волонтерской деятельности;

- создание ситуации успеха для трудных подростков [4].

В качестве выводов можно отметить, что трудная жизненная ситуация ведёт к снижению инициативности и саморазвития подростков, что обуславливает социальную работу с ними в направлении формирования их социальной активности.

## СПИСОК ИСПОЛЬЗОВАННОЙ ЛИТЕРАТУРЫ

1. Аверин А. Н. Особенности построения тренинговых программ для старших подростков. Подросток и социум. Сборник материалов Республиканской научно-практической конференции / Под ред. Т.Ф. Вострокнутовой, А.С. Сунцовой. – Воткинск: УДГУ, 2007. – 396 с.
2. Богачкина Н. А. Педагогика. Шпаргалка. – М.: Норматика, 2014. – 48 с.
3. Гончарова Н. В., Поповкина О.Р. Социальная активность личности: теоретический аспект в научной литературе // Евразийский Союз. – 2019. - N 61. - 17-19 с.
4. Демидова С. А. Развитие социальной активности подростков в школе / Теория и практика образования в современном мире: материалы 6 Междунар. Науч. Конф. - СПб., 2014. - 194-196 с.
5. Зборовский Г. Е., Орлов Г. П. Социология. Учебник для гуманитарных вузов. - М.: Интер-пракс, 1995. - 320 с.

6. Мухина В. С. Возрастная психология: феноменология развития, детство, отрочество: Учебник для студ. вузов. - М.: Издательский центр «Академия», 1999. – 456 с.
7. Мардахаев Л. В. Социальная педагогика: краткий словарь понятий и терминов. - М: Квант Медиа, 2019. – 430 с.
8. Ситак Л. А., Ларионова Е. Г. Дети, оказавшиеся в трудной жизненной ситуации и их социально-педагогическая характеристика // Гуманитарный научный журнал. - 2017. - №1. URL: <https://cyberleninka.ru/article/n/deti-okazavshiesya-v-trudnoy-zhiznemoj-situatsii-i-ih-sotsialno-pedagogicheskaya-harakteristika>
9. Холостова Е. И. Словарь-справочник по социальной работе. - М.: Юрист, 2010. - 424 с.
10. Эльконин Д. Б. Избранные психологические труды. – М.: Педагогика, 2009. - 560 с.

УДК 364.652

**Антонова Злата Сергеевна**  
старший преподаватель,  
кафедры социальной работы  
ФГБОУ ВО «Удмуртский  
государственный университет»  
Россия, г. Ижевск  
azs88@yandex.ru

Antonova Zlata S.  
Udmurt state University  
Russia, Izhevsk

## **СОЦИАЛЬНОЕ СОПРОВОЖДЕНИЕ СЕМЕЙ, ВОСПИТЫВАЮЩИХ ДЕТЕЙ-ИНВАЛИДОВ SOCIAL SUPPORT FOR FAMILIES, RAISING CHILDREN WITH DISABILITIES**

### **Аннотация**

В статье обозначена значимость социального сопровождения семей, воспитывающих детей – инвалидов. Произведен обзор понятия «социальное сопровождение» с различных точек зрения: Федерального закона, системного подхода, организационной, медицинской стороны и как социальной технологии. Социальное сопровождение является новым видом государственной помощи семье, который имеет межведомственный характер и направлен на использование ресурсных возможностей партнера, оказание семье необходимых видов помощи (юридической, социальной, в лечении и образовании). Выделены основные проблемы семей с детьми – инвалидами, которые препятствуют эффективной социальной адаптации, социализации и интеграции ребенка в общество. Рассмотрены принципы социального сопровождения семей.

### **Abstract**

The article highlights the importance of social support for families raising children with disabilities. The reviews the concept of «social support» from various points of view: Federal law, system approach, organizational, medical aspects, and as a social technology. Social support is a new type of state assistance to the family, which has an interdepartmental nature and is aimed at using the partner's

resource, providing the family with the necessary types of assistance (legal, social, treatment and education). The main problems of families with disabled children that hinder effective social adaptation, socialization and integration of the child into society are highlighted. The principles of social support for families are considered.

**Ключевые слова:** семья, воспитывающая детей - инвалидов, дети – инвалиды, социальное сопровождение, системный подход социального сопровождения, принципы социального сопровождения.

**Keywords:** family raising children with disabilities, children with disabilities, social support, system approach of social support, principles of social support.

Современная социальная политика России направлена на создание всесторонних условий для реабилитации детей – инвалидов, успешной их социализации и адаптации в современную общественную жизнь. Семьи, воспитывающие детей - инвалидов нуждаются в повышенной социальной защите, комплексной помощи и поддержке в процессе воспитания и обучения детей, как со стороны различных специалистов, так и со стороны государственных и общественных структур в виде социального сопровождения.

В Федеральном законе №442 «Об основах социального обслуживания граждан в Российской Федерации» (2013 г.) выделен новый вид социального обслуживания - социальное сопровождение.

Социальное сопровождение определяется как содействие в предоставлении медицинской, психологической, педагогической, юридической, социальной помощи гражданину, в том числе родителям, опекунам, попечителям и иным представителям несовершеннолетних детей, не относящимся к социальным услугам. Социальное сопровождение осуществляется путем привлечения организаций, предоставляющих такую помощь, на основе межведомственного взаимодействия [8].

Методологической базой исследования для организации социального сопровождения семей являются методические рекомендации, разработанные на основе результатов пилотных регионов РФ. На основе Модельной программы во многих регионах разработаны раз-

личные модели социального сопровождения, внедряется технология социального сопровождения семей, проводится организационная работа.

Модельная программа ставит перед собой следующие направления деятельности:

- разработка нормативно-правовой и информационной базы, локальных нормативных актов по внедрению новой технологии;

- содействие эффективным изменениям в системе социального обслуживания и поддержки;

- обеспечение эффективного взаимодействия специалистов разных ведомств;

- организация работы по профилактике трудных жизненных ситуаций, минимизации их последствий;

- содействие успешной социальной адаптации семьи;

- развитие родительской компетентности;

- обновление методов и методик работы с семьями и детьми;

- укрепление и развитие семейных ресурсов [5].

С позиции системного подхода, процесс социального сопровождения позволяет обеспечить целостность оказания помощи нуждающимся семьям и проанализировать эффективность реализуемых мероприятий. По мнению ряда авторов,

система социального сопровождения семей представляет собой модель, опирающуюся на структурно-функциональную парадигму социологии Т. Парсонса, теорий систем Н. Лумана и социального обмена Дж. Хоманса, становления правил Т. Бернса и Е. Флема» [3, с. 9-15].

Это позволяет рассматривать социальное сопровождение как «механизм, направленный на содействие родителям ребенка в решении семейных проблем, как системную деятельность по оказанию помощи семье в решении социальных проблем, как семейноберегающую технологию, направленную на повышение качества жизни семьи, поддержание ее активности и укрепление ресурсов». Следовательно, социальное сопровождение выступает как «комплексная деятельность, направленная на оказание семье разных видов помощи, оказание содействия в создании благоприятных условий для развития ребенка» [6, с. 163-178].

С организационной точки зрения, система социального сопровождения состоит из взаимосвязанных и взаимодействующих органов социального обслуживания, опеки и попечительства, здравоохранения, образования, внутренних дел, труда и занятости. Внутри данной

системы осуществляется «профилактика и терапия кризисных ситуаций в семье, предупреждение насилия, жестокого обращения с детьми, отказов от детей, лишения родительских прав» [1, с. 18-23].

Социальное сопровождение включает в себя различные аспекты развития членов семьи, повышения их социального статуса, формирования у родителей новых социальных навыков и практик осознанного родительства. Важное условие организации социального сопровождения - это выявление ресурсов семьи, готовности ее членов участвовать в процессе социального сопровождения, прикладывать конкретные усилия к преодолению трудной жизненной ситуации. Анализ ситуации в семье, диагностика причин социальной ситуации и определение ресурсов позволяет «определить алгоритм деятельности социальных служб, что дает возможность спрогнозировать сроки сопровождения, основные направления действий специалистов и членов семьи» [2, с. 385-388].

С медицинской точки зрения, социальное сопровождение семей, с тяжелобольными детьми, направлено на создание условий для достижения максимально возможного благополучия в сфере здоровья, а также наилучшей социальной адап-

тации людей, страдающих тем или иным заболеванием. Работа включает в себя оценку социального статуса семьи с целью планирования необходимых социальных интервенций или патронажа, в соответствии с изменениями потребности семьи, осуществление спланированной работы с семьей и оценку ее эффективности на фоне систематического решения психологической и духовной поддержки ребенка и его семьи [9].

Семья, воспитывающая ребенка с инвалидностью – это семья с особым статусом, проблемы которой определяются не только личностными особенностями всех ее членов и характером взаимоотношений между ними, но и специфическим положением ребенка – инвалида в семье. Такая семья характеризуется определенными признаками:

1) ребенок, имеющий различные отклонения психического или физического плана, не позволяющие ему вести полноценную жизнь;

2) родители испытывают нервно-психическую и физическую нагрузку, тревогу, усталость, неуверенность в отношении будущего ребенка;

3) снижается социальный статус семьи: родители скрывают диагноз ребенка, происходят изменения в ближайшем окружении;



4) семья сталкивается с материальными трудностями;

5) проблемы ухода, лечения, социальной адаптации, социализации и интеграции ребенка, где в последующем возникает «особый психологический конфликт», который является следствием столкновения с общественным мнением, не всегда адекватно оценивающим усилия родителей по воспитанию и обучению ребенка;

6) нарушаются и искажаются семейные взаимоотношения [7, с. 58].

В связи с многочисленными проблемами, с которыми сталкивается семья, воспитывающая ребенка с инвалидностью, мы говорим о необходимости в социальном сопровождении. Данное направление осуществляется специально созданными государственными структурами, обладающими достаточными ресурсами и устойчивыми межведомственными и междисциплинарными связями для оказания своевременной и комплексной помощи семьям.

Анализ деятельности по сопровождению семей с детьми с ОВЗ, в том числе детьми-инвалидами в России, показал, что накоплен эффективный опыт в этой сфере. Так, в отдельных муниципалитетах созданы участковые социальные службы на базе комплексных цен-

тров социального обслуживания для реализации программ сопровождения семей, которые занимаются выявлением случаев семейного неблагополучия, оказанием поддержки нуждающимся семьям и детям. Есть опыт ответственности центров социального обслуживания за реализацию утвержденной ИПР, в котором данные центры самостоятельно определяют и направляют ребенка-инвалида в соответствующие учреждения для прохождения социально-средовой, социально-педагогической, социально-психологической, социокультурной, социально-бытовой реабилитации [4, с. 105-110].

Общие принципы социального сопровождения семей, воспитывающих детей – инвалидов:

1) добровольности и конфиденциальности социального сопровождения семьи с детьми;

2) лично-центрированного сопровождения, который предполагает рассматривать каждого как уникальную личность, способного самостоятельно делать выбор;

3) персонификации, который предполагает выбор задач и средств сопровождения, адекватных и доступных для каждого клиента;

4) оптимистической стратегии, предполагает, что субъекты сопровождения рассматривают со-

циализацию, адаптацию и интеграцию на основании позитивного социального опыта клиента, при этом должно доминировать убеждение в его позитивном развитии;

5) социального побуждения, который предполагает включение семьи в ситуации, требующего волевого усилия для преодоления негативного воздействия социума, овладения определенными способами этого преодоления, адекватных индивидуальным особенностям человека.

Таким образом, социальное сопровождение рассматривается с различных сторон, но имеет общие характеристики. Так, О. В. Солодянкина, определяет социальное сопровождение как технологию межведомственного взаимодействия социальных партнеров, ко-

торая включает в себя заключение договоров о сотрудничестве, привлечение специалистов различных организаций социальной защиты граждан, использование ресурсных возможностей партнера [7, с. 60].

Необходимо отметить, что сохраняется множество проблем, препятствующих эффективному развитию социального сопровождения семей, воспитывающих детей - инвалидов. Это проблема дефицита кадров, готовых к эффективной реализации социального сопровождения, недостаточной эффективности межведомственного взаимодействия, необходимости повышения информированности и мотивированности семьи. Важно, чтобы семья получала все необходимые виды помощи, не обращаясь в каждое ведомство отдельно.

## СПИСОК ИСПОЛЬЗОВАННОЙ ЛИТЕРАТУРЫ

1. Богдановская В. И. Социальное сопровождение семьи, воспитывающей ребенка с ограниченными возможностями здоровья // Сборники конференций НИЦ Социосфера. - 2015. - № 43. - С. 18-23.
2. Евсева А. С. Применение социального сопровождения в отношении неблагополучных семей в качестве профилактики детской безнадзорности / А. С. Евсева // Социальное взаимодействие в различных сферах жизнедеятельности. - 2016. - № 4. - С. 385-388.
3. Заяц О. В. Системный подход к организации социального сопровождения семьи (на примере Приморского края) / О. В. Заяц, Н.В. Панкова // Актуальные вопросы социальных исследований и социальной работы. - 2017. - С. 9-15.
4. Кузина И. Г., Панкова Н. В. Социальное сопровождение как инновационная семейносберегающая технология: из опыта Приморского края. Историческая и социальнообразовательная мысль. 2019. Том. 11. № 1. - С. 105-110.

5. Модельная программа социального сопровождения семей с детьми. [Электронный ресурс]. - URL: [https://mintrud.gov.ru/uploads/imperavi/ru-RU/Modelynaya\\_programma\\_po\\_vnedreniu\\_sotsialnogo\\_soprovozhdeniya\\_semej\\_s\\_detymi.pdf](https://mintrud.gov.ru/uploads/imperavi/ru-RU/Modelynaya_programma_po_vnedreniu_sotsialnogo_soprovozhdeniya_semej_s_detymi.pdf) (дата доступа 27.11.2020 г.)

6. Пигарева Ю. В. Социальное сопровождение семей, находящихся в трудной жизненной ситуации // Социальное обслуживание семей и детей: научно-методический ник. - 2014. - № 2. - С. 163-178.

7. Солодянкина О. В. Современные подходы к социальному сопровождению семей, воспитывающих детей – инвалидов. Сборник материалов международной научно – практической конференции «Стратегия развития комплексной реабилитации лиц с ограниченными возможностями здоровья». – Ижевск: ООО «АСТЕР +», 2018. – С. 57 – 61

8. Федеральный закон от 28.12.2013 N 442-ФЗ (ред. от 13.07.2020) «Об основах социального обслуживания граждан в Российской Федерации» URL: [http://www.consultant.ru/document/cons\\_doc\\_LAW\\_156558/1187788c56dfc298ed511274b0a509408e1a8604/](http://www.consultant.ru/document/cons_doc_LAW_156558/1187788c56dfc298ed511274b0a509408e1a8604/) (дата доступа 27.11.2020 г.)

9. Яцыпин С. М., Микляева А. В. Прот. А. Ткаченко, Купшарева И. В. Паллиативная помощь детям. – СПб.: Типография Михаила Фурсова, 2014. – 380 с.

УДК 364

**Баранов Александр Аркадьевич**

доктор психологических наук,  
профессор директор института  
педагогике, психологии  
и социальных технологий  
ФБГОУ ВО «УдГУ»  
Россия, г. Ижевск

Baranov Aleksandr A.  
Udmurt State University  
Russia, Izhesk

**Шипицина Марина Александровна**

Магистрант направления  
«Психолого-педагогическое  
образование»  
ФГБОУ ВО «УдГУ»  
Россия, г. Ижевск  
marinochka0906@gmail.com

Shipitsyna Marina A.  
Udmurt State University  
Russia, Izhesk

**ПРОЕКТИРОВАНИЕ СОДЕРЖАНИЯ И СТРУКТУРЫ  
СИСТЕМЫ ПСИХОТЕРАПЕВТИЧЕСКИХ ЗАНЯТИЙ  
КАК СРЕДСТВА ФОРМИРОВАНИЯ ПОЗИТИВНОЙ  
«Я-КОНЦЕПЦИИ» У НЕСОВЕРШЕННОЛЕТНИХ ДЕТЕЙ  
В УСЛОВИЯХ «СОЦИАЛЬНО-РЕАБИЛИТАЦИОННОГО  
ЦЕНТРА ДЛЯ НЕСОВЕРШЕННОЛЕТНИХ»  
DESIGNING THE CONTENT AND STRUCTURE OF THE  
SYSTEM OF PSYCHOTHERAPY CLASSES AS A MEANS OF  
FORMING A POSITIVE « SELF-CONCEPT «IN MINORS IN  
THE CONDITIONS OF THE»SOCIAL REHABILITATION  
CENTER FOR MINORS IN VOTKINSK»**

**Аннотация**

В данной статье рассматривается проектирование содержания и структуры системы психотерапевтических занятий как средства формирования позитивной «Я-концепции» у несовершеннолетних детей в условиях «Социально-реабилитационного центра для несовершеннолетних».

Развитие «Я-концепции» происходит от представления и накопленного опыта во взаимодействии с социумом.

Дети, попадая в Центр, часто рассчитывают только на себя, и по их жизненному опыту они делают разные выводы по отношению окружающих их людей.

Мы предполагаем, что выдвинутая гипотеза, что система занятий, разработанная на основе психотерапевтических приемов, будет эффективным средством формирования позитивной «Я-концепции» у детей (несовершеннолетних) в том случае, если:

- позволит адекватно распознавать ребенком свое состояние, ощущения;
- будет способствовать конструктивным эмоционально-волевым реакциям на деструктивные внешние ситуации;
- актуализирует психологические механизмы повышения самооценки (уверенности в себе) несовершеннолетнего;
- даст возможность ребенку выбрать тот вид психотерапии, где он сможет раскрыться и дать волю своим чувствам и эмоциям.

Ребенок, понимающий и принимающий себя таким, какой он есть, ведет себя в социуме более естественно, и с таким человеком легче общаться.

### Abstract

This article discusses the design of the content and structure of the system of psychotherapy classes as a means of forming a positive « Self-concept «in underage children in the conditions of a»Social rehabilitation center for minors».

The development of the «I-concept» comes from the representation and accumulated experience in interaction with society.

When children get to the Center, they often rely only on themselves, and based on their life experience, they draw different conclusions about the people around them.

We assume that the proposed hypothesis that the system of classes developed on the basis of psychotherapeutic techniques will be an effective means of forming a positive «Self-concept» in children (minors) if:

- allows the child to adequately recognize their state, feelings;
- it will promote constructive emotional and volitional responses to destructive external situations;
- actualizes the psychological mechanisms of increasing the self-esteem (self-confidence) of a minor;
- it will allow the child to choose the type of psychotherapy where they can open up and give free rein to their feelings and emotions.

A child who understands and accepts himself as he is behaves more naturally in society, and it is easier to communicate with such a person.

**Ключевые слова:** «Я-концепция», самооценка, психотерапия, сказкатерапия, арт-терапия, песочная терапия.

**Keywords:** «I-concept», self-esteem, psychotherapy, fairy-tale therapy, art therapy, sand therapy.

На сегодняшний день детский мозг развивается очень быстро, он обрабатывает всю информацию, которую мы вносим в него. Детские убеждения и ожидания накапливаются за счет мыслей и установок, которые внушают ему окружающие его люди. Однако, как отмечает А. А. Деркач согласно «принципу единства сознания и деятельности деятельность человека обуславливает формирование его сознания и самосознания, психических процессов, свойств человек, а они, в свою очередь, являются регуляторами его деятельности, условиями его адекватного выполнения». При нарушении баланса этих принципов может привести к нарушению одного из компонентов «Я - концепции» - это самооценка.

Опираясь на определение Б. Г. Мещерякова и В. П. Зинченко «Самооценка – элемент самосознания, характеризующийся эмоционально насыщенными оценками самого себя как личности, собственных способностей, нравственных качеств и поступков; важный ре-

гулятор поведения. Она определяет взаимоотношения человека с окружающими, его критичность, требовательность к себе, отношение к успехам и неудачам. Тем самым её качества влияют на эффективность деятельности человека и развитие его личности. Вера в себя тесно связана с уровнем притязаний, целей, которые человек перед собой ставит. Адекватность самооценки позволяет человеку правильно соотносить свои силы с задачами разной трудности и с требованиями окружающих. Если она неадекватная (завышенная или заниженная), то она деформирует внутренний мир личности, искажает ее мотивационную и эмоционально-волевую сферу и тем самым препятствует гармоничному развитию».

Данная статья преследует цель: проектирование содержания и структуры системы арт-терапевтических занятий как средства формирования позитивной «Я-концепции» у несовершеннолетних детей в условиях «Социально-реабилитационного центра для несовер-

шеннолетних». Для достижения её следует выделить особенности развития и познания ребенка на разных возрастных этапах. При этом внимание будет сосредоточено на развитие и понимание своего «Я», которое наиболее успешно удовлетворяет ребенка в ходе арт-терапевтических занятий.

Формирование позитивной «Я концепции» у несовершеннолетних начинается с раннего возраста. На каждом жизненном этапе развития ребенок все больше и лучше познает себя. На первом году жизни у новорожденного происходит осознание различных ощущений собственного тела, далее он начинает осознавать себя в качестве субъекта собственных действий и поступков, появляется у ребенка фраза «Я - сам», он старается проявить себя как самостоятельная личность. Положительные утверждения – короткие простые фразы, которые слышит ребенок, часто повторяет их вслух, что в дальнейшем позволяет эффективно направить эти мысли к определенной цели.

В подростковом и юношеском возрасте прогрессирует стремление к самовосприятию, осознание своих возможностей, своего места в жизни и самого себя как субъекта отношений с другими, своей ценности и значимости – формируется «Я – концепция» личности.

Благодаря поэтапному развитию дети учатся понимать себя и другого человека. Понимание себя и своих ощущений позволяют школьнику донести до своего окружения свое состояние и те чувства, которые возникают в той или иной ситуации. Поэтому очень важно, чтобы ребенок мог анализировать свои положительные и отрицательные стороны личности.

Концепция собственного «Я» изменяется в соответствии с возникающими перед несовершеннолетним ситуациями и его собственными действиями в них. Если вспомнить пирамиду потребностей А. Маслоу, то мы можем подметить, что потребности тесно связаны с эмоциями и чувствами. Когда у ребенка идет удовлетворенность той или иной потребности он испытывает положительные эмоции, что для детей несет ощущения безопасности, надежности и уверенности в своих силах и возможностях. В дальнейшем ребенок, понимая свое состояние и состояние другого человека, уверенно может идти по жизненному пути и решать трудные жизненные ситуации конструктивными способами общения.

В противном случае, если ребенок сталкивается с неудовлетворенностью своих потребностей, то его негативные эмоции приводят

к неприятным чувствам, которые копятся со временем и могут проявиться в форме деструктивного поведения и разрушения самооценки.

Ребенок, живущий в благополучной семье, где стиль семейного воспитания включает в себя:

- целостную, динамическую, структуру семейных ролей;
- очерченные, и проницаемые границы;
- сплоченность, эмоциональная близость;
- благоприятный психологический климат;
- адекватные межличностные коммуникативные отношения.

Выполнение определенных структур семейных взаимоотношений, может научить адекватно выражать полученные навыки в той или иной ситуации. Как пишет А. Максимов «дети как зеркало», они отражают эмоции и чувства тех людей, которые для них являются авторитетными, и здесь мы предполагаем родителей ребенка.

К сожалению, не у всех детей есть такие родители, которые могут быть примером для ребенка. В неблагополучных семьях часто проявляются поведения деструктивного характера с выбросом негативных эмоций. Когда ребенок это видит, то он может взять эти навыки, за эталон общения, но когда он понимает,

что это не правильно, здесь лучше говорить уже о подростковом возрасте. Он пробует смотреть по сторонам и искать лучшие варианты для благоприятного состояния своих чувств, здесь могут уже быть примером его друзья. И тут нужно отметить, что колебания ребенка начинает путаться, что правильно, что нет. Часть детей понимает положительное и отрицательное влияние на них внешних факторов общества, но живя в деструктивной среде сложно себя изменить в силу того, что слишком много отрицания и нет положительной поддержки.

Для формирования позитивной «Я-концепции» у несовершеннолетних в условиях «Социально-реабилитационного центра для несовершеннолетних г. Воткинска» была разработана программа «Я становлюсь выше» с психотерапевтическими элементами. В данной программе дети должны научиться мыслить, анализировать, находить нестандартные творческие решения, грамотно и связно разговаривать, удерживать необходимое время свое внимание и т.д.

Также необходимо развивать у детей самопознание, выявлять и корректировать проблемы в детско-родительских отношениях, в эмоционально-волевой сфере детей.



Для проведения психотерапевтических занятий с детьми за основу были взяты несколько видов:

- сказкотерапия;
- арт-терапия;
- песочная терапия;

Сказкотерапия дает возможность познакомиться или сочинить свою историю.

Арт-терапия позволяет человеку выразить себя через творчество.

Песочная терапия допускает проигрывание ситуаций в песке с помощью миниатюрных фигур.

Данные виды психотерапии являются одними из хорошо зарекомендованными направлениями. Сейчас больший акцент современные психологи и психотерапевты делают на эти виды, так как с помощью их ребенок раскрывается, дает волю своим чувствам и эмоциям. Сказкотерапия, арт-терапия, и песочная терапия хорошо дополняют друг друга при работе с детьми разной возрастной группой.

Так как игра в дошкольном возрасте является ведущим видом деятельности, то подачу материала необходимо осуществлять через ролевые игры. И после рассказанной сказки можно подключить арт-терапию (рисование, лепка и т.п.). Детям старшего и дошкольного возраста и младшим школьникам можно применить сказкотерапию,

арт-терапию и песочной терапию, когда ребенок переносит свой образ в игру и решает свою проблему через проблему героя. Начиная с подросткового периода к этим трем видам можно добавить метафорические картинки, которые дают возможность ребенку сочинить свою историю.

Уникальность занятий психотерапии заключается в том, что:

1. Информативность. Несовершеннолетний старается придумать сказку, специалист работающий с ним получает историю его жизни, информацию о его переживаниях и здесь же ребенок может проработать свои возникшие трудности, применяя другие виды психотерапии.

2. Эмоциональную защищенность. Проживая сюжет истории, ребенок и психолог находится не в обычной реальности, а в драматической, что позволяет снизить риск «эмоционального выгорания» и увеличивает шанс в установлении доверительного отношения к арт-терапевтическому процессу.

3. Нет рамок. Данная уникальность позволяет расширить свои возможности и продуктивно посмотреть на трудные жизненные ситуации со стороны и более конструктивно решить возникшую проблему, за счет того, что ребенок

может изменить сюжет, добавить новых персонажей и т. п..

4. Волшебство. Когда психолог начинает рассказывать сюжет сказки, то здесь можно оживить персонажей с помощью подготовленной театральной атрибутики (куклы, музыкальные инструменты, художественные продукты деятельности и т.п.), ребенок может окунуться в фантастический мир чудес, где его проблемы могут быть не такими огромными как он их представлял.

5. Коммуникабельность. Принимая участие в психотерапевтических занятиях, несовершеннолетний приобретает позитивный

эмоциональный заряд, который позволяет укрепить свой социальный иммунитет.

6. Продуктивность. Работая на занятиях, ребенок может почерпнуть для себя новые техники, методы и алгоритмы выхода из проблемной ситуации.

Таким образом, занятия с психотерапевтическими элементами позволяют работать с разными возрастными группами, что актуально в СРЦДН но, несмотря на существование конкретного плана индивидуальной и групповой работы, мы всё-таки предполагаем, что в Центре могут быть введены некоторые корректировки по ходу занятий.

## СПИСОК ИСПОЛЬЗОВАННОЙ ЛИТЕРАТУРЫ

1. Деркач А. А. Акмеологические основы развития профессионала. – М.: Издательство Московского психолого-социального института; Воронеж: НИО «МОДЕК», 2004. – 752 с.
2. Кулагина И.Ю., Колпоцкий В.Н. Возрастная психология: Полный жизненный цикл развития человека. Учебное пособие для студентов высших учебных заведений. — М.: ТЦ «Сфера», 2001. -464 с.
3. Максимов А. Дети как зеркало. Как подружиться с собственным ребенком, меняясь самому. – СПб.: Питер, 2017. – 288 с.: ил.
4. Мещерякова Б.Г., акад. Зинченко В.П. . Большой психологический словарь. — М.: Прайм-ЕВРОЗНАК. 2003.
5. Сакович Н. А. Практика сказкотерапии. — СПб.: Речь, 2004.— 224 с.
6. Сакович Н. А. Технология игры в песок. Игры на мосту. — СПб.: Речь, 2006. — 176 с.

УДК 332.055: 364.07

**Солодянкина Ольга Владимировна**

кандидат педагогических наук,  
заведующая кафедры Социальной  
работы Института социальных  
коммуникаций  
ФГБОУ ВО «Удмуртский  
государственный университет»  
Россия, г. Ижевск  
osolodyankina@mail.ru

Solodjankina O. V.  
Udmurt State University  
Russia, Izhevsk

Batov A.A.

Izhevsk State Technical University after  
M.T.Kalashnikov  
Russia, Izhevsk

**Бушмелева Галина Владимировна**

кандидат экономических наук,  
доцент кафедры экономика  
и управление организацией  
ФГБОУ ВО «ИжГТУ  
имени М.Т.Калашникова»  
Россия, г. Ижевск  
bushm@list.ru

Bushmeleva G. V.  
Izhevsk State Technical University after  
M.T.Kalashnikov

**Батов Андрей Александрович**

кандидат экономических наук,  
доцент кафедры экономика  
и управление организацией  
ФГБОУ ВО «ИжГТУ  
имени М.Т.Калашникова»  
Россия, г. Ижевск  
Dacha1965@list.ru

**МОНИТОРИНГ УРОВНЯ БЕДНОСТИ  
В УДМУРТСКОЙ РЕСПУБЛИКЕ  
FORMING OF PRIMARY  
MONITORING THE LEVEL OF POVERTY IN  
THE UDMURT REPUBLIC**

**Аннотация**

В целях изменения экономико-социальной политики органы государственной власти используют наблюдение за качеством жизни населения, в том числе за уровнем бедности на основе статистических данных. Раскрыты категории «экономический мониторинг», «бедность», «уровень бедности». Проведен теоретический анализ концепций оценки бедности. В статье используются исследования уровня бедности в соответствии с Федеральным законом от 17.07.1999 г. № 178-ФЗ «О государственной социальной помощи» и дорожной картой по совершенствованию механизма оказания социальной помощи с целью принятия региональных программ в Удмуртской Республике и статистические данные. Представлена авторская позиция мониторинга уровня бедности. В статье систематизированы и проиллюстрированы интегрированные источники информации - опросы. Для получения более объективной картины социального положения населения, рекомендовано применение регулярного мониторинга. Авторы предлагают свою концепцию регионального мониторинга уровня бедности, основанную на системном подходе, охватывающую все функции управления, действия, объекты и субъекты, предназначенную для применения в качестве инструментария принятия и исполнения решения с рефлексивной связью в области социально-экономического развития региона. Результатом мониторинга будет интегрированная информация для разработки социально-экономической стратегии региона, программ развития, дорожных карт и конструктивных рекомендаций на основе рефлексивной связи.

**Abstract**

In order to change economic and social policies, state authorities use monitoring of the quality of life of the population, including the level of poverty, based on statistical data. The categories «economic monitoring», «poverty», «poverty level» are revealed. A theoretical analysis of the concepts of poverty assessment is carried out. The article uses research on the level of poverty in accordance with the Federal law of 17.07.1999. Federal law No. 178-FZ «on state social assistance» and the roadmap for improving the mechanism of social assistance in order to adopt regional programs in the Udmurt Republic and statistical data. The author's position of monitoring the level of poverty

is presented. The article systematizes and illustrates integrated sources of information-surveys. To get a more objective picture of the social situation of the population, it is recommended to use regular monitoring. The authors propose their own concept of regional monitoring of the level of poverty, based on a systematic approach, covering all management functions, actions, objects and subjects, intended for use as a tool for making and executing decisions with a reflex connection in the field of socio-economic development of the region. The results of monitoring will be integrated information for the development of socio-economic strategies of the region, development programs, road maps and constructive recommendations based on reflex communication.

**Ключевые слова:** экономический мониторинг, бедность, уровень бедности, концепцию регионального мониторинга уровня бедности, прожиточный минимум, доход на одного члена семьи.

**Keywords:** economic monitoring, poverty, the level of poverty, the concept of regional monitoring of the level of poverty, the cost of living, income per family member.

Глобализация экономики и глобальные экономические кризисы показали, что только эффективное управление регионами России призвано повысить качество жизни населения. Проблемы с трансформацией управления имеют достаточно распространенный характер, поэтому необходимы инновации в управлении на основе современного инструментария.

Одним из показателей качества жизни которого является уровень бедности. Под бедностью понимается состояние человека, при котором он не способен удовлетворить минимальный уровень своих потребностей [9].

Ученые Удмуртского университета определили понятие: «уровень

бедности (Level of poverty) — это доля населения, выраженная в процентах, семейный доход которой находится ниже какого-то абсолютного уровня, который называется чертой бедности» [6].

Существуют различные концепции оценки бедности: концепция относительной бедности (депривации); концепция аккумулированной депривации; концепция бедности как самооценки [9].

ООН определяет черту бедности как уровень доходов, необходимый для покупки основных товаров и услуг (продукты питания, одежда, оплата жилья, водоснабжение, электричество, школьное образование, медицинское обслуживание) [1].

Однозначного определения бедности нет, нет и четких критериев уровня бедности из-за множественных теорий понимания этого показателя. Поэтому различные организации проводят опросы и статистические исследования на основе различных методологий.

В различных государствах критерии малообеспеченности отличаются. Есть минимальный уровень, которым располагает человек, и ниже которого он считается бедным. Под порогом бедности народа РФ понимается стоимость потребительской корзины, представляющей собой величину дохода, достаточную для приобретения минимума материальных ценностей и услуг и используется для расчета показатель прожиточного минимума (ПМ) [9].

По данным Росстата величина выросла с 2000 (1210 руб.) года в 12 раз в сравнении с 2020 годом (Таблица 1).

Сегодня черта бедности в России составляет 9,7 тыс. р./1 чел. Соглас-

но результатам опроса, проведенного ВЦИОМ, россияне считают бедной семью, доход которой на каждого составляет менее 15 000 рублей/30 дней [9].

Прожиточный минимум в целом по Удмуртской Республике за I квартал 2020 года составил в расчете на душу населения - 9 760 руб., для трудоспособного населения - 10 333 руб., пенсионеров - 7 926 руб., детей - 9 867 руб. (в IV квартале 2019 г. - 9 455 руб., 10 029 руб., 7 687 руб. и 9 481 руб. соответственно). Прожиточный минимум 2 квартала составил 9992 рубля на человека, что ниже показателя в РФ [9].

Таким образом, прожиточный минимум в I квартале 2020 года вырос по сравнению с предыдущим периодом, но он не превышает 10000, что было и использовано в качестве критерия оценки в следующем исследовании.

В соответствии с Федеральным законом от 17.07.1999 г. № 178-ФЗ «О государственной социальной по-

Таблица 1. Величина прожиточного минимума  
(по состоянию на 23 декабря 2020 года, рублей в месяц)

Источник: <https://rosstat.gov.ru/>

	Период, за который установлен ВПМ	Всё население	В том числе по социально-демографическим группам:			Нормативный правовой акт, устанавливающий ВПМ
			трудоспособное население	пенсионеры	дети	
Российская Федерация	II кв. 2020г.	11468	12392	9422	11423	Приказ Минтруда России от 28.08.2020г. № 542н (Зарегистрирован в Минюсте России, регистрационный № 59898, от 16.09.2020г.)

мощи» и дорожной картой по совершенствованию механизма оказания социальной помощи с целью принятия региональных программ был проведен анализ причин и структуры бедности в УР был проведен опрос населения (рисунок 1).

Анализ опрошенных по размеру дохода на 1 человека позволяет констатировать, что в городах 484 семьи (40 %) и в сельских поселениях 832 семьи (62 %) находятся на уровне ниже минимального уровня жизни. Наибольшее количество в городских поселениях 360 семьи

(30%) и в сельских поселениях 97 семей (7 %) имеют доход на одного человека до 10.000 рублей, т.е. на уровне прожиточного минимума. Практически в три раза больше семей в городах проживают на уровне прожиточного минимума качества жизни. Выше прожиточного минимума находятся в городах 258 семей (21 %) и в сельских поселениях 168 семей (12 %).

При анализе статистических данных в динамике были использованы обследования домашних хозяйств и макроэкономического показателя



Рисунок 1. Доход членов семьи в УР

среднедушевых денежных доходов населения доходов населения в Удмуртской Республике в 2013-2018 годах. Динамические исследования с 2013 по 2018 года проведены в Удмуртской Республике в соответствии с Методологическими положениями по расчету показателей денежных доходов и расходов населения (приказ Росстата от 2 июля 2014 г. № 465 с изменениями от 20 ноября 2018 г.) (Таблица 2) [7].

Численность населения с денежным доходом ниже величины прожиточного минимума снизилась в 2017 году, но стабильна в 2018. Выборочного обследования домашних хозяйств и макроэкономического показателя среднедушевых денежных доходов населения позволило сделать вывод, что доля населения с доходом ниже прожиточного мини-

муму преобладает по данным опроса и уменьшается.

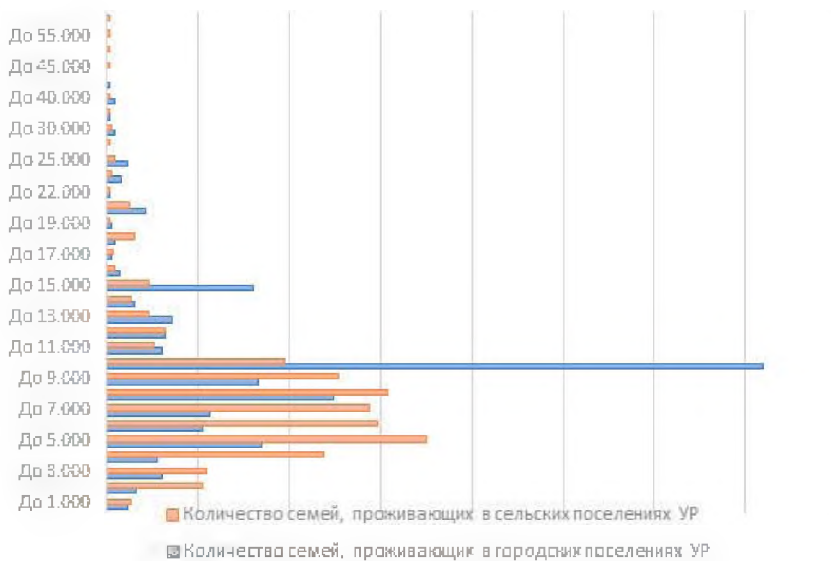
В период пандемии в России в первом полугодии 2020 года объем благосостояния на душу населения упал на 10,7%, тогда как наибольшее снижение было зафиксировано в Бразилии (-24,4%). ... В России в первом полугодии 2020 года объем благосостояния на душу населения упал на 10,7%, тогда как наибольшее снижение было зафиксировано в Бразилии (-24,4%) [1]. В период пандемии огромное значение имеет для функционирования экономики доход граждан. Доход граждан упал, что существенно сказывается на их благосостоянии. Причины снижения различны.

Все вышеуказанные исследования, подчеркивают, что необходимо для поддержки населения прини-

Таблица 2  
Основные показатели дифференциации доходов населения в Удмуртской Республике в 2013-2018 годах

Год	Численность населения с денежными доходами ниже величины прожиточного минимума (в процентах от общей численности населения региона)	Коеф-фициент фондов	Коеф-фициент Джини	Дефицит дохода (в процентах к общему объему доходов)	Распределение общего объема денежных доходов населения, в процентах					
					в том числе по 20-ти процентным группам населения					
					Денежные доходы	первая (с наименьшими доходами)	вторая	третья	четвертая	пятая (с наибольшими доходами)
2013	11,8	11,6	0,372	1,2	100	6,3	11,1	15,9	23,0	43,7
2014	11,9	11,6	0,371	1,2	100	6,3	11,1	16,0	22,9	43,7
2015	12,3	11,6	0,372	1,3	100	6,3	11,1	15,9	22,9	43,8
2016	12,4	11,7	0,372	1,3	100	6,3	11,1	15,9	22,9	43,8
2017	12,2	11,3	0,367	1,3	100	6,4	11,2	16,0	23,0	43,4
2018	12,2	10,5	0,357	1,3	100	6,6	11,5	16,3	23,0	42,6



мать меры по росту благосостояния. Регулярное отслеживание ситуации позволит принять стратегические и экстренные меры социальной поддержки. Для систематического наблюдения необходимо создать инструментарий, позволяющий обоснованно создавать, корректировать стратегии социально-экономического развития, программы развития, «дорожные карты». Для его оценки необходимо проводить регулярный экономический мониторинг и на его основе принимать меры социального характера.

Предлагается создать систему мониторинга оценки качества жизни населения по социально-демографическим группам населения на основе интегрированной информации из разных источников информации.

Мониторинг проводится в различных сферах деятельности для своевременной оценки и принятия обоснованных решений, в том числе и для разработки и изменений социально-экономических программ качества жизни населения. Мониторинг необходим для принятия решений, направленную на

Таблица 3  
Система регионального мониторинга качества жизни населения

Субъекты	Объекты	Функции управления	Действия
Госуларство в лице управляющих органов региона Модераторы стратегий, программ региона	Макроэкономические показатели качества жизни, в том числе уровня бедности	Планирование	Сбор данных Анализ информации из различных источников Идентификация проблем Формирование целей и задач деятельности Определение объектов Определение критериев Разработка вариантов
		Анализ и прогнозирование	Анализ и синтез вариантов о динамике развития
		Контроль	Оценка действий, интерпретация результатов
		Регулирование	Принятие управленческих решений в соответствии конкретной ситуацией и их реализация. Моделирование ситуаций и подготовка рекомендаций.

информационное обеспечение процесса принятия решений, повышение эффективности этого процесса и качества принимаемых решений.

Все элементы регионального мониторинга как процесса определены и их можно объединить в систему мониторинга (Таблица 3).

Суть концепции мониторинга принятия и исполнения решения как многоцелевой информационной системы сводится к наблюдению и рассмотрению макроэкономических показателей качества жизни. В ходе мониторинга информация собирается из разных опросов и исследований и интегрируется с целью повышения объективности информации. Мониторинг принятия и исполнения решения реализуется в виде инструмента сбора, учета, обработки, анализа, оценки действий, интерпретация результатов макроэкономических показателей для принятия управленческих решений в соответствии конкретной ситуацией и их реализация, моделирования ситуаций и подготовке рекомендаций, а также для осуществления рефлексорной (рефлексивной) связи, позволяющей реализовывать решения и давать им оценку [2,3].

Для внедрения в практику предлагается система мониторинга качества жизни, имеющая возможность перестраиваться с учетом

адаптационных изменений за счет изменения отслеживаемых показателей, реагировать на воздействия и направлять на формирование мер поддержки, способствующей росту благосостояния [4]. Результатом мониторинга будет обоснованная объективная, приближенная к действительности информация для разработки социально-экономической стратегии региона, программ развития, дорожных карт и конструктивных рекомендаций на основе рефлексорной связи.

Таким образом, анализ уровня бедности во всем мире и в УР выявил негативную тенденцию к снижению. Для решения этой проблемы необходимы срочные меры по изменению существующего материального положения семьи в городе и в сельских условиях жизни граждан Удмуртии. Для оперативности принятия решения предлагается использовать инструментарий принятия и исполнения решения [5]. Региональный мониторинг качества жизни - многоцелевая информационная система принятия и исполнения решения, действия которой сводятся к наблюдению и анализу состояния качества жизни населения. В ходе мониторинга информация позволяет повысить эффективность работы по анализу и прогнозированию общеэкономиче-

ческих процессов, регулированию на основе нормирования устойчивого состояния, по контролю за исполнением принятого решения. Мониторинг принятия и исполнения решения реализуется в виде инструмента сбора, учета, обработки, анализа управленческих макроэкономических показателей для принятия и исполнения решения, а также для осуществления рефлексорной (рефлексивной) связи, позволяющей реализовывать решения и давать им оценку. За счет проведения комплекса оценочных, а затем и организационных мероприятий (дорожных карт) с целью изменения состояний выделенных значимых параметров система поддержки на-

селения может быть подготовлено к началу реализации на нем программы адаптации к изменяющейся среде.

Качество менеджмента региона зависит от теоретической значимости механизма реализации управления регионом России. Механизм, разработанный на основе систематического мониторинга обеспечивает осуществление стратегии путем адаптационных изменений. С целью определения таких изменений необходимо внедрять мониторинг, который будет осуществлять ситуационный центр на основе инструментария-регионального мониторинга качества жизни населения.

## СПИСОК ИСПОЛЬЗОВАННОЙ ЛИТЕРАТУРЫ

1. Банк оценил последствия для благосостояния для россиян на фоне пандемии. URL: [https://yandex.ru/news/story/Issledovanie\\_blagosostoyanie\\_na\\_dushu\\_naseleniya\\_v\\_mire\\_pochti\\_ne\\_postradalo\\_iz-za\\_pandemii--37734731ac93de9751bb41137657d0bd?lang=ru&rubric=business&wan=1&stid=HUUcBxAohqEOCEQmRvv&t=1603371457&tt=true&persistent\\_id=116914557](https://yandex.ru/news/story/Issledovanie_blagosostoyanie_na_dushu_naseleniya_v_mire_pochti_ne_postradalo_iz-za_pandemii--37734731ac93de9751bb41137657d0bd?lang=ru&rubric=business&wan=1&stid=HUUcBxAohqEOCEQmRvv&t=1603371457&tt=true&persistent_id=116914557)
2. Бушмелева Г.В. . Мониторинг в системе управления предприятием - Рос. Акад. Наук, Урал. Отд-ние, Ин-т экономики. Екатеринбург, 2004. -60с.
3. Бушмелева Г.В. Математическая модель мониторинга предприятия Реальный сектор экономики: теория и практика управления. 2004. № 3. С. 72-81.
4. Бушмелева Г.В., Батов А.А. система показателей оценки результативности работы менеджера промышленной корпорации Реальный сектор экономики: теория и практика управления. 2004. № 4. С. 7-11.
5. Инструментарий сопровождения процесса принятия управленческих решений по формированию профессиональных компетенций рабочего места Бушмелева Г.В., Медведева О.М., Пенкина Н.А., Абрамова А.А., Харитоновна Н.Н. Математические модели и информационные технологии в организации производства. 2012. № 2. С. 56-

6. Основы экономической теории. Курс лекций. Под редакцией Баскина А.С., Боткина О.И., Ишмановой М.С. Ижевск: Издательский дом «Удмуртский университет», 2000. -552с.

7. Оценка на основе материалов выборочного обследования домашних хозяйств и макроэкономического показателя среднедушевых денежных доходов населения. Показатели за 2013-2018гг. рассчитаны с использованием величины макроэкономического показателя среднедушевых денежных доходов населения, определенной в соответствии с Методологическими положениями по расчету показателей денежных доходов и расходов населения (приказ Росстата от 2 июля 2014 г. № 465 с изменениями от 20 ноября 2018 г.). URL: <https://www.garant.ru/hotlaw/udmurtia/>

8. Постановление Правительства Удмуртской Республики от 15 мая 2020 г. N 192 «Об установлении величины прожиточного минимума на душу населения и по основным социально-демографическим группам населения в Удмуртской Республике за I квартал 2020 года» URL: <https://www.garant.ru/hotlaw/udmurtia/1377652/>

9. Уровень бедности в России. URL: <https://visasam.ru/russia/goroda/bednost-v-rossii.html>.

УДК 364.07

**Богущая Марина Васильевна**

воспитатель Отделения социальной  
реабилитации  
Социально-реабилитационного Центра  
для несовершеннолетних г. Можги,  
Россия, Республика Удмуртия,  
г. Можга  
marina-boguckaya@yandex.ru

Marina Bogutskaya  
Teacher Of the Department of social  
rehabilitation  
Social rehabilitation Center  
for minors in Mozhga,  
Russia, Republic of Udmurtia, Mozhga

**Маргасова Надежда Геннадьевна**

педагог –психолог Отделения  
социальной реабилитации  
Социально-реабилитационного Центра  
для несовершеннолетних г. Можги,  
Россия, Республика Удмуртия,  
г. Можга  
margasova.nadejda@yandex.ru

Margasova Nadezhda  
Teacher Of the Department of social  
rehabilitation  
Social rehabilitation Center  
for minors in Mozhga,  
Russia, Republic of Udmurtia, Mozhga

**ОРГАНИЗАЦИЯ ВОСПИТАТЕЛЬНОЙ СИСТЕМЫ  
В ОТДЕЛЕНИИ СОЦИАЛЬНОЙ РЕАБИЛИТАЦИИ  
НЕСОВЕРШЕННОЛЕТНИХ  
ORGANIZATION OF EDUCATOR SYSTEM IN SEPARATION  
OF SOCIAL REHABILITATION MINOR**

**Аннотация**

В статье проанализированы причины поступления детей в Реабилитационный центр, представлена характеристика несовершеннолетних, проживающих в Отделении социальной реабилитации и особенности неблагополучных семей. Описана воспитательная система «Играй, учись, выдумывай, твори на базе отделения реабилитации как условие, механизм, средство достижения реабилитационных целей.

**Abstract**

In the article reasons of receipt of children are analysed in the Rehabilitation center, description of minor, resident in Separation of social rehabilitation and feature of unhappy families is presented. The educator system is described «Play, study, invent, create on the base of separation of rehabilitation as a condition, mechanism, means of achievement of rehabilitation aims.

**Ключевые слова:** отделение социальной реабилитации, воспитательная система, несовершеннолетние, оказавшиеся в трудной жизненной ситуации, неблагополучные семьи.

**Keywords:** separation of social rehabilitation, educator system, minor, appearing in a difficult vital situation, unhappy families.

Деятельность Социально-реабилитационного Центра для несовершеннолетних г. Можги осуществляется на основании ФЗ № 442 от 28.12.2013 «Об основах социального обслуживания граждан в Российской Федерации» и ФЗ № 120 от 21.05.1999 «Об основах

системы профилактики беспризорности и правонарушений несовершеннолетних» и направлена на обеспечение временного проживания, оказание социальной поддержки, правовой, психологической, педагогической помощи несовершеннолетним, оказавшимся без попече-

ния родителей, детям, находящимся в социально-опасном положении и осуществление профилактики безнадзорности беспризорности, а также социальной реабилитации несовершеннолетних, оказавшихся в трудной жизненной ситуации. Центр является местом временного пребывания детей, оказавшихся в трудной жизненной ситуации.

Категории детей, поступающих в отделение социальной реабилитации разнообразны по возрастным группам, по социальному и психологическому статусу и по уровню

личного развития. Они поступают в основном из неблагополучных семей, из семей, неполноценных по структуре (отсутствии или замене одного из родителей, матерей-одиночек, с опекаемыми детьми) и из многодетных семей, и совсем мало поступает детей из полных семей.

В отделении социальной реабилитации проживали в 1 полугодие 2019 году 84 ребенка и за аналогичный период 2020 года 40 детей по следующим причинам:

Анализируя причины поступления детей в Отделение соци-

Причины поступления в ОСР	2019 г.	2020 г.
отсутствие работы и средств существования в семье	16	3
наличие детей, испытывающих трудности в социальной адаптации	15	2
отсутствие возможности обеспечения и ухода за ребенком или детьми	10	0
наличие внутрисемейного конфликта, в том числе с лицами с алкогольной зависимостью	12	20
наличие иных обстоятельств, которые признаны ухудшающими или способными ухудшить условия жизнедеятельности детей	5	10
наличие в семье инвалида или инвалидов, в том числе ребенка-инвалида	3	5
отсутствие определенного места жительства	1	0

альной реабилитации (круглосуточный стационар), мы видим, что наиболее частой причиной в 2019 году являются отсутствие работы и средств существования в семье (29 детей); наличие детей, испытывающих трудности в социальной адаптации (16 детей); отсутствие возможности обеспечения и ухода за ребенком или детьми (15 детей); наличие внутрисемейного конфликта, в том числе с лицами с алкогольной зависимостью (12 детей); наличие иных обстоятельств, которые признаны ухудшающими или способными ухудшить условия жизнедеятельности детей (7 детей). За первое полугодие 2020 года причинами поступления в ОСР являются наличие внутрисемейного конфликта, в том числе с лицами с алкогольной зависимостью (20 детей), наличие иных обстоятельств, которые признаны ухудшающими или способными ухудшить условия жизнедеятельности детей (10 детей), наличие в семье инвалида или инвалидов, в том числе ребёнка-инвалида (5 детей).

Итак, по результатам анализа за 2019 год и 1 полугодие 2020 года можно констатировать, что наличие внутрисемейного конфликта, в том числе с лицами с алкогольной зависимостью, и наличие иных обстоятельств, которые признаны ухудша-

ющими или способными ухудшить условия жизнедеятельности детей, являются неизменными.

Слабая культура семейного воспитания, недостаточная общая культура окружающей ребенка микросреды являются препятствием нормального культурного развития и социализации ребенка в детском возрасте. Вследствие этого страдает развитие его культурно-познавательных способностей, речевой и информационной культуры. Представления об окружающем мире не соответствуют действительному возрасту и возможностям самого ребенка.

Таким образом, можно констатировать, что необходимо планирование и создание воспитательной системы на базе отделения реабилитации как условие, механизм, средство достижения образовательных целей, формирования личности. Воспитательная система имеет сложную структуру и представляет собой комплекс взаимосвязанных блоков. Они включают в себя следующие компоненты: цель, деятельность, обеспечивающая их реализацию; субъекты деятельности, ее организующие и в ней участвующие; отношения, интегрирующие субъектов в некую общность; среда системы, освоенная субъектами; внутреннее управление, обеспе-



чивающее интеграцию всех компонентов системы в целостность. Ключевыми словами в этом определении являются «комплекс взаимосвязанных блоков», потому что наличие системы определяется не наличием ее компонентов, а связью между ними [1].

В 2011 году для оказания комплекса услуг несовершеннолетним сотрудниками Отделения социальной реабилитации была разработана воспитательная система «Играй, учись, выдумывай, твори», которая направлена на обеспечение условиями проживания, максимально приближенными к домашним; на создание условий для физического и духовного развития личности детей, в том числе развитие самовыражения и способностей каждого ребёнка; развитие у педагогов внутренних позитивных установок к детям «группы риска» с целью формирования единых подходов к воспитанию и развитию.

Цель воспитательной системы – создание единого воспитательного пространства детства, главной ценностью которого является личность каждого ребенка.

Общие задачи воспитания систематизированы по основным направлениям и блокам:

Блок № 1 «Мы выбираем здоровье» направлен на формирование

здорового образа жизни и включает комплекс программ:

1) Программа «ПДД»

Цель программы – систематизировать знания детей по правилам дорожного движения, привить навыки правильного поведения на улицах города, во дворе и в городском транспорте, соблюдать и выполнять правила дорожного движения.

2) Программа «Правила Пожарной безопасности»

Цель программы – систематизировать знания детей по правилам пожарной безопасности, развивать чувства собственной безопасности и безопасности близких, формировать у детей гражданскую ответственность, и самосознание.

3) Программа «Мы за ЗОЖ»

Цель программы – систематизировать знания детей об охране здоровья и здоровом образе жизни, развивать личностную и социальную компетентность детей.

4) Программа «Корабль»

Цель программы – систематизировать знания детей об эмоциональном развитии, повышать уровень психосоциальной адаптации детей, развивать умения различать эмоции и чувства, опознавать их у себя и у других, говорить о своих эмоциях и проблемах.

5) Программа «Тропинка безопасности»

Цель программы – систематизировать знания детей о культуре поведения в обществе, формировать у детей социально позитивные установки устойчивого неприятия противоправного поведения для успешной адаптации в социуме и самоутверждения среди сверстников.

Результаты блока: Воспитанники знакомятся со здоровым образом жизни и основными его элементами, узнают о значении рационального питания, знакомятся с различными способами закаливания. В процессе этих занятий формируем умения соблюдать режимные моменты, выполняя физические упражнения по утрам, участвуя в спортивных конкурсах. Программы данного блока помогают решить проблемы вредных привычек, ненавязчиво знакомя с последствиями их для организма.

Блок № 2 «Талант – это мы» направлен на содействие в раскрытии творческих способностей детей, развитие культуры речи, творческого самовыражения, воспитание трудолюбия, самоорганизации, ответственности и включает комплекс программ творческих мастерских, конкурсов и акций.

Творческие мастерские: «Бумажные фантазии», «Фантазия

плюс творчество», «Театр – творчество – дети» «Домисолька», «Радуга творчества».

Одна из программ данного блока:

1. Творческая мастерская «Радуга творчества».

Цель мастерской – развитие личности ребенка, способного к творческому самовыражению, и воспитание эмоциональной культуры ребенка через освоение им декоративно-прикладного искусства, приобщение детей к ценностям прикладного творчества.

Проводятся занятия по арт-терапии, помогающие решить эмоциональные проблемы, трудности в общении, снять негативные поведенческие реакции.

2. Акция «Подари подарок своими руками», организованная главой Удмуртской Республики.

Цель акции – включить воспитанников данных учреждений в приятный и волнительный процесс подготовки к Новому году, дать им дополнительную площадку для реализации их талантов и способностей и приобрести новых хороших друзей социальных учреждений УР.

3. Акция «Подари подарок другу», организована в отделении социальной реабилитации.

Цель акции – включить воспитанников в изготовление подарков

друзьям – волонтерам и вручить. Дети учатся не только принимать подарки, но и сами дарить их.

4. Интернет-конкурсы на сайтах «Маленькая страна», «Талантливые дети», «Тридцать девятое царство», «Крылья творчества» и другие.

Результаты блока: Воспитанники знакомятся с разными видами творчества. В процессе этих занятий формируем умения самостоятельно изготавливать поделки из разных материалов, а также дети ощущают радость совместного труда, учатся распределению обязанностей, уважению к людям труда и бережное отношение к результатам труда.

Блок № 3 «Наш край родной» направлен на расширение знаний о родном крае, формирование у детей представлений о родине (России) и своей малой родине (Удмуртии), воспитание общей культуры любви к Родине.

Программа «Почемучка в Удмуртии» включает циклы бесед: Рассказы о позитивных событиях в истории страны, родного края, города; Музеи моего города; Из истории обыкновенных вещей; Легенды и время; Животный и растительный мир Удмуртии; На народных умельцах русская земля держится; Экскурсии.

Результаты блока: Воспитанники знакомятся с многообразной культу-

рой, традициями и историей родного края, удмуртского народа. В процессе этих занятий идет формирование мировоззрения о позитивных событиях в истории страны, родного края, города и воспитание толерантности.

Блок № 4 «Добрые дела – хорошие поступки» направлен на формирование нравственных качеств и черт характера окружающих людей, проявление в отношениях с ними доброты, честности, порядочности, вежливости и включает ряд программ:

1. Программа «Путешествие в страну этики и этикета».

Цель программы – систематизировать знания о культуре поведения, формировать нормы и правила поведения в различных социумах, формировать умение ценить добрые поступки, проявлять заботу и внимание по отношению к взрослым и к своим сверстникам.

2. Программа «Я – будущий семьянин».

Цель программы – формировать позитивные представления о семье как одной из высших ценностей человеческого бытия.

3. Программа с родителями «Семейная гармония».

Цель программы – оказывать психолого-педагогическую помощь и поддержку родителям в детско-родительских отношениях.

Результаты блока: Воспитанники знакомятся с понятием «Этикет» и учатся взаимоотношениям между людьми. В ходе проживания в отделении дети учатся взаимодействию друг с другом, уступать, договариваться. В ходе бесед учим детей быть бережными друг к другу, не обижать не только руками, но и словами, поэтому огромное внимание уделяем умению регулировать отношения между людьми. Один из этапов работы: умение строить семейные отношения (для подростков).

Блок № 5 «Коррекционно-развивающий» направлен на формирование мотивации к учебной деятельности и включает программу:

Программа «Развивайся».

Цель программы – формировать и развивать у детей потребность в умственной работе, в интеллектуальной и творческой активности.

Результаты блока: Воспитанники знакомятся со школой. В ходе занятий ребенок учится понимать значение школы в жизни человека, чаще всего меняет отношение к школе. Воспитатели стараются привить школьникам умение организации школьного и домашнего учебного труда, по мере возможности решить проблему успеваемости. Развивающие занятия с детьми дошкольного возраста проходят согласно данно-

му блоку и по программе ДОУ.

Блок № 6 «Все работы хороши» направлен на воспитание ответственности, уважительного отношения к труду, трудолюбия.

Программа «Через труд к успеху».

Цель программы – систематизация знаний о труде взрослых и детей, формирование трудовых умений и навыков, мотивация к трудовой деятельности.

Общение с волонтерами и спонсорами – представителями различных профессий. Например, «ДНИ (Дорожные Новости Ижевска)», которые собственными силами отремонтировали классную комнату группы, организовывали праздники, мастер-классы и др., профком Линейного производственного управления магистральных газопроводов, группы в социальных сетях «Источник любви», «Чужих детей не бывает» и др., которые помогли оснастить площадку: установили игровые площадки, реставрировали стены. Благодаря активным участникам волонтерского движения дети имеют возможность в плотную познакомиться и учиться делать добрые дела.

Результаты блока: Воспитанники знакомятся с разными видами труда, профессиями людей, учатся помогать старшим, друг другу

и испытывать радость от выполненной работы. Они знакомятся с домашним трудом (распределение обязанностей, радость совместной работы). У детей появляется настоящая «трудовая» книжка, они имеют возможность потратить свои баллы так, как они хотят. У них возникает интерес к трудовой деятельности и ощущение удовлетворения от успеха.

Блок № 7 «Мир книг» направлен на формирование познавательной активности через интересы и увлечения детей.

Программа «Сказка на ночь».

Цель программы – систематизировать знания о детских книгах, журналах и их роли в жизни человека, мотивация к познанию через чтение с учетом их потребностей и интересов.

Результаты блока: Воспитанники знакомятся с книгами, учатся правильно организовать процесс чтения и понимать его значение. Для успешной работы мы организуем совместные чтения, беседуем о значении книг в жизни человека, знакомим с журналами, разгадываем кроссворды.

Формы организации и методы занятий с детьми в группах: беседы, рассказы педагогов, разбор ситуаций, устный журнал, круглый стол, демонстрация фильмов по

теме, выставки, конкурсы, коллажи, создание альбомов, походы, экскурсии, вечера, различные игры, творческие мастерские, встречи с интересными людьми.

Результатами продуктивности реализации воспитательной системы «Играй, учись, выдумывай, твори» являются:

- Гран-при в номинации «Уроки Доброты» в конкурсе «Родительская забота о мире», проводившегося в рамках Международной акции «Белый платок» в Удмуртской Республике в 2016 г.

- 3 место в смотре-конкурсе на лучшую презентацию профессионального мастерства в номинации «Лучший инновационный проект» в городе Анапа в 2020 г.

- отзывы наших воспитанников. Многие из них часто приходят к нам со словами благодарности и вспоминают время, проведенное в отделении, как самое счастливое в своем детстве.

Итак, категория «воспитательная система» заставляет по-новому смотреть на всю работу отделения, целью которой является создание условий для полноценного развития и социализации детей.

Продуктивность и результативность воспитательной системы предусматривает системный, комплексный подход, предполагающий

интеграцию всех воспитательных средств, субъектов, видов деятельности, средств социального окружения.

Средствами достижения цели в этом случае является не только

система воспитательной работы с детьми, но и работа с семьей, со школами, учреждениями культуры, спорта, с местными органами управления, спонсорами и волонтерами.

### **СПИСОК ИСПОЛЬЗОВАННОЙ ЛИТЕРАТУРЫ**

1. Селиванова И.Л. Воспитательная система и воспитательное пространство ~ эффективные механизмы воспитания // Стратегия воспитания в образовательной системе России: подходы и проблемы / Под ред. И.А. Зимней. - М, 2004. - С. 243.

УДК 364.04

**Бушланова Ольга Анатольевна**  
заведующий отделением социального  
обслуживания на дому граждан  
пожилого возраста и инвалидов  
АУ СО УР «Комплексный центр  
социального обслуживания населения  
г. Сарапула»  
Россия, г. Сарапул  
buschlanova.olga@yandex.ru

Bushlanova Olga A.  
Complex center of social service of the  
population of the city of Sarapul  
Sarapul, Russia

**КОМПЛЕКСНОЕ СОЦИАЛЬНОЕ  
СОПРОВОЖДЕНИЕ СЕМЕЙ  
С ДЕТЬМИ-ИНВАЛИДАМИ  
COMPREHENSIVE SOCIAL SUPPORT FOR  
FAMILIES WITH DISABLED CHILDREN**

**Аннотация**

В статье обоснована актуальность внедрения разработки социальной программы в сфере социального обслуживания семей с детьми-инвалидами, описана сама социальная программа по решению проблем и потребностей семей, воспитывающих детей-инвалидов, а также дана оценка эффективности ее внедрения на практике.

**Abstract**

The article substantiates the relevance of implementing the development of a social program in the field of social services for families with disabled children, describes the social program itself to address the problems and needs of families raising disabled children, and assesses the effectiveness of its implementation in practice

**Ключевые слова:** социальное обслуживание, семья, дети-инвалиды, комплексное сопровождение, досуговые мероприятия.

**Keywords:** social services, family, disabled children, comprehensive support, leisure activities.

В современном социальном обществе стоит острый вопрос, связанный с проблемами детей-инвалидов. На сегодняшний день существует тенденция увеличения количества детей с ограниченными возможностями здоровья. Безусловно, дети и их семьи нуждаются в компетентной социальной, психологической, педагогической и других видах помощи. И для того, чтоб её своевременно получить, необходим комплекс мероприятий, направленных на создание условий для полноценного функционирования личности и ее семьи.

Только в комплексе можно получить максимальный результат. Будучи неравнодушной к данной проблеме и стремясь повысить свой профессиональный уровень, обучаясь в магистратуре УДГУ, я не случайно выбрала тему своей диссертационной работы: «Комплексное социальное сопровождение семей с детьми-инвалидами», разработала программу и внедрила ее в работу отделения социальной помощи семье и детям и профилактики безнадзорности (ОСПСиДиПБ) в КЦСОН г. Саратова, и как оказалось, успешно.

В октябре 2018 года была проведена диагностика среди семей с детьми-инвалидами, находящимися на социальном обслуживании в отделении социальной помощи семье и детям и профилактики безнадзорности в КЦСОН г. Саратова с целью изучения организации комплексного социального сопровождения и определения основных потребностей этих семей.

Было протестировано 20 семей с детьми-инвалидами, которые пользуются социальными услугами в данном учреждении.

Анкетирование включало ряд вопросов, направленных на получение нужной информации и позволило увидеть категорию семьи, ее материальную базу, характеристику, потребности и проблемы.

Анализ полученных результатов по изучению организации комплексного социального сопровождения и определению основных потребностей семей с детьми-инвалидами, позволил сделать следующие выводы: в анкетировании участвовали семьи, которые воспитывают ребенка-инвалида, в 45% это только один ребенок и он инвалид, 35% семей имеют 2-х детей, 20% это многодетные семьи. Так как 65% семей



неполные, ведущая роль в воспитании ребенка-инвалида принадлежит матери. По социальному статусу 75% семей находятся в трудной жизненной ситуации и лишь 25% благополучные семьи. Больше половины семей испытывают материальные трудности. Большая часть родителей не в полной мере владеют информацией о мерах социальной поддержки детей-инвалидов, а те, которые частично владеют информацией не могут воспользоваться правами без квалифицированной помощи юриста.

Из ответов на вопросы анкеты можно сделать вывод, что дети инвалиды, как правило, испытывают дефицит общения со сверстниками, практически не посещают культурно-массовые мероприятия, а родители, опасаясь негативного отношения к их детям, сводят к минимуму интеграцию в общество.

Так же были высказаны пожелания родителей на проведение новых форм в работе отделения: чтобы было организовано больше просветительской работы 25%, что бы проводились совместные досуговые мероприятия родителей с детьми — 65%; совместные досуговые мероприятия со сверстниками детей — 35%; консультации психолога — 45%; консультативная помощь юриста — 30%.

По результатам анкетирования можно сделать вывод, что решать многие проблемы без высокопрофессиональной помощи учреждений социальной сферы таким семьям крайне затруднительно.

Анализируя результаты проведенного исследования, были выявлены трудности, которые в последующем объединены в группы проблем:

#### Проблема 1.

Необходимость консультативной помощи психолога в решении внутрисемейных проблем. Родители детей-инвалидов испытывают выраженный психологический стресс, находятся в состоянии психологической и социальной дезадаптации. Состояние родителей детей-инвалидов усугубляется тем, что вероятность выздоровления ребенка, как правило, исключена, а его болезнь воспринимается обществом негативно, с насмешкой, и родители испытывают чувства безысходности, вины и стыда.

Все это сказывается на их отношении к детям, которое зачастую становится неадекватным, противоречивым. А поскольку родительское отношение является одним из наиболее значимых факторов, влияющих на развитие ребенка и на его психологическое состояние, сами дети-инвалиды в результате оказы-

ваются в неблагоприятных для развития условиях. Поэтому родительское отношение к детям-инвалидам в подавляющем большинстве случаев требует психологической коррекции.

#### Проблема 2.

Ограничение в общении детей-инвалидов со сверстниками, вследствие частичной утраты способности к самообслуживанию и самостоятельного передвижения (обучение на дому). Частыми причинами затруднений общения могут быть: ограниченность опыта общения, объективное ограничение сферы общения (ребенок инвалид не может полноценно принимать участие в играх в детстве и коллективной деятельности в подростковом возрасте), а также индивидуально-психологические особенности общения.

#### Проблема 3.

Трудности адаптации детей-инвалидов в социуме. Повышение качества жизни детей-инвалидов может быть достигнуто путем предоставления им в соответствии с возрастом возможности участвовать в жизни общества. От целенаправленности и слаженности деятельности взрослых, направленных на социальную адаптацию детей, зависит будущее подрастающего поколения.

#### Проблема 4.

Содействие в оказании правовой помощи родителям детей-инвалидов.

Данная проблема возникает в силу юридической неграмотности родителей, отсутствия достаточного практического опыта и недостатка информации об изменениях в действующем законодательстве.

Таким образом, для создания комплексного социального сопровождения семей с детьми-инвалидами, появилась необходимость разработать программу по решению проблем и потребностей семей, воспитывающих детей-инвалидов.

Целью программы являлась разработка комплекса мероприятий, направленных на социальное сопровождение семей с детьми-инвалидами.

Были поставлены следующие задачи: формирование эффективной родительской позиции; обучение родителей коррекционно-развивающему взаимодействию с ребенком; оказание своевременной психологической, юридической информационной помощи семьям, воспитывающим ребенка-инвалида; обеспечение успешной адаптации детей в социуме; способствовать развитию коммуникативных способностей детей-инвалидов со

сверстниками по средствам массовых мероприятий.

В ходе реализации программы использовались консультативно – рекомендательные встречи; индивидуальные занятия с ребенком и его родителями; мотивационно – просветительская работа; совместные мероприятия детей-инвалидов с детьми из малоимущих семей.

Формы работы варьировались в зависимости от типа семейного воспитания, от характера и степени нарушений развития ребенка.

Ожидаемые результаты реализации программы:

1. Создание условий для обеспечения психологической, юридической безопасности семьи, воспитывающей ребенка-инвалида.

2. Овладение навыками взаимодействия с ребенком.

3. Формирование успешной адаптации детей-инвалидов в социуме.

4. Информированность родителей об услугах социальной, психологической и педагогической реабилитации детей-инвалидов (через буклеты и информацию в СМИ).

5. Развитие коммуникативных способностей детей-инвалидов со сверстниками

В программу включены мероприятия, направленные на поддержку семей, воспитывающих детей-инвалидов, на развитие си-

стемы комплексного сопровождения этих семей в условиях КЦСОН г. Сарапула, на активное использование в деятельности разных специалистов новых форм работы по взаимодействию с семьей и сотрудничеству с родителями.

Поскольку сопровождение носит комплексный, характер, то в рамках сопровождения предусмотрено объединение специалистов-профессионалов различной направленности, имеющих определенный опыт. К ним относятся: специалисты по социальной работе, психологи, юристы, методисты, организующие профессиональную помощь и супервизию, специалисты, владеющие технологиями организации досуга детей, а также взаимодействия с общественностью.

В деятельности КЦСОН, где находится на обслуживании семья с ребенком-инвалидом, необходимо развивать сотрудничество специалистов с родителями, активизировать формы работы по взаимодействию специалистов с семьей, совершенствовать систему комплексного социального сопровождения.

Для родителей, воспитывающих детей-инвалидов, сотрудничество со специалистами расширяет представление о собственной компетентности, придает уверенность в

своих силах, способствует пониманию своих возможностей и компенсаторных возможностей ребенка.

Содержание программы направлено на создание условий для обеспечения психологической, юридической безопасности семьи, воспитывающей ребенка-инвалида, на формирование активной позиции родителей воспитывающих детей-инвалидов, на снижение уровня социальной изоляции семей, на успешную адаптацию родителей и детей в социуме, на повышение уровня компетентности родителей в вопросах социальной, психологической и педагогической реабилитации детей-инвалидов, на развитие коммуникативных способностей детей-инвалидов со сверстниками.

Были организованы консультации, тренинги и досуговые мероприятия с детьми – инвалидами и родителями, таких как:

1. Диагностика для детей «Рисунков семьи».

Цель: выявления особенностей внутрисемейных отношений и эмоциональных проблем, по установлению хорошего эмоционального контакта.

2. Психолого-педагогический тренинг и занятие-практикум с родителями детей-инвалидов.

Цель: - обучение родителей выходу из стрессовых ситуаций;

- снижение тревоги и страха отвержения;

- коррекция личностных нарушений и установок.

- укрепление внутрисемейных связей, формирование гармоничных взаимоотношений;

- обретение уверенности в своих силах;

- укрепление гармоничного образа семьи.

3. Занятие-практикум с родителями детей-инвалидов.

Цель: - адекватная оценка роли семьи и её влияния на формирование личности ребенка-инвалида;

- гармонизация отношений между детьми и их родителями.

4. Консультация на тему: «Роль семьи в воспитании ребенка»

Цель: - раскрыть перед родителями роль семьи в воспитании ребенка - инвалида;

- осуществить психолого-педагогическую поддержку родителей в виде практических предложений по установлению правильных взаимоотношений с детьми;

- выработать тактику сотрудничества с родителями по установлению единых согласованных действий со стороны семьи.

5. Психолого-педагогический тренинг с родителями и детьми – инвалидами с элементами игровой деятельности.

Цель: - групповое взаимодействие, знакомство, развитие координации;

- укрепление внутрисемейных связей, формирование гармоничных взаимоотношений;

- обретение уверенности в своих силах;

- развитие мелкой моторики, телесного контакта;

- повышение самооценки.

6. Занятие с детьми на тему: «В сказочном лесу».

Цель: - адаптация детей-инвалидов в социуме;

- закреплять коммуникативные навыки, умения взаимодействовать со сверстниками, следовать правилам игры;

- развивать общую и мелкую моторику;

- развивать воображение, мышление, память, внимание;

- снимать психологическое и мышечное напряжение, снижать уровень тревожности.

7. Рисование в технике печатания воздушными шарами на тему: «Елочные игрушки».

Цель: - формирование навыков взаимодействия родителей с детьми через творческую деятельность.

8. Совместно с родителями лепка по желанию «Страна чудес».

Цель: - обучение родителей совместным формам деятельности с детьми, развитие мелкой моторики.

9. Сценарий праздника к 1 июня.

Цель: - интеграция детей-инвалидов в обществе;

- создать благоприятную психологическую обстановку.

10. Консультация юриста по вопросам родителям.

Цель: - содействие в оказании правовой помощи.

11. Родительский всеобуч «Права, льготы и социальные гарантии, предоставляемые детям-инвалидам»

Цель: - содействие в оказании правовой помощи.

12. Разработка буклета о работе отделения

Цель: - информировать родителей.

13. Разработка информации на стенд.

Цель: - информировать родителей.

Анализируя результаты проведенных исследований можно сделать сравнительный анализ проблем и потребностей семей с детьми-инвалидами до и после внедрения программы.

До внедрения программы большая часть семей не владела информацией о мерах социальной поддержки детей-инвалидов, 30% семей владела информацией, но нуждались в помощи юриста.

После внедрения в работу программы, все семьи с детьми-инвалидами проинформированы о мерах социальной поддержки и получили необходимую помощь со стороны различных специалистов согласно индивидуальной нуждасмости.

Больше половины семей, а именно 65% старались не контактировать с обществом, опасаясь негативного отношения. В результате реализации программы у родителей изменилось отношение к проблеме и осталось всего 10% родителей, которые так и не решаются контактировать с обществом.

До внедрения программы 25 % семей, посещали мероприятия с детьми-инвалидами, а после внедрения программы количество семей, которые посетили мероприятия, возросло на 35%.

60% детей-инвалидов при общении со сверстниками испытывали трудности, после реализации программы и посещения мероприятий осталось лишь 25% тех, кто испытывают трудности в общении.

Также возросли показатели удовлетворенности семей в получаемых дополнительных услугах, это можно наблюдать в таблице сравнения.

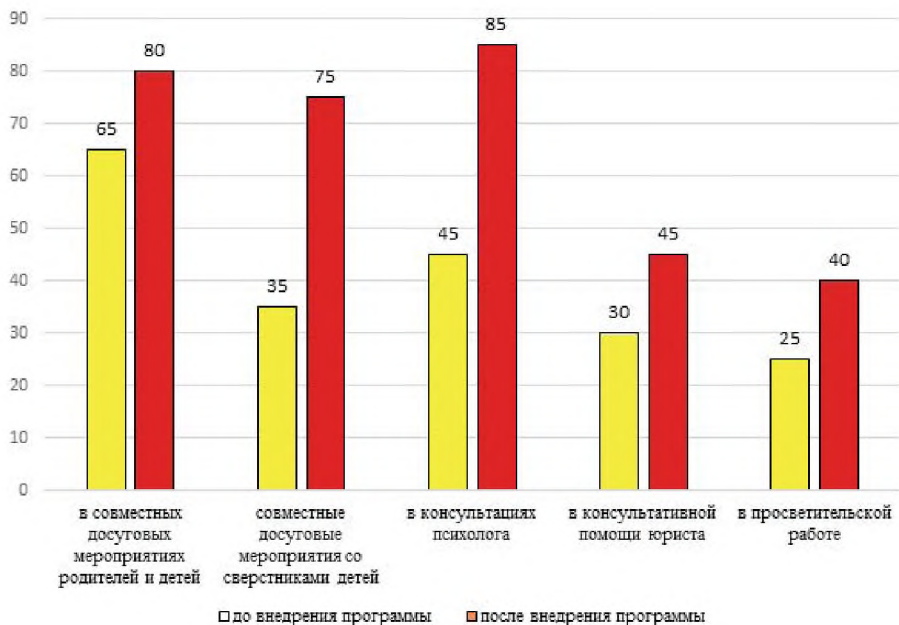

По окончании реализации программы поставленные цели и задачи были достигнуты, родители выражали желание принять участие в работе групп при повторном обращении в центр, большинство родителей отметили изменение своей позиции в отношениях с ребенком и с другими членами семьи.

Использование методов активного социально-педагогического обучения родителей детей - инвалидов способствовало гармонизации семейного воспитания, формированию уверенности и ответственности родителей, повышению внимания семьи к воспитанию социальных качеств ребенка - инвалида.

С удовлетворением хочется отметить стремление определенной

части родителей повысить собственный уровень компетенции в общении с ребенком, по-новому построить отношения, желание отказать от гиперопеки, желание изменить и свою жизнь.

Более эффективных результатов можно достичь, если проводить такую форму работы с родителями и детьми систематически и в комплексе.

Действие данного проекта было рассчитано на год, но так как в результате работы программа доказала свою актуальность и востребованность, ее реализация продолжается и по сей день.

УДК 364.01

**Бушмелева Галина Владимировна**  
кандидат экономических наук,  
доцент кафедры экономика  
и управление организацией  
ФГБОУ ВО  
«ИжГТУ имени М.Т.Калашникова»  
Россия, г. Ижевск  
bushm@list.ru

Bushmeleva G.V.  
Izhevsk State Technical University after  
M.T.Kalashnikov

**Солодянкина Ольга Владимировна**  
кандидат педагогических наук, доцент,  
заведующий кафедры  
«Социальная работа»  
ФГБОУ ВО Удмуртский  
государственный университет,  
Россия, г. Ижевск  
E-mail osolodyankina@mail.ru

Solodyankina Olga Vladimir,  
Udmurtskiy state university,  
Russia, Izhevsk

**ФОРМИРОВАНИЕ ТОЛЕРАНТНОГО ОТНОШЕНИЯ  
К ЛИЦАМ С ИНВАЛИДНОСТЬЮ У СТУДЕНТОВ  
НАПРАВЛЕНИЯ «СОЦИАЛЬНАЯ РАБОТА»  
КАК ПРОФЕССИОНАЛЬНОЙ КОМПЕТЕНЦИИ  
FORMATION OF A TOLERANT ATTITUDE TO PERSONS  
WITH DISABILITIES IN STUDENTS OF THE SOCIAL WORK  
DIRECTION AS A PROFESSIONAL COMPETENCE**

**Аннотация**

Статья посвящена проблемам формирования толерантного отношения к лицам с инвалидностью у студентов в аспекте реализации социальной политики, в частности социальной инклюзии в высшем образовании и социальном обслуживании граждан. В статье авторы раскрывают понятие и сущность социальной инклюзии, толерантности, а также практику формирования толерантного отношения к лицам с инвалидностью у студентов направления «Социальная работа» Удмуртского государственного университета как профессиональную компетенцию и развитие личности.



### Abstract

The article is devoted to the problems of forming a tolerant attitude towards persons with disabilities among students in the aspect of implementing social policy, in particular, social inclusion in higher education and social services for citizens. In the article, the authors reveal the concept and essence of social inclusion, tolerance, as well as the practice of forming a tolerant attitude towards persons with disabilities among students of the «Social Work» direction of Udmurt State University as professional competence and personality development.

**Ключевые слова:** социальная инклюзия, толерантность, студенты, направление «Социальная работа», профессиональная компетенция, лица с инвалидностью, толерантное отношение.

**Keywords:** social inclusion, tolerance, students, direction «Social work», professional competence, persons with disabilities, tolerant attitude.

Социальная политика России ориентирована на социальную инклюзию как процесс, требующий определенных усилий для достижения равных возможностей всех, независимо от пола, возраста, социального статуса, жизненного контекста образования, этнической принадлежности, с целью обеспечения им полноценного и активного участия во всех сферах жизни в процессе принятия решений [13]. Таким образом, определяющими идеями инклюзии выступают признание для общества равной ценности всех людей, независимо от их способностей и возможностей, а также реализация принципа обеспечения равноправного доступа к получению разных видов соци-

альных услуг и социальных благ, создания необходимых условий для достижения всеми без исключения людьми благоприятного социального статуса, независимо от их способностей, достижений, культурно-языковых особенностей, психических и физических возможностей.

Поэтому проблема толерантности приобретает особую значимость в процессе обучения в вузе, поскольку в современном обществе востребованы специалисты не только с высоким профессиональным уровнем, но и обладающие способностью принимать происходящие в обществе события и конструктивно взаимодействовать с окружающими людьми [12].

А. Г. Асмолов рассматривает толерантность как искусство жить в мире непохожих людей и идей [1]. Согласно данному определению, толерантность – принятие и правильное понимание всего многообразия культур, форм самовыражения и проявления человеческой индивидуальности.

Особенно остро данная проблема стоит при подготовке специалистов по социальной работе, у которых должны быть сформированы профессиональные компетенции, включающие диагностику социальных проблем граждан и социальных групп, планирование, организацию и контроль за предоставляемыми услугами, социальным сопровождением, мерами социальной поддержки и государственной социальной помощи для лиц нуждающихся в социальном обслуживании. К лицам, нуждающимся в социальном обслуживании относятся и категория лиц с инвалидностью и их семей.

В. А. Петросян [9], П. В. Романов, Э. К. Наберушкина [14], А. Д. Зайцев [6], подчеркивают, что инвалиды - это не однородная группа. Люди с инвалидностью дифференцируются по типу ограничений, заболеванию, полу, возрасту, социальному положению, месту проживания. И такая дифференциация яв-

ляется обязательным условием их успешной социальной интеграции.

Собственная практика и исследования авторов позволяют констатировать, что для формирования профессиональных компетенций для работы с лицами с инвалидностью и их семей необходимо формировать позитивное отношение к ним и их семьям как определенное качество взаимодействия между субъектом и объектом толерантности, характеризующее готовностью субъекта принимать социокультурные отличия объекта, включающие в себя внешние признаки, высказывания, особенности поведения и т. д. [8].

Отношение к инвалидам — это важнейший показатель зрелости общества, его консолидации и жизнеспособности. Здоровое общество никогда не допустит пренебрежительного, поверхностного отношения к инвалидам и к людям, которые нуждаются в поддержке со стороны государства в связи с ограничениями по здоровью. Об этом президент Владимир Путин заявил на совещании с членами правительства, посвященном социальной поддержке граждан с ограниченными возможностями здоровья

На современном этапе проводятся систематические исследования в социологии и социальной работы по выявлению проблем создания

инклюзивного общества, формированию позитивного отношения населения к лицам с инвалидностью и лиц с инвалидностью к обществу.

В 2016 г. в государственных и муниципальных организациях, осуществляющих образовательную деятельность по образовательным программам высшего образования (бакалавриата, специалитета, магистратуры), проходили обучение 21157 лиц с ограниченными возможностями здоровья и инвалидностью, что составляло 0,57% от общей численности студентов. Соответствующие показатели для негосударственных образовательных организаций таковы: 531 обучающийся, 0,11%. Для сравнения, в 2010 г. доля лиц с инвалидностью, обучающихся в государственных учреждениях высшего профессионального образования, не превышала 0,37%, в негосударственных – 0,12% [2].

Студенты бакалавриата с ОВЗ и инвалидностью, обучающиеся за счет федерального бюджета, в 2016 г. проходили обучение по 172 направлениям подготовки, причем по 28 из них численность студентов составила менее 5 человек. Наиболее же востребованными являются: экономика, юриспруденция и педагогическое образование (с двумя профилями подготовки). Достаточ-

но популярны среди этой категории студентов направления подготовки, позволяющие в дальнейшем работать дистанционно. Это направления, связанные с информационными технологиями: информатика и вычислительная техника, прикладная информатика, информационные системы и технологии, прикладная математика и информатика [2].

Результаты исследования П.В. Романова, Е.Р. Ярской - Смирновой, С. Вайтфилда, С. Келли [10] продемонстрировали наличие между ними так называемой «разделительной линии», социальной дистанции: каждый третий из респондентов, в состав которых входили население, инвалиды - опорники и инвалиды по зрению, разделяют мнение о том, что инвалиды выглядят и ведут себя не так, как другие, поэтому изолированы в обществе.

В исследовании Е.В. Воеводиной и Е. Е. Гориной [5] были получены результаты, позволившие составить социальный портрет людей с ограниченными возможностями здоровья в студенческой среде, который они интерпретируют как фактор социальной адаптации к условиям обучения в вузе. Было выявлено, что большинство респондентов связывают инвалидность с возрастном старше 20 лет, по гендерному признаку - с мужским полом или

«без пола» как проявление полного отсутствия в образе инвалидности гендерных характеристик. Показательным следует признать тот факт, что почти все респонденты, выразили готовность к оказанию помощи лицам с ограниченными возможностями здоровья, однако в пользу инклюзии как совместного обучения высказалось менее трети опрошенных. Было также выявлено, что, если в студенческих группах обучались студенты с инвалидностью, то к ним проявлялось более лояльное отношение и давалась более социально объективная оценка их ресурсов.

Ретроспективное изучение отношения общества к лицам с инвалидностью [14] показывает, что по - прежнему дистанция между людьми с инвалидностью и здоровыми людьми достаточная большая, однако авторами обнаружен ряд положительных изменений за прошедшее десятилетие, а именно признание необходимости формирования безбарьерной среды для инвалидов, одобрения усилий государства по созданию доступной среды и содействия социальной инклюзии инвалидов.

Таким образом, российское общество характеризуется противоречивыми тенденциями в отношении к лицам с инвалидностью.

Признается, что интегрированное, инклюзивное обучение, поможет им адаптироваться в социуме, тем не менее считается, что совместное обучение будет связано с отрицательными переживаниями, потенциально дискомфортно, а его программы несовершенны. Хотя в целом, в отношении к лицам с ограниченными возможностями здоровья нет существенного различия в России по оценке необходимости интеграции и инклюзии, различия проявляются в конструировании социальных образов лиц с ограниченными возможностями здоровья, а также в латентных негативных социальных тенденциях, например, в возможной агрессивности.

То есть, на уровне российского общественного сознания идеи социальной интеграции и инклюзии принимаются, а на уровне отношения вызывают неоднозначную оценку с акцентами на рисках социально - психологического характера.

С целью определения отношения студентов направления «Социальная работа» Удмуртского государственного университета к лицам с инвалидностью было проведено исследование по определению понимания инвалидности и отношения к студентам с инвалидностью. Исследование включало следующие методы: 1) методы определения

подходов по критерию «отношение к инвалидности»; 2) анкетирование по готовности студентов взаимодействовать со студентами с инвалидностью [3; 4; 7].

В исследовании приняли участие 69 студентов. По результатам анализа видно, что четкой позиции в отношении инвалидности пока не выявлено, так как большинство студентов выбирают одновременно, например, социальный и ограниченный или изоляционный подходы одновременно. Большинство 64 студента (около 93 %) в своем отношении к инвалидам и инвалидности согласны с патерналистским подходом к инвалидности как к потребности в социальном обеспечении и защите прав. 60 студентов (87 %) согласны с ограниченным подходом, так как понимают инвалидность как ограничение возможностей. Всего 13 студентов (19 %) выбрали изоляционный подход, где инвалидность рассматривается как неспособность, нарушение, бездействие. 51 студент (74 %) считает, что инвалидность должна рассматриваться как полное включение инвалидов во все сферы, но при этом готовность взаимодействия с инвалидами отметили только 43 человека, при этом отмечали, что это часть их работы.

На вопрос «Какие чувства испыты-

ваете при встрече с инвалидами с видимыми недостатками и ваши отношения» выделяют жалость, уважение, сострадание, сочувствие, безразличие, настороженность, страх не навредить инвалиду, смешанные чувства, желание помочь, желание дружить, желание защищать и др. Практически все 67 студентов (97 %) отметили о готовности учиться в одной группе со студентом инвалидом и интегрировать инвалида в современное общество.

Результаты исследования получились противоречивые, но, авторы считают, что отношение у студентов к инвалидам изменится, если осуществлять планомерную образовательную деятельность по формированию личностных и профессиональных компетенций в области социальной работы с лицами с инвалидностью.

Для формирования толерантного отношения к лицам с инвалидностью преподаватели кафедры в рамках учебных дисциплин «Технологии социальной работы» «Деятельность социальных служб с инвалидами», «Консультирование в социальной работе» проводят семинары-практикумы и практические занятия по пониманию лиц с инвалидностью с разными нарушениями здоровья, используя обуча-

ющие видеофильмы, упражнения по закреплению умений и навыков применения адаптивной и дополнительной коммуникации, оказания помощи клиентам с учетом нарушений здоровья и ограничений жизнедеятельности.

В ходе практических занятий на базах практик Республиканского центра социального обслуживания граждан г. Ижевска, Республиканский реабилитационный центр для детей и подростков с ограниченными возможностями, АСУ СО УР «Канифольный детский дом-интернат для умственно отсталых детей», БПОУ УР «Ижевский агростроительный техникум», ГКОУ УР «Школа №256 для детей с нарушением зрения» студенты наблюдали и испытывали трудности инвалидов — сидели и двигались с завязанными глазами, закрытыми ушами, выполняли задания по перекладыванию предметов в боксерских перчатках и др.; опробовали ортопедические средства - костыли, протезы, коляски; наблюдали за умственно отсталыми обучающимися и общались с ними; наблюдали за слабовидящими и слепыми обучающимися и общались с ними в детский сад начальная школа; стремились освоить книги для слепых; стремились освоить адаптивную и дополнительную коммуникацию

(жесты); разрабатывали программы и проводили мероприятия в области социальной адаптации и социализации детей (от 2 лет до 18 лет) с разными нарушениями здоровья и ограничениями жизнедеятельности. При чем в конце каждого занятия проводилась рефлексия, в ходе которой студенты описывали свои переживания и ощущения.

В 2015 – 2016 году в рамках инновационного социального проекта «Создание центра ранней интервенции для слепых и слабовидящих» Фонда детей, находящихся в тяжелой жизненной ситуации РФ, в бюджетном учреждении культуры УР «Удмуртская республиканская библиотека для слепых» студенты 2 курса разрабатывали и проводили занятия со слепыми и слабовидящими детьми в созданной сенсорной комнате.

В 2016 - 2017 годах в рамках инновационного социального проекта «Мы доедем! Мы дойдем!» Фонда детей, находящихся в тяжелой жизненной ситуации РФ, студенты 2 и 4 курса были обучены общению и взаимодействию с детьми инвалидами (ДЦП, нарушение интеллекта и опорно-двигательного аппарата), методикам сочинения сказок и составления мультфильмов, адаптивной методике обучения детей на реабилитационном велотренажере

- велосипеде «Ангел-Соло». Студенты проводили мероприятия с детьми (занятия по социальной адаптации, изготовление мультфильма, составление и рисование сказок и другие мероприятия) на базах «Канифольный детский дом-интернат для умственно отсталых детей» и «Республиканский реабилитационный центр для детей и подростков с ограниченными возможностями». В рамках проекта в течение лета студенты работали в лагере, а также было проведено несколько Дней волонтера.

Ежегодно студенты проводят социальные акции для детей-сирот и детей, оказавшихся без попечения родителей, детей, из малообеспеченных семей, инвалидов, людей пожилого возраста и других категорий населения, нуждающихся в социальной помощи. В течение десятилетней практики студенты бакалавриата и магистратуры проводят новогодние праздники и мастер-классы для больных детей г. Ижевска в стационарах и детских санаториях Удмуртии совместно с Уполномоченным по правам ребенка УР, Министерством социальной политики и труда УР, Министер-

ством по физической культуре, спорту и молодежной политике УР. Ежегодно студенты участвуют в новогодней благотворительной акции «Время дарить!» для более 300 детей, находящихся в реабилитационных центрах для несовершеннолетних, детей с ограниченными возможностями здоровья, из многодетных и малообеспеченных семей. В учреждениях для детей проводят праздничные мероприятия и мастер-классы.

Итак, в статье уделяется внимание малоизученной проблеме формирования толерантного отношения к лицам с инвалидностью у будущих специалистов по социальной работе как профессиональной компетенции, как интегративного личностного развития основано на ценностном отношении к лицам с нарушениями и отклонениями здоровья, в соответствии с которым студент, имея собственную жизненную позицию, уважает и признаёт право другого воспринимать, мыслить и действовать иначе, видит ценность многообразия, а также готов строить взаимодействие на основе других точек зрения.

## СПИСОК ИСПОЛЬЗОВАННОЙ ЛИТЕРАТУРЫ

1. Асмолов А.Г. Мы обречены на толерантность // *Семья и школа*. 2001. № 11–12. С. 32–35.
2. Аржаных Е.В. Высшее профессиональное образование для лиц с ограниченными возможностями здоровья и инвалидностью: статистический анализ // *Психологическая наука и образование*. 2017. Т. 22. № 1. С.150–160. doi: 10.17759/pspe.2017220116
3. Афонькина Ю.А. Динамика отношения общества к лицам с инвалидностью: историческая ретроспектива и современность [Электронный ресурс] // *Наука и инновации в современных условиях: сборник статей Международной научно - практической конференции 20 января 2017 г.* Ч. 4. // <http://arbir.ru/miscellany/U18S869E56083>
4. Баглай В.С. Отношение общества к инвалидам: история и современность // *Материалы VI Международной студенческой научной конференции «Студенческий научный форум»* // URL: <a href=><http://scienceforum.ru/2014/article/2014004496>
5. Воеводина Е.В., Горин Е.Е. Социальный портрет людей с ограниченными возможностями здоровья в студенческой среде как фактор // *Вестник Томского государственного педагогического университета*. - 2013. - № 373. - С. 60 - 65.
6. Зайцев А.Д. Социальная интеграция детей - инвалидов в современной России. - Саратов: Научная книга, 2003. - 255 с.
7. Коростелева Н.А., Краснов А.М., Леонов В.В. Актуальность проблемы формирования толерантного отношения к студентам-инвалидам в современном социуме // *Научно-педагогическое обозрение. Pedagogical Review*. - 2014. - № 1 (3). - С. 24 - 32
8. Мацковский М.С. Толерантность как объект социологического исследования // *Межкультурный диалог: исследования и практика / Под ред. Г. У. Солдатовой, Т. Ю. Прокофьевой, Т. А. Люттой*. - М.: Центр СМИ МГУ им. М. В. Ломоносова, 2004. - 143 с.
9. Петросян В.А. Интеграция инвалидов в российское общество : Дис. докт. социол. наук. - М.: Российский государственный социальный университет, 2011. - 345 с.
10. Романов П.В., Ярская - Смирнова Е.Р., Вайтфилд С., Келли С. Социологическое исследование проблем инвалидности и реабилитации инвалидов в Российской Федерации. Анализ основных результатов исследования. - М.: ЦСППИ, 2009.
11. Романов П.В., Ярская - Смирнова Е.Р. Инвалиды и общество: двадцать лет спустя // *Социс*. - 2010. - № 9. - С. 50 - 58.
12. Рудыхина О.В. Психологический портрет толерантного студента в контексте типологического подхода // *Вестник Томского государственного педагогического университета*. - 2010. - В.4 (94). - С.158 -164.
13. Солодянкина О.В., Фатыхов И.Р., Ефимова Н.Н., Антонова З.С. Социальная инклюзия семей, воспитывающих детей с инвалидностью // *Сборник материалов межрегиональной межотраслевой научно-практической конференции «современные технологии реабилитации и абилитации детей-инвалидов, детей с ограниченными возможностями здоровья и детей раннего возраста» 26-28 ноября 2019 года / Под ред О.В.Солодянкиной*. - Ижевск: Издательство ООО «108», 2020. - С. 112 -115
14. Ярская-Смирнова Е.Р., Романов П.В., Зайцев А.Д., Наберушкина Э.К. Политика в сфере высшего образования инвалидов // *Исследований социальной политики*. - 2004. - Т.2. - №1. - С. 91 -114.



УДК 364.043.4

**Бушмелева Галина Владимировна**

кандидат экономических наук,  
доцент кафедры экономика  
и управление организацией  
ФГБОУ ВО «ИжГТУ имени  
М.Т.Калашникова»  
Россия, г. Ижевск  
bushm@list.ru

Bushmeleva G.V.  
Izhevsk State Technical University  
after M.T.Kalashnikov

**Солодянкина Ольга Владимировна,**

кандидат педагогических наук, доцент,  
заведующий кафедры  
«Социальная работа»  
ФГБОУ ВО Удмуртский  
государственный университет,  
Россия, г. Ижевск  
E-mail osolodyankina@mail.ru

Solodyankina Olga Vladimir,  
Udmurtskiy state university,  
Russia, Izhevsk

**СИСТЕМА КОМПЛЕКСНОЙ РЕАБИЛИТАЦИИ  
И АБИЛИТАЦИИ ДЕТЕЙ-ИНВАЛИДОВ:  
ОРГАНИЗАЦИОННЫЕ  
ПСИХОЛОГО-ПЕДАГОГИЧЕСКИЕ АСПЕКТЫ  
SYSTEM COMPLEX REHABILITATION AND АБИЛИТАЦИИ  
OF CHILDREN-INVALIDS: ORGANIZATIONAL  
ПСИХОЛОГО-PEDAGOGICAL ASPECTS**

**Аннотация**

Статья посвящена проблемам реабилитации и абилитации детей инвалидов в аспекте организационной деятельности социально - психологических и социально – педагогических услуг. В статье авторы раскрывают понятие и сущность системы комплексной реабилитации и абилитации, ее основных элементов и направлений на основе анализа законодательных документов, а также представлены выявленные факторы, способствующие развитию комплексной реабилитации, и раскрыты некоторые значимые организационные вопросы правильного планирования и организации реабилитационного процесса в психолого - педагогической области.

### Abstract

The article is devoted to the problems of rehabilitation and habilitation of children with disabilities in the aspect of organizational activities of social - psychological and social - pedagogical services. In the article, the authors reveal the concept and essence of the system of complex rehabilitation and habilitation, its main elements and directions based on the analysis of legislative documents, and also presents the identified factors contributing to the development of complex rehabilitation, and reveals some significant organizational issues of the correct planning and organization of the rehabilitation process in the psychological - pedagogical area.

**Ключевые слова:** система реабилитации и абилитации людей с инвалидностью, дети инвалиды, семьи, воспитывающие детей с инвалидностью, биопсихосоциальная модель реабилитации, социально-педагогическая, социально-психологическая, социально-бытовая адаптация, международная классификации функционирования, ограничений жизнедеятельности и здоровья.

**Keywords:** the system of rehabilitation and habilitation of people with disabilities, children with disabilities, families raising children with disabilities, biopsychosocial model of rehabilitation, socio-pedagogical, socio-psychological, socio-domestic adaptation, international classification of functioning, disabilities and health.

Проблема реабилитации инвалидов остается актуальной в течении длительного периода, но в социальной практике наблюдается переход к комплексной реабилитации и абилитации людей с инвалидностью, в том числе и детей-инвалидов. Реабилитация и абилитация людей с инвалидностью — многогранный процесс восстановления их здоровья и интеграции в социальную жизнь.

Согласно официальной статистике, в России на 1.09.2020

насчитывается 11875000 лиц с инвалидностью, из них 687 718 дети-инвалиды, а также 114 380 семей, в которых проживают инвалиды, из них 112 042 семьи, воспитывающие детей-инвалидов.

В Удмуртии как субъекте РФ на 1.09.2020 насчитывается 101 912 инвалидов, из них 6251 ребенок.

В соответствии с Федеральным законом «О социальной защите инвалидов в Российской Федерации» [22] и ГОСТ Р 58258-2018 Национальный стандарт Российской Фе-

дерации. Реабилитация инвалидов. Система реабилитации инвалидов и абилитации детей-инвалидов. Общие положения [11] введены общие термины с определениями: абилитация инвалидов как система и процесс формирования отсутствовавших у инвалидов способностей к бытовой, общественной, профессиональной и иной деятельности; реабилитационная организация как организация, предоставляющая в субъекте Российской Федерации реабилитационные и абилитационные услуги, услуги ранней помощи и сопровождение инвалидов, в том числе детей инвалидов, независимо от организационно-правовых форм и форм собственности осуществляющая деятельность в сферах образования, социальной защиты, здравоохранения, физической культуры и спорта, культуры, труда и занятости, направленную на устранение или более полную компенсацию ограничений жизнедеятельности инвалидов, в том числе детей инвалидов, в целях их социальной адаптации, включая интеграцию в общество; реабилитация инвалидов как система и процесс полного или частичного восстановления способностей инвалидов к бытовой, общественной, профессиональной и иной деятельности; под системой комплексной реабилитации и

абилитации инвалидов, в том числе детей-инвалидов, понимается создание и функционирование системы методологических, методических, правовых, финансовых и организационных компонентов (в том числе организаций), обеспечивающих реабилитационный и абилитационный процессы, оказание ранней помощи и сопровождение инвалидов, включая детей-инвалидов, на основе эффективного межведомственного взаимодействия при обеспечении социальной защиты инвалидов и детей-инвалидов с учетом особенностей нарушения их здоровья, а также сопровождения инвалидов, в том числе детей-инвалидов, и (или) их семей.

Реабилитация и абилитация инвалидов направлены на устранение или возможно более полную компенсацию ограничений жизнедеятельности инвалидов в целях их социальной адаптации, включая достижение ими материальной независимости и интеграцию в общество.

Основные направления реабилитации и абилитации инвалидов включают в себя:

- медицинскую реабилитацию, реконструктивную хирургию, протезирование и ортезирование, санаторно-курортное лечение;

- профессиональную ориентацию, общее и профессиональное образование, профессиональное обучение, содействие в трудоустройстве (в том числе на специальных рабочих местах), производственную адаптацию;

- социально-средовую, социально-педагогическую, социально-психологическую и социокультурную реабилитацию, социально-бытовую адаптацию;

- физкультурно-оздоровительные мероприятия, спорт [22].

Обобщая содержание законодательной базы относительно детей инвалидов можно констатировать, что система комплексной реабилитации и абилитации детей инвалидов осуществляется в реабилитационных центрах или отделениях реабилитации включает комплекс медицинских, социальных и психолого - педагогических услуг, оказываемых на межведомственной основе детям целевой группы и их семьям, направленных на раннее выявление детей целевой группы, содействие их оптимальному развитию, формирование физического и психического здоровья, включение в среду сверстников и интеграцию в общество, а также на сопровождение и поддержку семей данной группы детей-инвалидов и повышение компетентности родителей (законных представителей).

Реабилитация и абилитация детей инвалидов регламентированная деятельность, которая осуществляется на основе индивидуальной программы ранней помощи или индивидуальной программы реабилитации и абилитации (далее – ИПРА), в которые включены объем, сроки, порядок и содержание семейно-центрированных услуг, предоставляемых конкретному ребенку и семье по программе ранней помощи. Индивидуальная программа ранней помощи формируется междисциплинарной командой специалистов в соответствии с примерным перечнем услуг ранней помощи на основе межведомственного взаимодействия медицинских организаций, организаций социального обслуживания, организаций, осуществляющих образовательную деятельность, включая негосударственные организации, в том числе социально ориентированные некоммерческие организации [22].

На практике разработки и создания системы комплексной реабилитации и абилитации детей-инвалидов, наблюдаем следующие факторы:

- относящиеся к семьям, воспитывающим детей как объектам (субъектам) реабилитационного процесса: 1) Изоляция семей и детей с инвалидностью от общества

специально созданной искусственной средой; 2) Низкий уровень социализации, социальной адаптации, психологический дискомфорт детей с инвалидностью и их родителей или опекунов ; 3) Низкий уровень информированности о перечне услуг, о реализации ИПРА, в том числе осуществлении мероприятий комплексной реабилитации и абилитации детей-инвалидов; 4) Отсутствие информации о ранней помощи и механизмах ее реализации.

- относящиеся к профессиональным работникам как субъектам реабилитационного процесса:

- 1) Не знают о новых подходах к формированию ИПРА, по-прежнему называют программу ИПР (индивидуальной программой реабилитации), не реализуют мероприятия ИПРА, считая их обязательными; 2) Не пользуются современными терминами, введенными законодательством по вопросам реабилитации детей с инвалидностью и их семей, а часто используют старые, например, «социальная реабилитация» и другие; 3) Используют старые подходы, методы и приемы к организации реабилитационного процесса для детей с инвалидностью и их семьям. 4) С большими трудностями применяются междисциплинарные и межведомственные подходы.

Итак, анализ законодательной базы и практики разработки и создания системы комплексной реабилитации и абилитации детей-инвалидов на основе выявленных факторов позволяет констатировать, что необходим переход к биопсихосоциальной модели инвалидности и реабилитации, основанной на принципах международной классификации функционирования, ограничений жизнедеятельности и здоровья (МКФ). МКФ рассматривает взаимодействие между статусом здоровья и факторами контекста, в котором происходит функционирование индивида, а оно в свою очередь рассматривается на 3-х уровнях: организма – человека - общества. Этим трем уровням функционирования соответствуют три составляющие МКФ: функции и структуры организма, активность (выполнения задач и действий) и участие (вовлечение в жизненную ситуацию, инклюзия); контекстовые факторы (факторы окружающей среды и личностные факторы). В модели МКФ инвалидность уже не атрибут индивида, а комплексное сочетание условий, многие из которых сформированы социальным окружением «15». С точки зрения МКФ, реабилитационные мероприятия, направленные на повышение уровня участия инвалида,

должны быть нацелены не только на индивидуальный уровень, например, медицинскую реабилитацию, направленную на коррекцию конкретного нарушения здоровья, или социальную, направленную на улучшение выполнения базового действия по самообслуживанию, но и на уровень общества, например, на введение универсального дизайна или разумных приспособлений для повышения доступности услуг по комплексной реабилитации и абилитации [15].

Биопсихосоциальная модель реабилитации происходит от биопсихосоциальной модели Дж. Энгеля [26], утверждающей, что в патогенезе (развитии) болезни или какого-либо расстройства у человека играют важную роль как биологические (генетические, анатомические, физиологические, биохимические и др.) нарушения, так и психологические факторы, включающие в себя психические процессы, индивидуально психологические особенности личности и поведения, а также социальные, в частности социально-экономические, факторы (социальное микроокружение, культурные факторы и др.). Соответственно, реабилитационный процесс предполагает постановку акцента на восстановлении тех факторов, которые обусловили как

происхождение, так и развитие болезненного процесса, а также определили вторичные расстройства по мере протекания болезни [12].

Компонент «био» в биопсихосоциальной модели реабилитации представляет собственно медицинскую компоненту, связанную с воздействием медиков на патологический болезненный процесс. Эта компонента является доминантной в учреждениях медицинского профиля, две остальные компоненты рассматриваются как соподчиненные.

Компонент «психо» в биопсихосоциальной модели реабилитации означает психологическую компоненту, которая присутствует на всех этапах осуществления модели восстановления здоровья. Субъективное состояние обусловлено следующими психологическими механизмами, обеспечивающими здоровье: 1) принятие ответственности за свою жизнь; 2) самопознание как анализ своих индивидуальных телесных и психологических особенностей; 3) самопонимание и принятие себя как синтез – процесс внутренней интеграции; 4) умение жить в настоящем; 5) осмысленность индивидуального бытия, как следствие – осознанно выстроенная иерархия ценностей; 6) способность к пониманию и принятию

других; 7) доверие к процессу жизни наряду с рациональными установками, ориентацией на успех и сознательным планированием своей жизни, являющееся необходимым качеством, которое Э. Эриксон называл базовым доверием, иными словами, это умение следовать естественному течению процесса жизни [25].

Компонент «социо» в биопсихосоциальной модели реабилитации предусматривает изучение влияния социальных условий на болезнь, что дает возможность устранить причины, мешающие эффективному восстановлению личности в обществе. В социальный аспект реабилитации входят многие вопросы: влияние социальных факторов на развитие и последующее течение болезни, на эффективность лечебных и реабилитационных мероприятий, социальное обеспечение инвалидов, наличие свободных трудовых мест, вопросы трудового и пенсионного законодательства, взаимоотношения больного (инвалида) и общества и т.д.

Такая модель призывает к интеграции заболевших и инвалидов в общество, приспособлению к условиям жизни в обществе на всех уровнях: социокультурном, социопрофессиональном и семейно-бытовом. Это включает в себя созда-

ние так называемой доступной среды, а также поддержание мер, способствующих трудоустройству в организации, обучение общества навыкам общения с больными и инвалидами. Данная модель отражает способность общества развиваться на принципах недискриминации, терпимости, уважения, равенства возможностей, солидарности, безопасности [5].

Биопсихосоциальная модель реабилитации сочетанная многоструктурированная модель, которая отражает субъективную картину реабилитации, она позволяет вплотную приблизиться к проблеме самореабилитации, т.е. личностной реабилитации, сознательного саморазвития, самосозидания, самотворчества в отношениях с болезнью, окружающими и самим собой [12]. Так, в медицинской психологии на настоящий момент концепция здоровьесцентричности подразумевает под собой активное включение самого пациента в лечебный процесс, задача реабилитации становится тождественной задаче самореабилитации. Подобное сочетание основано на взаимосвязи и взаимовлиянии внешней и внутренней мотивации пациента на преодоление последствий заболевания и обеспечивает возвращение человека в социум, осознание доли

своей ответственности за лечение и процесс восстановления, преодоление комплексов вследствие заболевания. Психологические особенности индивида и весь его внутренний мир, включая интересы, потребности, ценности и т.д., определяют степень его реабилитации и качество жизни в целом [8; 16].

Комплексная реабилитация и адаптация направлена на успешную социальную интеграцию в общество и улучшение качества жизни не только детей, но и всех членов семьи, в которой проживает ребенок – инвалид, что является важной целью развития современного российского общества, которое, как отмечает А. Г. Асмолов, находится в начале длинного пути – перехода от культуры полезности к культуре достоинства. «В отличие от культуры полезности, где урезается время, отводимое на детство, старость не обладает ценностью, а образованию отводится роль социального пасынка, которого терпят постольку, поскольку приходится тратить время на выучку, подготовку человека к исполнению полезных служебных функций, в культуре, основанной на отношениях достоинства, ведущей ценностью является ценность личности человека независимо от того, можно ли что-нибудь получить от этой личности для выполнения того

или иного дела или нет. В культуре достоинства дети, старики и люди с отклонениями в развитии священны ... и находятся под охраной общественного милосердия» [3, 42 - 43].

В реабилитации и абилитации детей и семей, в которых проживают дети-инвалиды, культура достоинства рассматривается как отношение к другому человеку как к ценности, принцип незаменимости каждого человека, установка на развитие. Поэтому изменения при переходе к комплексной реабилитации и абилитации инвалидов должны ориентироваться, во-первых, принципы организации взаимодействия между субъектами с целью повышения активности и участия в процессе реабилитации и абилитации самих инвалидов; во-вторых, изменение содержания и критериев результативности реабилитации и абилитации, введение индивидуального подхода для постановки четкого прогноза на основании индивидуального реабилитационного потенциала; в-третьих, усиление прозрачности механизмов преемственности и межведомственного взаимодействия через изменение системы информирования и консультирования инвалида, а также обеспечение технологий электронного документооборота. Комплекс-



ная реабилитация воспринимается не просто как формальный переход к обеспечению доступности всех видов реабилитации и абилитации (в том числе в рамках одного учреждения, единой комплексной программы), но и как качественные изменения, затрагивающие и сам процесс проведения реабилитационных мероприятий (профессионализм сотрудников, информационное сопровождение, качество оборудования, доступ к современным лекарственным препаратам и т. п.), так и результативность (индивидуальный подход в сочетании заинтересованности всех субъектов позволит достичь принципиально более высоких показателей эффективности реабилитации и абилитации).

В Федеральном законе «О социальной защите инвалидов в Российской Федерации» [22] выделены основные направления реабилитации и абилитации детей инвалидов в социальном обслуживании: социально-средовую, социально-педагогическую, социально-психологическую и социокультурную реабилитацию, социально-бытовую адаптацию на базах социально-реабилитационных центров для детей с инвалидностью; физкультурно-оздоровительные мероприятия, спорт.

Все выше изложенные основных направлений реабилитации и абилитации инвалидов осуществляются через оказание социальных услуг. Под социальными услугами понимается действие или действия в сфере социального обслуживания по оказанию постоянной, периодической, разовой помощи, в том числе срочной помощи, гражданину в целях улучшения условий его жизнедеятельности и (или) расширения его возможностей самостоятельно обеспечивать свои основные жизненные потребности [20].

Остановлюсь на некоторых организационных вопросах правильного планирования и организации реабилитационного процесса в психолого - педагогической области :

1. Взаимодействия субъекта и объекта с нарушениями речевого развития реабилитационной деятельности. Скандинавские ученые (Н. Серто, Х. Рай, М.Д. Скортен), считают обязательным в организации взаимодействия создание такой системы общения, которая помогла бы понимать других и общаться с ними, проявлять инициативу. Отдельные дети не умеют и не могут общаться на вербальной основе. Выбор невербальной коммуникации в качестве главного средства взаимодействия с ребенком оставляет за собой много вопросов

и предполагает тщательную оценку потенциальной возможности ребенка к овладению словесной речью. Учитывая возможности детей, например, с тяжелой формой интеллектуальной недостаточности, в качестве наиболее важного компонента в неречевой коммуникации признается жест, т.е. выразительное движение рук. Жесты обозначают состояние, предмет или действие. Некоторые из них имеют конкретное или даже обобщенное значение. Таким образом, неговорящие дети могут использовать жесты в качестве средства компенсации отсутствия речевого общения. Поддерживающая коммуникация является основой жизнедеятельности неговорящих детей, поэтому проблема применения специалистами альтернативной и дополнительной коммуникации, а также освоение методики обучения других (детей, родителей) является актуальной и значимой.

2. Нейропсихологическая коррекция (коррекционно-развивающее обучение детей) одна из сфер практического приложения теории развития высших психических функций Л.С. Выготского [6] и теории системной динамической локализации высших психических функций А.Р. Лурии [13; 14]. Нейропсихологическая коррекция бази-

руется на том, что все психические процессы имеют сложное многоуровневое строение, включая в себя работу множества мозговых структур, каждая из которых вносит свой специфический вклад в их реализацию. Недостаточность некоторых высших психических функций (далее – ВПФ) может встречаться при функциональных нарушениях различных отделов головного мозга, но при этом она проявляется в каждом случае специфично, отличаясь от особенностей проявления при заинтересованности других мозговых структур. В силу сложности своего строения психическая функция никогда не нарушается полностью, всегда остаются сохранные звенья, и нет одновременного нарушения всех функций. Учитывая то, что мозг ребенка находится в процессе развития, а патологические условия этого развития могут приводить к задержке созревания, несформированности, атипичному развитию нужно проводить как можно более раннюю диагностику и, опираясь на сохранные составляющие, коррекцию основных функций. Это поможет при коррекции имеющихся нарушений в восстановлении поврежденных функций и в профилактике дезадаптации.

В отечественной нейропсихологии существует два основных на-

правления коррекционно-развивающего обучения [9; 10].

Первое направление коррекционно-развивающего обучения [3; 4; 23; 24] направлено, в основном, на развитие и коррекцию познавательных функций и входящих в них компонентов и реализует идеи Л.С. Выготского о ходе процесса интериоризации.

Понятие интериоризация Л.С. Выготский наиболее активно развивал в направлении педагогической психологии. Он предположил, что формирование базовых социальных структур в сознании личности совершается во время общения. В этом процессе основным моментом является сформированная символически-семиотическая функция психики, благодаря которой личность способна к восприимчивости окружающего ее мира через особенное «квазиизмерение» - систему значений и смысловое поле [6]. Интериоризация предполагает развитие слабого звена при опоре на сильные звенья в ходе специально организованного коррекционного взаимодействия ребенка и взрослого. Взрослый сначала принимает на себя функции слабого звена, а затем постепенно передает их ребенку, выстраивая тренировочные задания от простых к более сложным.

Методика Ахутиной Т.В., Пылаевой Н.М. [3] представляет собой четкую технологичную программу комплекса учебно-игровых занятий для детей с неравномерностью развития ВПФ, имеющих трудности в обучении. Предлагаемый подход предполагает развитие слабого звена при опоре на сильные звенья в ходе специально организованного взаимодействия ребенка и взрослого. Взаимодействие происходит с учетом закономерностей процесса интериоризации. Согласно учению, Выготского Л.С. [6] и Гальперина П.Я. [7] происходит первоначальное взаимодействие ребенка со специалистом. Специалист в начальной стадии работы берет на себя функции слабого звена, а затем постепенно происходит передача их ребенку. Предлагаемые задания даются ребенку от самых простых, постепенно усложняясь. Первоначально психолог предлагает задание и помогает его выполнить. Помощь со стороны специалиста усиливается или уменьшается в зависимости от успехов ребенка. Таким образом, работа происходит в зоне ближайшего развития ребенка. Адекватные по сложности задачи, предъявляемые ребенку строго последовательно, оптимальная помощь со стороны специалиста, которая постепенно уменьшается,

являются необходимыми условиями данной модели коррекционной работы. В данных методиках предлагается строгая схема совместной деятельности ребенка со специалистом, которая включает следующие этапы: 1. Совместное выполнение задания по речевой инструкции психолога (на этом этапе программирование и контроль обеспечивает специалист); 2. Совместное выполнение задания по программе с наглядным материалом (программирование и контроль на этом этапе разделяются между взрослым и ребенком: специалист организует последовательное выполнение программы и частично контролирует его); 3. Совместное выполнение задания с опорой на наглядность и переходом к более свернутым формам выполнения (при выполнении этого этапа сокращается роль психолога в реализации программы и контроле); 4. Самостоятельное выполнение задания по интериоризованной программе с опорой на наглядный материал при возникших затруднениях (ребенок самостоятельно выполняет и контролирует свои действия, психолог фиксирует обращение ребенка к наглядному материалу при трудностях, и при необходимости напоминает об этом); 5. Полностью самостоятельное выполнение задания по внутренней

программе и возможность переноса на новый материал (возможности переноса пока контролируются специалистом).

Второе направление, представленное «методикой замещающего онтогенеза» [1; 17] представляет собой формирование базовых основ познавательных функций. При коррекционной работе используются методы развития двигательных координаций и телесно-ориентированные методы, способствующие восстановлению контакта с собственным телом, ведущие к снятию телесных зажимов и развивающие невербальные составляющие общения. На эту основу наслаиваются собственно когнитивные методы, направленные на формирование ВПФ. Все методы применяются в едином комплексе, одновременно, с их последующей интеграцией и с учетом взаимодополняющего влияния. В данном случае основным положением является то, что коррекционное воздействие на базальные уровни, принимая во внимание общие закономерности онтогенеза, вызывает активизацию в развитии всех ВПФ. Так как сенсомоторный уровень является основой для дальнейшего развития ВПФ, отдается предпочтение именно двигательным координационным и телесным методам,

которые запускают восстановления взаимодействий между различными мозговыми структурами.

Методика представляет собой трехуровневую систему: 1 уровень: «Уровень активации, энергосбережения и статокинестетического баланса психических процессов»; 2 уровень: «Уровень операционального обеспечения сенсомоторного взаимодействия с внешним миром»; 3 уровень: «Уровень произвольной регуляции и смыслообразующей функции психомоторных процессов». Все три уровня выделяются на основании представления об определенных этапах онтогенеза. Методы 1 уровня направлены на функциональную активацию подкорково-стволовых образований головного мозга (1 блок мозга); 2-го уровня – задних и премоторных отделов правого и левого полушария и межполушарного взаимодействия (2 блок мозга); 3-го уровня – на формирование функций префронтальных и лобных отделов мозга.

В коррекционной работе данной методики присутствуют методы воздействия на все иерархические уровни одновременно. Несмотря на различия, оба подхода коррекционно-развивающего обучения комплексментарны.

Проведение сенсомоторной коррекции с детьми, имеющими раз-

личные варианты дизонтогенеза, требует индивидуального подхода. В каждом конкретном случае разрабатываются специальные упражнения для ребенка, зависящие от структуры имеющегося дефекта. Так, при наличии речевых нарушений требуется введение артикуляционной гимнастики, упражнений для снятия синкинезий, упражнений, направленных на нормализацию мышечного тонуса лица, ряда специальных дыхательных упражнений и пр. При нарушениях пространственного гнозиса и праксиса в основные упражнения вводятся пространственный фактор, а также специальные задания, для прочувствования «пространства тела», которые тренируют ориентировку в пространстве и в дальнейшем – квазипространственные функции. При проведении сенсомоторной коррекции, на первый план, всегда выходит работа по преодолению недостаточности функционирования субкортикальных структур. Первоначально, согласно уже описанным правилам коррекционной работы, специалист помогает ребенку выполнять задания. В ходе многочисленных повторений происходит автоматизация двигательной программы, и ребенок может переходить на следующий, более сложный этап. Однако для достижения более

значимых результатов нужен комплексный подход, с включением заданий, направленных на имеющиеся у ребенка трудности когнитивных процессов, что позволяет частично использовать методики Т.В. Ахутиной, Н.М. Пылаевой, П.Я. Гальперина, Ю.В. Микадзе.

При применении сенсомоторной коррекции значительно улучшаются многие психические функции, особенно связанные с движением (внимание, память, кинестетический и пространственный праксис, пространственный гнозис, зрительно-моторные координации, пространственная структура речи, счет, письмо и др.). Метод позволяет улучшить функционирование уровня произвольной саморегуляции и создать предпосылки для успешного формирования произвольной саморегуляции. Практический опыт проведения сенсомоторной коррекции с детьми с СДВГ доказывает ее эффективность: снижается гиперактивность и отвлекаемость ребенка, нивелируются нейродинамические нарушения, улучшается произвольный самоконтроль, снижаются эмоциональная лабильность, проявления негативизма и агрессии. Наряду с улучшением показателей собственно психического развития ребенка отмечается улучшение социальной адаптации

и детско-родительских отношений в семье. Наиболее выраженные результаты получаются при работе с детьми в возрасте до семи лет. Метод сенсомоторной коррекции направлен на снижение дисфункций, приведших к психическому дизонтогенезу. Через двигательные и сенсорные компоненты осуществляется воздействие на психику ребенка в целом. Использование директивного подхода и особым образом организованного взаимодействия с ребенком, позволяет рассматривать сенсомоторную коррекцию как интегративный метод, занимающий особое место в ряду других методов и являющийся базисной основой для дальнейшей нейропсихологической реабилитации.

3. Адаптивная физическая культура представляет собой новое направление в отечественной системе реабилитации инвалидов, в том числе и детей с инвалидностью. В соответствии с Федеральным законом «О физической культуре и спорте в Российской Федерации» [21] физическая реабилитация и социальная адаптация инвалидов и лиц с ограниченными возможностями здоровья с использованием методов адаптивной физической культуры и адаптивного спорта осуществляются в реабилитационных центрах, физкультурно-спортивных клубов

инвалидов, физкультурно-спортивных организациях. Адаптивная физическая культура является частью физической культуры, использующей комплекс эффективных средств физической реабилитации инвалидов и лиц с ограниченными возможностями здоровья.

Физическая культура - часть культуры, представляющая собой совокупность ценностей, норм и знаний, создаваемых и используемых обществом в целях физического и интеллектуального развития способностей человека, совершенствования его двигательной активности и формирования здорового образа жизни, социальной адаптации путем физического воспитания, физической подготовки и физического развития [2].

Одним из важных принципов адаптивной физической культуры является коррекционно-развивающая направленность педагогических воздействий. Коррекционно-развивающие задачи направлены на обеспечение полноценного физического развития, повышение двигательной активности, восстановление и совершенствование психофизических способностей, профилактику и предупреждение вторичных отклонений, таких как нарушение познавательной деятельности, эмоционально-волевой

сферы и личности [18]. Адаптивная физическая культура помогает детям инвалидам в решении многих проблем: позволяет устранить или ослабить нервно-эмоциональные перегрузки, гипокинезию и избыточное нерациональное питание, обеспечивает достаточную мышечную активность и стимулирует естественный иммунитет к болезнетворным воздействиям, обеспечивает переключение нервно-эмоциональной сферы на новые объекты внешней среды, отвлечение его от утомляющих и подчас отрицательных воздействий повседневности, воспитывает чувства коллективизма, любознательности, патриотизма, жажды преодоления препятствий и другие ценные морально-волевые качества, играющие решающую роль в профилактике нервно-психических заболеваний и расстройств, обеспечивает повышение уровня обменных процессов, деятельности эндокринной системы и тканевого иммунитета, содействуют рассасыванию очагов затихающего воспаления, стимулируют регенеративные процессы. Адаптивная физическая культура помогает осознать тот факт, что инвалидность, несмотря на всю трагичность, не является приговором для жизни в четырех стенах, а является активным средством социально-психологической реабилитации, которое раскрывает реальный

уровень их жизненных возможностей, помогает обрести уверенность в своих силах и принимать участие в активных спортивных мероприятиях, заставляет больше уважать самих себя, учит недостающей самостоятельности, закаляет организм и дарит здоровые эмоции, помогает преодолеть многие психологические барьеры [18]. Таким образом, адаптивная физическая культура занимает особое место в системе комплексной реабилитации и социальной интеграции инвалидов и дает им реальный шанс на активное участие в жизни общества и является прекрасным средством и способом вхождения в социум, завоевания своего «социального пространства».

Итак, процесс системы реабилитации и абилитации детей инвалидов является многоаспектным и комплексным, включающим социально-средовую, социально-педагогическую, социально-психологическую и социокультурную реабилитацию, социально-бытовую адаптацию; физкультурно-оздоровительные мероприятия.

Системы реабилитации и абилитации детей инвалидов рассматривается как комплекс медицинских и оздоровительных мероприятий, психологических и педагогических методов формирования и обучения детей инвалидов и их родителей или опекунов новому, позитивному жизненному стереотипу, а также социальных условий, обеспечивающих успешную социальную интеграцию в общество. Основой данной системы может быть биопсихосоциальная модель реабилитации, основанная на принципах международной классификации функционирования, ограничений жизнедеятельности и здоровья.

Реабилитация и абилитация детей инвалидов направлена на устранение или возможно более полную компенсацию ограничений жизнедеятельности инвалидов в целях их социальной адаптации, включая достижение ими материальной независимости и интеграцию в общество.

## СПИСОК ИСПОЛЬЗОВАННОЙ ЛИТЕРАТУРЫ

1. Архипов Б.А., Гатина С.В., Семенович А.В. Метод «замещающего онтогенеза» // I Международная конференция памяти А.Р. Лурия: Тезисы докладов /под ред. Е.Д. Хомской, Т.В. Ахутиной. - М.: Фак. психологии МГУ, 1998. - 368 с.
2. Асмолов А.Г. Непройдённый путь: от культуры полезности - к культуре достоинства: Социально-философские проблемы образования. - М., 1992.



3. Ахутина Т.В., Пылаева Н.М. Методология нейропсихологического сопровождения детей с неравномерностью развития психических функций. / Под ред. Т.В. Ахутиной, Ж.М.Глоzman // А.Р.Лурия и психология XXI века (доклады 2 международной конференции, посвященной 100-летию со дня рождения А.Р. Лурия). - М.: Смысл, 2003. - С.181-189.
4. Ахутина Т.В., Пылаева Н.М. Диагностика развития зрительно вербальных функций. - М.: Академия, 2003. - 64 с.
5. Буренина И.А. Методологические основы современной реабилитации (клиническая лекция) // Вестник современной клинической медицины. - 2008. - Т. 1. – В.1. - С. 88–92.
6. Выготский Л.С. Собрание сочинений в 6 томах. Т.4,5. - М.: Педагогика, 1984.
7. Гальперин П.Я. Развитие исследований по формированию умственных действий // Психологическая наука в СССР. Т.1. - М: Изд-во АПН РСФСР, 1959. - С.441-469.
8. Головки С.Г. Модель социальной реабилитации инвалидов // Отечественный журнал социальной работы. - 2008. - № 3. - С. 58–63..
9. Горячева Т.Г. Основные подходы к коррекционной работе в нейропсихологии детского возраста // Нейропсихология детского возраста / Под ред. Ю.В. Микадзе. - М.- СПб: Питер, 2008. - С.242-260.
10. Горячева Т.Г., Мисоченко М.С. Нейропсихологический аспект становления высших психических функций детей с перинатальной гипоксией и асфиксией в анамнезе // Вопросы психического здоровья детей и подростков. - 2017. - №2(17). - С.29-33.
11. ГОСТ Р 58258-2018. Национальный стандарт Российской Федерации. Реабилитация инвалидов. Система реабилитации инвалидов и абилитации детей инвалидов. Дата введения 2019-07-01 // Консультант плюс
12. Козлова Н.В., Мещерякова Э.И., Левицкая Т.Е., Обуховская В.Б., Назметдинова Д.Г., Зайцев А.А., Цехмейструк Е.А. Биопсихосоциальная модель реабилитации пациентов с цереброваскулярными заболеваниями в отечественной и зарубежной практике // Сибирский психологический журнал. - 2019. - № 71. - С. 159–179
13. Лурия А.Р. Основы нейропсихологии. - М.: Издательский центр «Академия», 2013. - 384 с.
14. Лурия А.Р. Высшие корковые функции человека: и их нарушения при локальных поражениях мозга. - СПб.: Питер, 2018. - 768 с.
15. Международная классификация функционирования, ограничений жизнедеятельности и здоровья (МКФ) // Женева: Всемирная Организация Здравоохранения; СПб.: Институт усовершенствования врачей-экспертов, 2001. - 38 с.
16. Самбличев А.С. Возможности физической реабилитации и самореабилитации // Научное обозрение. Медицинские науки. - 2016. - № 4. - С. 93–106.
17. Семенович А.В. Нейропсихологическая диагностика и коррекция в детском возрасте. - М.: Академия, 2002. 228 с.
18. Строгова Н.А. Адаптивная физическая культура в системе комплексной реабилитации и социальной интеграции инвалидов // Теория и практика общественного развития. – Краснодар. - 2012. – № 2. – С. 169–171.
19. Федеральный закон от 04.12.2007 № 329-ФЗ «О физической культуре и спорте в Российской Федерации» // Консультант плюс
20. Федеральный закон от 28 декабря 2013 г. № 442-ФЗ «Об основах социального обслуживания граждан в Российской Федерации» // Консультант плюс
21. Федеральный закон от 31 июля 2020 года №273-ФЗ «О внесении изменений

в Федеральный закон «О физической культуре и спорте в Российской Федерации» // Консультант плюс

22. Федеральный закон от 24.11.1995 N 181-ФЗ (ред. от 24.04.2020) «О социальной защите инвалидов в Российской Федерации» (с изм. и доп., вступ. в силу с 01.07.2020) // Консультант плюс

23. Цветкова Л.С., Цветков А.В. Проблема синдрома в нейропсихологии детского возраста // Вопросы психологии. - 2009. - № 2. - С. 164–170.

24. Цветкова Л.С., Сергиенко А.А. Системное формирование мнестических процессов у детей в специально организованной деятельности // Мир психологии. - 2009. - № 2(58). - С. 123–131.

25. Эриксон Э. Детство и общество. - М.: Университетская книга, 1996. - 193 с.

26. Engel G. The clinical application of the biopsychosocial model // The American Journal of Psychiatry. 1980. Vol. 137. P. 535—544.

УДК 304.2

**Вершинина Дарья Сергеевна**  
студент направления подготовки  
«Социальная работа»  
ФГБОУ ВО «Удмуртский  
государственный университет»  
Россия, г. Ижевск  
d.vershinina1999@yandex.ru

Vershinina Darya S.  
Udmurt State University  
Russia, Izhevsk

**Ефимова Наталья Николаевна**  
Старший преподаватель кафедры  
социальной работы  
ФГБОУ ВО «Удмуртский  
государственный университет»  
Россия, г. Ижевск  
natalie-life@mail.ru

Efimova Natalia.N.  
Udmurt State University  
Russia, Izhevsk

## **КОММУНИКАТИВНЫЕ СКЛОННОСТИ ПОДРОСТКОВ С ДЕВИАНТНЫМ ПОВЕДЕНИЕМ COMMUNICATIVE PROPERTIES OF ADOLESCENTS WITH DEVIANT BEHAVIOR**

### **Аннотация**

В статье рассматриваются вопросы, касающиеся коммуникативных склонностей подростков с девиантным поведением.

У подростков с девиантным поведением нарушена способность к нормальному общению.

Подростки с девиантными формами поведения характеризуются трудностями во взаимоотношениях с окружающими людьми, поверхностностью чувств, иждивенчеством, привычкой жить по указке других, сложностью во взаимоотношениях, нарушениями в сфере самосознания (от переживания своей вседозволенности до ущербности), усугублением трудностей в овладении учебным материалом, проявлением грубого нарушения дисциплины (бродяжничеством, воровством).

Для подростков с девиантным поведением характерны отклонения в общении с взрослыми, приводящие к переживанию своей ненужности, утрате своей ценности и ценности другого человека.

Характеристика современных детей группы социального риска дает мало-

оптимистическую картину, но любой специалист, работающий с ними, должен уметь четко видеть будущее этих подростков и помочь им сделать первые шаги к изменению себя.

Целью проведенного исследования являлось изучение особенностей и определение уровня коммуникативных склонностей подростков с девиантным поведением.

Результаты исследования подтвердили, что у подростков с девиантным поведением коммуникативные склонности недостаточно развиты.

### **Abstract**

The article discusses issues related to the communicative tendencies of adolescents with deviant behavior.

Adolescents with deviant behavior have impaired ability to communicate normally.

Adolescents with deviant forms of behavior are characterized by difficulties in relationships with people around them, the surface of feelings, dependence, the habit of living at the behest of others, difficulty in relationships, disorders in the sphere of self-awareness (from experiencing one's permissiveness to inferiority), aggravation of difficulties in mastering educational material, manifestation of gross violation of discipline (vagrancy, theft).

For adolescents with deviant behavior, deviations in communication with adults are characteristic, leading to the experience of their uselessness, loss of their value and the value of another person.

The characterization of modern children of the social risk group gives a low-optimistic picture, but any specialist working with them should be able to clearly see the future of these adolescents and help them take the first steps to change themselves.

The aim of the study was to study the characteristics and determine the level of communicative tendencies of adolescents with deviant behavior.

The results of the study confirmed that adolescents with deviant behavior have insufficiently developed communicative tendencies.

**Ключевые слова:** девиантное и делинквентное поведение, подросток с девиантным поведением, коммуникация, подростковый возраст, коммуникативные склонности.

**Keywords:** deviate and delinquent behavior, teenager with deviant behavior, communication, adolescence, communicative tendencies.

По определению ВОЗ, подростковый возраст является периодом роста и развития человека, который следует после детства и длится до достижения зрелого возраста, то есть с 10 до 19 лет.

Подростковый возраст является одним из самых трудных и критических периодов становления человека как личности. Этот возраст нестабилен, раним и больше, чем другие периоды жизни, зависит от реальностей среды. Этот возраст характеризуется многочисленными соматическими, психическими и социальными изменениями[1].

Подростков с отклонениями в нравственном развитии, акцентуациями характера, с нарушениями, отклонениями в поведении принято определять как «дети группы риска» и «трудные подростки». «Трудные подростки» не умеют решать свои проблемы социально приемлемым образом. Для «трудных подростков» может быть характерно девиантное или делинквентное поведение[2].

Девиантное поведение — это система поступков или отдельные поступки, противопоставленных принятым в обществе правилам, нравственным нормам. Среди несовершеннолетних она проявляется злоупотреблением спиртными напитками, наркоманией, агрессив-

ными проявлениями, суицидальными тенденциями и психическими недостатками[5].

Делинквентное поведение определяется нарушением общественных норм поведения: хулиганством, кражами, мелкими правонарушениями. В отличие от девиантного, делинквентное поведение характеризуется негативными проявлениями, направленными больше на окружение, чем на себя[3].

У подростков с девиантным поведением нарушена способность к нормальному общению. Они потеряли доверие к взрослым, грубые и высокомерные со сверстниками. Поэтому воспитание способности общения — одно из важнейших направлений социализации подростков с девиантным поведением[2].

Коммуникативные склонности — это склонности личности, обеспечивающие эффективность ее общения и психологическую совместимость в коллективной деятельности[5].

С целью выявления коммуникативных склонностей подростков с девиантным поведением было проведено исследование на базе «Средней общеобразовательной школы № 34» Удмуртской республики г. Ижевска. Количество респондентов — 8 подростков с девиантным поведением, состоящие на внутришкольном учете. Средний возраст — 15 лет.

В исследовании были использованы следующие методики:

- тест «Коммуникативные и организаторские склонности» В.В. Синявский, В.А. Федорошин. Методика позволяет определить уровень коммуникативных и организаторских склонностей.

- тест «Склонность к девиантному поведению» по Леус Э.В. Методика предназначена для измерения степени выраженности дезадаптации у подростков с разными видами девиантного поведения.

Низкий уровень проявления коммуникативных склонностей был выявлен у 87,5% респондентов. Это характеризуется малообщительностью. Такие подростки испытывают трудности и определенные неудобства в установлении контактов с людьми.

Уровень коммуникативных склонностей — ниже среднего наблюдается у 12,5% респондентов. Они не стремятся к общению, чувствуют себя скованно в новой компании, коллективе. Предпочитают проводить время наедине с собой, ограничивают свои знакомства, не отстаивают свои мнения, тяжело переживают обиды.

Таким образом, у большинства тестируемых подростков, состоящих на школьном учете — 87,5% низкий уровень коммуникативных склонностей.

Также в тестируемой группе подростков было выявлено следующее:

1) ориентация на социально-обусловленное поведение - подростковая реакция группирования – 100% респондентов;

2) ситуативная предрасположенность к делинквентному поведению - у 50% респондентов;

3) ситуативная предрасположенность к зависимому поведению – у 13% респондентов;

4) ситуативная предрасположенность к агрессивному поведению – у 13% респондентов;

5) ситуативная предрасположенность к суицидальному поведению - у 38 % респондентов;

В раскрытии личностных возможностей подростка, а также в развитии коммуникативных склонностей, требуется помощь со стороны родителей, психологов, педагогов, специалистов по социальной работе[4]. Снятие установок, ограничивающих развитие, и сформированные коммуникативные склонности позволят подростку найти свое место в жизни и укрепят его социальные связи.

Специалист по социальной работе помогает «трудным» подросткам познать самого себя, разобраться в отношениях с окружающими, получить необходимые знания, социаль-

ные и профессиональные качества, с родителями, учителями, сверстниками, развить коммуникативные склонности, достичь адекватных отношений с родителями, учителями, сверстниками, сформировать творческие увлечения.

### **СПИСОК ИСПОЛЬЗОВАННОЙ ЛИТЕРАТУРЫ**

1. Вершнина Д.С. Социально-психологические особенности подросткового возраста, влияющие на девиантное поведение. – Ижевск: Издательский центр Удмуртский университет, 2019
2. Гилинский Я.И. Девиантология: социология преступности, наркотизма, проституции, самоубийств и других отклонений, СПб.: «Юридический центр Пресс», 2004
3. Змановская Е. В. Девиантология: (Психология отклоняющегося поведения): Учеб. пособие для студ. высш. учеб. заведений. — М.: Издательский центр «Академия», 2003
4. Филонов Л.Б. Психология формирования и развития личности. – М.: МГУ, 1981
5. Птинова, Г.Н. Социальная педагогика: учебник для студентов вузов, обучающихся по специальности «Социальная педагогика» и «Социальная работа». – М.: ВЛАДОС, 2008

УДК 364.04

Научный руководитель

**Волковский Артем Андреевич**  
Магистрант направления  
«Социальная работа» ФГБОУ ВО  
«ВятГУ»  
Россия, г. Киров  
Timas294@yandex.ru

Volkovsky Artem A.  
Vyatka State University  
Russia, Kirov

**Волченкова Елена Валерьевна**  
Кандидат педагогических наук,  
доцент кафедры социальной работы  
и молодежной политики (ОРУ)  
ФГБОУ ВО «ВятГУ»  
Россия, г. Киров  
Volchenkova Elena V.  
Vyatka State University  
Russia, Kirov

## **ВОЗМОЖНОСТИ ТЕХНОЛОГИИ СОЦИАЛЬНОГО ТЕАТРА В СОЦИАЛЬНОЙ РАБОТЕ С ПОДРОСТКАМИ OPPORTUNITIES OF SOCIAL THEATER TECHNOLOGY IN SOCIAL WORK WITH TEENAGERS**

### **Аннотация**

Статья посвящена рассмотрению технологии социального театра и ее использованию специалистом по социальной работе для профилактики негативных явлений среди подростков. Показаны отличительные особенности социального спектакля, этапы его подготовки с помощью техники «импровизации». Отдельное внимание уделено описанию послания – главной идеи спектакля, которую должны понять зрители. Охарактеризована фасилитация, организуемая после постановки, как диалог актеров со зрителями.

### **Abstract**

The article considers the technology of social theater and its use by a social work specialist for the prevention of negative phenomena among adolescents. The distinctive features of a social performance and the stages of its preparation using the «improvisation» technique are shown. Special attention is paid to the description of the message – the main idea of the performance, which the audience should understand. The facilitation organized after the performance is described as a dialogue between actors and the audience.



**Ключевые слова:** социальный театр, подросток, социальная работа, профилактика негативных явлений, фасилитация.

**Keywords:** social theater, teenager, social work, prevention of negative phenomena, facilitation.

Одной из актуальных проблем современного общества является рост негативных социальных явлений в подростковой среде: курения, злоупотребления алкоголем, наркомании, компьютерной зависимости, правонарушений и преступлений. Традиционный подход к осуществлению профилактики с подростками требует пересмотра, внедрения новых технологий социальной работы. Необходимо использовать в профилактике негативных явлений в молодежной среде новые технологии, интересные и привлекательные для подростков, многофункциональные по своим возможностям. Одной из таких технологий является социальный театр.

Социальный театр – это площадка, на которой реализуется постановка спектаклей на острые социальные темы. Театр является мощным инструментом социальных преобразований. Уникальность театральной методики состоит в том, что она легко адаптируется к тем целям и задачам, которые ставит перед собой специалист по со-

циальной работе, занимающийся профилактикой негативных социальных явлений в подростковой среде.

Важными особенностями социального театра являются его мобильность, гибкость, выход на широкую аудиторию и возможность охватить разные социальные слои подростков, от социально-успешных до безнадзорных.

Социальный театр выполняет ряд функций: информационно-образовательную, эмоциональную, воспитательную, терапевтическую, социальную [1].

Главное отличие социального театра от остальных, это злободневность происходящего на сцене и освещение этого. Спектакль существует здесь и сейчас – через неделю он может быть уже не актуален и уйдет в историю с событием, о котором он рассказал.

Современный социальный театр разнообразен по своим видам: документальный, форум-театр, психологический, больничная клоунада, «Театр Простодушных», психодрама, методика «Равный – равному».

Начальным этапом в работе над социальным спектаклем является четкое определение послания, которое нужно донести до аудитории. При этом необходимо учитывать знания, возрастные и культурные особенности зрителей, их ценности, убеждения, поведенческие модели, а также имеют значение задачи, поставленные специалистом по социальной работе [4].

Послание совмещает три элемента: знание, отношение и поведение. Знание: из сцены аудитория должна узнать важную и достоверную информацию. Отношение: послание должно воздействовать на эмоции и мнения зрителей. Поведение: в идеале, сцена должна положительным образом воздействовать на поведение аудитории.

Алгоритм написания послания состоит из следующих этапов.

1. Определение проблемы, основываясь на анализе ситуации в регионе.
2. Определение общей концепции и темы спектакля.
3. Конкретизация и описание проблемы.
4. Конкретизация и описание задач, позволяющих решить данную проблему.
5. Демонстрация возможных стратегий поведения.
6. Описание конкретного

«правильного» примера поведения.

#### 7. Призыв к действию.

Существует множество способов разработки сценариев социального спектакля. В создании социальных постановок часто используется прием, основанный на импровизации.

Импровизация — это процесс создания сцен, непосредственно проигрывая их без использования предварительно написанного сценария. Импровизация позволяет управлять творчеством и вдохновляет участников на то, чтобы действовать и свое тело, и эмоции, а не только логическое мышление. Одна или более сцен, разработанных посредством импровизации, затем записываются и могут быть доработаны, чтобы стать полноценным сценарием. Таким образом, сценарий целиком исходит непосредственно от участников театра и получается живым.

При планировании сцены необходимо ясно представлять себе, какие задачи хочет решить специалист по социальной работе и для аудитории какого возраста будет предназначена постановка. По мере того, как театрализованное представление создается, необходимо периодически возвращаться к задачам, чтобы убедиться, что есть

продвижение к их решению. Одной-двух задач обычно достаточно для одной сцены.

Темы, используемые при создании сцен, должны быть конкретными. В рамках каждой темы существует множество отдельных аспектов и при создании сцены требуется сфокусироваться на одном из них.

Сцены должны быть достаточно короткими и иметь продуманное окончание. При создании сцен следует давать свои имена героям, отличные от имен актеров, а также использовать юмор. Для эффективного планирования сцен необходимо прибегать к технике «Кто? Что? Где?»; возможно также создание сцен, действие в которых не получает своего логического завершения [2].

Для начала необходимо определить: «Что?» Речь идет о конфликте в сцене. Нужно убедиться в том, что конфликт соотносится с поставленной задачей в этой сцене. Необходимо понимать, о чем данная сцена, какие герои будут создавать конфликтную ситуацию, в чем их разногласия и т.д.

Затем нужно решить: «Кто?» У каждого персонажа должна быть своя предыстория, точный или приблизительный возраст, социальный статус, взаимоотношения между

героями, их жизненные ценности. Во время создания сцен важно быть конкретным относительно всех этих фактов, насколько это возможно. Не нужно заканчивать создавать образ персонажей или конфликт перед началом импровизации. Персонаж должен развиваться. Единственное, что должно быть окончательно решено до того, как начнется процесс импровизации, это имя персонажа.

После этого необходимо выбрать: «Где?» Это относится к месту, где происходит сцена. Понимание, в каком месте происходит действие до начала импровизации, помогает актерам лучше понять свои роли. Выбранное место, так же, как и герои, должны логически согласоваться с конфликтом. Выбор места может увеличить драматический накал в сцене.

Как только актерская группа определила методом мозгового штурма «Кто? Что? Где?» необходимо убедиться, что все четко знают, как зовут героев, что происходит и чем заканчивается сцена. Затем можно начать первую импровизацию. Каждый персонаж спонтанно придумывает диалог для сцены, без всякого сценария. Записывать разрешается вручную, на диктофон или на видео. Важно обсудить сцену сразу, как только закончится первая импровизация, и решить, что

необходимо поменять. Затем снова проиграть сцену и обсудить.

Уникальной особенностью технологии социального театра является управляемая дискуссия (фасилитация), которая проходит после просмотра спектакля. Ее целью является вовлечение зрителей и участников спектакля в активный процесс анализа проблемы, положенной в основу драматургического материала. Участниками дискуссии являются зрители и актеры, которые вступают в диалог со зрителями, не выходя из образа, то есть от имени своего персонажа [3]. Это обсуждение увеличивает опыт участников и способствует их обучению посредством представления большего объема информации, выявления и развенчивания мифов, ответа на любые вопросы, которые возникают у аудитории. Общение со зрителями от имени персонажей спектакля является важнейшей составляющей работы, которая в значительной мере повышает эффективность воздействия

на аудиторию, делает весь процесс захватывающим и незабываемым. Все это происходит в комфортной и спокойной атмосфере, так как зрители общаются со сценическими героями, а не с реальными людьми.

Цели фасилитации:

- узнать дошло ли послание и если дошло, но не полностью или не точно, то корректировать его;
- усилить реалистичность показанного на сцене спектакля;
- получить обратную связь от зрителей;
- передать информацию;
- побуждать и мотивировать зрителя на изменение отношения и поведения на более безопасное.

Таким образом, социальный театр может использоваться в социальной работе как для профилактики негативных явлений в подростковой среде, так и для решения других задач, благодаря его многофункциональности, динамичности, привлекательности для молодежной аудитории.

## СПИСОК ИСПОЛЬЗОВАННОЙ ЛИТЕРАТУРЫ

1. Бородагая М. Н. Социальный театр – новая технология профилактики. Методические рекомендации по технологии социального спектакля: для специалистов системы профилактики, преподавателей вузов и студентов гуманитарных специальностей // сост.: М.Н. Бородагая, В.Ф. Чувашев, П.М. Степанова, В.И. Лыскова, Н.Ю. Новикова, А.Н. Ускорцев. – КООО «Перспектива», Киров, 2011. – 68 с.
2. Иванян Р. Г., Агаелова А. Э., Петросян Г. А. Социальный театр. Спектакль плюс. Руководство по работе с молодежью // Молодежный Информационный Центр СПб.: Санкт-Петербург, 2003. – 92 с.
3. Лыскова В.И., Фирюлин А.П. Социальный театр – новые возможности профилактики. Методические рекомендации по технологии социального театра: для специалистов системы профилактики, преподавателей вуза и студентов гуманитарных специальностей // Науч. редак.: Н.Н. Ершова, М.Н. Бородагая – НОУ «Центр социально-психологической помощи детям, подросткам и молодежи», Киров, 2011 – с. 132.
4. Фонд ООН в области народонаселения. «Использование театральных методик в обучении по принципу «равный-равному» // ЮНФПА, 2009. – 111 с.

УДК 37.018.324

**Гибасова Анастасия Андреевна**  
магистранта направления  
«Организация работы с молодежью»  
ФГБОУ ВО «УдГУ»,  
Институт социальных коммуникаций  
Россия, г. Ижевск  
gib-anastasiya@mail.ru

Gibasova Anastasiya A.  
Udmurt State University  
Russia, Izhevsk

**Даньшина Светлана Анатольевна**  
кандидат исторических наук, доцент,  
заведующая кафедрой истории, теории  
и практики социальных коммуникаций  
ФГБОУ ВО «УдГУ»,  
Институт социальных коммуникаций  
delo.18@mail.ru

Danshina Svetlana A.  
Udmurt State University  
Russia, Izhevsk

**ОСОБЕННОСТИ СОЦИАЛЬНОЙ РАБОТЫ С ДЕТЬМИ-  
СИРОТАМИ И ДЕТЬМИ, ОСТАВИМИСЯ  
БЕЗ ПОПЕЧЕНИЯ РОДИТЕЛЕЙ  
FEATURES OF SOCIAL WORK WITH ORPHANS AND  
CHILDREN LEFT WITHOUT PARENTAL CARE**

**Аннотация**

В статье рассматривается актуальная проблема – проблема сиротства в России. Сиротство существует столько же, сколько существует человеческое общество. Оказание помощи детям, по разным причинам, оставшимся без попечения родителей, является важнейшим направлением социальной политики государства, этого требуют и принципы международного права.

**Abstract**

The article deals with an actual problem – the problem of orphanhood in the Udmurt Republic. Orphanhood has existed for as long as human society has existed. Providing assistance to children left without parental care for various reasons is the most important direction of the state's social policy, and this is required by the principles of international law.

**Ключевые слова:** социальное сиротство, родитель, молодая семья, проблемы сиротства, социальное неблагополучие.

**Keywords:** social orphanhood, parent, young family, problems of orphanhood, social disadvantage.

Проблема сиротства является одной из актуальных социальных трудностей современной российской действительности. Несмотря на принимаемые меры, сиротство остается социально-экономической и психолого-педагогической проблемой России и в частности Удмуртской Республики.

Рост социального сиротства, детской безнадзорности так же, как демографическая катастрофа, имеют в основе своей общий кризис семьи. Небывалый духовный, экономический, политический, социальный кризис, потрясший Россию, привел к увеличению числа семей с тем или иным уровнем социальной, психологической или структурной дезорганизации. Резкое падение жизненного уровня населения впервые вызвало такое явление как отказ от ребенка в связи с отсутствием возможности его прокормить. Кризисные явления в российском обществе подтолкнули рост преступности, наркомании, алкоголизма, психических заболеваний, расширив истоки детского неблагополучия [1].

Социальное сиротство – это социальное явление, обусловленное наличием в обществе детей, оставшихся без попечения родителей вследствие лишения или ограничения родительских прав, признания родителей недееспособными, безвестно отсутствующими и т.д.

Федеральный закон «О дополнительных гарантиях по социальной поддержке детей-сирот и детей, оставшихся без попечения родителей» от 21.12.1996 № 159 дает наиболее четкие определения категории таких детей:

– дети-сироты — лица в возрасте до 18 лет, у которых умерли оба родителя или единственный родитель;

– дети, оставшиеся без попечения родителей — лица в возрасте до 18 лет, которые остались без попечения единственного или обоих родителей, вследствие лишения их родительских прав, ограничения в родительских правах, признания родителей ограниченно дееспособными или полностью недееспособными, отбывания ими наказания

в учреждениях лишения свободы, признания родителей безвестно отсутствующими, объявления их умершими;

– лица из числа детей-сирот и детей, оставшихся без попечения родителей в возрасте от 18 до 23 лет, в том случае, когда они находились в возрасте до 18 лет и лишлись одного или обоих родителей. Такая категория лиц имеет право на дополнительные гарантии по социальной поддержке [2].

Число детей, оставшихся без попечения родителей, выявляемых в течение года, ежегодно сокращается. По данным ежегодного доклада Уполномоченного по правам ребенка в РФ за 2019 год, число детей-сирот, проживающих в детских домах, сократилось с 2017 по 2019 годы на 11,4%, до 39,7 тысячи. Кроме того, по информации министерства просвещения РФ отмечено снижение численности детей, состоящих на учёте в банке данных о детях, оставшихся без попечения родителей, на 11,5%, с 50 210 в 2017 году до 44 429 в 2019 году.

В докладе уточняется, что на 31 декабря 2019 года в приемных семьях воспитывались около 164 тысяч несовершеннолетних, 277 детей - в патронатных семьях, около 96 тысяч детей - в семьях усыновителей, более 193 тысяч детей в

семьях, в которых обязанности по опеке и попечительству опекуном исполняются безвозмездно.

Детям-сиротам и детям, оставшимся без попечения родителей, присущи процессы общего отставания в психическом развитии, которые охватывают интеллектуальную, волевую, эмоциональную сферу жизнедеятельности. У них наблюдается снижение познавательной активности, ограниченности кругозора, искаженные воспоминания о себе в прошлом, скудные представления о настоящем и будущем. Эти дети почти не отличаются от сверстников уровнем развития наглядно-действенного мышления, но оперирование образами вызывает у большинства из них серьезные трудности. В связи с этим, к детям-сиротам и детям, оставшимся без попечения родителей, применяются технологии социальной работы, которые способствуют в решении их проблем.

К наиболее важным видам общих технологий социальной работы относятся: социальная диагностика, социальная профилактика, социальная коррекция, социальная адаптация.

Технология социальной диагностики – это комплексная система, включающая в себя последовательность процедур и операций, на-



правленных на определение и оценку состояния объекта (детей-сирот и детей, оставшихся без попечения родителей) и отдельных его характеристик [3]. Следует отметить, что инструменты и общие принципы диагностики детей-сирот и детей, воспитываемых родителями мало отличаются друг от друга. В практике социальные работники используют одинаковые методики при работе с детьми, относящимися к разным категориям, ориентируясь, прежде всего на возраст ребенка.

Социальная профилактика представляет собой целенаправленную, сознательную, социально-организованную деятельность по предупреждению возможных психолого-педагогических, социальных, правовых и других проблем, социального отклонения или удержанию их на социально терпимом уровне с помощью нейтрализации или устранения порождающих их причин. В применении к детям-сиротам и детям, оставшимся без попечения родителей данная технология представляет собой тот же набор принципов и инструментов, которые используются в работах с детьми, воспитываемыми родителями.

Технология социальной коррекции – это объединенная последовательность процедур и операций,

направленная на исправление отклонений в поведении и развитии детей на основе создания оптимальных условий и возможностей для раскрытия личностного потенциала детей-сирот и детей, оставшихся без попечения родителей в трудной жизненной ситуации [3]. В силу специфики познавательной сферы и личности детей-сирот и детей, оставшихся без попечения родителей, выбор частных технологий коррекционной работы требует особого подхода. Так, например, следует отдавать приоритет тем технологиям, которые максимально приближены к реальной жизнедеятельности человека.

Технология социальной адаптации – это объединенная последовательность процедур и операций, направленная на приспособление детей-сирот и детей, оставшихся без попечения родителей, находящихся в трудной жизненной ситуации, к принятым в обществе нормам и правилам поведения, окружающей их среде жизнедеятельности. В работе с детьми-сиротами и детьми, оставшимися без попечения родителей данная технология приобретает особую актуальность и требует постепенного перехода к самостоятельности в своей жизнедеятельности детей, воспитываемых в учреждениях интернатного типа.

Таким образом, в социальной работе существуют наработки по использованию основных ведущих видов технологий социальной работы с детьми-сиротами и детьми, оставшимися без попечения родителей. Общие технологии социальной работы с детьми-сиротами можно рассматривать как систему оптимальных способов преобразования, регулирования социальных отношений и процессов жизнедеятельности детей-сирот и детей, оставшихся без попечения родителей, имеющей трудную жизненную ситуацию.

В целом, социальная работа с детьми-сиротами требует системного комплексного подхода с учетом всех субъектов защиты прав детей - органов опеки и попечительства, действующих в регионах институтов уполномоченного по правам ребенка, комиссий по делам несовершеннолетних и защите их прав. При этом возрастает роль социальных работников, различных служб помощи населению, призванных отрегулировать механизмы взаимоотношений ребенка-сироты с социальной средой благодаря своей профессиональной компетенции.

## СПИСОК ИСПОЛЬЗОВАННОЙ ЛИТЕРАТУРЫ

1. Носова К. В. Дети-сироты и дети, оставшиеся без попечения родителей / Носова К. В. — Текст: непосредственный // Молодой ученый. — 2019. — № 31 (269)
2. Федеральный закон «О дополнительных гарантиях по социальной поддержке детей-сирот и детей, оставшихся без попечения родителей» от 21.12.1996 № 159
3. Технологии социальной работы с семьей и детьми: учебное пособие / Дудкин А.С. – Пенза: ПГПУ им. В.Г. Белинского, 2011
4. Социально-педагогические технологии семейного устройства и воспитания детей-сирот и детей, оставшихся без попечения родителей: Учебное пособие / Под ред. Климантовой Г.И., М.: Изд-во РГСУ, 2015

УДК 1400

**Евсеева Антонина Николаевна**,  
к.п.н, доцент кафедры  
«Социальная работа»  
Сыктывкарский государственный  
университет имени  
Питирима Сорокина,  
Россия, г. Сыктывкар

Evseeva Antonina N.  
Syktyvkar State University  
Russia, Syktyvkar

**Кузнецова Екатерина Михайловна**  
Сыктывкарский государственный  
университет имени  
Питирима Сорокина,  
Россия, г. Сыктывкар  
kuznetsova.ekaterina.2017@bk.ru

Kuznetsova Ekaterina M.  
Syktyvkar State University  
Russia, Syktyvkar

**К ПРОБЛЕМЕ ИСПОЛЬЗОВАНИЯ  
ПОЖИЛЫМИ ЛЮДЬМИ СОВРЕМЕННОГО  
ИНФОРМАЦИОННОГО ПРОСТРАНСТВА  
ON THE PROBLEM OF USING MODERN INFORMATION  
SPACE BY OLDER PEOPLE**

**Аннотация**

Пожилые люди – это та часть населения, которая всегда требует усиленного внимания со стороны института семьи и общества. Показатель благополучия жизни пожилых людей – это показатель благосостояния любой страны. Содержание благополучия варьируется среди различных категорий граждан, для пенсионеров это в первую очередь материальный достаток и интерес к жизни. Что касается последнего, то без освоения виртуального мира через интернет и сетевые программы поддержать вкус к жизни пожилым людям достаточно проблематично. То есть в настоящий момент компьютер и интернет - это тоже определенная составляющая благополучия не только молодых, но и пожилых людей.

Пожилые люди в России обладают рядом особенностей, связанных с проживанием в стране переходного периода, так как большую часть своей жизни они провели при советском режиме, а собственный возрастной кризис переживают одновременно с идеологическим, социальным и экономическим кризисом в обществе. Помимо решения этих сложных задач, им необходимо еще и адаптироваться к новым информационным условиям жизни, что является требованием и необходимостью современной действительности.

Цель заявленной темы состоит в том, что существует дефицит научных обобщений изучения использования информационного пространства пожилыми людьми в век инновационных компьютерных технологий. Проблема нового времени в определении рисков и барьеров этого пространства, в его освоении пожилыми людьми, связанное с необходимостью интеграции последних и включения их во взаимодействие с социумом, решая задачи поддержания активного долголетия, улучшения качества жизни, личностного и социального развития, которое возможно в любом возрасте.

В качестве методов исследования в работе были использованы: анализ научных публикаций в периодических изданиях, сборниках по проблеме, а также эмпирический метод - анкетный опрос. Его использование оправдано требованиями к диагностике пожилых людей. Это учет возрастных психофизиологических изменений, уровня образования, особенностей стратегий поведения пожилых людей (осторожность, аффективность, скрытность), а так же условия проведения-привычная обстановка, располагающая к непринужденному сотрудничеству и обязательно уровень трудности анкеты. Результаты исследования могут быть использованы как работниками социальных служб для совершенствования их деятельности и повышения эффективности предоставляемых услуг, так и образовательными учреждениями.

### **Abstract**

Elderly people are the part of the population that always requires increased attention from the institution of family and society. An indicator of the well-being of elderly people is an indicator of the well-being of any country. The content of well-being varies among different categories of citizens, for pensioners it is primarily material prosperity and interest in life. As for the latter, without mastering the virtual world through the Internet and network programs, it is quite problematic to support the taste for life for elderly people. That is, at the moment, the computer and the Internet are also a certain component of the well-being of not only young people, but also the elderly.

Elderly people in Russia have a number of characteristics associated with living in a country in transition, since they spent most of their lives under the Soviet regime, and their own age crisis is experiencing simultaneously with the ideological, social and economic crisis in society. In addition to solving these complex problems, they also need to adapt to the new information conditions of life, which is a requirement and necessity of modern reality.

The purpose of the stated topic is that there is a lack of scientific generalizations of studying the use of information space by elderly people in the age of innovative computer technologies. The problem of modern times is to determine the risks and barriers of this space, in its development by elderly people, associated

with the need to integrate the latter and include them in interaction with society, solving the problems of maintaining active longevity, improving the quality of life, personal and social development, which is possible at any age.

The following research methods were used: analysis of scientific publications in periodicals, collections on the problem, as well as an empirical method - a questionnaire survey. Its use is justified by the requirements for the diagnosis of elderly people. This age-physiological changes, level of education, characteristics of strategies of behavior in elderly people (caution, affectivity, stealth), setting-usual atmosphere conducive to spontaneous cooperation and be sure the level of difficulty of the questionnaire. The results of the research can be used by employees of social services to improve their activities and improve the efficiency of services provided, as well as by educational institutions.

**Ключевые слова:** информационное пространство, социальная интеграция, социальные риски и барьеры, информационная культура, компьютерная грамотность, диагностика, социальное развитие, долголетие, качество жизни.

**Keywords:** information space, social integration, social risks and barriers, information culture, computer literacy, diagnostics, social development, longevity, quality of life.

Введение. Научное сообщество никогда не было равнодушно к исследованию проблем стареющего поколения. Конечно, старость – это деграционный процесс, в котором качество жизни определяется степенью активности и возможностью самообслуживания человека. В настоящий момент современная медицина и социальные условия позволяют говорить нам о долголетьи как о не просто долгой жизни, а о жизни наполненной смыслами, интересами, насыщенной и эмоционально богатой. Актуальность предлагаемой темы заключается в

том, что складывающаяся современная демографическая ситуация ставит перед обществом и государством новые задачи, которые связаны не только с удовлетворением насущных потребностей пожилых граждан, но и с созданием условий для активного участия граждан старшего поколения во всех сферах жизни, что составляет основу их долголетия.

В пожилом возрасте происходит перемена социального статуса пожилого человека, что, прежде всего, сказывается не только на его материальном положении, но в большей

степени, как указывают специалисты, на моральном самочувствии. Трансформация образа жизни связана с неизбежностью ограничения коммуникаций с другими людьми и сужением круга общения, утратой и отдалением близких людей, друзей, ухудшением здоровья, сужением круга интересов. С другой стороны, появляется масса свободного времени, требующего его заполнения. Все эти факторы могут отрицательно повлиять на психологическое самочувствие пожилых людей, влекущего за собой и негативные психофизиологические изменения – снижение сопротивляемости к заболеваниям, апатии, депрессивным состояниям и затруднении к адаптации в быстро изменяющемся мире. В результате – «социальный уход» и падение активности, ускоряющей процесс старения.

Социальное благополучие граждан пожилого возраста является важным направлением социальной политики страны. Повышая их социальную активность, вовлекая в жизнь общества и обеспечивая доступ к образовательным ресурсам, государство может использовать знания, опыт и потенциал пожилых людей для решения задач по развитию России. Об этом говорит и президент Российской Федерации В.В. Путин в своем послании к Феде-

ральному собранию[8]: «Наш нравственный долг – всемерно поддерживать старшее поколение, которое внесло огромный вклад в развитие страны. У пожилых людей должны быть достойные условия для активного, здорового долголетия».

В стратегии действий в интересах граждан старшего поколения[7] указано, что с 2013 года Российская Федерация принимает участие в международной программе «Организации экономического сотрудничества и развития по оценке навыков и компетенций взрослого населения PIAAC», в которой участвует более 5000 тысяч взрослых от 16 до 65 лет из 25-ти регионов РФ.[3]

В рамках проекта изучается уровень базовых компетенций населения в области читательской грамотности, математической грамотности и области решения задач в технологически насыщенной среде. Под компетенциями понимаются знания, умения, навыки, которые применяются индивидуумами в жизни для достижения индивидуальных или коллективных целей. Они позволяют адаптироваться в динамично изменяющейся среде, рынке труда, устанавливать социальные связи, осваивать новые технологии – в конечном итоге добиваясь более высоких результатов

и лучшего качества жизни. Блок «решение задач в технологически насыщенной среде» подразумевает способность индивидуума использовать цифровые технологии, средства связи и сети для получения и оценки информации, связи с другими и выполнения практических заданий. Что касается результатов этого исследования, то последний блок «технологически насыщенная среда» показал, что Россия заняла 22 место из 34-х стран-участниц программы, при этом в возрасте 45-54 года владеют исследуемыми умениями 15% человек, а в возрасте 55-65 лет только 9%. Цифры не требуют дальнейшего комментария.

Поэтому в настоящий момент одним из приоритетных направлений социальной жизни является направление, связанное с обеспечением доступа граждан старшего поколения к информационным и образовательным ресурсам; повышением доступности получения услуг, (в т.ч. при помощи Единого портала государственных услуг); развитием услуг по обучению компьютерной грамотности; развитием программ непрерывного образования для обеспечения профессионального и личностного роста. Нельзя не учитывать и тот факт, что пожилому человеку для овладения информационной грамотностью

необходимо вновь включаться в сферу обучения, вспоминать забытые приемы и методы дидактики, опираться на ослабевшие познавательные процессы памяти, мышления, познания, что представляет определенные трудности в работе со старшим поколением. Но любая интеллектуальная деятельность в зрелом возрасте способствует здоровью мозга, а вместе с этим и общему физическому и психологическому здоровью, в том числе профилактикой эндогенных заболеваний.

С освоением медиа технологий можно параллельно решить еще одну задачу-это установить потерянные контакты молодежи и старшего поколения, что способствует возрождению гармонизации межличностного общения между пожилыми гражданами и молодым поколением.

Таким образом, идеи активного старения важно поддерживать в целях повышения качества жизни пожилых граждан, позволяющих сохранить человеку его творческий потенциал, интерес ко многим сторонам жизни – к миру, природе, культуре, образованию, труду, полезной, содержательной деятельности. Без освоения информационного пространства результат улучшения жизни пожилых людей

в настоящем и тем более будущем достаточно сложно представить.

Об этом свидетельствуют исследования отечественных исследователей. Например, Н. И. Нескромных [6, с.163-175.] в своей работе подчеркивает важную роль информационных технологий в жизни пожилых граждан. Автор отмечает, что успешная адаптация пожилых людей в киберпространстве имеет большое значение для организации их нормальной жизнедеятельности, развития и самореализации, позволяет им не только не выпадать из жизни общества, но и, используя виртуальные информационные ресурсы, оставаться ее активными субъектами, включаться в информационно-социализирующий ресурс.

Результаты исследования С.Е. Гасумовой [10, с.171] на тему отношения пожилых людей к сети интернет и мобильной телефонной связи показали, что большинство представителей старшего поколения настроены благодушно в отношении мобильных телефонов, сети Интернет и убеждены, что они сделали жизнь лучше и счастливее. Все это свидетельствует о довольно успешном развитии процесса информатизации современного российского общества и постепенном вовлечении в него ранее практически изолированной возрастной группы – граждан пожилого возраста.

В исследовании Н. Н. Шестаковой и Е. И. Красавцевой [11, с.183] по непрерывному образованию лиц третьего возраста и всемирной сети интернет, обозначается, что процесс приобщения людей третьего возраста к сети интернет в качестве пользователей, нужно рассматривать именно как обучение, т.е. получение новых знаний, навыков и умений.

В своей работе С. В. Белов [2, с.170-172.] подчеркивает, что пожилые люди с помощью современных технологий могут самостоятельно и без очередей обратиться за социальной и медицинской помощью, государственными услугами, производить оплату не выходя из дома. Автор подчеркивает, что многим хочется общаться со своими родственниками, друзьями, проживающими в других городах и странах, не покидая свое постоянное место жительства.

Результаты исследования М. В. Корниловой [5, с.68.] на тему компьютерных и интернет-технологий в жизни пожилых людей, показали, что компьютер и Интернет предоставляют целый спектр новых положительных возможностей для пожилого человека. Они становятся средством коммуникации, формой проведения досуга, поиска работы, покупки товаров и услуг.



В исследованиях Л.А. Даринской, Н.Л. Москвичевой, Г.И. Молодцовой [4, с.151-157] подчеркивается позитивное влияние цифровых технологий на личностное и социальное развитие пожилых людей. Это дает им устойчивое чувство достижения, повышения уровня знаний своих прав, рост возможностей поддерживать и развивать социальные отношения, личное удовлетворение, чувство независимости, сопричастность к благополучию других людей, экономию денег и времени.

В своей работе О.А. Асланова [1, с.307-310] акцентирует внимание на том, что именно информационная адаптация помогает пожилым людям в преодолении одиночества, чувства ненужности и отсталости от современной жизни. Информационные коммуникации в дальнейшем украсят и обогатят их жизнь. За счёт информативной активности, продолжая играть ключевую роль в жизни социума, пожилое поколение испытывает незабываемые чувства своей востребованности, эмоционального подъёма и улучшения социального самочувствия.

В работе О.В. Сергеевой [9, с.74-79.] отмечено, что становление пользователей старших возрастных групп в силу того, что новые

навыки сталкиваются с давлением многолетних привычек и процессы освоения протекают медленнее, наглядно демонстрирует характер компьютерной революции. Вопреки стереотипам эйджизма, «третий возраст» вовлекается во все коллизии цифрового мира.

Да, «компьютерная революция» идет быстрыми шагами. С появлением новых цифровых технологий мир невероятно изменился, а граждане старшего поколения, в свою очередь, приобрели новые возможности для общения, налаживания социальных связей, саморазвития, являющегося движущей силой самореализации в любом возрасте. Тем не менее, не все пожилые граждане включены в цифровое пространство, ввиду присутствия различных барьеров и рисков, что обуславливает новизну представленной темы.

Для того чтобы выяснить, какие трудности встречают пожилые люди в освоении компьютерной грамотности, проводилось данное исследование. Для его реализации были задействованы площадки Регионального центра развития «активного долголетия» и отделение автономной некоммерческой организации центра социального обслуживания населения «Жизнь» города Сыктывкара.

В качестве инструмента диагностики был использован ее основной метод – личностный опросник для группового обследования с вопросами, предусматривающими ответы «да-нет» и вопросами с несколькими вариантами ответов. Исходный вопросник охватывает информацию, позволяющую решить поставленную задачу – выяснить насколько широко старшее поколение владеет навыками работы с электронными устройствами и какие риски, барьеры мешают им реализовать свое присутствие в виртуальном мире. Исследование проводилось с соблюдением всех этапов проведения процедуры: подготовки, сбора данных и анализа результатов. Учитывались и стандарты условий проведения опроса: единообразие процедуры и контроль непредвиденных обстоятельств. Одним из важнейших условий процедуры было добровольное участие респондентов в обследовании, соблюдение этических норм и правил деонтологии в общении с пожилыми людьми.

Обобщение данных проводилось на основе подсчета количественных данных с использованием контент-анализа, стандартного метода исследования в области общественных наук.

В качестве респондентов выступили пожилые люди в количестве

103 человек, которые распределились следующим образом: мужчины – 24 человека, женщины – 79 человек.

Внедрение информационных технологий в повседневную жизнь заставляет пожилых людей «не отставать» от жизни и овладевать информационной культурой, осознавая ее значимость для повседневной жизни, стараясь, стать активными пользователями электронных устройств, сети «интернет». Данный факт подтверждает опрос среди пожилых граждан, который показал, что респонденты пользуются информационными устройствами. Их ответы показали следующие результаты: сотовый телефон предпочитают 85,7% респондентов; телевизор – 81%; компьютер или ноутбук – 66,7%; радио – 27%; домашний телефон – 23,8. Электронной книгой пользуются – 6,3% человек, планшетом – 9,5%. То есть самыми предпочитаемыми информационными устройствами, которыми пользуются пожилые люди, являются: сотовый телефон, телевизор, что уже практически какой-то новацией для большинства, а вот компьютер или ноутбук – это всего чуть больше половины респондентов.

Выяснилось, что пожилые люди владеют компьютерной грамотностью: на уровне обычного пользователя – 59%, в совершенстве – 8%,

владеют первичными навыками – 16%, недостаточно владеют навыками работы с компьютером или совсем не умеют им пользоваться – 17%. – это 1/3 часть респондентов, для которых причиной препятствующей приобретению этого навыка является отсутствие постоянного помощника рядом.

Что касается периодичности использования интернета, то ответы были следующие: используют каждый день – 68%, через день – 5%, несколько раз в неделю – 6%, раз в месяц – 3%, а 18% интернет не используют. Таким образом, большая часть пожилых людей являются активными пользователями сети Интернет, но ¼ часть граждан старшей группы не пользуются возможностями интернет пространства, что объясняется различного рода затруднениями в использовании технических средств.

Возможности интернет сети пожилые люди используют в таких целях как (можно было использовать несколько вариантов ответов): общение – 65,1%; изучение новой информации – 52,4%. человек. Просмотр новостей интересует 55,6% пользователей; просмотр фильмов и видеороликов, путешествий онлайн – 38,1%. Из этого следует, что большинство граждан старшей возрастной группы используют интер-

нет, чтобы не самоизолироваться и контактировать с другими людьми, получать новые знания и быть всегда в курсе того, что происходит в мире.

Среди пожилых пользователей популярными социальными сетями становятся: в приоритете Вконтакте – 68,3% и Одноклассники – 38,1%; в меньшей степени Facebook – 12,7%; Instagram – 9,5%; WhatsApp – 9,6% и Viber – 4,8. Не используют социальные сети 27%. Выяснилось, что часть из этих пользователей обращаются к Интернету для общения на различных форумах и блогах.

Государство уже десятилетие переводит все услуги в электронный формат, в связи с этим значимо было изучить – умеют ли респонденты с помощью информационных технологий находить сведения о государственных порталах? (Госуслуги и другие). Оказалось, что владеют умениями находить нужный ресурс 49,2% пользователей; что составляет почти половину участников опроса. Остальные: в процессе обучения – 10,1%; не умеют – 28,6%; не умеют, но хотят обучиться – 12,1%, т.е для части граждан задача обучения актуальна.

Услуга «электронная регистрация записи к врачу» является, несомненно, одной из самых востребованных услуг государственного

портала «Госуслуги», а пожилые граждане - активной группой посещения медицинских учреждений. По этому поводу выяснилось, что самостоятельно умеют записываться на прием к врачу – 39,7%; в процессе обучения – 11,1%; не умеют – 31,7%; не умеют, но хотят обучиться – 17,5%. Отсюда следует, данная услуга необходима и может существенно облегчить жизнь пожилых людей, но малая часть респондентов еще в процессе обучения, а почти половина 49,2%, т.е. большая часть вообще лишены этой возможности по причине компьютерной безграмотности. При этом большинство пожилых граждан не осведомлены о возможностях предоставления различных услуг на других порталах. Данный вопрос частично связан с предыдущим, подтверждающим желание пожилых людей обучаться основам компьютерных программ.

Был рассмотрен вопрос и на предмет умения граждан старшей возрастной группы работать с текстовыми редакторами и мультимедиа (Word, Excel и др.). Обнаружилось, что 44,4% умеют пользоваться данными ресурсами; в процессе обучения – 6,3%; не умеют – 36,5%; не умеют, но хотят обучиться – 12,8%. Вывод тот же – почти половина респондентов готовы обучаться.

Интерес респондентов вызвал вопрос «Рассматриваете ли вы далекие перспективы использования компьютерных технологий, и с какой деятельностью это было бы связано?». Самую малочисленную группу составило 7% респондентов, которые со временем хотели бы сами предоставлять услуги через интернет, и может быть помочь себе материально. Это услуги по обучению вязанию на спицах и крючком, репетиторство: русский язык, литература, история, виртуальные краеведческие экскурсии по республике, уроки кулинарии(!). Но трудность опять состоит в том: кто научит пользоваться соответствующими платформами. Остальные респонденты усомнились, что они смогут в совершенстве овладеть компьютерной грамотностью и отдали предпочтение только общению с детьми, родственниками, близкими, друзьями, просмотру фильмов, новостей и т.д.

Несомненно, что использование информационного пространства положительно сказывается на качестве жизнедеятельности пожилых людей. Респонденты отмечали, что используя информационные технологии, у них расширяется поле общения – 55,6% и они не ощущают «покинутости», обогащается кругозор – 77,8%, появляется чувство

принадлежности к миру – 22,2%, а в целом дает осознание наполненности жизни и душевного комфорта.

Однако, несмотря на положительные стороны включения в информационное пространство, у пожилых людей существуют барьеры в освоении цифрового поля. В исследовании ставился вопрос «как Вы считаете, что мешает пожилым людям в обучении компьютерной грамотности?», выяснилось, что ответ «чувство неуверенности в своих силах» выбрали – 36,5%; «состояние собственного здоровья (нарушение слуха, зрения и т.д.)» – 17,5%; «не знают где обучиться» – 28,6%; «нет денег на то, чтобы купить персональный компьютер» – 17,4%.

Таким образом, ограничивающими факторами освоения информационного пространства у пожилых людей являются: отсутствие необходимых для работы в информационной сети возможностей образовательной подготовки в виде неосведомленности, где можно обучиться и «неуверенности в своих силах». При чем на вопрос: «Как бы вы предпочли обучаться компьютерной грамотности: самостоятельно на бесплатных курсах он-лайн или в контакте со знающим человеком?». Ответ для 74% респондентов

был однозначен «со знающим человеком».

Достаточно большим препятствием становятся финансовые возможности пожилого человека приобрести компьютерную технику из-за низкого материального дохода. Состояние здоровья пожилых людей в информационном пространстве тоже становится барьером, т.к. на российских просторах интернета не так много сайтов имеют версии для «слабовидящих», «слабослышащих» и людей с другими заболеваниями.

Необходимо отметить, что при использовании интернет-пространства существуют и некоторые риски, т.е. те неопределенные условия, которые могут вызывать негативные последствия, чего пожилые пользователи и опасаются. Для пожилых людей рисками оказались: мошенничество – 79,4%; страхи, что при неправильном использовании техника будет плохо работать или сломается – 25,4%; зависимость от интернета – 39,7%. Контентные риски (информацию, которую видеть не хочется, например: рекламу) представляют – 11,1%; риски взлома аккаунта в социальных сетях – 42,9%. Таким образом, наиболее вероятными рисками, по мнению пожилых людей, может быть: мошенничество или взлом аккаунта

та в социальных сетях, что требует более высокого уровня владения информационными технологиями для обеспечения собственной безопасности, а значит и необходимости и более серьезно его обучения.

Итак, исходя из результатов исследования, можно подтвердить предыдущие исследования, что освоение пожилыми людьми современного информационного пространства, овладение компьютерной грамотностью - это большое благо т.к. с появлением новых информационных устройств у них появилась возможность жить намного активнее. С помощью новых технологий пожилые люди могут обеспечить постоянный социальный контакт с друзьями в любой точке населенного пункта и страны. А общение, как известно, является необходимым условием существования человека, тем более в пожилом возрасте, когда контакты с другими ограничены и дефицит общения налицо. Его отсутствие способно вызвать у пожилых людей психоэмоциональные изменения: страх перед будущим, повышенную тревожность, упадок духа и как следствие - общее психо-физиологическое недомогание.

Освоение пожилыми людьми информационного пространства – это и хорошая возможность напрямую взаимодействовать с медицин-

скими учреждениями и центрами социальной помощи, другими необходимыми учреждениями по предоставлению различных услуг, что, в свою очередь, не только облегчает уход за пожилыми гражданами для окружающих, но и создает для них условия некой безопасности.

Важность освоения информационных технологий неоспорима и они являются потребностью пожилых людей как условия благополучия, личного удовлетворения, устойчивого чувства достижения и независимости. Рост требований в этой сфере будет только возрастать. В новых условиях всех систем образования необходимо найти возможности и помочь старшему поколению овладевать компетенциями компьютерной грамотности на более высоком уровне. Ключевыми партнерами должны выступить социальные службы в содружестве с учреждениями образования, волонтерскими движениями.

Это необходимо для того, чтобы как можно больше граждан старшего поколения были вовлечены в цифровое пространство, интегрированы в социум для улучшения своего социального самочувствия, благополучного долголетия, а самое главное - повышение качества их жизни, что соответствует распоряжению правительства РФ «Об

утверждении Стратегии действий в интересах граждан старшего поколения в Российской Федерации до 2025 года».

## СПИСОК ИСПОЛЬЗОВАННОЙ ЛИТЕРАТУРЫ

1. Асланова О.А. Социальное самочувствие пожилых людей в современном информационном обществе // Общество и право. 2011. №4. С.307-310.
2. Белов С.В. Особенности развития информационной компетентности у людей пожилого возраста // Педагогическое образование в России. 2014. №9. С.170-172.
3. Гасумова С.Е. Отношение пожилых людей к сети интернет и мобильной телефонной связи // Вестник Пермского университета. Философия. Психология. Социология. 2016. №3. С.171.
4. Даринская Л.А., Москвичева Н.Л., Молодцова Г.И. Пожилой человек и цифровое пространство: точки соприкосновения // Человек и образование. 2016. №3. С.151-157.
5. Корнилова М.В. Компьютерные и интернет-технологии в жизни пожилых людей: возможности и риски // Власть. 2018. №6. С.68.
6. Нескромных Н.И. Стратегии адаптивного поведения лиц пожилого возраста в интернет-пространстве // Медиаобразование. 2017. №1. С.163-175.
7. Об утверждении Стратегии действий в интересах граждан старшего поколения в Российской Федерации до 2025 года: Распоряжение Правительства РФ №164-р от 05.02.2016 г. // Доступ СПС «Консультант – плюс». 2020. (дата обращения: 20.10.2020).
8. Послание Президента Федеральному собранию [Электронный ресурс]. – URL: <http://www.kremlin.ru/events/president/news/56957> (дата обращения: 23.10.2020)
9. Сергеева О.В. Социология старения и возрастного неравенства // Вестник Волгоградского государственного университета. 2012. №2. С.74-79.
10. ФГБУ Федеральный институт оценки качества образования технологий // [Электронный ресурс] URL: <https://fioco.ru/1-%D0%B8-%D1%86%D0%B8%D0%BA%D0%BB-riaac> (дата обращения: 21.10.2020).
11. Шестакова Н.Н., Красавцева Е.И. Непрерывное образование людей третьего возраста и Всемирная сеть интернет // Образование через всю жизнь: непрерывное образование в интересах устойчивого развития. 2014. №2. С.183.

УДК 159.9

**Закирова Гульнара Миняхановна,**  
ст. преподаватель кафедры  
педагогике и социальных технологий  
филиала ФГБОУ ВО «УдГУ»  
в г. Воткинске,  
РФ, г. Воткинск,  
E-mail: zakirovagm@ya.ru

Zakirova Gulnara M.,  
Udmurt State University  
Russia, Votkinsk

**ПРОБЛЕМА ДЕПРИВАЦИИ ПСИХОЛОГИЧЕСКОЙ  
СУВЕРЕННОСТИ В УСЛОВИЯХ  
СОЦИАЛЬНОЙ ИЗОЛЯЦИИ  
THE PROBLEM OF DEPRIVATION OF PSYCHOLOGICAL  
SOVEREIGNTY IN CONDITIONS OF SOCIAL ISOLATION**

**Аннотация**

В статье поднимается проблема деприкации психологического пространства личности в ситуации вынужденной изоляции людей друг от друга в условиях пандемии.

Предпринята попытка рассмотреть особенности психологической суверенности личности в условиях ограничения социальных контактов людей как меры профилактики распространения новой коронавирусной инфекцией, вызванной COVID-19.

**Abstract**

The article raises the problem of deprivation of the psychological space of the individual in the situation of forced isolation of people from each other in a pandemic.

An attempt is made to consider the features of the psychological sovereignty of the individual in the context of limiting social contacts of people as a measure to prevent the spread of a new coronavirus infection caused by COVID-19.

**Ключевые слова:** психологическая суверенность личности, психология суверенности, коммуникативная активность, депривированность, социальная изоляция.



**Keywords:** psychological sovereignty of the individual, psychology of sovereignty, communicative activity, deprivation, social isolation.

Вопросы социальных границ в 2020 году стали особенно актуальными в связи с возникшей пандемией, вызванной новой коронавирусной инфекцией COVID-19. Быстрота распространения вируса поставила общество перед ограничением социальных контактов и коммуникативной активности. Люди оказались в вынужденной изоляции. Каким образом государственные меры ограничений повлияли на психологическое состояние личности науке еще предстоит узнать. Требуется наблюдение и изучение психических процессов, происходящих в личности человека и в обществе в целом.

В статье рассматривается данная проблема в аспекте модели психологической суверенности, разработанной С.К. Нартовой-Бочавер.

Проблема психологического пространства личности и суверенности имеет глубокие корни как в отечественной, так и зарубежной психологии. Понятие «психологическое пространство» отражено в работах зарубежных авторов: А.Адлера, У. Джеймса, К. Левина и др. [5]. Теоретические попытки осмыслить природу психологическо-

го пространства можно встретить в работах отечественных психологов: Т.Н. Березиной, Ф.Е. Василюка, В.С. Мухиной, С.К. Нартовой-Бочавер [6].

Психология пространства охватывает ту область исследований, которая связана с ориентацией человека в окружающем его пространстве. В число таких вопросов входят, например, изучение восприятия человека и ориентации человека в пространстве, организация ближайшей части жизненного пространства для человека и т.д. Одним из первых на смешанную природу личности указал У. Джеймс, понимавший «Я» как общую сумму того, что можно назвать своим (не только физические и душевные качества человека), но и некоторые предметы, принадлежавшие ему, и, люди, имеющие к нему определенное отношение, привычки и вкусы [5].

В теории поля К. Левина, пространство – это представление самого человека об окружающем мире, являющееся его субъективной картиной мира. К. Левин, отмечая контекстуальность и подверженность всех явлений внутреннего мира человека, стремился опреде-

лить жизненное пространство так, чтобы оно включало все факты, обладающие существованием для человека [4].

Современное понимание С.К. Нартовой-Бочавер психологического пространства личности включает в себя комплекс физических, социальных и чисто психологических явлений, с которыми человек себя отождествляет (территория, предметы, привязанности, установки) [6]. Пространство подвижно и зависит от интенсивности и осмысленности жизнедеятельности человека.

Пандемия новой короновирусной инфекцией внесла свои коррективы в жизненное пространство многих людей. Психологическое пространство каждого отдельного человека начало «сужаться» под влиянием ограничительных мер. В свою очередь, это подорвало чувство переживания суверенности собственного «Я», чувства уверенности, безопасности и доверия к миру.

Важнейшей характеристикой психологического пространства является сохранность его границ, дающее переживание суверенности «Я».

Психологическая суверенность понимается С.К. Нартовой-Бочавер как способность человека кон-

тролировать, защищать и развивать свое психологическое пространство. Суверенность представляет собой форму субъектности человека и позволяет в разных формах спонтанной активности реализовать его потребности. Суверенность проявляется в переживании аутентичности собственного бытия, т.е. уверенности человека в том, что он поступает согласно собственным желаниям и убеждениям, ощущении своей уместности в пространственно-временных и ценностных обстоятельствах своей жизни, которые он создает, либо принимает.

Суверенная личность «отличается от других тем, что, способна самостоятельно, без посредников выходить к культуре и вычерпывать из нее основания для сохранения и развития своего многомерного мира, то есть самой себя.

В условиях социальной изоляции человек не может в полной мере реализовывать свои желания и потребности. Он ограничен в пространственно-временной активности. В психологии суверенности данное состояние соотносится с понятием депривированности (от англ. deprive – лишать). Депривированность характеризуется состоянием подчиненности, отчужденности, фрагментарности собственной жизни и характеризуется затрудне-

ниями в поиске объектов среды, с которыми человек себя идентифицирует.

Депривированным называют такое пространство, в котором человеку приходится переживать собственное бессилие в попытке отстоять границы личности, и разрушенными, если деструктивные влияния имели тотальный характер [3].

Депривация границ пространства ведет к восприятию окружающего мира, пропитанному беспокоейством и недоверием, из-за постоянного ожидания возможных негативных событий. Это состояние затрудняет раскрытие потенциала.

Человек же с хорошими суверенными границами понимает, смысл и ценность того, что он делает, является активным преобразователем мира и образа жизни. Он способен вычлнять из мира то, что необходимо ему для построения собственного «Я».

Мы предполагаем, что государственные ограничительные меры в период пандемии, а также состояние людей, испытывающих страх и бессилие перед незнакомой инфекцией, оказывают значительное влияние на психологическое пространство человека. Человек особенно остро ощущает сужение своих соб-

ственных границ, которые он долго выстраивал. Представители разных профессий одинаково отмечают влияние ограничительных мер на психологическое состояние. Для сферы торговли – это невозможность перемещения в пространстве (закрытие границ между странами и регионами), для производства ограничение свободы действий и инициатив, для сферы образования – потеря смыслов, ценностей, социальных связей и т.п. Особенно остро на наш взгляд, переживание внутренних процессов происходит у представителей социэкономических профессий. Для них ограничение контактов выступает как подавление активности, инициативности, возможности взаимодействовать с окружающим миром [1]. Напряжение от невозможности вступить в контакт с другими людьми на телесном и предметном уровне сказывается на их ощущении своего психологического пространства. За полгода действующих ограничений люди отмечают у себя признаки депривации. Мы предполагаем, что усиление мер ограничений будет давать отрицательную динамику в переживании психологической суверенности.

Для современной психологии данная ситуация открывает новые возможности изучения личности

в условиях ограничительных мер со стороны государства. В 2020 году произошел уникальный для психологии феномен. Нас искусственно разделяют для победы над «незримым врагом», хотя людям по природе свойственно объединяться. Вследствие этого, у людей проявляется состояние психологического напряжения, тревоги, волнения. Изоляция является одной из пяти типов разрушительных для человека ситуаций. Изолирование включает в себя установление безосновательных ограничений на социальные контакты, отсутствие разрешения выходить из дома [7]. В этом случае имеет место нарушение личностных границ, депривация психологического пространства личности.

Таким образом, исследование социальных границ, психологического пространства личности на

сегодняшний день очень актуально. Человечество пока не осознает, насколько глубоко ситуация социальной изоляции сказывается на психике человека в целом. Требуются исследования в изучении феномена депривации как нарушения суверенности психологического пространства.

Вынужденные меры ограничения со стороны государства, безусловно оправданы распространением коронавирусной инфекцией. Однако, упускается из виду длительность проживания людьми этой ситуации, внутреннее принятие или непринятие этой ситуации и размещение ее внутри или вне психологического пространства. В исследованиях необходимо учитывать не только социальные или территориальные границы, но и границы психологического пространства вследствие депривации.

## СПИСОК ИСПОЛЬЗОВАННОЙ ЛИТЕРАТУРЫ

1. Васюра С. А. Коммуникативная активность в интегральном исследовании индивидуальности человека: теория, эмпирика, практика// диссертация на соискание ученой степени доктора психологических наук. – Пермь, 2015
2. Васюра С. А. Коммуникативная активность человека: понятие, источники, формы проявления, условия осуществления // Вестник Вятского государственного университета. - 2006
3. Казакова Т.В. Психологическая суверенность как фактор жизненного самосоуществования педагогов // Экономика и социум. – 2014. - № 2 С.2-11
4. Левин К. Теория поля в социальных науках. СПб., 2000. 380с.
5. Нартова – Бочавер С. К. Психологическая суверенность личности: генезис и проявления// автореферат диссертации на соискание ученой степени доктора психологических наук. – М, 2005
6. Нартова – Бочавер С. К. Психология суверенности: десять лет спустя. – М.: Смысл, 2017

УДК 364

**Камалова Алина Владимировна**

магистрант направления

«Социальная работа»

ФГБОУ ВО «УдГУ»

Россия, г. Ижевск

Alina.kama@list.ru

Kamalova Alina V.

Udmurt State University

Russia, Izhevsk

**Солодянкина Ольга Владимировна**

кандидат педагогических наук,

заведующая кафедры Социальной

работы Института социальных

коммуникаций

ФГБОУ ВО «УдГУ»

Россия, г. Ижевск

Solodyankina Olga V.

Udmurt State University

Russia, Izhevsk

**СОЦИАЛЬНО-КУЛЬТУРНАЯ ДЕЯТЕЛЬНОСТЬ КАК  
СРЕДСТВО ПРОФИЛАКТИКИ НЕГАТИВНЫХ ПРИВЫЧЕК  
И ФОРМИРОВАНИЯ ЗДОРОВОГО ОБРАЗА ЖИЗНИ:  
ЛИЧНОСТНО-ДЕЯТЕЛЬНОСТНЫЙ  
И КУЛЬТУРОЛОГИЧЕСКИЙ ПОДХОДЫ  
SOCIO-CULTURAL ACTIVITIES AS A MEANS  
OF PREVENTING NEGATIVE HABITS AND FORMING  
A HEALTHY LIFESTYLE: PERSONAL-ACTIVITY  
AND CULTURAL APPROACHES**

**Аннотация**

В статье раскрыто смысловое содержание личностно-деятельностного и культурологического подходов в организации профилактики негативных привычек и формирования здорового образа жизни у подростков на ранней стадии девиантности. Решение проблемы девиантного поведения детей и подростков, исправления и их ресоциализации приобрело в настоящее время особую актуальность. Увеличение количества детей, состоящих на различных видах учета, во многом вызвано отсутствием достаточной научнометодической основы осуществления работы с данной категории детей и подростков, нехваткой современных технологий коррекции и реабилитации несовершеннолетних правонарушителей. Раскрыты ключевые аспекты решения данной проблемы, где социально - культурная деятельность рассматривается как фак-

тор повышения социальной ценности свободного времени подростков. Выявлены взаимосвязи, обеспечивающие эффективность профилактики негативных привычек и пропаганды здорового образа жизни на ранней стадии девиантности подростков в условиях социально-культурной практики в рамках работы Штаба профилактики «Подросток» МБОУ ДО ЦПК «Пульс».

### **Abstract**

The article reveals the semantic content of the personality-activity and cultural-logical approaches in the organization of prevention of negative habits and the formation of a healthy lifestyle in adolescents at an early stage of deviance. Solving the problem of deviant behavior of children and adolescents, correcting and re-socializing them has acquired particular relevance now. The increase in the number of children who are on various types of registration is largely due to the lack of a sufficient scientific and methodological basis for working with this category of children and adolescents, the lack of modern technologies for the correction and rehabilitation of juvenile offenders. The key aspects of solving this problem are revealed, where socio-cultural activity is considered as a factor in increasing the social value of adolescents' free time. Relationships are revealed that ensure the effectiveness of the prevention of negative habits and the promotion of a healthy lifestyle at an early stage of adolescent deviance in the context of social and cultural practice within the work of the Headquarters prevention «Teenager» MBOU DO CPC «Pulse».

**Ключевые слова:** социально-культурная деятельность, девиантное поведение, дезадаптация подростков, отклоняющее поведение, делинквентное поведение, личностно-деятельственный подход, культурогический подход, досуг.

**Keywords:** socio-cultural activity, deviant behavior, maladjustment of adolescents, deviant behavior, delinquent behavior, personal and activity approach, cultological approach, leisure.

Социально-культурная деятельность как средство профилактики негативных привычек и формирования здорового образа жизни у девиантных подростков рассматривается в данной статье в аспекте личностно-деятельностного и культурологического подходов. Данные подходы позволяют выделить следующие ключевые аспекты решения проблемы:

1. Организация социально-культурной деятельности направлена на преодоление вредных и негативных привычек подростков только при условии вовлечения их в значимую, интересную для них и социально-полезную деятельность при реализации формирования духовно-нравственных установок личности.

2. Подростковый возраст рассматривается в аспекте заявленной проблематики не изолированно, а с точки зрения общих тенденций, с учетом влияния социально-культурной деятельности на данный возрастной период.

3. Подростковому возрасту присущи определенные резервы развития, которые мобилизуются средствами социально-культурной деятельности за счет особой организации активности подростка по отношению к самому себе и к окружающей действительности.

4. Организации социально-культурной деятельности не статична и находится под влиянием социальных и культурно-исторических факторов и тенденций, где возникающие новообразования у девиантных подростков детерминируются изменениями в сознании, в деятельности новой социальной ситуацией и конструктивными типами взаимоотношений со средой.

Следовательно, социально-культурная деятельность – это обусловленная нравственно-интеллектуальными мотивами общественно целесообразная деятельность по созданию, освоению, распространению и дальнейшему развитию ценностей культуры. С этих позиций актуален культурологический подход, позволяющий использовать педагогические ресурсы досуга в аспекте изучения главных ценностей культуры и учета их влияния на профилактику негативных привычек у подростков на ранней стадии девиантности.

При этом социально-культурная деятельность – это один из основных способов повышения культурного и образовательного уровня подростков на ранней стадии девиантности, а также развития их творческих способностей.

Профилактика негативных привычек и пропаганда здорового об-



раза жизни у подростков на ранней стадии девиантности средствами социально-культурной деятельности имеет свои особенности, связанные с раскрытием механизмов и закономерностей обучающего и воспитывающего воздействия на интеллектуальное и личностное развитие подростков.

Так например, в городе Ижевске в целях реабилитации несовершеннолетних работает ШП «Подросток» МБОУ ДО ЦПК «Пульс». Штаб занимается профилактикой раннего социального неблагополучия, девиантного, делинквентного и аддиктивного поведения подростков и молодежи, оказанием социальной, психологической, юридической помощи подросткам, молодежи и их семьям, находящимся в социально опасном положении или в иных трудных жизненных ситуациях. В рамках профилактической работы, в соответствии с Федеральным законом от 24 июля 1998 года № 124-ФЗ «Об основных гарантиях прав ребенка в Российской Федерации», Федеральным законом от 24 июня 1999 года № 120-ФЗ «Об основах системы профилактики безнадзорности и правонарушений несовершеннолетних», Законом Удмуртской Республики от 18 октября 2011 года № 59-РЗ «О мерах по защите здоровья и развития детей в Удмуртской Республике» и иными

нормативными правовыми актами в области профилактики безнадзорности и правонарушений несовершеннолетних, штабом разработан проект «Открывая ижевск».

Цель проекта «Открывая Ижевск»: Реализовать социально-профилактические меры, направленные на устранение и предупреждение причин и условий, способствующих правонарушениям несовершеннолетних, девиантному (асоциальному) поведению, противодействию курению, алкоголизму, потреблению психоактивных веществ в молодежной среде города Ижевска.

Задачи «Открывая Ижевск»:

1. Организовать комплекс профилактических мероприятий для несовершеннолетних, в возрасте от 14 до 18 лет, в том числе состоящих на различных видах учета, и вовлечь в профилактический проект несовершеннолетних в возрасте от 10 лет с целью недопущения их перехода в «группу риска».

2. Ознакомить несовершеннолетних с возможностями городской среды, направленными на успешную социализацию и открытие новых перспектив для самореализации.

3. Содействовать снятию с профилактического учета активных участников проекта.

4. Создать и организовать работу районных штабов, направленных на предупреждение безнадзорности, правонарушений и антиобщественных действий несовершеннолетних, устранение причин и условий, способствующих этому.

5. Организовать цикл методических межведомственных семинаров-практикумов для команд районных штабов.

Участники Проекта:

Несовершеннолетние в возрасте от 10 до 18 лет, в том числе состоящие на различных видах учета, их друзья и знакомые, с целью недопущения их перехода в «группу риска». В том числе:

- обучающиеся общеобразовательных школ;
- обучающиеся вечерних школ;
- обучающиеся профессиональных образовательных организаций;
- несовершеннолетние, не занятые учебной и трудовой деятельностью;
- условно осужденные несовершеннолетние.

Благодаря данному проекту, социально-культурная деятельность может рассматриваться как фактор повышения социальной ценности

свободного времени подростков, средство рациональной организации и педагогической целесообразности при устранении основных причин социальных деструкций, формирования их коммуникативной и нравственной культуры.

Таким образом социально-культурная деятельность как средство профилактики негативных привычек и формирования здорового образа жизни у подростков на ранней стадии девиантности реализуется при стимулировании социальной активности, инициативы и самостоятельности подростков в сфере досуга направлено на повышение умения рационально, содержательно и разнообразно организовать свое свободное время в целях поддержания физического и духовного здоровья и самосовершенствования. Для этого необходимо создание условий для выявления и развития способностей личности, реализации ее творческого потенциала и позитивного самоутверждения.

Социально-культурная деятельность выступает в этом аспекте как самостоятельная подсистема общей системы социализации, социального воспитания и образования девиантных детей.

## СПИСОК ИСПОЛЬЗОВАННОЙ ЛИТЕРАТУРЫ

1. Анфалова И. В. Особенности и противоречия социальной адаптации подростков девиантного поведения: социологический анализ: автореф. канд. дис. социол. наук / И. В. Анфалова. – Екатеринбург, 2007. – 28 с.
2. Васильева Н.Л. Психолого-социальное сопровождение как процесс поддержки личностного развития на всех этапах онтогенеза // Российский научный журнал. – 2009. – № 6/13. – С. 216-221.
3. Гилинский Я. И. Конструирование девиантности / Я. И. Гилинский. - М., 2011. - 224с.
4. Григорьева Е.И. Современные технологии социально-культурной деятельности: уч. посо-бие. Тамбов: Изд-во Тамбовского гос. университета им. Г.Р. Державина, 2002, 280с.

УДК 364.044.64(045)

**Каюмов Руслан Рустамович,**  
магистрант направления  
подготовки «Социальная работа»  
ФГБОУ ВО «УдГУ»  
Россия, г. Ижевск  
E-mail teskokid@gmail.com

Kaуmov Ruslan R.  
Udmurt State University,  
Russia, Izhevsk

**Солодянкина Ольга Владимировна,**  
кандидат педагогических наук, доцент,  
заведующий кафедры  
«Социальная работа»  
ФГБОУ ВО Удмуртский  
государственный университет,  
Россия, г. Ижевск  
E-mail osolodyankina@mail.ru

Solodyankina Olga Vladimir,  
Udmurtskiy state university,  
Russia, Izhevsk

## **ПРЕИМУЩЕСТВА СЕМЕЙНЫХ ФОРМ ЖИЗНЕДЕЯТЕЛЬНОСТИ ДЕТЕЙ-СИРОТ ADVANTAGES OF FAMILY FORMS OF LIFE FOR ORPHANS**

### **Аннотация**

Материал посвящен выявлению преимуществ семейных форм устройства сирот в противовес интернатам. Рассмотрена психология детей-сирот, трудности с которыми они сталкиваются в интернате и особенности семьи в рамках обеспечения детства сироты.

### Abstract

The material is devoted to identifying the advantages of family forms of orphans' placement as opposed to boarding schools. The psychology of orphans, the difficulties they face in the boarding school and the peculiarities of the family in providing for the orphan's childhood are considered.

**Ключевые слова:** дети-сироты, приемная семья, интернат, опека, сиротство.

**Keywords:** orphans, foster family, boarding school, custody, orphanhood.

Согласно Банку данных о детях, оставшихся без попечения родителей официально в Российской Федерации на 14 ноября 2019 года 43,7 тысяч сирот или детей, оставшихся без попечения родителей, которые находятся в специализированных учреждениях. Это меньше, чем было пять лет назад, что подтверждает актуальность проблемы для российского государства и общества в целом.

Стоит упомянуть тот факт, что 1 июля 2020 года уполномоченный по правам ребёнка Кузнецова А.Ю. на встрече с президентом Российской Федерации Путиным В.В. пожаловалась на системные сбои органов опеки, заявив, что число жалоб увеличилось на 23%, и требуется реформа всей системы. Если брать во внимание мировой опыт заметна политика деинституализации детей-сирот, которая включает в себя сокращение или полное прекращение направления детей на

государственное попечение и развитие семейных форм устройства, реструктуризацию или закрытие интернатов с параллельным переобучением персонала, а также сопровождение выпускников детдомов с целью предупреждения вторичного сиротства.

Еще в 80-90-х годах в России был проведен ряд исследований, раскрывающих негативные черты институционального воспитания. Экспериментаторы доказали, что институциональное воспитание детей-сирот строится без учета адекватных психологических условий, обеспечивающих полноценное развитие детей, и неизбежно включает факторы, тормозящие психическое развитие. Отмечается, что в детских домах и интернатах снижена интимность и доверительность, отсутствует личное пространство и возможность уединиться, окружающая среда сужена и однообразна. Общение взрослых с детьми эмоци-

онально упрощено, а возможности установления прочных и длительных взаимоотношений ребенка с определенными взрослым недостаточны, вследствие, высокой частоты сменяемости взрослых, имеющих несовпадающие программы поведения. В интернатах преобладает воздействие групповое, нежели индивидуальное [1].

Но наиболее серьезным недостатком институциональной системы можно выделить частое неиспользование программ воспитания и обучения, направленных на компенсирование дефектов развития, вызванных отсутствием семьи. Последствиями сиротства являются нанесение вреда психическому и социальному развитию ребенка, лишившемуся попечения родителей. Это эмоциональные нарушения в виде общей слаженности проявления чувств при нередкой склонности к страхам и тревоге, поведенческие отклонения, недостаток чувства дистанции в общении или, наоборот, затруднения при контакте. У детей-сирот наблюдаются снижение общего психического тонуса, пониженное эмоциональное благополучие, они тревожны и не уверены в себе, обладают сниженным эмоционально-познавательным взаимодействием – в результате, тормозится интеллектуальное

развитие. Так же у детей-сирот представления о той или иной социальной роли бывают искажены, а значит, и усвоение той или иной роли ребенком, подростком, оставшимся без попечения родителей, затруднено [2].

Исходя из выше изложенных характеристик детей сирот и воспитательной системы интерната требуется ориентация на создание условий для положительных перемен в личностном формировании воспитанников, помощь в процессах выявления и самовыражения их способностей, формирование условий компенсации у воспитанников последствий разных типов депривации возникших из-за дезадаптивных семей и условий окружающей среды, увеличение степени общественной безопасности, а так же коррекции поведения, через положительное воздействие на развитие его личности.

Несмотря на возлагаемые государством надежды на учреждения интернатного типа, стоит отметить, что в даже самых лучших из них не всегда справляются с ними. Во многом это связано с большим количеством воспитуемых на одного педагогического работника, слабой подготовки и мотивации кадров. Так же жизнь в интернате не требует от ребенка функций, которые

он может выполнять в семье. Особенно трудным для ребенка-сироты оказывается освоение роли семьянина. Все это формирует текущую неутешительную картину в сфере – высокий уровень пагубных привычек среди воспитанников, антиобщественных и даже преступных деяний [3].

Таким образом результатом проживания ребенка в условиях интерната является его неготовность к самостоятельной жизни, к поиску работы и ее сохранению в условиях безработицы, неумение организовать свой быт, досуг, создать и сохранить свою семью. Это ярко демонстрирует важность введения новых форм устройства детей-сирот.

Юридически наиболее целесообразной формой устройства ребенка-сироты является усыновление. В этом случае ребенок и новые родители по своим правам и обязанностям приравниваются к биологическим, а форма устройства, в отличие от всех других вариантов устройства ребенка, является постоянной. Но при этом хотелось бы остановиться на некоторых психологических аспектах, например, ребенок утрачивает биологическую семью и у него нарушается система глубоких привязанностей, личная картина мира и самоидентичность.

Биологическая семья теряет одного из своих членов, испытывая чувства вины, сожаления, личной несостоятельности. Усыновители в свою очередь могут испытывать чувство различия между образом ребенка, которого они планировали воспитывать, и тем, который появился в их доме.

Патронатная семья как форма устройства ребенка-сироты предусматривает создание института профессиональных воспитателей, которые замещают семьи на определенное время. Основное отличие такой формы устройства заключается в том, что ребенок, помещенный в патронатную семью, формально остается воспитанником детского учреждения, а воспитатель является сотрудником данного учреждения. Ответственность по защите прав и законных интересов ребенка в патронатной семье возлагается на его законного представителя (учреждение), на патронатного воспитателя и на орган опеки и попечительства по месту проживания несовершеннолетнего, между которыми заключается трехсторонний договор [4].

Существенное число детей-сирот проживают в семьях опекунов и попечителей. Опека и попечительство обладают аналогичными признаками, кроме одного: разница между ними в том, что опекать

можно детей до 14 лет, в то время как попечительство оформляется в отношении ребенка, которому от 14 до 18 лет. При выборе опекуна или попечителя учитываются его личные качества, способность выполнения им данных обязанностей, отношения, существующие между ним и ребенком, нуждающимся в опеке или попечительстве. Для соблюдения последнего правила по возможности стараются учитывать желание самого подопечного. Согласно подопечного с кандидатурой попечителя обязательно и при установлении патронажа. Опекунами обычно становятся близкие родственники, выполняющие обязанности родителей. Мотивацией потенциальных опекунов и попечителей служит беспокойство за судьбу ребенка, желание избежать

попадания его в приют или к чужим людям, а также из моральных позывов, родственного долга. С точки зрения, семейной социализации - эта форма одна из самых многообещающих, так как ребенок, юридически теряя родителей, остается в атмосфере, традициях и окружении своей биологической семьи. У него обычно остается возможность общения с биологическими родителями, если мы рассматриваем случаи социального сиротства [5].

Преимуществом указанных форм устройства детей сирот, является семья, в которой проживает ребенок и которая сформирует базовые навыки жизни в семейном социуме, сгладит неприятные тенденции в психологическом развитии ребенка, подготовит его к дальнейшей семейной жизни и самореализации.

## СПИСОК ИСПОЛЬЗОВАННОЙ ЛИТЕРАТУРЫ

1. Литвак Р.А. Особенности устройства детей-сирот в семью // Вестник ЧелГУ. - 2009. - №14. URL:<https://cyberleninka.ru/article/n/osobennosti-ustroystva-detey-sirot-v-semyu>
2. Маромедова А. Н. Психологические особенности детей-сирот // МНКО.- 2014.- №3(46) URL:<https://cyberleninka.ru/article/n/psihologicheskie-osobennosti-detey-sirot>
3. Ослон В. Н. Жизнеустройство детей сирот: профессиональная замещающая семья. - М.: Генезис, 2006. - 368 с.
4. Разумовский А.В. Особенности социализации детей-сирот в учреждении интернатного типа // Вестник науки и образования. - 2018. - №6(42). URL:<https://cyberleninka.ru/article/n/osobennosti-sotsializatsii-detey-sirot-v-uchrezhdenii-internatnogo-tipa>
5. Страбахина Т. Н. Проблемы и ресурсы социализации детей, лишенных родительского попечения // Вестник НовГУ. - 2005. - №31. URL: <https://cyberleninka.ru/article/n/problemy-i-resursy-sotsializatsii-detey-lishennyh-roditelskogo-popecheniya>



УДК 364.04

**Корсукова Татьяна Николаевна,**  
старший воспитатель  
Автономного учреждения  
социального обслуживания  
Удмуртской Республики  
«Республиканский  
реабилитационный центр  
для детей и подростков  
с ограниченными возможностями»,  
г. Ижевск,  
адрес электронной почты  
t\_korsukova@mail.ru

Korsukova T.

**НАСТОЛЬНЫЕ СПОРТИВНЫЕ ИГРЫ – ОДНА  
ИЗ ФОРМ РЕАБИЛИТАЦИИ ДЕТЕЙ  
С ОГРАНИЧЕННЫМИ ВОЗМОЖНОСТЯМИ ЗДОРОВЬЯ  
REHABILITATION OF DISABLED CHILDREN  
TROUGH SPORTS BOARD GAMES**

**Аннотация**

В данной статье представлен опыт работы в Реабилитационном центре «Адели» с детьми с ограниченными возможностями здоровья по использованию настольных спортивных игр. Они универсальны по месту своего проведения - могут проводиться как в помещении, так и на открытом воздухе. Их ценность состоит в том, что ребенок практически с любого рода ограничениями может успешно играть. Настольные спортивные игры дают возможность развивать и совершенствовать движения. В этих играх развиваются воля, сообразительность, быстрота реакций. Совместные действия сближают игроков, доставляют им радость от преодоления трудностей и достижения успеха. Детям со спастикой в руках игры помогают расслабить, раскрыть кисть. Детям с ментальными нарушениями они дают стимул стремиться контролировать свое поведение. В некоторые из этих игр могут играть ребята с тотальной слепотой. Все это способствует физической и социальной реабилитации.

В статье дается краткое описание настольных спортивных игр: шаффлборд, джакколо, матрешка, кульбутто, тейбл-эластик. Родителям детей, заинтересовавшихся играми, рекомендовано обратиться за информацией о секциях по настольным спортивным играм в районные организации Всероссийского общества инвалидов. Занятия настольными спортивными играми могут стать полезным спортивным увлечением детей-инвалидов.

### Abstract

The article introduces the use of sports board games in the work with disabled children at the Rehabilitation center "Adely". It is assumed that sports board games can facilitate physical and social rehabilitation. The games can be played both indoors and outdoors by almost any child with physical disabilities. Children develop their willpower, acuteness, speed of reaction and response. While playing children get closer and cooperate, they feel happy overcoming difficulties and achieving success. The games help children with hand spasticity to relieve the symptoms and improve motor functions. They stimulate children with mental disabilities to control their behavior. Some games can be played by totally blind children.

The article dwells upon the description of sports board games like shuffleboard, jaccolo, matryoshka, kulbutto, table-elastic. We recommend the parents of disabled children to address regional organization of the All-Russian society of Disabled People and get the information about sports board games groups, which can become a useful sports hobby.

**Ключевые слова:** настольные спортивные игры для детей с инвалидностью, шаффлборд, джакколо, матрешка, кульбутто, тейбл-эластик.

**Keywords:** Sports board games for disabled children, shuffleboard, jaccolo, matryoshka, kulbutto, table-elastic.

В современной России укрепление физического и духовного здоровья человека является приоритетным направлением социальной политики государства. С каждым годом повышается роль государства и в развитии физкультурно-оздоровительной работы среди детей с ограниченными возможностями здоровья. Учреждения для детей с инвалидностью оборудуют спор-

тивным инвентарем, специализированным оборудованием для физической и социальной реабилитации. У людей с инвалидностью появляется возможность заниматься адаптивными видами спорта, в том числе и настольными спортивными играми.

История настольных спортивных игр уходит корнями в давние времена, однако широко использоваться людьми с инвалидностью

в нашей стране они стали только несколько лет назад. Их ценность состоит в том, что человек практически с любого рода отклонениями может успешно играть, что способствует физической и социальной реабилитации.

Настольные спортивные игры интересны как детям, так и взрослым. Они универсальны по месту своего проведения - могут проводиться как в помещении, так и на открытом воздухе. В них играют одинаково увлеченно дети с сохраненным интеллектом и имеющие отклонения в психическом развитии.

Игра – самое естественное состояние человека. В игровой форме инвалиду гораздо проще пройти курс реабилитации.

Г. Бралитис, президент Федерации настольных спортивных игр России, отмечает, что настольные игры уже становятся не просто увлечением, а даже своего рода субкультурой среди молодежи. «Конечно, - отмечает Г. Барлитис, - об играх пока все равно не так много информации. А было бы очень полезно распространить их в школах, в городских парках. К тому же это не требует больших затрат... Даже здоровым ребятам было бы интересно поиграть в новус, кульбутто, джакколо, а не сидеть на «лавке запасных» на уроке физкультуры,

если они, к примеру, освобождены от занятий после болезни» [1].

Впервые с настольными спортивными играми дети и специалисты Реабилитационного центра «Адели» познакомились в 2016 году. Председатель Всероссийского общества инвалидов в Удмуртии М.Б. Воробьев организовал турнир среди детей, проходящих курс реабилитации в нашем центре, и предоставил нам игры шаффлборд и джакколо в пользование на 1 месяц, которые вызвали большой интерес у воспитанников и их родителей.

В 2018 году Проект развития настольных спортивных игр получил поддержку Национального парадельфийского комитета и 17 мая в новом Реабилитационном центре «Адели» Г. Бралитис провёл презентацию настольных спортивных игр и мастер-класс по обучению педагогов методам игровой реабилитации особых детей. Двенадцати нашим педагогам было присвоено звание «Инструктор-методист по настольным спортивным играм». После мероприятия наше учреждение получило в пользование игры: шаффлборд, джакколо, корн-холл, кульбутто, матрешка, тейбл эластик.

Шаффлборд - это игра, в которой игроки толкают утяжеленные биты по длинному гладкому деревянному

столу в зачетную зону на противоположном конце стола. Цель игры в том, чтобы биты достигли зоны с наивысшими очками и не упали в желоб. Потом все очки подсчитываются, и выигрывает команда, набравшая наибольшее количество очков.

Джакколо – это игра, где есть игровое поле – длинная доска, установленная на столе. Задача игрока состоит в том, чтобы деревянные шайбы оказались в специальных арках. Каждый «домик» имеет свой номер, соответствующий количеству очков. Дети по очереди забивают шайбы в «домики». Все очки суммируются, и определяется победитель.

«Матрешка» - это игра, похожая на шаффлборд, но с национальным колоритом. Вместо бит матрешки на роликовой основе. Они легко скользят по игровому полю и, попадая в цель, набирают очки. Эту игру можно проводить с малышами, объясняя им, что маленькие матрешки идут покупать бараночки, чем вкуснее бараночка, тем она дороже стоит. Дети стараются «купить» самые «вкусные» баранки. А потом отправляются обратно к маме-матрешке.

Кульбутто – это игра, где есть игровое поле - доска с лунками, которая стоит на конусе. У каждой

лунки своя стоимость. По ней в хаотичном порядке катаются деревянные шары. Держась за один край доски и наклоняя ее в разные стороны, игрок пытается закатить все шары в лунки, стараясь, чтобы шары не укатились с доски в желоб.

Тейбл эластик – это игра, где есть игровое поле на котором с противоположных сторон натянута эластичная резинка. С ее помощью нужно переправить деревянные шайбы на поле противника через прорезь в середине стола. Кто быстрее освободится от всех шайб, тот и победитель.

В настоящее время мы активно используем игры в реабилитации детей. В них участвуют дети разного возраста, каждый участник получает удовольствие от совместной деятельности. Заболевания детей не являются препятствием для участия в играх. В такие игры, как шаффлборд, корн-холл, тейбл эластик с удовольствием играют дети с тотальной слепотой. Сначала воспитатель помогает детям с помощью тактильных ощущений обследовать и изучить игру, ее поверхность, границы, биточки, мешочки и выбрать удобное положение для игры. После нескольких совместных движений «рука в руке», дети начинают играть самостоятельно. Аплодисменты других участников

служат сигналом удачного попадания в цель.

Детям с повышенным тонусом мышц, со спастикой в руках игры помогают расслабить, раскрыть кисть и произвести необходимое движение.

Большое влияние настольные спортивные игры оказывают и на детей с ментальными нарушениями. Они дают стимул стремиться контролировать свое поведение, быть более дисциплинированными, воспитывают выдержку и терпение, т.к. в ходе игры участникам приходится следовать установленным правилам.

Всероссийским обществом инвалидов регулярно на разных уровнях организуются соревнования по

настольным спортивным играм. В нашем центре воспитатели тоже проводят турниры. У многих детей мы замечаем большие способности и желание заниматься данным видом спорта.

Во многих районах Удмуртии есть секции по настольным спортивным играм. Мы рекомендуем родителям обратиться в районные организации Всероссийского общества инвалидов, где им будет предоставлена информация об этом. Занятия настольными спортивными играми могут стать полезным спортивным увлечением детей-инвалидов, в котором с первой минуты исчезают любые барьеры, а возможности становятся безграничными.

## **СПИСОК ИСПОЛЬЗОВАННОЙ ЛИТЕРАТУРЫ**

1. Бралитис Г.Р. Многоборье НСИ. Новус, джакколо, шаффлборд, кульбуто, корнхол. Литагент Ридеро, 2016. <https://www.libfox.ru/650419-guntars-bralitis-mnogobore-nsi>.

УДК 364.044

**Кострова Юлия Андреевна**

старший преподаватель кафедры  
теории и технологии социальной  
работы ФГАОУ ВО «Самарский  
национальный исследовательский  
университет им. ак. С.П. Королёва»  
Россия, г. Самара  
kostrovaju@mail.ru

Kostrova Yuliya A.  
Samara National Research University  
Russia, Samara

**СРЕДСТВА СОЦИАЛЬНОЙ ПОДДЕРЖКИ МОЛОДЁЖИ  
В ДЕЯТЕЛЬНОСТИ ОРГАНИЗАЦИЙ  
СОЦИАЛЬНОЙ СФЕРЫ  
MEANS OF SOCIAL SUPPORT FOR YOUTH IN THE  
ACTIVITIES OF SOCIAL ORGANIZATIONS**

**Аннотация**

В статье актуализируется социальная поддержка молодёжи как социально-демографической группы с характерными для нее возрастными, социально-психологическими свойствами и социальными ценностями. Средства социальной поддержки молодежи анализируются в контексте деятельности одной из организаций социальной сферы, реализующей различные направления социальной поддержки молодежи. В ходе исследования был проведён анализ документов молодёжного центра, анкетный опрос молодых людей-клиентов изучаемой организации и экспертный опрос сотрудников организации. В анкетном опросе приняли участие 20 посетителей в возрасте от 14 до 25 лет и 10 сотрудников организации. На основании результатов эмпирического исследования выделены два уровня социальной поддержки молодежи: институциональный и клиенто-ориентированный. На институциональном уровне определяются цели, задачи, принципы, основные направления и меры реализации социальной поддержки молодежи. Указанные элементы содержания социальной поддержки отражены в нормативно-правовых документах государ-

ственной молодежной политики. Клиенто-ориентированный уровень включает средства социальной поддержки молодежи и представлен в деятельности организаций социальной сферы. Результаты эмпирического исследования позволили также разработать направления оптимизации средств социальной поддержки молодежи в условиях их применения в организациях социальной сферы.

### **Abstract**

The article actualizes the social support of young people as a socio-demographic group with age, socio-psychological properties and social values characteristic of it. Means of social support for youth are analyzed in the context of the activities of one of the organizations in the social sphere, which implements various areas of social support for youth. In the course of the study, an analysis of the documents of the youth center, a questionnaire survey of young people-clients of the studied organization and an expert survey of employees of the organization were carried out. The questionnaire survey was attended by 20 visitors aged 14 to 25 years and 10 employees of the organization. Based on the results of the empirical study, two levels of social support for young people are identified: institutional and client-oriented. At the institutional level, the goals, objectives, principles, guidelines and measures for implementing social support for young people are defined. These elements of the content of social support are reflected in the legal documents of the state youth policy. The client-oriented level includes means of social support for young people and is represented in the activities of social organizations. The results of the empirical study also made it possible to develop directions for optimizing the means of social support for young people in terms of their application in social organizations.

**Ключевые слова:** молодёжь, социальная поддержка, цели социальной поддержки молодежи, средства социальной поддержки, молодежная политика.

**Keywords:** youth, social support, goals of social support for youth, means of social support, youth policy.

Современный этап развития российского общества, характеризующийся общественно-экономической, политической нестабильностью, обостряет проблемы особо уязвимых групп населения. Одной из таких социально-демографиче-

ских групп в современном российском обществе является молодежь в силу переходности и, как следствие, кризисности этапа жизненного пути, на котором она находится.

Молодежь представляет собой социально-демографическую груп-

пу с характерными для нее возрастными, социально-психологическими свойствами и социальными ценностями, которые обуславливаются уровнем социально-экономического, культурного развития, особенностями социализации в российском обществе. Среди концептуальных характеристик молодежи исследователями выделяются: возрастные границы, социально-психологические особенности; специфика социального статуса, ролевых функций, социокультурного поведения; процесс социализации как единство социальной адаптации и индивидуализации молодежи.

В истории развития общества границы собственно молодежного возраста существенно менялись от 10—12 до 20 лет в начале века, от 17 до 28—30 лет к нашему времени. В целом, отечественная социальная наука прошла сложный путь от упрощенного представления о молодежи как объекте социального контроля и воспитания со стороны государственных институтов до постепенного утверждения концепции молодости как особой фазы жизненного цикла с собственными интересами и собственным социальным статусом. Усложнение и углубление социального представления о молодости вело не только к признанию за молодым поколе-

нием собственных интересов, но и к постепенной дифференциации возрастной группы как объекта исследования, к пониманию биологически-социального неравенства между отдельными подгруппами внутри одного поколения [4].

Обозначение молодежи как особой социальной группы, требующей самостоятельного научного анализа, предопределило развитие множество подходов к пониманию и описанию молодежи в социальной науке. В дискуссиях представителей разных направлений в изучении молодежи окончательно сформировался взгляд на молодежь как на референтную группу, сформировались основные подходы к определению ее сущности. Важнейшими группообразующими признаками молодежи большинство авторов признали возрастные характеристики и связанные с ними особенности социального положения, а также обусловленные теми и другими социально-психологические особенности [4].

В настоящее время молодежь можно определить как «социально-демографическую группу, выделяемую на основе совокупности возрастных характеристик, особенностей социального положения и обусловленных тем и другим социально-психологических свойств» [2, с.



478]. «Молодость как определенная фаза, этап жизненного цикла биологически универсальна, но ее конкретные возрастные рамки, связанный с ней социальный статус и социально-психологические особенности имеют социально-историческую природу и зависят от общественного строя, культуры и свойственных данному обществу закономерностей социализации» [2, с. 478].

На молодежь распространяются специальные теории многих отраслей социальной науки. Вместе с тем, как относительно самостоятельная социально-демографическая группа она имеет свою специфику, требующую анализа в рамках специальной отрасли знания. Требование учета самостоятельности молодежи как социально-демографической группы, может способствовать, во-первых, исследованию данной группы в контексте взаимосвязи с обществом, частью которого она является, а во-вторых, акцентировать внимание исследователей на том, что характер возрастных, социально-психологических и физиологических особенностей, специфических интересов и потребностей молодежи социально обусловлен, и они могут быть конкретно интерпретированы лишь в более широком общественном контексте.

Указанное обстоятельство позволяет типологизировать проблемы молодежи на специфические и общесоциальные. К первой относятся специфически молодежные социальные проблемы: определение сущности молодежи как общественной группы, ее роли и места в воспроизводстве общества; установление критериев ее возрастных границ; изучение запросов, потребностей, интересов и способов деятельности молодого поколения; исследование специфики процесса социализации молодых людей, их социально-профессиональной ориентации и адаптации в коллективе, анализ социальных аспектов деятельности неформальных объединений и движений молодежи. Другую важную область научного анализа молодежи составляют такие проблемы, которые являются общесоциальными и, в то же время, либо преимущественно касаются молодежи (проблемы образования, семьи, брака), либо находят специфическое проявление в молодежной среде (особенности воспитания молодежи, эффективность его различных форм, средств и методов, развитие социальной и политической активности молодежи, ее роль и место в структурах власти) [1, с. 35].

Примечательно, что самими представителями молодого поко-

ления их возраст часто воспринимается как переходный, а именно: как своеобразный «аванс» жизни на будущее; как право на ошибки; как возраст разрешенного недомыслия («пробы пера»); и отсюда, как следствие, более низкий уровень требований к себе, неразвитое чувство ответственности за себя и свои поступки, а тем более — нежелание принимать ответственность за других (например, за сексуального партнера и детей) [4, с. 373]. Подобные эмоциональные оценки раскрывают такую особенность молодежи, как противоречивость, амбивалентность, переходный, «временный» характер «ожидания взрослости» [4, с. 373].

В настоящее время социальная поддержка молодежи, осуществляемая в рамках государственной молодежной политики, претерпевает значительные изменения. В зависимости от того, какие из проблем молодежи признаются в обществе актуальными, как определяются границы и задачи государственного регулирования социальных процессов, насколько дифференциация по возрастному признаку отражает культурную традицию и соответствует сложившимся в обществе ценностям и нормам, различается и понима-

ние содержания социальной поддержки молодежи.

В современном российском обществе отношение к вопросам социальной поддержки молодежи неоднозначно. Исследователи рассматривают молодежь, во-первых, как объект, нуждающийся во всесторонней поддержке государства в объеме, необходимом для нормализации адаптивных процессов и достаточном для разрешения возникающих жизненных проблем; во-вторых - как активного субъекта, обладающего всеми характеристиками, позволяющими самостоятельно справляться с трудностями, и создавать условия для устойчивого и безопасного развития общества [3, с. 45].

В связи с этим возрастает значимость социоэкономического анализа существующих форм и технологий социальной поддержки молодежи, а также той концептуальной базы, которая отражается в новых государственных программах. Для решения указанной цели был проведен анализ деятельности одной из организаций социальной сферы, реализующей различные направления социальной поддержки молодежи в Самарской области.

Результаты анализа документов выбранной для исследования организации позволили выделить в

структуре социальной поддержки молодежи два взаимосвязанных элемента: социальная поддержка активности молодежи и ее инициатив в социально-экономической, общественно-политической, творческой и спортивной сферах, что дает возможность актуализировать ее творческий потенциал и социальная поддержка молодых людей, оказавшихся в трудной жизненной ситуации.

Анализ документов был дополнен анкетным опросом молодых людей-клиентов изучаемой организации и экспертным опросом сотрудников организации. В анкетном опросе приняли участие 20 посетителей в возрасте от 14 до 25 лет и 10 сотрудников организации.

Большинство респондентов относились к категории учащихся и студентов и при оценке своего материального положения, указали, что «денег на жизнь хватает, особо не экономим» (60%). Вместе с тем достаточно большой процент респондентов (30 %) – выбрали вариант ответа «живем нормально, но приходится экономить», а 10% ответили, что «денег хватает только на питание». Результаты опроса показали, что подавляющее большинство респондентов посещают организацию примерно несколько раз в год (45%). Остальные посе-

щают довольно часто - от одного до нескольких раз в месяц.

Иерархия целей обращения в организацию выстроилась следующим образом: на первом месте оказалось «получение помощи от специалистов» (60%), на втором - «общение в сложившемся молодежном коллективе» (10%), на третьем - «трудоустройство» (15%) и на четвертом - «самореализация через участие в проектах» (15%). Кроме того, среди причин выбора именно данной организации были отмечены наличие квалифицированных специалистов (55%), удобное месторасположение (15% респондентов), «сформированный круг общения, хорошая компания» (15% респондентов), «отсутствие других возможностей организации свободного времени» (10% респондентов) и «профессиональный интерес» (5% респондентов).

Следующий блок вопросов был посвящен направлениям социальной поддержки молодежи, реализуемым в деятельности изучаемой организации. Анализ ответов свидетельствует, что значительная часть посетителей считает наиболее важным оказание помощи в трудоустройстве (43%) и предоставление возможности дополнительного заработка (19%). Меньший процент ответов касался таких направлений,

как общественно-полезная деятельность (11%), личностное развитие (6%), помощь в трудных ситуациях (13%), поддержка молодежной инициативы (6%) и развитие способностей (2%).

Относительно вопроса о направлениях социальной поддержки, которые следует развивать, большинство респондентов вновь отметили «содействие трудоустройству» (55%), что говорит о значимости для молодежи данного вида деятельности организаций социальной сферы. Были выделены и такие направления развития социальной поддержки как «поддержка в сложной жизненной ситуации» (25%), «поддержка одаренной молодежи» (10%), «патриотическое воспитание» (5%), «поддержка молодежных инициатив» (5%).

Отдельная группа вопросов касалась выявления активного потенциала посетителей организации. Многие участники анкетирования готовы тратить на участие в молодежных проектах от 25 до 50 % своего свободного времени (35%), от 50 до 75 % - 25 % респондентов, от 10 до 25% времени – 20% респондентов, менее 10% свободного времени – 20% респондентов. Полученные данные свидетельствуют о наличии существенных ресурсов активности у современной молодежи.

Респондентам были заданы вопросы о степени удовлетворенности деятельностью организации по таким критериям, как полнота и своевременность информации о предоставляемых услугах, возможность получения информации об услугах по телефону и в сети Интернет, оформление помещения, чистота в помещении, внешний вид специалистов, их компетентность, тактичность, доброжелательность, наличие информационных указателей и табличек на дверях помещений, наличие и удобство гардероба, удобство мест ожидания для посетителей, возможность использования бесплатного Wi-fi, наличие коворкинга. Подавляющее большинство критериев, по которым оценивалась работа организации, получили положительную оценку респондентов. Большинство клиентов организации «полностью удовлетворены результатами получения услуг» (80%). Кроме того, 70% респондентов отметили, что деятельность организации, ее содержательное наполнение и результативные показатели улучшились.

Таким образом, анкетный опрос клиентов организации, оказывающей социальную поддержку молодежи, позволяет сделать следующие выводы. Посетители организации – это молодые люди,

преимущественно до 18 лет, материальное положение которых можно считать скорее удовлетворительным, чем хорошим, обращающихся в молодежный центр в основном за помощью в трудоустройстве, либо за возможностью дополнительного заработка. Именно указанные виды социальной поддержки в работе изучаемой организации социальной сферы считаются наиболее востребованными. Тем не менее, для молодых людей также важно общение и личностный рост. В целом, работа организации оценивается положительно, особенно высокие оценки получили сотрудники, которые, по мнению респондентов, отличаются высоким профессионализмом, компетентностью, доброжелательны, вежливы.

Наряду с анкетным опросом посетителей организации был проведен экспертный опрос сотрудников молодежного центра. Было опрошено 10 человек: директор, его заместитель, юристконсульт, бухгалтер, ведущий менеджер, специалисты по работе с молодежью, психологи центра. Возраст респондентов составил от 23 до 37 лет, все респонденты женского пола. Также как и посетителям организации, сотрудникам были заданы вопросы, связанные с деятельностью учреждения по реализации средств

социальной поддержки молодежи. Прежде всего, какие направления, по мнению респондентов, являются наиболее важными в деятельности молодежного центра. Мнения посетителей и сотрудников относительно приоритетных направлений деятельности практически совпадают. Главным направлением обе группы респондентов считают трудоустройство, затем поддержка в поиске дополнительных источников дохода. Также немаловажна помощь в трудных ситуациях.

Следующий важный аспект экспертного опроса касался предложений по совершенствованию деятельности молодежного центра. Как показывают результаты, сотрудники более четко представляют себе, что необходимо улучшить в работе учреждения. Если посетители часто затруднялись с ответом, то сотрудники однозначно выделили: «нужно сделать ремонт, оснастить центр современным оборудованием, создать условия, чтобы молодежь смогла свободно общаться в центре, привлечь новые кадры». Мнения в двух группах респондентов по поводу основного вида социальной поддержки молодежи, которое следует развивать в деятельности молодежного центра, совпали – «содействие трудоустройству».

Немаловажны также, что посетители и сотрудники молодежного центра, отметили значимость поддержки в трудной ситуации, общение и личностный рост. В связи с этим представляется важным развитие средств социальной поддержки, направленных на решение указанных задач. Было выявлено, что деятельность молодежного центра не охватывает формирование готовности молодежи к семейной жизни, что представляет собой одну из важнейших задач данного этапа жизненного пути. В связи с этим, можно рекомендовать разработать содержание соответствующих средств социальной поддержки. Результаты анкетного опроса сотрудников молодежного центра выявили низкое обновление состава посетителей, что свидетельствует о недостаточной информированности о деятельности учреждения среди молодежи. Данное обстоятельство позволяет рекомендовать развивать взаимодействие центра с образовательными организациями, службами социальной поддержки и общественными объединениями.

Таким образом, молодёжь представляет собой особую социальную

группу, которая обозначается, с одной стороны, как наиболее уязвимая категория населения в силу переходности возрастного этапа, с другой стороны, как наиболее активная, креативная и мобильная часть населения, обладающая огромным творческим потенциалом.

В современном быстро меняющемся обществе молодежь является категорией, находящейся в крайне невыгодных условиях. Данная социальная группа находится на переходном этапе во взрослую жизнь, но не готова сделать это без поддержки со стороны организаций социальной сферы. Значительные группы молодежи оказываются не способными изменить неблагоприятную для них социальную ситуацию и нуждаются в социальной поддержке. Указанное обстоятельство обуславливает двухуровневую структуру социальной поддержки молодежи, предполагая с одной стороны, создание оптимальных условий для решения социальных проблем молодежи, с другой, непосредственную помощь молодому человеку в конкретной жизненной ситуации.

### **СПИСОК ИСПОЛЬЗОВАННОЙ ЛИТЕРАТУРЫ**

1. Вишневский Ю. Р., Шапко В. Т. Социология молодежи. - Екатеринбург: Науч.-исслед. центр при институте молодежи, 1997. - 211 с.
2. Кон И. С. Молодежь // Философский энциклопедический словарь / Ред. кол.: Аверинцев С. С. и др. - М., 1989. - 375 с.
3. Манхейм К. Диагноз нашего времени. - М.: Проспект, 2004. - 278 с.
4. Рожков М. И. Педагогическое обеспечение работы с молодежью. - М.: Инфра М, 2010. – 165 с.

УДК 364.07

**Курбатова Инна Вячеславовна**

заведующий отделением  
социального обслуживания на дому  
граждан пожилого возраста  
и инвалидов

АУ СО УР «Комплексный центр  
социального обслуживания  
населения г. Сарapul»  
Россия, г. Сарapul  
Kurbatovaiv75@mail.ru

Kurbatova Inna V.

Complex center of social service of the  
population  
of the city of Sarapul  
Sarapul, Russia

**СОЦИАЛЬНЫЙ ПРОЕКТ «И СТАРОСТЬ В РАДОСТЬ»  
В СОЦИАЛЬНОМ ОБСЛУЖИВАНИИ ПОЖИЛЫХ ЛЮДЕЙ  
SOCIAL PROJECT «AND OLD AGE IN JOY» IN SOCIAL  
SERVICES FOR THE ELDERLY**

**Аннотация**

В статье обоснована актуальность внедрения разработки социального проекта в сфере социального обслуживания пожилых граждан, описан социальный проект «И старость в радость», включающий комплекс многофункционального персонализированного спектра инновационных технологий в сфере социального обслуживания пожилых людей, а также дана оценка эффективности его внедрения на практике.

**Abstract**

The article substantiates the relevance of implementing the development of a social project in the field of social services for older citizens, describes the social project «and old age in joy», which includes a complex of multifunctional personalized range of innovative technologies in the field of social services for older people, and assesses the effectiveness of its implementation in practice.



**Ключевые слова:** социальное обслуживание, инновационные технологии, социальный проект, качество жизни, пожилые люди, потребности пожилых людей.

**Keywords:** social services, innovative technologies, social project, quality of life, older people, needs of older people.

Динамичное развитие системы социального обслуживания граждан пожилого возраста вызвано, прежде всего, процессом социально-демографического старения российского общества. В настоящий момент каждый пятый житель нашей страны достиг пенсионного возраста или превысил его. Основными проблемами пожилых людей чаще всего становятся неудовлетворительное состояние здоровья, низкий уровень качества оказываемых медицинских услуг, тяжелое материальное положение, равнодушное отношение близких. В связи с занятостью детей, разрывом семейно-родственных отношений, пожилые люди часто остаются наедине со своими нерешенными проблемами и вынуждены обращаться за помощью в социальные службы.

Для решения проблем данной категории граждан от специалистов социальной сферы требуется постоянный поиск новых, более качественных способов социального обслуживания, освоение социальных технологий и программ, внедрение

их в практику социальной работы с людьми пожилого возраста.

Проводимый мониторинг качества социального обслуживания получателей социальных услуг позволяет своевременно выявлять нуждаемость пожилых людей в каких-либо дополнительных услугах или помощи. Анализируя результаты проведенных исследований явно обозначаются три основные группы проблем при организации социального обслуживания, влияющих на качество жизни пожилых людей:

- потребность в оказании квалифицированного ухода за маломобильными категориями граждан;

- потребность в безопасности жизнедеятельности. Пожилые люди - это лица, особо подверженные оказаться пострадавшими от мошенников, краж, пожаров и т.п., а также имеют ослабленное здоровье, поэтому возникает необходимость повышать безопасность жизни данной категории граждан, продлять их активность и долголетие;

- потребность в коммуникациях. Одна из острых проблем, с ко-

торами сталкиваются сотрудники КЦСОН при работе с пожилыми людьми, - это проблема одиночества, дефицит общения. Человек, даже проживая в семье, может быть одинок.

С целью удовлетворения выявленных потребностей пожилых людей, ограниченных в физических или психических возможностях, в 2017 году был разработан и внедрен в работу социальный проект «И старость в радость», представляющий собой многофункциональный персонифицированный спектр инновационных технологий, направленный на увеличение перечня предоставляемых услуг и улучшение социального обслуживания граждан.

В проекте нашли отражение 3 основных блока инновационных технологий:

1. Стационарозамещающая технология: «Сиделка на дому», которая является альтернативой помещения тяжелобольного или лежачего гражданина в стационарное учреждение, когда маломобильным гражданам оказываются квалифицированные услуги сиделки, а их родственникам консультационная помощь.

2. Здоровьесберегающая технология: «Школа безопасности пожилого человека». В рамках данной технологии с помощью бесед, кра-

сочных буклетов пожилые люди информируются о наиболее актуальных для каждой возрастной группы проблемах и способах их разрешения. Так всего было подготовлено и издано 8 информационных буклетов по 4 основным направлениям.

3. Социально-коммуникативные технологии:

- технология «Терапия воспоминаниями» является мощным психологическим средством и заключается в беседах, просмотре фотографий прошлых лет, старых фильмов;

- «Клуб Интер-ДА», где с помощью социального работника пожилые люди и инвалиды знакомятся с компьютерной техникой, мобильными телефонами;

- в последнее время большой популярностью пользуется технология «Гарденотерапия». Пожилые люди выращивают комнатные растения и ухаживают за ними. Выполнение простейших процедур вызывает особое эмоциональное настроение, которое психически балансирует и успокаивает пожилого человека;

- технология «В царстве Орфея» основана на целительном воздействии музыки на психологическое состояние человека. Пожилые люди не только прослушивают любимые композиции, но и сами играют на музыкальных инструментах;

• успешно реализуется такая технология как «Мобильная библиотека», когда социальные работники обеспечивают своих подопечных печатной продукцией, книгами и совместно их читают;

• в последнее время список расширился такими новыми технологиями как «Иппотерапия». Уникальность иппотерапии заключается в гармоничном сочетании телесно-ориентированных и когнитивных приемов воздействия на психику пациента. Лечебная верховая езда в целом оказывает биомеханическое воздействие на организм человека, укрепляя его;

• «Арт-терапия» - это сочетание психологии и творчества. Занятие

творчеством успокаивает, отвлекает от круга надоевших мыслей, расслабляют и одновременно дают возможность сосредоточиться и собрать силы;

• «Анимал-терапия». Это разновидность психотерапевтической помощи, при которой используются животные. Применяются не только непосредственные контакты человека с животными, но и опосредованные — с изображениями, образами, сказочными героями и т.д. Взаимодействие с животными снимают стресс, нормализуют работу нервной системы, психики в целом.

Для изучения степени эффективности внедрения в деятельность отделения инновационных техно-



Рис. 1. Удовлетворение потребности пожилых людей в общении

логий проводится повторная диагностика, где можно проследить процентное увеличение статистических данных по удовлетворению различных потребностей граждан пожилого возраста.

Как результат инновационной деятельности выступают также улучшение качества социального обслуживания, сохранение и продление социальной активности и долголетия пожилых людей, увеличение клиентской востребованности КЦСОНпо социальному об-

служиванию, повышение имиджа нашей организации и статуса отрасли в целом.

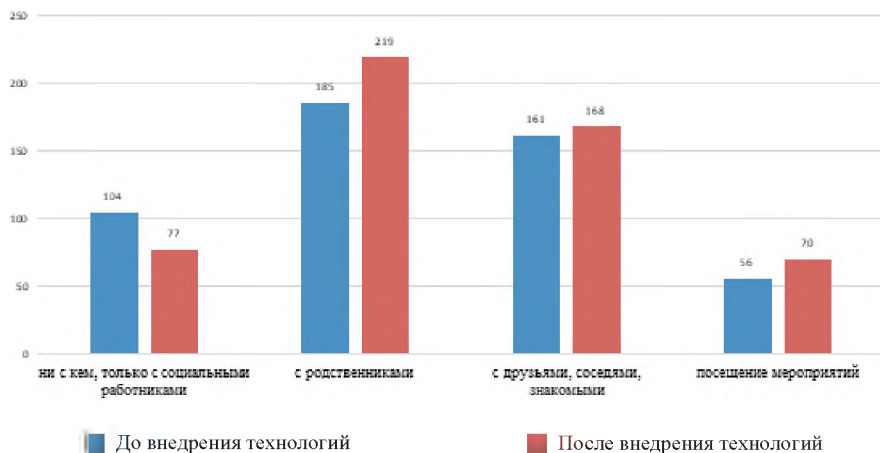
Итак, социальный проект «И старость в радость» представляет собой многофункциональный персонифицированный спектр инновационных технологий, направленный на увеличение перечня предоставляемых услуг и улучшение социального обслуживания граждан пожилого возраста.



Рис. 2. Удовлетворение прочих потребностей для улучшения качества жизни пожилых людей

УДК 364.65

**Москалевич Галина Николаевна**

кандидат юридических наук,  
доцент кафедры правовых дисциплин

ЧУО «Минский инновационный  
университет»

Беларусь, г. Минск

moskalevich74@gmail.com

Moskalevich Galina N.

Minsk Innovation University

Belarus, Minsk

**ОРГАНИЗАЦИЯ СОЦИАЛЬНОГО  
ОБЕСПЕЧЕНИЯ ИНВАЛИДОВ:  
СУЩНОСТЬ, ПРИНЦИПЫ, ПРАВОВЫЕ ОСНОВЫ,  
ПРОБЛЕМЫ, ПУТИ ИХ РЕШЕНИЯ  
ORGANIZATION OF SOCIAL SECURITY  
FOR THE DISABLED:  
ESSENCE, PRINCIPLES, LEGAL BASES,  
PROBLEMS, WAYS TO SOLVE THEM**

**Аннотация**

Статья посвящена проблемам социального обеспечения инвалидов в Российской Федерации. Раскрыта сущность социального обеспечения инвалидов. Отмечается усиление социальной защищенности отдельных категорий граждан, среди которых люди с ограниченными возможностями здоровья. Проанализировано функционирование системы социальной защиты инвалидов на государственном уровне. Определены принципы социального обеспечения граждан, в том числе людей с ограниченными возможностями здоровья. Выделены основные направления социальной защиты инвалидов. Поддержка инвалидов рассматривается как функция современного социального демократического государства. Анализируется содержание и порядок защиты прав инвалидов. Анализируются нормативные положения, регулирующие отношения по социальному обеспечению инвалидов.

Подчеркивается, что в настоящее время значительно трансформировались права инвалидов, инвалид уже не рассматривается обществом как беспомощный индивидуум, который не может существовать без посторонней помощи. В соот-

ветствии с международными договорами государства, в том числе и Российской Федерация, берут на себя обязательства по разработке и принятию комплекса мер для полноценного включения инвалидов в жизнедеятельность общества, устранения препятствий для их всестороннего участия во всех сферах современной жизни. Анализируются проблемы, возникающие в сфере социального обеспечения инвалидов. Предлагаются пути и способы решения данных проблем.

### **Abstract**

The article is devoted to the problems of social security of disabled people in the Russian Federation. The essence of social security for the disabled is revealed. There is an increase in social protection of certain categories of citizens, including people with disabilities. The functioning of the social protection system for disabled people at the state level is analyzed. The principles of social security for citizens, including people with disabilities, are defined. The main directions of social protection of disabled people are highlighted. Support for the disabled is considered as a function of a modern social democratic state. The content and procedure for protecting the rights of persons with disabilities are analyzed. The article analyzes the normative provisions regulating relations on social security of the disabled.

It is emphasized that currently the rights of disabled people have been significantly transformed, the disabled person is no longer considered by society as a helpless individual who cannot exist without help. In accordance with international treaties, States, including the Russian Federation, undertake to develop and adopt a set of measures for the full inclusion of persons with disabilities in society and the elimination of obstacles to their full participation in all spheres of modern life. The problems that arise in the sphere of social security for the disabled are analyzed. Ways and means of solving these problems are suggested.

**Ключевые слова:** инвалид, ограниченные возможности, социальное обеспечение, социальная защищенность, поддержка.

**Keywords:** disabled person, limited opportunities, social security, social protection, support.

В переводе с латинского языка слово «инвалид» буквально означает «бессильный», «немогущий». Происхождение данного термина указывает на то, что в обществе с давних времен проводили различия между людьми физически крепкими, здоровыми и

слабыми, не способными обходиться без посторонней помощи. В разные исторические эпохи к людям с физическими и психическими нарушениями в развитии относились неоднозначно. По сегодняшний день проблема интеграции людей с ограниченными возмож-

ностями в обществе не утратила своей актуальности.

Более того, в современных условиях численность инвалидов значительно увеличилась. Прежде всего, это происходит в связи с естественным состоянием человеческого организма вследствие старения. Другой распространенной причиной является рост приобретенных в течение жизни хронических состояний (например, диабет, сердечно-сосудистые или психические заболевания). За последнее десятилетие возросла тенденция к приобретению и развитию патологических состояний в силу объективных причин, таких как дорожно-транспортные происшествия, природные катастрофы, конфликты, некачественное питание, злоупотребление наркотическими средствами и ряда других.

Многие авторы отмечают, что инвалидность представляет собой неизбежный социальный феномен любого государства, которое в соответствии с уровнем своего развития, приоритетами и возможностями обязано формировать такую политику, которая в полном объеме и наиболее комфортно смогла бы обеспечить интеграцию инвалидов в обществе [Барин, с. 8]. Наиболее детально данный вопрос освещен в работах В.П. Шестакова, А.А. Свинцова, В.И. Радута и Т.С. Чернякиной и других.

Основным нормативно-законодательным актом, регулирующим основы

инвалидности, является ФЗ № 181-ФЗ «О социальной защите инвалидов». Ч. 1 ст. 1 ФЗ устанавливает понятие инвалидности. Инвалид — это лицо, имеющее нарушение здоровья со стойким расстройством функций организма, обусловленное заболеваниями, последствиями травм или дефектами, приводящее к ограничению жизнедеятельности и вызывающее необходимость его социальной защиты [11].

Следовательно, в качестве критерия определения инвалидности выступает стойкость расстройств функций организма, приводящая к ограничению жизнедеятельности человека. Исходя из этого, к категории «инвалид» законодателем относятся те люди, которые не могут самостоятельно реализовать свои социальные потребности и возможности или по состоянию здоровья им это сделать затруднительно, вследствие чего они нуждаются в посторонней помощи и защите. От степени расстройства функций организма зависит установление инвалидам группы инвалидности, а лицам в возрасте до 18 лет — категории «ребенок-инвалид». Инвалидность влечет за собой определенные правовые последствия у обладателя данного статуса — в зависимости от группы и причины инвалидности. В свою очередь, этот юридический факт является

причиной возникновения правоотношений по социальной защите инвалидов. Именно в этом состоит главное юридическое значение инвалидности [1].

Процедура установления инвалидности производится специализированными государственными учреждениями медико-социальной экспертизы согласно Правилам, утвержденным постановлением Правительства РФ 20 февраля 2006 г. [10]. Весьма важным представляется положение пункта 6 Правил, согласно которому наличие лишь одного из перечисленных в Правилах условий не может выступать в качестве основания, достаточного, чтобы признать гражданина инвалидом. Это, прежде всего, говорит о том, что инвалидность как юридический факт в праве социального обеспечения по своей конструкции характеризуется сложным юридическим составом. Отсутствие хотя бы одного из необходимых условий не порождает правоотношений по социальной защите.

Оказание социальной поддержки гражданам осуществляется, когда у них возникает трудная жизненная ситуация, при которой объективно нарушается жизнедеятельность граждан и которую он не в силах преодолеть самостоятельно. В первую очередь право на социальное обслуживание предоставляется инвалидам, детям, пожилым людям [13, с. 55].

Социальная поддержка гражданам может быть оказана как бесплатно, так и с оплатой за определённые виды услуг. Инвалиды имеют ряд льгот на бесплатное получение ряда гарантированных льгот в целях улучшения собственного здоровья, реабилитации в окружающей среде. Бесплатное обслуживание для инвалидов может быть предоставлено в ряде случаев: тем гражданам, которые не могут самостоятельно обслуживать и реализовывать собственные потребности, в тот же момент такие люди не должны иметь родственников на получение помощи; поддержка может быть оказана гражданам, которые в настоящий момент оказались в крайне сложной (трудной жизненной ситуации); детям, которые не достигли совершеннолетнего возраста.

Данной категории граждан также могут быть предложены платные услуги — согласно государственной системе оказания помощи.

Закрепленные дефиниции представляют собой комплекс различных мероприятий, направленных на обеспечение прав и законных интересов инвалидов, но не раскрывают их содержания, что существенно затрудняет их реализацию на практике. Обозначение понятий «социальная защита» и «социальная поддержка» нормами Федерального закона «О социальной защите инвалидов», иные положения Закона не дают четкого представления об их смысловом напол-



нении, соотношении и субъектах предоставления. Вместе с тем, смысловое наполнение указанных понятий должно осуществляться исходя из систематического толкования норм конкретного нормативного правового акта применительно к конкретным видам правоотношений [12, с. 8].

Регламентация правоотношений по социальной защите инвалидов в Российской Федерации базируется на конституционных положениях, позволяющих вместе с нормами ФЗ «О социальной защите инвалидов в Российской Федерации» и других нормативных правовых актов определить структуру, пределы и возможности ее предоставления. Полагаем, что принятие указанного закона стало поворотным моментом для России, поскольку в нем была провозглашена принципиально иная цель государственной политики в отношении инвалидов, прежде всего, предоставление им равных с иными гражданами возможностей участия в жизни общества; сформированы новые понятия и категории.

Конституция РФ, провозглашая Россию социальным государством, определила, что приоритетным направлением ее государственной политики установлено формирование устойчивой социальной защищенности, благополучия и создание благоприятных условий для развития каждой личности. Это положение конкретизируется в статье 39

Конституции РФ, в соответствии с которой каждому предоставляется гарантия социального обеспечения по возрасту, в случае болезни, инвалидности, потери кормильца, для воспитания детей и в иных случаях, закрепленных в законе [7].

Главной особенностью правоотношений по социальной защите инвалидов является их комплексный межотраслевой характер, поскольку они затрагивают самые различные жизненные сферы и основаны на взаимодействии государственных органов, учреждений, общественных организаций и граждан. Основной целью такого взаимодействия является предоставление инвалидам различных благ и услуг для обеспечения их интеграции в общество и создания им достойных условий жизни. Так, инвалиды имеют право на все виды медицинского обслуживания, психологическую поддержку и реабилитацию, бесплатную юридическую помощь, консультации и иные виды обслуживания, образование и профессиональную подготовку, восстановление трудоспособности и возможности сохранить за собой рабочее место либо получить новое в соответствии со своими возможностями. Кроме того, в целях сохранения своего социального положения в обществе, инвалиды могут заниматься любой полезной и вознаграждаемой деятельностью, вступать в профсоюзные организации или творче-

ские союзы, которые позволят им максимально проявить свои возможности и ускорят процесс их социальной интеграции.

При оказании социальных услуг на платной основе учреждения социального обслуживания должны заключать с гражданами или их законными представителями договоры, в которых определяются виды и объем услуг, их стоимость и форма оплаты. Средства, поступающие от оплаты социальных услуг, зачисляются на счет учреждений социального обслуживания.

Рассмотрим некоторые принципы социального обслуживания.

**Адресность.** Она означает, что социальные услуги предназначены не всем гражданам, которые находятся в сложной жизненной ситуации, а лишь тем, которые наиболее в этом нуждаются (имеют доход ниже прожиточного минимума в субъекте РФ, не могут обслуживать себя в силу возраста или болезни, не имеют родственников и при наступлении других обстоятельств, установленных законом).

**Доступность.** Это реальная возможность гражданина, наделенного законом правом на определенный вид социального обслуживания, получить его, обратившись в организацию социального обслуживания [3, с. 105].

**Добровольность,** что означает осуществление социального обслуживания на добровольных началах, т.е. по

волеизъявлению нуждающегося. Волеизъявление выражается в том, что нуждающийся соглашается на социальное обслуживание либо отказывается от него. Социальное обслуживание лиц, не достигших 14 лет, и недееспособных предусматривает наличие согласия на него, данного их законными представителями. Если законный представитель временно отсутствует, решение о согласии принимают органы опеки и попечительства.

**Гуманность.** Оказание социальных услуг работниками учреждений социального обслуживания предполагает уважительное и гуманное отношение к получателям услуг.

**Приоритетность.** Социальные услуги предоставляются в первую очередь несовершеннолетним, которые находятся в трудной жизненной ситуации.

Российские граждане, вышедшие на пенсию, помимо собственно пенсионных выплат, имеют право также на некоторые финансовые льготы как федерального, так и местного уровня. Этот вид социальной поддержки населения распространяется на все группы пенсионеров – не только на основании достижения пенсионного возраста, но и по выслуге лет, инвалидности, наличию званий и т.п. Вначале ознакомимся с тем, какими льготами пользуются пенсионеры по налогам в России:

1. Жилая площадь, которая находится в частной собственности гражд-

дан, достигших пенсионного возраста, не облагается налогом (размер этой площади и количество квартир не ограничены).

2. Пенсионеры также имеют право на уменьшение налоговой ставки по транспортному налогу. Эта льгота касается только одного транспортного средства, принадлежащего гражданину.

3. Следует учитывать, что величина налоговых ставок в сфере транспорта определяется на региональном уровне (в отличие от размера транспортной льготы, единой для всех субъектов федерации), так что для Москвы, например, она будет иной, чем для других городов.

4. Органы муниципального управления наделены правом устанавливать собственные налоговые льготы по земельным сборам [9].

Все прочие категории граждан пенсионного возраста, кроме получения стандартных пенсионных выплат, определяемых федеральным законом, также обладают правом на льготы и другие варианты социальной поддержки, предоставляемые муниципалитетом того региона, где они постоянно проживают. В разных субъектах РФ набор льгот будет отличаться, хотя общая логика предоставления этих мер помощи едина и неизменна для всех регионов. От региона к региону отличаются лишь конкретные суммы

выплат и льгот, на которые вправе претендовать пожилые граждане [4, с. 343].

Также существуют некоторые уникальные привилегии для пенсионеров, инициатива введения которых принадлежит властям отдельных субъектов федерации и которые действуют только на их территории. Любые предназначенные пенсионерам привилегии и льготы реализуются ими в заявительном порядке: для того, чтобы ими воспользоваться, гражданину следует обратиться в местные органы социальной защиты или другие инстанции (в зависимости от того, о каких льготах идет речь) и подать соответствующее заявление.

Отдельные льготы предусмотрены для следующих категорий лиц пожилых граждан: ветеранов Великой Отечественной войны; ветеранов-участников боевых действий в ходе других международных вооруженных столкновений (Советско-финской войны, Афганской войны, войны в Чечне); жителей блокадного Ленинграда, имеющих соответствующие награды и удостоверения; супругов погибших в Великой Отечественной войне; инвалидов (также не пенсионного возраста, например, инвалидов от рождения); граждан, принимавших участие в ликвидации аварии на Чернобыльской АЭС, ПО «Маяк» и всех лиц, пострадавших от радиационного поражения в упомянутых техногенных катастрофах; пенсионеров по

старости, продолжающих трудовую деятельность и имеющих право на особые привилегии и гарантии на своем месте работы [9].

Наблюдая за общей тенденций регулярных выплат инвалидам, можно отметить их стабильное увеличение. Если в 2011 году средний ежемесячный доход инвалидов составлял около 10–12 тыс. руб., то на начало 2020 года этот показатель составил примерно 17 тыс. руб. [5]. На протяжении последних 8 лет наблюдается стабильное увеличение денежных и пенсионных выплат инвалидам всех групп. Данная тенденция является доказательством того, что государство уделяет внимание социальной поддержке людей с ограниченными возможностями.

За последние годы существенно возросла стоимость базовой потребительской корзины. Это явление коснулось всех, в том числе и инвалидов. Несмотря на то, что размер ежемесячных пособий этой группе населения существенно возрос за последние годы, от этой суммы после затрат на базовые продукты питания остается не больше 30%. Помимо потребительской корзины, инвалидам приходится оплачивать коммунальные услуги. Согласно данным Росстата, средняя стоимость коммунальных услуг в месяц составляет около 6000 рублей [5]. Учитывая льготы, которые предполагают 50 % скидку на оплату коммунальных услуг, инва-

лидам все же приходится тратить около 2500 руб. в месяц, что делает остаток от их денежных пособий еще меньше. Согласно вышеуказанным льготам, людям с ограниченными возможностями предоставляется бесплатная выдача лекарств, что существенно облегчает их положение. Однако, к сожалению, это не так существенно улучшает ситуацию.

В итоге, можно сделать вывод, что инвалиды, живя лишь на ежемесячные выплаты, могут позволить себе удовлетворение только минимальных потребностей, помимо которых существует еще масса необходимых расходов. Например, многим людям с ограниченными возможностями просто необходимо санаторно-курортное лечение, но, к сожалению, бесплатные путевки предоставляются только инвалидам I группы, и то лишь первые три года. Кроме того, инвалиды нуждаются в посещении общественных мероприятий, таких как театр, кино, выставки и др. Многие не могут позволить себе приобрести билеты на подобные мероприятия и вынуждены отказывать себе в этом. А ведь одной из основных задач социальной поддержки инвалидов является обеспечение адаптации людей с ограниченными возможностями в обществе.

К сожалению, несмотря на свой стабильный рост, денежных выплат хватает лишь на поддержание пассивной жизнедеятельности, что создает

тяжелое положение не только самим инвалидам, но и их семьям. Инвалидам необходима такая помощь, которая могла бы обеспечить, стимулировать и активизировать их. В России ситуация в сфере социальной поддержки инвалидов только начинает активизироваться, восстанавливая способности инвалидов к социальному функционированию и созданию независимого образа жизни.

Следует отметить, что, по данным Росстата, с 2012 по 2020 гг. количество инвалидов в Российской Федерации уменьшилось. Если в 2012 г. числилось 13189000 человек, то в 2020 г. — 11875000 человек. Такая положительная тенденция связана с улучшением качества медицины, условий труда и общего уровня жизни [5].

Проблема инвалидов и инвалидности рассматривалась ранее и продолжает оставаться предметом исследования не только медиков, но и психологов, социологов и демографов, которые пытаются выявить закономерности возникновения и развития данного явления. Целевые программы по поддержке лиц с ограниченными возможностями пока не дали видимых результатов. В деле социализации инвалидов помогла только одна государственная мера – компаниям, где работали инвалиды, полагались налоговые льготы [14, с. 22].

Одним из важнейших выводов, к которому приходят ученые, является представление о социальном происхож-

дении инвалидности и его прямой зависимости от социального окружения. Одной из ведущих проблемы в современной практике и социальной политике управления государством является определение положения инвалида: государство стремится приравнять положение инвалида в обычным гражданам.

На сегодняшний день проблема социальной поддержки инвалидов является наиболее значимой и актуальной. Это обосновано тем, что рост их численности не должен противоречить эффективности развития и управления обществом, не должен «тормозить» социально-экономические процессы. Инвалид, так же как и остальные граждане, должен чувствовать себя абсолютно свободным и трудоспособным человеком, которому государство оказывает максимальную помощь в социализации и реабилитации. На международном уровне для данной категории граждан предусмотрено огромное количество мер, способствующих их жизнедеятельности, социализации.

Как известно, Конвенция 2006 года [6] не провозглашает особых прав для инвалидов, а лишь призывает создать условия, позволяющие инвалидам наряду со здоровыми людьми реализовывать весь комплекс прав и свобод, провозглашенных и закрепленных в документах ООН. Данный документ направлен на понимание проблем инвалидов и создание условий, позволяющих людям

с ограниченными возможностями, наравне со здоровыми, демонстрировать свою волю, проявлять активность в решении многих вопросов, затрагивающих не только частные, но и публичные интересы. В первую очередь это связано с доступностью сферы образования, здравоохранения, транспорта, учреждений культуры, в том числе спорта, возможностью получения социальных услуг, общения с учетом достижений современных информационных технологий.

Известно множество примеров, когда инвалиды показывали и продолжают демонстрировать высокие результаты в профессиональной деятельности, науках, творчестве и, конечно, спорте. Только в России таких имен тысячи. Стоит вспомнить известного летчика времен Великой Отечественной войны Алексея Маресьева, который после ампутации ног смог восстановиться и летать, имея вместо ног протезы. В 1988 году благодаря усилиям Валентина Ивановича Дикюля (бывший артист цирка, получил во время выступления черепно-мозговую травму и травму позвоночника, упав с большой высоты) была разработана собственная методика реабилитации, и открыт в 1988 году «Российский центр реабилитации больных со спинномозговыми травмами и последствиями детского церебрального паралича».

Эти достижения во многом стали толчком к изменению отношения к ин-

валидам и привели к необходимости совершенствования законодательства и практической работы в каждом субъекте Российской Федерации. Многие технические средства реабилитации, применяемые в отношении инвалидов, позволяют лицам с инвалидностью использовать такие средства для устранения или компенсации ограничений жизнедеятельности. Данный подход отражает заботу со стороны государства об инвалидах, но с другой стороны показывает, что практически каждый инвалид (инвалид с детства, ребенок-инвалид, человек, ставший инвалидом в зрелом возрасте после аварии и т.д.) должен в соответствии с данной программой полностью или частично восстановиться, стать способным себя обслуживать и даже работать. Само понятие «реабилитация» означает восстановление в прежнее состояние, нарушенное болезнью или другими социальными причинами. Однако, значительная часть инвалидов никогда не обладали навыками самообслуживания, профессиональными знаниями и умениями и т.д.

Множественность целей реабилитационного процесса связана с большим диапазоном решаемых задач, их ориентацией на заболевание, которое привело к инвалидности. Выбор целей той или иной реабилитационной технологии определяется их достижимостью, выявлением приоритетов, наличием средств исполнения, их соответствием психоло-

гическим и физическим качествам реабилитанта.

При разработке и реализации реабилитационного процесса важен выбор соответствующих организационных форм использования соответствующих технологий: индивидуальных, мелкогрупповых, групповых и массовых; семейных, клубных, классно-урочных; дифференцированных и разновозрастных. Большее значение имеет содержательная сторона этих мероприятий и тех средств, с помощью которых происходит восстановление индивидуальной и общественной ценности инвалидов [8, с. 14].

Для получения того или иного результата реабилитации существенным является отбор технологии по признаку преобладания одного или нескольких доминирующих методов, способов и приемов. В распоряжении специалистов по реабилитации находятся разнообразные и эффективные технологии. Любая из этих технологий не ограничивается каким-либо одним методом или приемом, а обычно является комплексной с акцентом на ту или иную сторону процесса реабилитации; предполагает комплексное воздействие психокоррекционного, психотерапевтического характера, что способствует гармонизации личности инвалидов, развитию адекватных межличностных отношений, формированию ценностно-культурных установок для свободного самовыра-

жения и самоутверждения. Социокультурная реабилитация – это совместная деятельность различных специалистов по реабилитации, использующая совокупность приемов, подходов, методов их действий в неразрывном единстве с деятельностью самих реабилитантов. В связи с этим актуальной является медико-социальная и психологическая эффективность реабилитационных технологий, которая гарантирует достижение определенных стандартов.

Согласно ст. 9 ФЗ № 181 к числу основных направлений реабилитации и абилитации относят: медицинские, профессиональные, социально-средовые, социально-педагогические, социально-психологические, социально-культурные, социально-бытовые, физкультурно-оздоровительные и спортивные мероприятия [11].

К сожалению, несмотря на большую значимость работы стационарных учреждений социального обслуживания инвалидов, в условиях пребывания в подобных учреждениях у клиентов могут возникнуть затруднения в процессе социализации и адаптации к условиям внешней среды. Решить проблему социализации инвалидов помогает создание на всей территории страны таких условий, которые помогают лицам с ограниченными возможностями здоровья как можно легче пройти процесс интеграции в общество. Данная работа проводится по различным направлени-

ям: приспособление городской культуры и нравственное развитие общества, пространства для беспрепятственной доступности общественного транспорта, медицинских, социальных, административных образовательных, торговых, культурно-досуговых и иных организаций для маломобильных групп населения.

Существенную роль играет обеспечение рабочими местами инвалидов. Государство и общественные организации проводят мероприятия, направленные на содействие занятости инвалидов с частичной утратой трудоспособности и предоставления им образовательных услуг на льготных условиях. В традиционных представлениях об организации социальной работы с инвалидами роль специалиста по социальной работе заключается в оказании им помощи, направленной на содействие в реализации их прав на получение различного рода пособий, дотаций в рамках монетизации льгот, улучшение социально-бытовых, жилищных условий и других гарантированных действующим законодательством прав.

В последнее время большую популярность обретает процесс подготовки лиц с ограниченными возможностями к трудовой деятельности, которая возможна при условии профессиональной и психологической подготовленности самого клиента, создании специализированных условий труда

работодателем, также есть возможность организации осуществления трудовой деятельности инвалидом на дому. Занятость инвалидов является одним из самых сложных, но в тоже время одним из особенно значимых направлений совершенствования социальной политики в Российской Федерации. Она позволяет осуществить процесс интеграции лиц с ограниченными возможностями здоровья в общество и осуществлять частичное, а в некоторых случаях и полноценное самостоятельное материальное обеспечение. Профессиональные функции специалиста по социальной работе в процессе занятости инвалидов должны заключаться во взаимодействии с организациями в сфере занятости населения, работодателями и органами контроля условий труда. В сфере социальной работы с детьми-инвалидами роль специалиста заключается в консультациях родителей о правах ребенка, взаимодействии (в пределах его компетенции) с учреждениями социальной помощи семье и детям, территориальными органами пенсионного фонда, медицинского и социального страхования, образовательными организациями.

Важное место в социальной работе с детьми-инвалидами занимает процесс объективной оценки их физических, умственных способностей, психического и эмоционального состояния. Это необходимо для оценки возможности получения образовательных услуг ре-



бенком-инвалидом, определения специфики образовательного учреждения, изучаемых дисциплин и выбора оптимальной формы обучения. Перспективным направлением в социальной работе является организация работы с семьями, которая заключается в оказании им психологической, консультационной и иной необходимой помощи.

В отечественной системе образования в последнее время обретают популярность идеи инклюзивного образования, которое заключается в обучении детей-инвалидов не в специализированных образовательных учреждениях, а в обычных общеобразовательных организациях, это касается основных, средних и высших учебных заведений. Данный подход позволяет создать для лиц с ограниченными возможностями здоровья такие условия, при которых упрощается процесс их социализации и адаптации к последующей профессиональной деятельности. Применение технологий инклюзивного образования требует от социальных педагогов и педагогов-психологов отслеживания эмоционального, психического состояния ин-

валидов и представителей сообщества учащихся без зафиксированных ограничений здоровья, выявления степени удовлетворенности учащихся с установленными нарушениями здоровья и их семей образовательным процессом. Следует согласиться с утверждением И.В. Кобылиной, что социальная работа с инвалидами претерпевает постепенные изменения, как и сама социальная политика государства, данные изменения заключаются в устранении изолированности и интеграции в полноценную жизнь общества данной категории граждан [4, с. 347].

Подводя итог, можно сделать следующий вывод:

Несмотря на то, что в последнее время был принят ряд законов, направленных на усиление социальной поддержки инвалидов, их положение все еще остается тяжелым. В этой связи возрастает необходимость разработки адекватных мер социальной защиты инвалидов. В настоящий момент для государства проблема признания инвалидов полноценными участниками общества является крайне значимой.

## СПИСОК ИСПОЛЬЗОВАННОЙ ЛИТЕРАТУРЫ

1. Агашев, Д.В. Право социального обеспечения. Курс лекций / Д.В. Агашев. – Томск: Факультет дистанционного обучения, ТУСУР, 2016. – 180 с.
2. Баринаова, Г.В. Инвалидность как социальный феномен современного российского общества: социально-философский анализ: автореф. дис. ... докт. филос. наук: 09.00.11 / Г.В. Баринаова; [Место защиты: Моск. гос. обл. ун-т]. – Москва, 2015. – 51 с.
3. Галаганов, В.П. Право социального обеспечения / В.П. Галаганов. – М.:

Издательский центр «Академия», 2016. — 512 с.

4. Кобылина, И.В. Проблемы обеспечения мер социальной защиты инвалидов в Российской Федерации И.В. Кобылина // Проблемы общественных отношений в XXI веке. – 2016. – № 2 – с. 341–348.

5. Количество инвалидов в России и размер ЕДВ [Электронный ресурс]. – URL: <https://rosinfostat.ru/invalidy/> (дата обращения: 12.10.2020).

6. Конвенция о правах инвалидов (Заключена в Нью-Йорке 13.12.2006) // Собрание законодательства Российской Федерации. – 2016. – №6. – Ст.468.

7. Конституция Российской Федерации (принята всенародным голосованием 12.12.1993 с изм., одобренными в ходе общероссийского голосования 01.07.2020) // КонсультантПлюс. Россия / ЗАО «Консультант Плюс». – М., 2020.

8. Мурзина, Т.В. Роль программы реабилитации инвалидов / Т.В. Мурзина // Новые знания. – 2017. - №2 – С. 12 – 19.

9. Налоговый кодекс Российской Федерации (НК РФ) 31 июля 1998 года №146-ФЗ; Принят Государственной Думой 16 июля 1998 г.; Одобрен Советом Федерации 17 июля 1998 г.: в ред. от 20.07.2020 (с изм. и доп., вступ. в силу с 01.10.2020) // КонсультантПлюс. Россия / ЗАО «Консультант Плюс». – М., 2020.

10. О порядке и условиях признания лица инвалидом: Постановление Правительства РФ от 20.02.2006 № 95 (ред. от 22.10.2020) // КонсультантПлюс. Россия / ЗАО «Консультант Плюс». – М., 2020.

11. О социальной защите инвалидов Федеральный закон от 24.11.1995 № 181-ФЗ; (ред. от 24.04.2020 (с изм. и доп., вступ. в силу с 01.07.2020) // КонсультантПлюс. Россия / ЗАО «Консультант Плюс». – М., 2020.

12. Радуто, В.И. О правовом наполнении понятия «социальная защита» / В.И. Радуто // Социальное и пенсионное право. – 2010. - № 2. – С. 8–10.

13. Федорова, О.А. Социальное происхождение инвалидности и анализ отечественных исследований на тему отношения к лицам с инвалидностью // Современные проблемы науки. – 2016. – № 2: сайт: – Режим доступа: <http://science.esrae.ru/194-885>. (дата обращения: 12.10.2020).

14. Шестаков, В.П., Свинцов, А.А., Радуто, В.И., Черныкина, Т.С. Совершенствование законодательства Российской Федерации в рамках реализации положений Конвенции о правах инвалидов // Социальное и пенсионное право. – 2016. – № 2. – С. 16 – 21.

УДК 364.043.4

**Назарова Елена Витальевна**

магистрант направления

«Социальная работа»

ФГБОУ ВО «УдГУ»

Россия, г.Ижевск

nlena96@mail.ru

Nazarova Elena V.

Udmurt State University

Russia, Izhevsk

**Солодянкина Ольга Владимировна**

кандидат педагогических наук,

заведующая кафедры

Социальной работы

Института социальных коммуникаций

ФГБОУ ВО «УдГУ»

Россия, г.Ижевск

Solodyankina Olga V.

Udmurt State University

Russia, Izhevsk

## **СОЦИАЛЬНО-ПСИХОЛОГИЧЕСКАЯ АДАПТАЦИЯ ПОДРОСТКОВ С ДЕВИАНТНЫМ ПОВЕДЕНИЕМ SOCIAL AND PSYCHOLOGICAL ADAPTATION OF ADOLESCENTS WITH DEVIANT BEHAVIOR**

### **Аннотация**

В настоящее время все более актуальной становится проблема ускорения процесса социально-психологической адаптации в подростковом возрасте. Особенное значение при этом имеет организация адаптации для тех подростков, которые отличаются девиантным поведением. В настоящей статье были рассмотрены особенности адаптации в подростковом возрасте, выделены критерии ее успешности, а также обозначены основные направления работы по социально-психологической адаптации подростков с девиантным поведением.

### Abstract

At present, the problem of accelerating the process of socio-psychological adaptation in adolescence is becoming more and more urgent. At the same time, the organization of adaptation for those adolescents who are distinguished by deviant behavior is of particular importance. In this article, the features of adaptation in adolescence were considered, the criteria for its success were highlighted, and the main directions of work on the socio-psychological adaptation of adolescents with deviant behavior were outlined.

**Ключевые слова:** подростковый возраст, адаптация, дезадаптация, девиантное поведение, социализация.

**Keywords:** adolescence, adaptation, maladjustment, deviant behavior, socialization.

Для современного общества характерно увеличение числа подростков, которые склонны к проявлению девиантного поведения. В связи с этим особого внимания заслуживает исследование основных причин такого поведения и организация социально-психологического сопровождения подростков для формирования у них социальных навыков и положительных моделей поведения. Большое внимание в данном процессе должно уделяться социально-психологической адаптации подростков.

Адаптацию можно определить, как один из основных показателей социализации. Она представляет собой активный процесс, результатом которого становится достижение положительных результатов, представляющих собой сформированные навыки взаимодействия в обществе, и отрицательных резуль-

татов, которые негативным образом сказываются на процессе включения человека в социум. В качестве общего показателя того, что процесс адаптации прошел успешно, можно обозначить наличие взаимной удовлетворенности человека и общества. При этом основными критериями выступает внутренний комфорт и внешняя адекватность поведения. Внутренний комфорт может быть обозначен, как эмоциональная удовлетворенность. Адекватным же поведением является умение просто и быстро приспосабливаться к новым требованиям общества и выполнять их.

Подростковый возраст - это наиболее трудный возрастной период, так как на данном этапе человек сталкивается с кризисом развития личности. В это время на организм, который продолжает расти, и формирующуюся личность в большей

степени могут оказывать воздействие естественные процессы, такие как интенсивная социализация личности и активная физиологическая перестройка организма, изменение его биологических свойств. Результатом данных процессов могут стать проявление у большей части подростков в той или иной форме и комбинациях серьезных социально-биологических проблем [1].

Важная особенность подростковой социальной адаптации заключается в ее зависимости от возрастных и личностных особенностей подростков [8]. Показателем нормальной и успешной адаптации является наличие оптимального равновесия между ценностями, особенностями индивида и теми правилами, которые устанавливает окружающая его социальная среда. В связи с этим дезадаптация характеризуется сниженной способностью к принятию и выполнению требований общества как личностно-значимых, а также важных для реализации собственной индивидуальности в рамках конкретных социальных условий [2].

Социальная дезадаптация в подростковом возрасте ведет к появлению проблем во взаимоотношении подростков с другими людьми и может стать причиной девиантно-

го поведения [4]. Под девиантным поведением в данном случае понимается такое поведение человека, которое не соответствует закрепленным в обществе правилам и нормам. Подобные поступки и действия отвергаются обществом, они способны нанести различный ущерб другим членам социума [5].

В научной литературе причины подростковой девиантности разделяются на две категории: объективные и субъективные. При этом объективные причины вытекают из среды обитания и жизнедеятельности каждого подростка. Субъективные же причины скрыты в развитии и социальном становлении личности подростка. На основании данной информации может быть построен процесс оказания помощи девиантным подросткам в социально-психологической адаптации.

Социально-психологическая адаптация представляет собой способность подростка приспособиться к условиям социальной реальности, в которой он находится. Так особенностью такой адаптации в подростковом возрасте является организация процесса освоения психологических особенностей групп и индивидов, находящихся в образовательном учреждении, а также вхождение в сложившуюся

систему отношений и эффективное взаимодействие с педагогами, ровесниками, родителями и т. п. [6]

На основании представленной классификации причин девиантного поведения в подростковом возрасте может быть выделено два направления помощи подросткам в социально-психологической адаптации: [3]:

- оказание воздействия на социальную среду. Для этого определяются причины, которые способствуют возникновению различных видов девиации, и проводятся действия по их нейтрализации.

- проведение работы с конкретным подростком. Данный процесс может быть построен на использовании различных видов психологической работы. Основная цель при этом заключается в развитии таких способностей и ресурсов личности, которые бы способствовали коррекции дезадаптивных паттернов поведения.

Социально-психологическая адаптация девиантных подростков включает в себя проведение специального воздействия, направленного на формирование мотивационного, эмоционального и ценностно-нормативного компонента личности. Данное воздействие может включать в себя следующие направления работы:

- формирование у подростков позитивного отношения к себе и окружающему его миру;

- формирование ценностей, которые направлены на саморазвитие и здоровый образ жизни;

- развитие навыков адекватного взаимодействия с окружающими людьми;

- обучение приемам и методам адекватного выхода из проблемных и конфликтных ситуаций;

- обучение приемам снятия эмоционального напряжения.

Для изучения особенностей социально-психологической адаптации подростков с девиантным поведением мною были выбраны следующие методики [7]:

1. Опросник социально-психологической адаптации Р.Даймонда-К.Роджерса. Данный опросник направлен на изучение особенностей социально-психологической адаптации и тех черт личности, которые связаны с данным процессом. Для дезадаптации характерно: неприятие себя и других, защитные барьеры, отсутствие гибкости.

2. Диагностика агрессивных и враждебных реакций проводилась посредством Опросника Басса-Дарки. Авторы данного опросника выделили следующие виды проявления агрессии и враждебности: физическая агрессия, косвенная

агрессия, раздражение, негативизм, обида, подозрительность, вербальная агрессия, чувство вины.

3. Склонность к девиантному поведению исследовалась посредством Теста СДП (Э.В. Леус). Посредством данной методики осуществляется измерение дезадаптации у подростков с разными видами девиантного поведения. Определяется выраженности таких показателей, как зависимое, самоповреждающее, агрессивное, делинквентное и социально обусловленное поведение. Таким образом, возможно получение наиболее полной информации о наличии различных поведенческих девиаций у подростков.

Таким образом, адаптация является активным процессом в результате которого формируются навыки взаимодействия человека и общества. В подростковом возрасте процесс адаптации имеет свою специфику ввиду возрастных и личностных особенностей подростков. В случае успешного прохождения адаптации подросток становится частью группы, эффективно функционирует в ней и удовлетворяет свои потребности. В случае же дезадаптации у подростка может сформироваться девиантное поведение.

## СПИСОК ИСПОЛЬЗОВАННОЙ ЛИТЕРАТУРЫ

1. Болотова А.К., Молчанова О.Н. Психология развития и возрастная психология: Учебное пособие. - М.: ИД ГУ ВШЭ, 2017. - 526 с.
2. Бурханова С. В., Кром И. Л. Девиантное поведение подростков как проблема социальной адаптации // Russian Journal of Education and Psychology. - 2010. - №2. - С. 107-108.
3. Дегтярев А.В. «Эмоциональный интеллект»: становление понятия в психологии // Психологическая наука и образование PSYEDU.ru. - 2012. - № 2. - С. 170-180.
4. Жигулина Т. А. Профилактика дезадаптационных состояний у детей и подростков в условиях общеобразовательной школы // Молодой ученый. - 2015. - № 22 (102). - С. 784-787.
5. Куприянова В.М., Богданова Т.М. Девиантное поведение у подростков. профилактические мероприятия в медицине // Международный студенческий научный вестник. - 2018. - № 5. - С. 211.
6. Психология эмоций: Тексты/ Под ред. В.К. Вилонаса, Ю.Б. Гиппенрейтер. - М.: Изд-во Моск. ун-та, 1993. - 288 с.
7. Фетискин Н. П., Козлов В. В., Мануйлов Г. М. Социально-психологическая диагностика развития личности и малых групп. - М.: Изд-во Института Психотерапии, 2009. - 448 с.
8. Хилько М.Е., Ткачева М.С. Возрастная психология: Краткий курс лекций. - М.: Юрайт, 2016. - 200 с.

УДК 37.043

**Никитина Елена Валентиновна**

кандидат психологических наук,  
доцент кафедры социальной работы  
ФГБОУ ВО «Удмуртский  
государственный Университет»  
Россия, г. Ижевск  
адрес электронной почты  
nik.ev@mail.ru

Nikitina Elena V.  
Udmurt State University  
Russia, Izhevsk

## **ЧЕМПИОНАТ АБИЛИМПИКС – МЕХАНИЗМ СОЦИАЛЬНО-ТРУДОВОЙ АДАПТАЦИИ ЛЮДЕЙ С ИНВАЛИДНОСТЬЮ И ОВЗ. ОПЫТ УДМУРТСКОЙ РЕСПУБЛИКИ**

### **Аннотация**

Механизмы формирования социально-трудовой реабилитации инвалидов в России и Удмуртской Республике остаются актуальным вопросом, требующим внимания и решения, как со стороны государства, работодателей, социальных служб, образовательных учреждений и самих лиц с инвалидностью и ограниченными возможностями здоровья. Новые решения, новые механизмы - это шаг для расширения возможностей для включения данной категории лиц в жизнь общества, как с профессиональной так и с коммуникативной сторон. Одним из данных механизмов является развитие в России Чемпионатного движения Абилимпикс. Данное движение является международным. Участие в данном конкурсе дает возможность инвалидам, лицам с ОВЗ вне зависимости от возраста, нозологии продемонстрировать уровень профессионального мастерства, повысить самооценку.

### **Abstract**

Mechanisms for the formation of social and labor rehabilitation of disabled people in Russia and the Udmurt Republic remain an urgent issue that requires attention and solutions, both from the state, employers, social services, educational institutions, and individuals with disabilities themselves. New solutions, new mechanisms - this is a step to expand the opportunities for inclusion of this category



of people in society, both from the professional and communicative sides. One of these mechanisms is the development of the Abilympics Championship movement in Russia. This movement is international. Participation in this competition provides an opportunity for people with disabilities, people with disabilities, regardless of age, nosology, to demonstrate the level of professional skills, increase self-esteem.

**Ключевые слова:** инвалиды, лица с ограниченными возможностями здоровья, Чемпионат Абилимпикс, профессиональная компетенция.

**Keywords:** disabled people, persons with disabilities, Abilympics championship, professional competence.

Проблема социально-трудовой реабилитации и адаптации людей с инвалидностью и лиц ОВЗ остается высоко актуальной. Включение данной категории лиц в социум, в трудовую структуру общества одна стратегических задач государства, социальных служб, образовательных организаций и самих лиц с инвалидностью и граниченными возможностями здоровья. В современном обществе разрабатываются новые способы решения данной социальной проблемы. Одним из таких способов является развитие движения Абилимпикс, в которое вступила Россия в 2015 году.

Название движения Абилимпикс (англ. "Olympics of Abilities") – можно расшифровать как «Олимпиада возможностей». Данное движение начало свое развитие в Японии. В 1972 году проведен Первый

Национальный конкурс профессионального мастерства среди людей с ограниченными возможностями с целью развития профессиональных навыков инвалидов.

В современной России задачи Чемпионата «Абилимпикс» обозначены следующим образом:

- продвижение современных форматов профессиональной ориентации инвалидов и лиц с ограниченными возможностями здоровья с использованием технологий конкурсов «Абилимпикс»;

- повышение уровня профессионального мастерства инвалидов и лиц с ограниченными возможностями здоровья посредством внедрения лучших практик конкурсов «Абилимпикс» в образовательный процесс;

- расширение возможностей трудоустройства инвалидов и освоения

новых видов профессиональной деятельности, заключения договоров о трудоустройстве и организации стажировок для участников чемпионатов в рамках социального партнерства с работодателями;

Движение Абилимпикс в России развивается с 2015 года. В Удмуртии данный Чемпионат впервые прошел в 2017 по пяти компетенциям, в 2018 количество компетенций – 16, в 2019 — количество компетенций – 17, в 2020 — количество компетенций — 19.

Необходимо отметить, то что в данном чемпионате принимают участие три категории участников: это дети – до 14 лет, студенты, специалисты. Снятие возрастных ограничений для участия в профессиональных конкурсах - это важный момент социальной адаптации людей с ограниченными возможностями и инвалидов, расширение их возможностей в области трудовой деятельности.

Всего в 2019 году в Республиканском Чемпионате Абилимпикс приняли участие 90 человек: категория школьники – 11 участников, категория студенты – 65 участников, категория специалистов – 14 участников. Самый младший участник – 14 лет, самый старший участник – 53 года.

Важным моментом расширения функциональности данного Чем-

пионата является возможность участия инвалидов и лиц с ОВЗ с различными нозологиями. Анализируя статистику участников Чемпионата Абилимпикс -2019 в Удмуртской Республике отмечаем разнообразие нозологических групп:

нарушение зрения – 17 человек,  
нарушение слуха – 14 человек,  
нарушение опорно-двигательного аппарата – 21 человек,  
ментальные нарушения – 20 человек,  
соматическое заболевание – 18 человек.

География участников также говорит о снятии границ в территориальном расположении для участия в Чемпионате . В 2019 году, помимо традиционных мест проживания участников : г. Ижевск, г. Воткинск, г. Глазов, г. Можга, г. Сарапул, г. Камбарка, в соревнованиях приняли участие ребята и взрослые и из сельских районов Удмуртии: Алнашский, Балезинский, Вавожский, Граховский, Дебёсский, Завьяловский, Игринский, Кезский, Кизнерский, Увинский, Шарканский, Якшур-Бодьинский, Ярский. Включение участников из Республики Башкортостан, Пермский край, Кировская область говорит о высоком интересе к данному мероприятию и готовности к включению как участников так и их наставников.

Профессиональную компетентность, которую демонстрируют участники Чемпионата на соревновательных площадках различны: от поварского дела и бухгалтерского учета, до электромонтажа и ландшафтного дизайна.

Важнейшим элементом Чемпионата Абилимпикс является привлечение работодателей на площадки. Привлечение возможно, как в качестве эксперта на площадке, наблюдателя или как участника Деловой программы Чемпионата. Работодатель имеет возможность, оценить трудовые компетенции участника в реальных трудовых ситуациях и пригласить к себе на работу.

Необходимо отметить, что помимо возможности непосредственного трудоустройства участника Чемпионата, данная категория получая огромный опыт и подтверждение уровня профессиональных, повышаем самооценку и может перейти в категорию самозанятых.

Участие в Чемпионате - это развитие коммуникативных компетен-

ций, приобретение уверенности в себе у участников. В развитии данной компетенции помогают волонтеры, включенные в работу Чемпионата. Студенты и взрослые, прошедшие специальную подготовку, помогающие и сопровождающие участников Чемпионата Абилимпикс, помогают развивать коммуникативные компетенции у инвалидов и лиц с ОВЗ, и сами получают навыки общения с данной категорией лиц, а впоследствии продолжают формировать толерантное отношение в обществе.

Чемпионат Абилимпикс – это один из инструментов социально-трудовой адаптации инвалидов и лиц с ОВЗ в современном обществе. Расширение количества профессиональных компетенций на соревновательных площадках Абилимпикса, это расширение профессиональных возможностей инвалидов и лиц с ОВЗ, это возможность изменения отношения работодателей относительно сотрудников с инвалидностью.

## СПИСОК ИСПОЛЬЗОВАННОЙ ЛИТЕРАТУРЫ

1. Официальный сайт Национальный центр «Абилимпикс» <https://abilympics-russia.ru/>
2. [https://abilympicspro.ru/netcat\\_files/108/120/Kontseptsiya\\_Abilympix2019.pdf](https://abilympicspro.ru/netcat_files/108/120/Kontseptsiya_Abilympix2019.pdf)

УДК 364.043.4

**Остонен Милана Игоревна**

магистрант направления подготовки

«Социальная работа»

ФГБОУ ВО «УдГУ»

Россия, г. Ижевск

milinka96@yandex.ru

Ostonen Milana Igorevna

Udmurt State University

Russia, Izhevsk

**Солодянкина Ольга Владимировна,**

кандидат педагогических наук, доцент,

заведующий кафедры

«Социальная работа»

ФГБОУ ВО Удмуртский

государственный университет,

Россия, г. Ижевск

E-mail osolodyankina@mail.ru

Solodyankina Olga Vladimir,

Udmurtskiy state university,

Russia, Izhevsk

## **МЕТОДИКА СОЦИАЛЬНОГО СОПРОВОЖДЕНИЯ СЕМЕЙ, ВОСПИТЫВАЮЩИХ ДЕТЕЙ С ИНВАЛИДНОСТЬЮ METHODOLOGY OF SOCIAL SUPPORT FOR FAMILIES RAISING CHILDREN WITH DISABILITIES**

### **Аннотация**

В статье раскрыто понятие и представлена характеристика семей, воспитывающих детей с инвалидностью, а также полно раскрыто понятие и сущность социального сопровождения как комплекса мер и мероприятий социальной поддержки семей, направленных на работу с семьей и непосредственно на ребенка на основе межведомственных принципов. Авторами предложена методика социального сопровождения семей, воспитывающих детей с инвалидностью, которая представлена поэтапно как деятельность разных специалистов в оказании помощи ребенку и семье.

### Abstract

The article reveals the concept and presents the characteristics of families raising children with disabilities, and also fully discloses the concept and essence of social support as a set of measures and measures for social support of families aimed at working with the family and directly with the child on the basis of interdepartmental principles. The authors proposed a method of social support for families raising children with disabilities, which is presented in stages as the activity of different specialists in helping a child and family.

**Ключевые слова:** семья, воспитывающая ребенка с ограниченными возможностями здоровья, в том числе с инвалидностью, социальное сопровождение, социально-реабилитационной работы с семьями, воспитывающими ребёнка-инвалида, методика.

**Keywords:** family raising a child with disabilities, including those with disabilities, social support, social and rehabilitation work with families raising a disabled child, methodology.

Семья, воспитывающая ребенка с ограниченными возможностями здоровья, - это семья с особым статусом, особенностями и проблемы которой определяются не только личностными особенностями всех её членов и характером взаимоотношений между ними, но и большей занятостью решением проблем ребенка, закрытостью семьи для внешнего мира, дефицитом общения, частым отсутствием работы у матери, но главное - специфическим положением в семье ребёнка-инвалида, которое обусловлено его болезнью.

Семья, воспитывающая ребенка инвалида, характеризуется определенными признаками: ребенок, имеющий различные отклонения

психического или физического плана, которые обуславливают нарушения общего развития, не позволяющие ему вести полноценную жизнь; родители испытывают нервно-психическую и физическую нагрузку, усталость, напряжение, тревогу и неуверенность в отношении будущего ребенка (это можно обозначить как нарушение временной перспективы); семейные взаимоотношения нарушаются и искажаются; социальный, материальный статус семьи снижается: возникающие проблемы не только затрагивают внутрисемейные взаимоотношения, но и приводят к изменениям в ее ближайшем окружении; проблемы ухода, лечения, обучения, социальной адаптации сопровожда-

ют семью и др.; трудности, которые постоянно испытывает семья, воспитывающая ребенка инвалида, значительно отличаются от повседневных забот, которыми живет семья, воспитывающая нормально развивающегося ребенка. Решение проблем каждой семьи — это систематическая целенаправленная работа организаций социального обслуживания населения, где в отделениях реабилитации проводится социально-реабилитационная работа с детьми и семьями [3].

Одной из форм социально-реабилитационной работы с семьями, воспитывающими ребёнка-инвалида, является социальное сопровождение, которое «может быть направлено на снижение трудности ребёнка в адаптации и оказание помощи семье: воспринимать своего ребёнка таким, какой есть, любить и окружать его заботой, лаской, теплом и помочь ребёнку приобрести уверенность в себе, ощутить свою значимость в этом мире и социальной среде» [2, С. 113].

Федеральный закон «Об основах социального обслуживания граждан в Российской Федерации» (Далее - ФЗ «Об основах социального обслуживания граждан РФ») раскрывает сущность и принципы социального сопровождения, а также определяет принципы содействия

в предоставлении медицинской, психологической, педагогической, юридической и социальной помощи, не относящиеся к перечню социальных услуг, для следующих категорий: родители, опекуны, попечители, иные законные представители несовершеннолетних [4].

Итак, социальное сопровождение осуществляется как комплекс социально – реабилитационных мер и мероприятий, разработанных в индивидуальной программе, на основе межведомственного взаимодействия организаций социального обслуживания граждан, здравоохранения, образования, культуры, спорта.

На практике существуют разные формы социального сопровождения семей, воспитывающих детей с инвалидностью:

1. Социальные услуги, которые можно получить в форме социального обслуживания по месту жительства или на дому.

2. Социальное сопровождение в полустационарной форме предоставляется уполномоченной структурой государства и оказывается только в определенное время суток.

3. Социальное сопровождение в стационарной форме предоставляется при постоянном или временном проживании на территории

уполномоченной организации социального обслуживания.

Для оказания комплексной помощи и поддержки семьям, воспитывающим детей с инвалидностью, разработана методика социального сопровождения, которая состоит из следующих этапов:

1 этап – подготовительный этап направлен на установление контакта с семьями, которые воспитывают ребенка с инвалидностью. Для этого специалисты по социальной работе приглашают родителей и детей на консультацию для проведения первичной диагностики с помощью анкетирования, беседы с родителями совместно и отдельно с ребенком (при возможности). Специалист по социальной работе документирует полученную первичную информацию: вносит ее в специальный разработанный бланк, а также переносит данные в электронный формат [1, С. 99].

2 этап – диагностический. На данном этапе специалистом по социальной работе совместно с психологом проводится диагностика социально-психологической ситуации в семье, условий семейного воспитания, особенностей развития ребенка и межличностных отношений. Таким образом, специалист по социальной работе и психолог узнают о проблемах, с которыми

сталкивается семья (финансовая несостоятельность, социальная отчужденность, замкнутость ребенка, незнание программ и целей реабилитации и другие).

После чего принимается решение о необходимости оказания комплексной помощи семье и разработка индивидуальной программы сопровождения семьи специалистом по социальной работе с участием психолога, врача и учетом заключения МСЭ. Индивидуальная программа ребенка с инвалидностью, включает комплекс мероприятий, которые соответствуют его индивидуальным особенностям и помогает в решении или облегчении проблем. Это может быть: медико-социальная реабилитация для восстановления (полной или частичной) утраченной функции; средовая (социально-средовая) адаптация; коррекционная работа и помощь в освоении трудовых навыков. Наравне с мероприятиями, нацеленными на работу с ребенком, специалист по социальной работе должен быть готов провести работу непосредственно с родителями ребенка-инвалида. Самое важное - родителям нужна информация о программах реабилитации, социальной помощи, возможностях для семей, которые воспитывают ребенка-инвалида.

3 этап – основной. Реализация индивидуальной программы ребенка специалистом по социальной работе, психологом, социальным работником, при необходимости медицинских работников врача осуществляется через индивидуальные и групповые формы работы и направлена на социальную поддержку родителей, воспитывающих ребенка-инвалида и непосредственно на ребенка.

Специалист по социальной работе предоставляет необходимую информацию об реабилитационных услугах и организациях, где их можно получить, а также предлагается подключить номер телефона одного или двух родителей к системе оповещений о различных мероприятиях, которые проводятся для детей-инвалидов. Одним из нововведений является разрабатываемое специальное приложение, которое включает разделы: общие положения (Справочная информация. Основные понятия и определения); юридическая помощь (где, как и когда семья может получить квалифицированную юридическую помощь); блок нормативно-правовой информации; мероприятия в регионе; другое. Авторы считают, что данное приложение будет полезно для семей, воспитывающих детей с инвалидностью, в аспекте быстрого

получения информации и включения семей в социальные сети.

Важным направлением работы с родителями является обучение различным методам и приемам медико-социальных мероприятий по реабилитации ребенка с инвалидностью, а также навыкам эффективного общения с ребенком, ведь именно родители должны, в первую очередь, заботиться о психологическом фоне в своей семье.

4 этап – заключительный. На завершающем этапе проводится каждым специалистом повторная диагностика и определяется эффективность мероприятий индивидуальной программы ребенка, включающей комплекс мер и мероприятий сопровождения семьи, воспитывающей ребенка-инвалида.

После получения результатов диагностики специалистом по социальной работе проводится беседа с родителями и ребенком, и, опираясь на их мнение, решается вопрос о дальнейшем социальном сопровождении семьи. Полученная информация отражается в специальном бланке и дублируется в электронном формате для того, чтобы и в дальнейшем иметь информацию о состоянии семьи, воспитывающей ребенка с инвалидностью. Реализация методики социального сопровождения семей, воспитывающих



детей с инвалидностью позволит эмоциональной нагрузки; повысить получить следующие результаты: уровень адаптирования в обществе; повысить качество жизни семей, улучшить детско-родительские отношения, которые воспитывают ребенка с инвалидностью; снизить уровень

### **СПИСОК ИСПОЛЬЗОВАННОЙ ЛИТЕРАТУРЫ**

1. Варнакова Ю.В. Психологическая помощь семьям, имеющих детей-инвалидов // Современные наукоемкие технологии. – 2018. - № 8. – С. 99-101.
2. Мирошниченко Е.В., Корженевская Е.А., Пилунова Н.А. Использование активных методов при организации психолого-педагогического сопровождения родителей, воспитывающих детей с ограниченными возможностями здоровья // Труды Братского государственного университета. Серия: Гуманитарные и социальные науки. - 2016. – Т.1. - С. 113-115.
3. Солодянкина О.В. Основы консультирования в области социальной работы: теория и практика. – Ижевск: Издательство «Удмуртский университет», 2018. – 172с.
4. ФЗ «Об основах социального обслуживания граждан в Российской Федерации» от 28.12.2013 № 442-ФЗ // Российская газета от 30.12.2013 г.- № 295. - СЗ РФ от 30 декабря 2013 г. - № 52 (часть 1). - ст. 7007.

УДК 364.04

**Пильщикова Людмила Викторовна**,  
воспитатель Автономного учреждения  
социального обслуживания  
Удмуртской Республики  
«Республиканский реабилитационный  
центр для детей и подростков  
с ограниченными возможностями»,  
г. Ижевск,  
адрес электронной почты  
pilyvi@yandex.ru

Pilshchikova Lydmila V.

**ТВОРЧЕСКАЯ ДЕЯТЕЛЬНОСТЬ КАК ОДНА  
ИЗ ЭФФЕКТИВНЫХ ФОРМ  
РЕАБИЛИТАЦИИ ДЕТЕЙ-ИНВАЛИДОВ  
CREATIVE ACTIVITY AS ONE OF THE MOST EFFECTIVE  
FORM IN REHABILITATION OF DISABLED CHILDREN**

**Аннотация**

В реабилитационном центре «Адели» творческая деятельность является одной из эффективных форм реабилитации. Дети-инвалиды, независимо от наличия у них определенных ограничений, нуждаются в возможности выявления своих талантов, способностей и их проявления. Вовлечение детей-инвалидов в творческую деятельность действительно позволяет решать проблемы в развитии умственных способностей, в преодолении комплекса неполноценности, психоэмоционального состояния. В данной статье представлены цели и задачи авторской программы. Приводятся темы и краткое содержание занятий. Прописана результативность реализации программы за 2020 год.

Дети, занимающиеся по программе «Послушная ленточка», за короткое время добиваются определенных результатов. Они изготавливают различные поделки и сувениры. Участвуют во всевозможных выставках: внутри Центра, за ее пределами, а также в интернет конкурсах-выставках. Все это помогает сформировать у них чувство социальной значимости и уверенности в собственных силах. В процессе создания поделок у детей закрепляются знания эталонов формы и цвета, формируются четкие и достаточно полные представления о предметах и явлениях окружающей жизни.

Работы из атласной ленты привлекают детей своим результатом. Вещь, над которой он трудился, вкладывая в нее выдумку, фантазию и любовь, особенно дорога ему.

### **Annatation**

In the rehabilitation center, Adeli creative activity is one of the most effective forms of rehabilitation. Children with disabilities are in great necessity of possibility to identify their talents. Involvement of disabled children in creative activity helps to solve problems in the development of mental abilities, overcoming an inferiority complex, psychoemotional state. This article presents the purposes and objectives of the author program. The author provides topics and a summary of lessons, writes the results of the program for 2020 year.

Children who are engaged in the program «Obedient ribbon» achieved certain results in a short period. They make a variety of crafts and souvenirs; participate in various exhibitions inside and outside the center, as well as in online contests and exhibitions. All this helps to form a sense of social significance for them, and a sense of confidence in their own abilities. Making crafts, children consolidate their knowledge of the standards of shape and color. This lesson helps to form complete ideas about objects and phenomena of the surrounding world.

Crafts and souvenirs made of satin ribbon attract children by the results. The thing he was working on, put fiction, fantasy and love in it especially dear to him.

**Ключевые слова:** программа по творческой деятельности, дети-инвалиды, атласная лента, поделки, сувениры.

**Keywords:** program by creative activity, children with disabilities, satin ribbon, crafts and souvenirs.

Жизнь ребенка с особыми потребностями протекает в сложных условиях: она в корне отличается от образа жизни и воспитания здоровых детей. Тем не менее, такой ребенок, независимо от наличия у него определенных ограничений, нуждается в возможности выявления своих талантов и способностей и их проявления. И, как показыва-

ет практика, среди такой категории очень много музыкально, поэтически и художественно одарённых детей.

Однако жизненное пространство детей-инвалидов, как правило, не приспособлено к удовлетворению их потребностей, и особые дети зачастую лишены возможности заниматься творчеством.

По мнению Л.С. Выготского, творческая деятельность - это «деятельность человека, которая создает нечто новое, все равно, будет ли это созидание творческой деятельностью, какой-нибудь вещью внешнего мира или известным построением ума или чувства, живущим или обнаруживающимся только в самом человеке» [3]. Вкладывая себя в творческую деятельность, человек изменяется, совершенствуется. Развитие творческих способностей у детей-инвалидов не только возможно, а является нормой и не зависит от деформации в его развитии.

Ребёнок-инвалид, участвуя в творческой деятельности, может пройти путь от интереса, через приобретение конкретных навыков, к профессиональному самоопределению, что так же важно для успешной социализации. Ряд качеств, которые формируются у ребенка в процессе творческой деятельности, в конечном итоге положительно скажутся на характере.

О связи творческой деятельности детей и их потребностей говорили В. С. Кузин, С. Л. Рубинштейн. По их мнению, если деятельность детей соотносится с их потребностями, происходит переживание ребёнком разной гаммы эмоций. Творческая практика удовлетворяет нужды ре-

бенка продуктивно заниматься и отражать приобретенные впечатления, познавать мир и овладевать новыми навыками и умениями. Результатом творческого процесса является не только продукт деятельности, но и эмоции, которые он вызывает у автора и зрителей [1].

Вовлечение детей-инвалидов в творческую деятельность эффективно позволяет решать проблемы в развитии умственных способностей детей, в преодолении комплекса неполноценности, психоэмоционального состояния. Развивать творчество детей можно по-разному, в том числе работая с подручными средствами: тканью, лентами, природным и бросовым материалом. В процессе работы с этими материалами дети познают свойства, возможности их преобразования и использование их в различных композициях.

В процессе создания поделок у детей закрепляются знания эталонных формы и цвета, формируются четкие и достаточно полные представления о предметах и явлениях окружающей жизни. Эти знания и представления прочны потому, что, как писал Н.Д. Бартрам: «Вещь, сделанная самим ребенком, соединена с ним живым нервом, и все, что передается его психике по этому пути, будет неизмеримо живее, интенсивнее, глубже и прочнее того, что пой-

дет по чужому, фабричному и часто очень бездарному измышлению, каким является большинство наглядных учебных пособий» [2].

Реабилитация детей-инвалидов представляет собой комплекс мер, которые направлены на устранение ограничений жизнедеятельности или как можно более полную их компенсацию. В реабилитационном центре «Адели» творческая деятельность является одной из эффективных форм реабилитации. Дети за короткое время добиваются определенных результатов: изготавливают браслеты-фенечки, брелоки, броши, резинки для волос, декорируют ободки, поздравительные открытки, панно, рамки для фотографий, украшают коробки. Дети участвуют во всевозможных выставках: внутри Центра, за ее пределами, а также в интернет конкурсах-выставках. Все это помогает сформировать у них чувство социальной значимости и уверенности в собственных силах.

Многие воспитатели работают по авторским рабочим программам, направленным на развитие творческих способностей детей. Одной из таких программ является программа по изготовлению поделок сувениров из атласных лент «Послушная ленточка».

Целью программы является развитие творческих способностей детей-инвалидов посредством изго-

товления поделок и сувениров с использованием атласной ленты.

Задачи:

Обучающие:

- знакомство с историей возникновения поделок и сувениров из атласных лент;

- обучение технологическому процессу изготовления изделий из атласных лент.

Развивающие:

- развитие фантазии, творческого воображения и инициативы;

- развитие мелкой моторики и координации движения рук.

- развитие конструктивных умений;

Воспитывающие:

- воспитание трудолюбия;

- воспитание бережного и экономичного отношения к используемым материалам;

- побуждение к самостоятельному выбору решения;

- формирование упорства в достижении желаемого результата.

Занятия проводятся с детьми школьного возраста, в групповой и индивидуальной формах, 2 раза в неделю по 30 минут. В свободное время дети могут закончить поделку. В процессе проведения занятий воспитатель использует разнообразные формы: практические занятия, мастер-классы, открытые занятия, выставки.

СЕКЦИЯ 5. АКТУАЛЬНЫЕ ПРОБЛЕМЫ СОЦИАЛЬНОЙ РАБОТЫ  
В СОВРЕМЕННОМ ОБЩЕСТВЕ

№ п/п	Название тем	Содержание занятий
1	Вводное занятие «Путешествие в мир атласной ленты»	Ознакомление со всеми разделами программы. Изучение техники безопасности при работе с ножницами, иглой и клеем, знакомство с требованиями к организации рабочего места. Знакомство с историей работы с лентами.
2	Знакомство с простым плетением из ленты	Ознакомление с условными обозначениями, терминами, приемами. ТБ при работе с ножницами. Пошаговая демонстрация выполнения простого плетения. Отработка навыков выполнения простого плетения. Работа со схемой.
3	Простое плетение из атласной ленты «Закладка»	Работа со схемами. Пошаговая демонстрация выполнения простого плетения. Закрепление навыков выполнения простого плетения.
4	Знакомство со сложным плетением	Ознакомление с условными обозначениями, терминами, приемами. ТБ при работе с ножницами. Пошаговая демонстрация выполнения сложного плетения. Отработка навыков выполнения сложного плетения. Работа со схемой.
5	Сложное плетение «Баслет-фенечка/брелок»	Работа со схемами. Пошаговая демонстрация выполнения сложного плетения. Закрепление навыков выполнения сложного плетения.

АКТУАЛЬНЫЕ ТЕНДЕНЦИИ СОЦИАЛЬНЫХ КОММУНИКАЦИЙ:  
ИСТОРИЯ И СОВРЕМЕННОСТЬ

№ п/п	Название тем	Содержание занятий
6	Знакомство со сложенной лентой	Ознакомление с последовательностью выполнения цветов из сложенной ленты. ТБ при работе с иглой, клеем. Пошаговая демонстрация выполнения цветов из сложенной ленты. Отработка навыков выполнения работы. Работа со схемой.
7	«Цветок-заколка» из сложенной ленты	Работа со схемами. Пошаговая демонстрация выполнения цветка-заколки из сложенной ленты. Закрепление навыков выполнения цветов из сложенной ленты.
8	Знакомство «Присборенная лента»	Ознакомление с последовательностью выполнения цветов из присборенной ленты. ТБ при работе с иглой, ножницами. Пошаговая демонстрация выполнения цветка из присборенной ленты. Отработка навыков выполнения. Работа со схемой.
9	«Брошь» из присборенной ленты	Работа со схемами. Пошаговая демонстрация выполнения цветка-броши из присборенной ленты. Закрепление навыков выполнения цветов из присборенной ленты.
10	Итоговое занятие. Выставка работ.	Итоговое занятие. Выставка работ.

Темы занятий воспитатель выбирает в зависимости от индивидуальных возможностей детей набранной группы.

Ниже приведены темы и содержание занятий, которые использует воспитатель в своей работе.

В 2020 году за 11 месяцев по программе «Послушная ленточка» было охвачено 34 ребенка. Результативность реализации программы «Послушная ленточка»:

У 20 детей отмечен высокий уровень сформированности навыков работы с атласной лентой. Дети устойчиво проявляли интерес к атласным ленточкам (изделиям): имели любимые цвета, способы плетения и сборки. Выполняли действия преимущественно самостоятельно. Правильно держали и использовали ножницы, клей, иглолку.

У 12 детей - средний уровень: дети проявляли интерес к атласным ленточкам, выделяющимся своим внешним видом (цвет, длина, фактура), выполняли отдельные действия

по образцу. В основном правильно держали и использовали ножницы, клей, иглолку, но не всегда соблюдали технологию нанесения клея на поверхность, не всегда могли вырезать точно по контуру. Пытались повторить шов «вперед иглолку».

У 2 детей - низкий уровень: у детей был интерес к творческой деятельности, но действия выполняли только совместно с педагогом, не могли пользоваться ножницами, клеем, иглой.

Таким образом, творческое начало и безграничная фантазия заложены абсолютно в каждом ребенке. Работы из атласной ленты привлекают детей своим результатом. Поделка, сделанная ребенком, является не только результатом труда, но и творческим проявлением его индивидуальности. Изделие, прошедшее через руки ребенка, становится особенно привлекательным. Вещь, над которой он трудился, вкладывая в нее выдумку, фантазию и любовь, особенно дорога ему.

## СПИСОК ИСПОЛЬЗОВАННОЙ ЛИТЕРАТУРЫ

1. Аникина А. П. Творческая деятельность как основа формирования способностей у детей дошкольного возраста // Образование: прошлое, настоящее и будущее: материалы I Междунар. науч. конф. (г. Краснодар, август 2016 г.). — Краснодар: Новация, 2016. URL: <https://moluch.ru/conf/ped/archive/205/10892/>.
2. Барграм Н.Д. Музей игрушки. - М., 1928.
3. Выготский Л. С. Воображение и творчество в детском возрасте. - М.: Просвещение, 1991.



УДК 364.04

**Рачковская Надежда Александровна**

доктор педагогических наук,  
профессор кафедры общей  
и педагогической психологии  
ГОУ ВО Московской области,  
Московский государственный  
областной университет  
Россия, г. Москва  
nad1606@yandex.ru

Rachkovskaya Nadezhda A.  
Moscow regional state university  
Russia Moscow

**СОЦИАЛЬНАЯ АБИЛИТАЦИЯ ЛИЦ  
С МЕНТАЛЬНОЙ ИНВАЛИДНОСТЬЮ  
SOCIAL ABILITATION OF PERSONS  
WITH MENTAL DISABILITIES**

**Аннотация**

Исследованы проблемы социальной адаптации людей с ментальной инвалидностью в условиях информационного общества. Показана реализация новых возможностей для социальной адаптации лиц с интеллектуальными и психическими нарушениями в рамках современной концепции непрерывного образования с использованием инновационных информационных технологий и арт-терапии. Применены современные формы и методы работы для решения важных и специфических задач социальной абилитации лиц с ограниченными возможностями здоровья. Раскрыты возможности творческого применения зарубежного опыта социальной абилитации лиц с ментальной инвалидностью в российских условиях.

**Abstract**

The problems of social adaptation of people with mental disabilities in the information society have been investigated. The article shows the implementation of new opportunities for social adaptation of persons with intellectual and mental disabilities within the framework of the modern concept of lifelong education using innovative information technologies and art therapy. Modern forms and methods of work have been applied to solve important and specific problems of social habilitation of persons

with disabilities. Possibilities of creative application of foreign experience of social habilitation of persons with mental disabilities in Russian conditions are revealed.

**Ключевые слова:** социальная абилитация, ментальная инвалидность, аутизм, нарушение интеллекта.

**Keywords:** social habilitation, mental disability, autism, intellectual disability.

На сегодняшний день наиболее распространенными видами ментальной инвалидности являются нарушение интеллекта (умственная отсталость) и расстройства аутистического спектра. Расстройства аутистического спектра – это нарушение сенсорного и коммуникативного развития человека. Оно характеризуется преобладанием замкнутой внутренней жизни, отстраненностью от внешнего мира, отсутствием эмоциональной экспрессии. При аутизме мозг обрабатывает сенсорную информацию иначе, чем это происходит у здорового человека. Лица с аутизмом не способны общаться так, как это делают здоровые люди, взаимодействовать в группе, имеют ограниченные интересы и склонность к монотонному повторению действий (стереотипии). Вместе с тем, люди с расстройствами аутистического спектра при нарушении социализации не редко обладают высоким интеллектом (синдром Аспергера) и уникальными способностями

ми. То же самое можно сказать о лицах с нарушением интеллекта, среди которых встречаются люди с островками гениальности на фоне общей ограниченности личности, это явление называется савантизм. Творческий ресурс этих людей недостаточно раскрыт и реализуется в современном обществе. Кроме того, психиатрические диагнозы могут формироваться как вторичное нарушение при соматической инвалидности в следствие психотравмы.

Позитивное отношение общества и государства к лицам с ментальной инвалидностью, пришедшее на смену социальной депривации, актуализировало проблему их интеграции в социум. Интеграционные тенденции, охватившие социальную сферу и современное образование, призваны гармонизировать общество, обеспечить каждому гражданину, не зависимо от состояния его психического здоровья, равные возможности для реализации своего жизненного потенциала.

Базовые документы, регламентирующие деятельность социальной сферы и системы образования, такие как Конвенция ООН о правах инвалидов (2006), которую ратифицировала Россия в 2008 году, Законы «О социальной защите инвалидов в Российской Федерации» и «Об образовании в Российской Федерации», декларируют равный доступ обучающихся с особенностями здоровья к качественному образованию всех уровней, предусматривают антидискриминационные меры во всех сферах образования, а также расширяют полномочия семьи в определении жизненной стратегии несовершеннолетнего с ограниченными возможностями здоровья.

В частности, в Статье 5 Закона «Об образовании в РФ» отмечается, что «в целях реализации права каждого человека на образование федеральными государственными органами, органами государственной власти субъектов Российской Федерации и органами местного самоуправления: создаются необходимые условия для получения без дискриминации качественного образования лицами с ограниченными возможностями здоровья, для коррекции нарушений развития и социальной адаптации ... и условия, в максимальной степени способствующие получению образования определенного уровня и определенной направленности, а также социальному развитию этих лиц, в том числе посредством органи-

зации инклюзивного образования лиц с ограниченными возможностями здоровья» [3]. Таким образом, девиз развития современной системы образования и социальной сферы можно сформулировать следующим образом: «Разные возможности – равные права!».

Кроме того, с 1 сентября 2016 г. развитие инклюзивной образовательной практики в Российской Федерации регламентируется ФГОС начального общего образования обучающихся с ОВЗ и умственной отсталостью (интеллектуальными нарушениями). Новые образовательные стандарты предусматривают дифференциацию и индивидуализацию образовательной траектории особых обучающихся в массовой школе в соответствии с их диагнозами. Таким образом, инклюзивное образование является эффективным способом социальной реабилитации человека с инвалидностью, когда в условиях массовой школы вместе с несовершеннолетними, развитие которых находится в пределах нормы, развиваются дети и подростки с инвалидностью.

Инклюзивное образование сегодня не только хорошо законодательно очерчено, но и технологически обеспечено практически на всех уровнях – от дошкольного до профессионального образования. Следует отметить, что в западных странах инклюзия в образовании была законодательно закреплена значительно раньше - еще в середине XX века

после Второй мировой войны, о чем свидетельствуют такие международные документы, как «Всеобщая Декларация прав человека» Генеральной Ассамблеи ООН от 10 декабря 1948 года; Конвенция о борьбе с дискриминацией в области образования, принятая 14 декабря 1960 года Генеральной конференцией Организации Объединенных Наций по вопросам образования, науки и культуры; Декларация Генеральной Ассамблеи ООН о правах умственно отсталых лиц, принятая 20 декабря 1971 года и др.

В России же длительное время сохранялась традиция социальной изоляции лиц с инвалидностью, предполагающая их проживание в интернатных учреждениях и обучение в специальных (коррекционных) учебных заведениях. Вследствие этого на сегодняшний день Россия, к сожалению, не относится к странам, где жизнь инвалидов является максимально комфортной. В группу стран, характеризующихся наиболее благоприятными условиями для жизнедеятельности инвалидов, входят Финляндия с отсутствием дискриминации и возможностью полной реализации людьми с инвалидностью гражданских прав; Германия с высоко развитыми технологиями медицинской помощи и реабилитации; Италия с традицией проживания инвалидов в семье и развитым социально-медицинским патронажем; Канада и США с существенным пенсионным обеспечением

людей с инвалидностью; Япония с высокотехнологичными средствами социально-бытовой реабилитации и др.

Эти страны объединяет особое отношение к людям с инвалидностью, которое предполагает не акцентирование дефекта, но:

признание уникальности каждого человека, развитие ресурсных возможностей организма, выражающееся в позитивном подходе к инвалидности;

обучение особых детей в «общем потоке», наличие специалистов, хорошо разработанных и апробированных методик обучения лиц с различными диагнозами;

удовлетворение актуальных потребностей человека в помощи (терапия, медикаменты, средства социально-бытовой реабилитации), доступная среда;

значительное финансирование медицинских исследований (технологии трансплантации и имплантации, генная инженерия и др.);

деинституциализация воспитания особых детей, профессиональное родительство.

Многие из перечисленных позиций в России сегодня в достаточной степени не сформированы или находятся на стадии становления. При этом международные гуманитарные организации и эксперты констатируют ярко выраженную положительную динамику отношения общества и государства к лицам с

инвалидностью, о чем свидетельствуют следующие реалии: внедрение ФГОС для обучающихся с ОВЗ и интеллектуальными нарушениями, позволяющие несовершеннолетним с нарушениями развития обучаться инклюзивно; интеграция людей с инвалидностью в различные сферы деятельности: спортивную, трудовую, досуговую и др.; социальное сопровождение семьи, в которой проживает человек с инвалидностью; расширение полномочий семьи в определении образовательного маршрута ребенка с ограниченными возможностями здоровья, советы профессионалов носят рекомендательный характер и др.

Вместе с тем, специалисты констатируют ряд проблем, затрудняющих социальную реабилитацию людей с инвалидностью в нашей стране:

острая нехватка в стране специалистов-дефектологов, готовых профессионально сопровождать людей с инвалидностью и семьи, в которых они проживают;

психологический «барьер» в принятии людей с инвалидностью, выражающийся в отсутствии терпимости к особым людям в повседневном бытовом взаимодействии;

устоявшиеся традиции институционального воспитания детей с инвалидностью, даже при наличии родителей - дети с нарушениями

развития часто определяются в интернатные учреждения;

отсутствие желания и не достаточная готовность многих замещающих семей принять на воспитание ребенка с ограниченными возможностями здоровья, несформированность института профессионального родительства;

несовершеннолетние с инвалидностью часто проживают в семьях «группы риска» и неблагополучных семьях, где подвергаются жестокому обращению;

при работе с несовершеннолетними правонарушителями со стороны правоохранительных органов и в пенитенциарной системе отсутствует дифференциация: несовершеннолетний со сниженным интеллектом, оказавшийся втянутым в правонарушение в силу непонимания, и интеллектуально сохранный правонарушитель, хорошо осознающий тяжесть и последствия содеянного [2].

Для преодоления этих и других проблем целесообразно обратиться к зарубежному опыту, адаптировав его к российским реалиям.

Сейчас во всем мире большую роль в процессе социальной адаптации лиц с инвалидностью играют компьютерные технологии и Интернет, которые являются важнейшим источником оперативного распространения новой верифици-

рованной информации в области прав и социальной защиты инвалидов. Однако этим их роль не исчерпывается. Люди с инвалидностью могут получить профессиональное образование дистанционно. Так, в итальянском университете Тор Вергата (Рим) дистанционно можно освоить широкий круг специальной, включая медицинские. Следует отметить, что процесс получения психологического образования уже сам по себе представляет способ социальной реабилитации человека с инвалидностью.

Благодаря своей универсальности, технология дистанционного обучения позволяет охватить обширную аудиторию и удовлетворить разнообразные познавательные потребности лиц с нарушениями опорно-двигательного аппарата, сенсорного и коммуникативного развития, с сердечно-сосудистыми заболеваниями и другими диагнозами. Выносимые устройства, т.е. контакторы, адаптированные к диагнозу, позволяют управлять специализированными компьютерными программами, независимо от состояния манипулятивных навыков и развитости зрительного, слухового, тактильного анализаторов.

В России отмечают недостаточную обеспеченность лиц с инвалидностью техническими средствами

и инженерным сопровождением. В триединстве, необходимом для осуществления дистанционного обучения, «студент – преподаватель – инженер» часто ослаблено или вообще отсутствует третье звено. Зачастую семьи лиц с инвалидностью вынуждены самостоятельно решать проблемы с настройкой, подключением к Интернету, дальнейшим техническим обслуживанием компьютерной техники, что во многом снижает мотивацию к использованию дистанционного обучения как средства социальной реабилитации. Все это говорит о целесообразности создания на базе сузов и вузов специализированных служб, занимающихся технической поддержкой дистанционного обучения инвалидов.

Чтобы эффективно использовать возможности современных информационно-компьютерных технологий, у человека должна быть сформирована информационная культура. Информационная культура пользователей с инвалидностью предполагает, прежде всего, информационную психогигиену, которая означает способность к саморегуляции информационных процессов в соответствии с актуальным состоянием организма. Общеизвестно, что многим пользователям нравится длительное время проводить за

монитором компьютера. Это может привести не только к усилению социальной изоляции, но и к ухудшению физического самочувствия [1].

Информационная психогигиена включает в себя сформированный информационный иммунитет, который состоит в способности человека ограждать себя от деструктивной информации. В частности, существуют сайты, где общаются и публикуют свои жизненные истории люди с различными формами умственной отсталости и аутизма. Модераторы данных сайтов (социальные работники и волонтеры) внимательно следят за тем, чтобы оградить своих подопечных от нежелательных виртуальных контактов и негативной информации, которая может дестабилизировать их и без того зыбкое психоэмоциональное состояние.

Люди с инвалидностью в процессе выбора формы получения профессионального образования и при дальнейшем профессиональном самоопределении сталкиваются с множеством проблем, среди них: неадекватная оценка своих возможностей в сфере образования и труда, затрудненное взаимодействие с учебными заведениями и предприятиями, серьезные сложности трудоустройства и другие. Лица с ограниченными возможностями здоровья в процессе своего профессионального самоопределения остро нуждаются в профес-

сиональном сопровождении, причем речь идет не о разовой помощи при первоначальном выборе профессии, а о постоянной поддержке в построении и реализации профессиональных перспектив.

В настоящее время специалисты различных отраслей активно проходят инструктажи по Правилам этикета при общении с инвалидами, имеющими психические нарушения, приведем некоторые из этих правил:

Не надо думать, что люди с психическими нарушениями обязательно нуждаются в дополнительной помощи и специальном обращении.

Обращайтесь с людьми с психическими нарушениями как с личностями. Не нужно делать преждевременных выводов на основании опыта общения с другими людьми с такой же формой инвалидности.

Не следует думать, что люди с психическими нарушениями более других склонны к насилию. Это миф. Если вы дружелюбны, они будут чувствовать себя спокойно.

Неверно, что люди с психическими нарушениями имеют проблемы в понимании или ниже по уровню интеллекта, чем большинство людей.

Если человек, имеющий психические нарушения, расстроен, спросите его спокойно, что вы можете сделать, чтобы помочь ему.

Не говорите резко с человеком, имеющим психические нарушения, даже если у вас есть для этого основания.

Хочется верить, что тиражирование данных правил в какой-то степени нивелирует социальную депривацию со стороны общества по отношению к лицам с ментальной инвалидностью, и они смогут гармонично интегрироваться в различные сферы социальной и профессиональной жизни.

За рубежом сопровождение инвалидов осуществляют консультанты центров построения карьеры, созданных при колледжах и университетах; специалисты служб занятости; работники общественных и религиозных организаций; волонтеры. Они проводят тестирование, консультирование лиц с особыми потребностями, участвуют в разработке индивидуальных планов профессионального развития, помогают оборудовать эргономичное рабочее место за компьютером, а при необходимости помогают людям с инвалидностью собрать документы для поступления в вуз, составить резюме при трудоустройстве или заполнить налоговую декларацию.

Развитая информационная культура позволяет человеку с ограниченными возможностями здоровья творчески воспринимать и использовать информацию из Интернета для воплощения своих идей, развития

способностей и талантов, например, в сфере веб-дизайна, создания сайтов, компьютерной графики, цифровой полиграфии, видеомонтажа и др. Со временем для некоторых пользователей это становится не только интересным хобби, но даже профессией.

Кроме того, они могут быть наставниками (тьюторами) по отношению к другим инвалидам, организовывать группы самопомощи, Интернет-сообщества, включаться в инклюзивное волонтерство, которое стремительно набирает обороты в России, поскольку позволяет человеку почувствовать свою силу и социальную значимость.

Представляется интересным зарубежный опыт в области помощи людям с ментальной инвалидностью, для социальной реабилитации которых используется целый комплекс современных технологий, направленных на максимально возможное нивелирование проблем их социальной адаптации. Так, организация League Education & Treatment Center (в переводе - Лига образования и Центр лечения) работает с людьми всех возрастов, имеющих диагнозы «аутизм» и «синдром Аспергера» (за рубежом эти диагнозы обычно дифференцируются), при котором высокий уровень интеллектуального развития сочетается с



нарушением социализации. Центр размещается в четырехэтажном здании: первый этаж занимают дети дошкольного возраста, второй – младшие школьники, третий – тинэйджеры, а четвёртый – взрослые с тяжелыми формами аутизма. Для людей, которые тяжело переносят перемещения, что характерно для этого диагноза, работает регистратура, куда родители могут позвонить и вызвать специалиста на дом. Работа центра финансируется общественными благотворительными организациями и частными лицами.

По целевому назначению Центр работает как общеобразовательная организация для людей с тяжелыми формами аутизма, которые проживают в семьях, и не могут обучаться в массовых школах и колледжах, поскольку с трудом социализируются. В России на сегодняшний день аналогов таких центров не существует, но можно предположить, что в нашей стране они существовали бы как учреждения дополнительного образования, поскольку система образования нашей страны предусматривает коррекционные (специальные) образовательные учреждения седьмого и восьмого видов, которые обеспечивают обучающимся с отклонениями в интеллектуальном развитии и ментальной инвалидно-

стью обучение, воспитание, развитие, а также способствуют их интеграции в общество.

В Центре активно используются различные формы ручного труда, в том числе коллективного, с целью формирования способности к социальному взаимодействию и совершенствования мелкой моторики, что, в конечном счете, стимулирует развитие головного мозга. Целесообразность такой работы неоднократно была доказана нейробиологами и обусловлена своеобразной «модульностью» структуры головного мозга человека. Наиболее известные модули мозга – это левое и правое полушария коры, которые выполняют частично специализированные, а частично совпадающие функции, также были обнаружены «модули» речи, зрения, музыкальных способностей, принятия решений и даже морального выбора. Влияние на определенные модули позволяет компенсировать неразвитые или утраченные функции других модулей мозга. Особенно эффективно такое замещение происходит в чувствительные периоды детского и подросткового возраста.

Это подтверждает необходимость использования ручного труда (коллаж, пэчворк, аппликация, оригами, изготовление игрушек, кружевоплетение) в процессе социальной реабилитации. Думается, что в скором будущем у нас при работе

с аутистами будет востребован значительный психотерапевтический потенциал декоративно-прикладного искусства - росписи по дереву, поскольку многократное воспроизведение повторяющихся элементов способно увлечь и гармонизировать эмоциональное состояние человека с аутизмом.

Помимо работы непосредственно с людьми, имеющими ментальную инвалидность, в Центре осуществляется большая работа с членами семьи больного человека, в частности, один раз в неделю проводится так называемый «сиблинговый день», когда двери Центра открыты, и психологи работают с братьями и сестрами людей, больных аутизмом, поскольку именно подростки наиболее остро переносят инаковость своего родственника.

В сиблинговые дни проходит консультирование родителей и ближайших родственников, организуются концерты и выставки поделок воспитанников центра, совместная деятельность родителей и детей. Задача сиблинговых дней – сформировать у членов семьи эмоциональное принятие больного человека, оказать им психологическую помощь в связи с хроническим стрессом и усталостью, обусловленными необходимостью постоянного контроля

за поведением, лечением и развитием человека с аутизмом.

В Центре практикуется холдинг-терапия, то есть терапия родительскими объятиями. Суть метода заключается в том, что специально отведенное время мать берет ребенка на руки и прижимает его к себе, несмотря на сопротивление ребенка, говорит ему о своих чувствах, о своей любви, объясняет, как он ей нужен, что не хочет причинить ему вреда. Отец оказывает матери физическую и эмоциональную поддержку, обнимает их обоих. Через некоторое время страх и сопротивление ребенка уходят, появляется возможность для установления тесного эмоционального контакта. На первых сеансах присутствует психолог, который объясняет родителям происходящее во время сеанса, помогает им справиться с эмоциями.

Значительную роль в процессе социальной абилитации играет арт-терапия, еще в дошкольном отделении воспитанники Центра приобщаются к изобразительному и музыкальному искусству, а для взрослых подопечных центра работает LAND Gallery and Studio – уникальная некоммерческая программа, целью которой является обучение основным жизненным навыкам людей с ментальной инвалидностью посредством модаль-

ности искусства. Арт-терапевт, который одновременно является менеджером Галереи, имеющий серьезную медицинскую и психологическую подготовку, регулярно устраивает выставки-распродажи произведений, тем самым предоставляя возможность заработка «особым» художникам. Следует отметить, сто их картины, коллажи, изделия из папье-маше отличаются оригинальностью и пользуются неизменным успехом у населения.

Резюмируя сказанное, отметим, что Россия имеет свой уникальный, хотя и не столь долговременный опыт социальной работы с людьми, имеющими инвалидность. У нас сложилась определенная система взглядов на эту проблему, выкристаллизовались основные направления социальной реабилитации лиц с инвалидностью, такие

как: разъяснение общественности проблем, особенностей жизнедеятельности людей с инвалидностью и необходимости их социальной защиты; получение лицами с инвалидностью качественного общего и профессионального образования в массовых образовательных организациях и включение в трудовую деятельность (в зависимости от тяжести диагноза); развитие творческих способностей в досуговой деятельности; социально-психологическая реабилитация семей, в которых проживают люди с инвалидностью; активное привлечение к работе с инвалидами добровольцев; распространение уникального опыта специалистов, которые разработали эффективные методы и подходы к процессу социальной реабилитации людей с различными диагнозами, в том числе и на основе международного профессионального сотрудничества.

#### СПИСОК ИСПОЛЬЗОВАННОЙ ЛИТЕРАТУРЫ

1. Рачковская Н.А. Дистанционное обучение лиц с особыми образовательными потребностями // Автоматизация. Современные технологии. - 2015. - № 6. - С. 36–40.
2. Рачковская Н.А., Новиков Р.А. Инклюзивное образование как фактор социальной абилитации учащихся с инвалидностью: учебно-методическое пособие. – М.: ИИУ МГОУ, 2015. – 158 с
3. Федеральный закон «Об образовании в РФ» № 273-ФЗ от 29.12.2012 [Электронный ресурс]. – URL: <http://base.garant.ru/70291362/> (Дата обращения 27.07.2016).

УДК 364.37.03

**Солодянкина Ольга Владимировна**

кандидат педагогических наук,  
доцент, заведующая кафедрой  
социальной работы  
ФГБОУ ВО «УдГУ»  
Россия, г. Ижевск

Solodynkina Olga V.  
Udmurt State University  
Russia, Izhevsk

**Сычугова Лариса Германовна**

магистрант направления  
«Социальная работа»  
ФГБОУ ВО «УдГУ»  
Россия, г. Ижевск  
slariska@mail.ru

Sychugova Larisa G.  
Udmurt State University  
Russia, Izhevsk

**ОСОБЕННОСТИ ДЕТСКО-РОДИТЕЛЬСКИХ  
ОТНОШЕНИЙ В СЕМЬЯХ, НАХОДЯЩИХСЯ  
В СОЦИАЛЬНО ОПАСНОМ ПОЛОЖЕНИИ  
FEATURES OF CHILD-PARENTAL RELATIONSHIP  
IN FAMILIES IN SOCIALLY DANGEROUS POSITION**

**Аннотация**

В статье представлен обзор критериев для определения семьи, находящейся в социально опасном положении, и особенностей детско-родительских отношений в семьях, находящихся в социально опасном положении. Также в статье представлены статистические данные учета семей, находящихся в социально опасном положении в Октябрьском районе г. Ижевска.

### Abstract

The article provides an overview of the criteria for determining a family in a socially dangerous position, and provides an overview of parent-child relationships in families in a dangerous society. The article also contains statistical data on the registration of families in a socially dangerous situation in the Oktyabrsky district of Izhevsk.

**Ключевые слова:** семья, несовершеннолетние, родители, социально опасное положение, детско-родительские отношения.

**Keywords:** family, minors, parents, socially dangerous position, child-parental relations.

Семья является важнейшей ценностью в жизни каждого человека со времен первобытнообщинного строя по настоящее время. Каждый член общества, помимо социального статуса, этнической принадлежности, материального положения, с момента рождения и до конца жизни обладает такой характеристикой, как семейно-брачное состояние. Семья – это социальная группа, в которой есть субъект (родитель), с определенными характеристиками и объект влияния (ребенок), который так же наделен определенными свойствами [5]. Между ними существуют взаимоотношения, взаимодействия, взаимовлияния. Для ребёнка семья является средой, в которой складываются условия его физического, психического, эмоционального и интеллектуального развития. Родители являются

первой социальной средой развития ребенка, которая обеспечивает удовлетворение практически всех его потребностей, в том числе в любви и привязанности, в безопасности и защите.

Отношение родителей к ребенку является одним из существенных факторов в формировании и развитии индивидуально-личностных особенностей и поведения ребенка. Нарушенные взаимоотношения между родителем и ребенком являются серьезной травмой и имеют серьезные последствия для психического развития ребенка, формирования его характера, личности, приводящими к нарушению у него физического, психического и эмоционального развития.

По мнению Г. В. Драгунова и Д. Б. Эльконина, особенности взаимоотношений между родителями и

детьми закрепляются в поведении детей и становятся моделью в их дальнейших контактах с окружающими [6]. К сожалению, в современном мире существует огромное количество семей с нарушенными детско-родительскими отношениями. Это могут быть и благополучные семьи, но чаще внутрисемейные конфликты происходят у семей, находящихся в трудной жизненной ситуации и в социально опасном положении.

Для изучения особенностей детско-родительских отношений в семьях, находящихся в социально опасном положении представляется необходимым обращение к нормативно-правовым актам, определяющим социально опасное положение семьи.

Согласно 1 статье Федерального закона от 24 июня 1999 г. № 120-ФЗ «Об основах системы профилактики безнадзорности и правонарушений несовершеннолетних» - семья, находящаяся в социально опасном положении - семья, имеющая детей, находящихся в социально опасном положении, а также семья, где родители или иные законные представители несовершеннолетних не исполняют своих обязанностей по их воспитанию, обучению и (или) содержанию и (или) отрицательно влияют на их поведение либо же-

стоко обращаются с ними [4]. Так, источником социально опасного положения семьи могут быть как взрослые члены семьи, так и сами несовершеннолетние.

Министерством образования и науки РФ были разработаны методические рекомендации «О порядке признания несовершеннолетних и семей находящимися в социально опасном положении и организации с ними индивидуальной профилактической работы». В них указано, что «на территории Российской Федерации отсутствует единый подход к порядку признания граждан к категории находящихся в социально опасном положении, а также к порядку признания несовершеннолетних и семей, утратившими данный статус» [1]. В Методических рекомендациях перечисляются основания для признания семей и несовершеннолетних для признания их, находящихся в социально опасном положении. Однако такие основания «в действующих на территориях регионов межведомственных документах могут раскрываться подробно».

Рассмотрим основные критерии определения семей и несовершеннолетних, находящихся в социально опасном положении согласно Положению о межведомственном взаимодействии органов и учреждений

системы профилактики безнадзорности и правонарушений несовершеннолетних в организации индивидуальной профилактической работы с семьями и детьми, находящимися в социально опасном положении, на территории Удмуртской Республики к протоколу заседания МКДН и ЗП № 1 от 19 марта 2014 года. Семья и несовершеннолетний признаются находящимися в социально опасном положении при наличии одного из критериев [2].

1. Неисполнение (ненадлежащее исполнение) родителями (законными представителями) обязанностей по воспитанию, обучению и (или) содержанию детей, защите прав и законных интересов несовершеннолетних (не обеспечивают детей ежедневным питанием, одеждой и обувью по возрасту и сезону, не обеспечивают обучение детей в школе, посещение детьми дошкольных учреждений, школьной формой, канцелярскими принадлежностями, не создают условий для выполнения домашних занятий).

2. Жестокое обращение с детьми:

- эмоционально-психологическое насилие над детьми (оскорбление, унижение достоинства ребенка, преднамеренная физическая или социальная изоляция, угрозы в адрес ребенка);

- физическое насилие над детьми (побои, истязания, нанесение физических повреждений ребенку, которые могут привести к серьезным нарушениям физического и психического здоровья или отставания в развитии и даже к смерти ребенка);

- покушение на половую неприкосновенность детей (вовлечение ребенка в действия сексуального характера);

- экономическое насилие — отказ в содержании детей, лишение их собственных денег, запрет работать, принуждение работать, растрачивание денег семьи.

3. Злоупотребление родителями спиртными напитками.

4. Употребление родителями наркотических средств и (или) психотропных веществ без назначения врача.

5. Бродяжничество родителей, отсутствие места жительства семьи, антисанитарные условия проживания и быта.

6. Привлечение родителей к уголовной ответственности с последующим осуждением к мерам наказания, связанным с лишением свободы.

7. Лишение родительских прав либо ограничение в родительских правах в отношении предыдущих детей и не должное выполнение

родительских обязанностей по воспитанию, обучению и содержанию в отношении остальных детей, а также при создании действиями или бездействием родителей (родителем) условий, представляющих угрозу жизни или здоровью данных детей или препятствующих их нормальному воспитанию и развитию.

8. Бродяжничество, попрошайничество, злостное уклонение несовершеннолетним от посещения занятий в школе.

9. Неоднократное (систематическое) употребление несовершеннолетним спиртных напитков, употребление наркотических средств и (или) психотропных веществ без назначения врача.

10. Совершение несовершеннолетним правонарушения, повлекшее применение меры административного взыскания:

- совершение правонарушения до достижения возраста, с которого наступает административная ответственность;

- осуждение несовершеннолетнего за совершение преступления небольшой или средней тяжести и освобождение судом от наказания с применением принудительных мер воспитательного воздействия;

- совершение общественно опасного деяния, не подлежащего

уголовной ответственности в связи с не достижением возраста, с которого наступает уголовная ответственность, или вследствие отставания в психическом развитии, не связанного с психическим расстройством;

- условно-досрочное освобождение несовершеннолетнего от отбывания наказания, освобождение актом об амнистии или в связи с помилованием;

- осуждение несовершеннолетнего к мерам наказания, не связанным с лишением свободы [2].

В 2019 году Комиссией по делам несовершеннолетних и защите их прав при Администрации Октябрьского района г. Ижевска 76 семей (265 человек, 155 несовершеннолетних) были признаны находящимися в социально опасном положении, ранее 34 семьи находились в данной категории, впервые были выявлены 42 семьи.

Как показывает практика, злоупотребление родителями спиртными напитками, является одной из самых распространенных причин нахождения семьи в социально опасном положении. В Октябрьском районе г. Ижевска субъектами профилактики в 2019 году была выявлена 31 семья, где родители злоупотребляют алкоголем. С проблемой наркотической зависимости



родителей, употребление ими наркотических веществ без медицинского назначения и (или) их распространение были выявлены 3 семьи.

В семьях с химическими зависимостями реакции родителей, на те, или иные поступки или высказывания детей отличаются непредсказуемостью и непоследовательностью, могут быть разными в зависимости от настроения и характера родителя. Поэтому ребенок не уверен в своих действиях и мыслях, не знает, в каких случаях получит одобрение, а в каких – осуждение или наказание. Это дезорганизует психическое развитие ребенка, у него не могут вырабатываться навыки правильного реагирования на то или иное явление, поступки друзей, учителей и иных взрослых. Отсутствие четких правил, размытость границ, искажение семейных ролей, конфликты между родителями в состоянии опьянения, а также неудовлетворенность сложившимися эмоциональными отношениями с родителями делает детско-родительские отношения дисгармоничными, что в свою очередь, влияет на особенности психоэмоциональных состояний детей.

Семей, с проблемой жестокого обращения с детьми в 2019 году в Октябрьском районе г. Ижевска было выявлено 5. Жестокое обра-

щение с ребенком означает, что физическому или психическому здоровью, благополучию этого ребенка наносится ущерб. Жестокость предполагает нанесение одним человеком другому человеку или иному живому существу страданий, вреда, выражающееся в действии и бездействии, в словах, в психологическом воздействии и т.д. При этом, проявления жестокости могут быть преднамеренными или импульсивными, сознательными или неосознанными. Насилие – всегда стрессовая ситуация для ребенка, влекущая за собой психотравму. Переживший физическое насилие ребенок или подросток чувствует страх, замешательство, стыд, бессилие. Часто винит себя и воспринимает как соучастника и первопричину случившегося. Иногда причиной считает свое поведение или положение в семье. Среди других последствий значится снижение доверия и круга общения.

По мнению Е. В. Степченко, эмоционально-психологическое насилие в детско-родительских отношениях вызывает у ребенка нарушение самооценки, утраты веры в себя, затрудняет его развитие и социализацию, оказывая воздействие, на его эмоциональную сферу действуя разрушающе на отношения привязанности между взрослыми и

ребенком, приводящее к различным деформациям и нарушениям психического развития, игнорирование его субъективных характеристик (свободы, достоинства, прав и т.д.), вызывая у ребенка состояние эмоционального напряжения [3].

Необходимо отметить, что большинство семей, находящихся в социально опасном положении являются неполными. Так, среди семей, находящихся в социально опасном положении в Октябрьском районе г. Ижевска 45 семей (59%) являются неполными. Основной причиной постановки неполных семей в социально опасное положение является также злоупотребление матерью или отцом спиртными напитками, что приводит к невыполнению единственным родителем своих обязанностей по отношению к ребенку и ставит под угрозу здоровье и жизнь несовершеннолетнего. Среди других причин неблагополучия неполных семей и в следствие нарушение детско-родительских отношений, можно выделить – малообеспеченность (один трудовой доход), чувство вины, обиды на бывшего супруга, отсутствие образца поведения в различных ролевых ситуациях.

Изложенные выше факты и проведенный анализ позволили сформулировать ряд выводов:

1. Семьи, находящиеся в социально опасном положении, характеризуются нарушениями в детско-родительских отношениях и являются неблагополучными по социально-педагогическому фактору риска, т.е. родители являются «педагогически некомпетентными». При этом качество жизни в семье, находящейся в социально опасном положении ниже, чем в благополучной семье.

2. Нравственно-психологическая атмосфера в семьях, находящихся в социально опасном положении порождает социально дезадаптированных, «трудных детей», зачастую с низкой самооценкой, замкнутых, что создает различные барьеры для взаимопонимания, выливающиеся в неадекватное ощущение ребенком ответственности за все отрицательное, что происходит в семье, ощущение нестабильности, чувство незащищенности среди близких людей.

3. Семьи, находящиеся в социально опасном положении, как правило, не могут самостоятельно решать проблемы, возникающие при воспитании детей, им необходима квалифицированная, систематическая и целенаправленная помощь, и поддержка со стороны учреждений профилактики и социального обслуживания населения в области оптимизации детско-родительских отношений.

## СПИСОК ИСПОЛЬЗОВАННОЙ ЛИТЕРАТУРЫ

1. Письмо Министерства образования и науки РФ от 1 декабря 2015 г. № ВК-2969/07 «О направлении методических рекомендаций» — URL: [http://www.consultant.ru/document/cons\\_doc\\_LAW\\_192329/](http://www.consultant.ru/document/cons_doc_LAW_192329/) (дата обращения: 18.11.2020).
2. Положение о межведомственном взаимодействии органов и учреждений системы профилактики безнадзорности и правонарушений несовершеннолетних в организации индивидуальной профилактической работы с семьями и детьми, находящимися в социально опасном положении, на территории Удмуртской Республики к протоколу заседания МКДН и ЗП № 1 от 19 марта 2014 года — URL: <https://docviewer.yandex.ru/view/102064373/> (дата обращения: 19.11.2020).
3. Степченко Е. В. Профилактика психологического насилия в детско-родительских отношениях // Вестник СМУС74. 2017. №1 (16). URL: <https://cyberleninka.ru/article/n/profilaktika-psihologicheskogo-nasiliya-v-detsko-roditelskih-otnosheniyah> (дата обращения: 20.11.2020).
4. Федеральный закон от 24 июня 1999 г. № 120-ФЗ «Об основах системы профилактики безнадзорности и правонарушений несовершеннолетних» // Собрание законодательства РФ. 1999. № 26. ст. 3177. — URL: <https://base.garant.ru/12116087/> (дата обращения: 18.11.2020).
5. Фомина Л. К. Понятие и типы детско-родительских отношений // Молодой ученый. — 2014. — № 2 (61). — С. 704-707. — URL: <https://moluch.ru/archive/61/9043/> (дата обращения: 16.11.2020).
6. Эльконин Д. Б. Возрастные и индивидуальные особенности младших подростков / Д. Б. Эльконин, Т. В. Драгунова, А. В. Захарова, М. Э. Бозманова. — Москва: Просвещение, 1967. — 360 с.

УДК 36.1400

**Солодянкина Ольга Владимировна**  
кандидат педагогических наук, доцент  
зав.кафедрой «Социальная работа»  
ФГБОН ВО «УдГУ»  
Россия, г. Ижевск

Solodaynkina Olga B.  
Udmurt State University  
Russia, Izhevsk

**Темникова Лилия Зульфатовна**  
Магистрант направления  
«Социальная работа»  
ФГБОН ВО «УдГУ»  
Россия, г. Ижевск  
tiemnikoval@mail.ru

Temnikova Liliay Z.  
Udmurt State University  
Russia, Izhevsk

## **КЛУБНАЯ ДЕЯТЕЛЬНОСТЬ КАК ФОРМА СОЦИАЛЬНОЙ АДАПТАЦИИ ПОЖИЛЫХ ЛЮДЕЙ CLUB ACTIVITIES AS A FORM SOCIAL ADAPTATION OF THE ELDERLY**

### **Аннотация**

В статье затрагивается тема старения, изменения привычного образа жизни пожилого человека, определены основные причины одиночества в старости, раскрыта сущность необходимости адаптации к новым условиям жизни пожилого и коммуникации с внешним миром, а также описан опыт работы клуба «Компьютерные курсы для пожилых людей».

### Abstract

The article deals with the topic of aging, changes in the habitual lifestyle of an elderly person, identifies the main causes of loneliness in old age, reveals the essence of the need to adapt to new living conditions of the elderly and communicate with the outside world, and describes the experience of the club «Computer courses for the elderly».

**Ключевые слова:** старость, пожилой человек, клуб, клубная деятельность, социальная адаптация.

**Keywords:** old age, elderly person, club, club activity, social adaptation.

Закономерным этапом жизни человека является старость, когда гражданин в силу разных обстоятельств не может обеспечивать свою достойную жизнь или его возможности стали существенно ограничены. Граждане пожилого возраста нуждаются в помощи и поддержке государства, как со стороны финансового обеспечения (пенсии, пособия, льготы), так и по оказанию заботы психологической, моральной, организационной, физической и другой помощи.

В старости социальный статус человека меняется в связи с прекращением трудовой и общественной деятельности, сокращаются контакты с другими людьми, появляются новые непривычные условия, к которым необходима психологическая адаптация. Все это порождает социально-психологические проблемы, одной из которых является

одинокость. Одинокость может быть социально-бытовое, которое возникает в связи с проживанием пожилого человека одного, отдельно от своей семьи или родственников, и психологическое, когда у человека возникает чувство невостремленности, ненужности, бессмысленности своего существования в социуме.

К сожалению, социальный статус пожилых людей в России не всегда соответствует общемировым нормам и стандартам. Ограничен набор социальных ролей и форм активности, доступных пожилым людям, сужены рамки их образа жизни, выбор социально санкционированных возможностей в сферах жизнеобеспечения, коммуникации, рекреации имеют ограниченный диапазон, лица третьего возраста не всегда находят реальные стимулы к преодолению своего состояния и

активации социального участия [3, С. 94].

Отсутствие общения у пожилых людей, как сложное явление имеет многоуровневый и противоречивый характер. Эта противоречивость вытекает из самой сущности человеческого бытия. В человеке, как существе социальном, исторически развивавшемся в больших группах, филогенетически закрепились потребность к постоянному общению с себе подобными. Поэтому потеря контактов с людьми, одиночество, представляют для него серьезную проблему. Одним из способов решения данной проблемы является социальная адаптация.

Социальная адаптация - это интегрированный показатель состояния человека, отражающий его возможности выполнять определенные биосоциальные функции:

1) адекватное восприятие окружающей действительности и собственного организма;

2) адекватная система отношений и общения с окружающими, способность к труду, обучению, к организации досуга и отдыха;

3) изменчивость (адаптивность) поведения в соответствии с ролевыми ожиданиями других [1].

Сохранению адекватного восприятия окружающей действительности, системы общения с окружа-

ющими, адаптивности поведения в соответствии с ролевыми ожиданиями и интеллектуальной активности лиц пожилого возраста способствует клубная деятельность (участие в работе кружков и различных секций при клубных учреждениях), увлечение какими-либо любительскими занятиями.

Холостова Е. И. подчеркивает, что рационально организованный физический или умственный труд, соответствие нагрузки возможностям организма являются важным условием сохранения здоровья и активного полноценного долголетия [2, с.85].

На базе филиала Республиканского комплексного центра социального обслуживания населения в Устиновском районе города Ижевска создан клуб «Компьютерные курсы для пожилых людей». Этот клуб актуален в становлении и развитии социальной адаптации пожилых людей к современной информационной среде.

Цель клуба:

Сформировать знания и умения в сфере компьютерной грамотности пожилых людей и готовность получения государственных и муниципальных услуг в электронном виде; социально адаптировать и обучить пожилых людей навыкам работы на компьютере для повышения ка-

чества жизни, адаптации в современном мире и развитие коммуникации.

Задачи клуба:

1. Ознакомить людей старшего поколения с устройствами и принципами работы компьютера, ноутбука, планшета.

2. Обучить уверенному владению необходимыми функциями персонального компьютера.

3. Обучить работе по поиску нужной информации с помощью Интернета.

4. Научить как использование Интернета может быть полезно для повседневной жизни или решения сложных возникающих ситуаций.

5. Обучить созданию личных страниц в социальных сетях для поиска новых друзей и общения со старыми знакомыми, одноклассниками.

6. Способствовать более близкому общению членов семьи посредством обучения работе со скайпом.

Наша клубная деятельность направлена на решение следующих проблем:

- информационная, социальная изоляция и одиночество. Данная проблема вызвана ограниченной подвижностью пожилых людей, неумением работать с современными средствами коммуникации (компьютером и Интернетом) и по-

лучать необходимую информацию (юридическую, социальную, политическую, энциклопедическую);

- проблема разрыва связи поколений. Наш клуб решает её путем создания условий для общения поколений на базе Интернета и выработки культуры общения в Интернете.

- получение различных услуг удаленно. На наших курсах происходит знакомство с разнообразными, важными электронными услугами и вырабатывается умение ими пользоваться.

Итак, анализ результатов клуба «Компьютерные курсы для пожилых людей» позволяет констатировать, что практически все люди пожилого возраста приобретают базовые навыки работы с ПК, сетью Интернет, а также осваивают навыки пользования электронными государственными услугами, консультациями через Интернет, пишут электронные письма - общаются с помощью электронной почты с родственниками из других городов и даже стран, что повышает их уровень социальной адаптации в современном информационном обществе и социуме. В 2020 году в клубе прошли обучение 20 человек в возрасте от 55 до 82 лет.

Основным критерием оценки успешности клуба является устой-

чивая мотивация людей пожилого возраста, прошедших обучение к дальнейшему практическому применению и развитию полученных знаний и навыков, а также дальнейшему обучению в клубе. В перспективе мы планируем внедрение эффективных и полезных социальных

программ: Клуб социального туризма для поддержания активной жизни граждан и расширения знаний, «Школу безопасности» для актуализации информации по безопасности людей в различных сферах жизни (финансовой, юридической, бытовой).

### **СПИСОК ИСПОЛЬЗОВАННОЙ ЛИТЕРАТУРЫ**

1. Иванова А.М. Ресурсный потенциал старшего поколения. Теория и практика // Вопросы социального обеспечения. – 2013.- №22. – С. 23-25.
2. Холостова Е.И. Социальная работа с пожилыми людьми: Учебное пособие. - 2-е изд. — М.: Издательско-торговая корпорация «Дашков и К°», 2003. — 296 с.
3. Холостова Е.И., Егоров В.В., Рубцов А.В., Социальная геронтология: Учебное пособие. - М.: Издательско-торговая корпорация «Дашков и К°», 2004. - 296 с.



УДК 364

**Солодянкина Ольга Владимировна**

кандидат педагогических наук,  
заведующая кафедры Социальной  
работы Института социальных  
коммуникаций  
ФГБОУ ВО «УдГУ»  
Россия, г. Ижевск

Solodyankina Olga V.  
Udmurt State University  
Russia, Izhevsk

**Шангараева Лариса Канифовна**

магистрант направления  
«Социальная работа»  
ФГБОУ ВО «УдГУ»  
Россия, г. Ижевск

shaihamatoval@yandex.ru  
Shangaraeva Larisa K.  
Udmurt State University  
Russia, Izhevsk

**СОЦИАЛЬНО-ПЕДАГОГИЧЕСКАЯ ПРОФИЛАКТИКА  
И КОРРЕКЦИЯ ДЕВИАНТНОГО  
ПОВЕДЕНИЯ ПОДРОСТКОВ  
SOCIO-PEDAGOGICAL PREVENTION  
AND CORRECTION OF DEVIANT  
BEHAVIOR OF ADOLESCENTS**

**Аннотация**

В статье рассматривается профилактическая и коррекционная работа с подростками девиантного поведения, дается понятие девиантное поведение, раскрываются причины и факторы девиантного поведения у подростков, а также раскрывается сущность, цели, задачи, уровни и структура социально-педагогической профилактики и коррекции девиантного поведения подростков.

### Abstract

The article considers preventive and correctional work with adolescents of deviant behavior, gives the concept of deviant behavior, reveals the causes and factors of deviant behavior in adolescents, and also reveals the essence, goals, tasks, levels and structure of socio-pedagogical prevention and correction of deviant behavior in adolescents.

**Ключевые слова:** девиантное поведение, деликвентность, подростковый возраст, социально-педагогическая профилактика и коррекция.

**Keywords:** deviant behavior, delinquency, adolescence, socio-pedagogical prevention and correction.

Девиантное поведение в подростковом возрасте С. А. Оздиев рассматривает как отклоняющуюся от общепринятых норм форму самореализации и самоутверждения на этапе первичной социализации. Девиантное поведение в подростковом возрасте, по мнению С. А. Оздиева, характеризуется меньшей осознанностью, преобладанием аморальных действий и поступков над противоправными [4].

В исследовании Н. В. Мальцевой было установлено, что причины своего девиантного поведения несовершеннолетние объясняют следующим образом: «по глупости»; «из-за денег»; наркотики; алкоголь; «из-за голода»; от нехватки внимания со стороны семьи; несчастная любовь [3, с. 39]. Следует отметить, что средой проявления девиантного поведения подростков является

улица, семья, трудовой (учебный коллектив), соседские отношения и т.п.

Провоцируют девиантные проявления у подростков социально-экономические условия, семейно-бытовые отношения, потребности, социально-культурное окружение, межличностные отношения и общение людей друг с другом [2, с.22]. Так, одним из факторов, обуславливающих формирование и развитие девиантного поведения у детей и подростков, усвоение его моделей, являются семейные отношения. Реакция родителей, принципы, типы и специфика отношений между родителями и их детьми, стиль семейного руководства и т. д. могут оказаться важными факторами, предопределяющими асоциальное поведение ребенка в семье и вне ее, и влияю-

щими на его отношения с другими людьми в зрелые годы. Различные формы девиантного поведения свойственны не только подросткам, воспитывающимся в неблагоприятных социально-средовых условиях, но и подросткам из так называемых «благополучных» семей. Особенностью детско-родительских отношений являются недостаточно сформированные способы воздействия родителей на своих детей. Положительные желания родителей часто воспринимаются детьми в негативной отвергающей форме, то есть, помощь родителей воспринимается подростками как посягательство на их самостоятельность и свободу. Соответственно, девиантное поведение детей и подростков - прежде всего результат негативного стиля семейного воспитания.

Таким образом, девиантное поведение определяется как такое поведение, которое не соответствует правовым, нравственным, этическим и другим нормативным требованиям того конкретного общества, в котором живет и действует конкретный ребенок или подросток.

Задачи профилактики и коррекции девиантного поведения подростков стоят перед различными социальными и образовательными институтами. Специалисты по социальной работе, психологи, класс-

ные руководители способствуют снижению девиантности и предупреждению делинквентности подростков. Работа в обозначенном направлении включает следующие формы и методы: включение ролевых игр для решения социальных проблем; организация индивидуальной и групповой деятельности; стимулирование самопознания и самосовершенствования; отработка поведения в критической ситуации; развитие коммуникативных связей. К программе работы с семьей можно отнести профилактику и противодействие девиантности. Формы работы разные: обучение родителей или опекунов взаимодействию с «проблемными» детьми; краткосрочные виды помощи семье; организация взаимодействия между родителями.

Социально-педагогическая профилактика и коррекция девиантного поведения подростка включает в себя всестороннее социально-психологическое изучение личности, выявление и изучение неблагоприятных факторов социальной среды (диагностика среды), коррекцию среды (в том числе неадекватных методов воспитания) и коррекцию дисгармоничных черт личности [1, с.58]. Профилактическая работа заключается в изменении социальной, семейной, личной ситуа-

ции подростка путем применения специальных педагогических и воспитательных мер, способствующих улучшению качества жизни, отказу от девиантного поведения.

Социально-педагогическая профилактика и коррекция в социальном и образовательном учреждениях направлены на выявление причин и предупреждение девиантных проявлений у подростков. Данная деятельность реализуется на разных уровнях:

1) социальный уровень представляет работу с группой и внешней средой по установлению позитивных отношений на основе принципов уважения прав личности, доверия, поддержки и др.;

2) психологический уровень предполагает личностную ориентацию в упреждении проявлений девиации, воздействие на мотивационно-ценностные образования каждого подростка, выдвижение контрмотивов и альтернативных ценностей;

3) правовой уровень ориентирован на всестороннюю правовую осведомленность подростков, четкое знание ими своих прав и обязанностей, законов, регулирующих взаимодействие членов социума и т.д.

Данные принципы работы обеспечивают технологическую основу реализации социально-педагогической

профилактики и коррекции в социальном и образовательном учреждениях.

Структура социально-педагогической профилактики и коррекции в социальном и образовательном учреждениях по предупреждению девиантных проявлений в подростковом возрасте включает следующие компоненты:

- мотивационно-ценностный компонент предполагает формирование позитивных установок в восприятии подростком окружающего социального пространства и своего «Я» на основе роста субъективной значимости гуманистических ценностей человеческого существования в культуре, обуславливающих стремление к предупреждению девиантного поведения;

- познавательный компонент выделяется необходимостью обучения подростков основам знаний о генезисе, социальной сущности, феноменологии, причинах, содержании, динамике, последствиях девиантного поведения, а также стратегии коррекции и оптимизации поведенческих реакций, конструктивных способах предупреждения и разрешения проблемных ситуаций;

- поведенческий компонент состоит в формировании у подростка практических навыков, умений и моделей поведения по предупреждению

дению, конструктивному разрешению и «выходу» из девиантного поведения.

Таким образом, установка в социально-педагогической профилактике и коррекции в социальном и образовательном учреждениях по предупреждению девиантных проявлений в подростковом возрасте выступает наиболее оптимальной и целесообразной в практике работы с подростками, поскольку открывает для них возможность разрешения противоречий на первоначальной стадии девиантных проявлений, не

допуская их углубления и разрастания, что предупреждает проявление дезадаптации подростков. Социально-педагогическая работа по профилактике девиантного поведения подростков будет настолько эффективной, насколько она проводится в системе, последовательно, учитывает индивидуальные особенности подростка и его социальное окружение, т.е. базируется на личностно-ориентированном подходе, ориентирована на создание ситуации успеха и успешности для каждого.

### СПИСОК ИСПОЛЬЗОВАННОЙ ЛИТЕРАТУРЫ

1. Анфалова И. В. Особенности и противоречия социальной адаптации подростков девиантного поведения: социологический анализ: автореф. канд. дис. социол. наук / И. В. Анфалова. – Екатеринбург, 2007. – 28 с.
2. Васильева Н.Л. Психолого-социальное сопровождение как процесс поддержки личностного развития на всех этапах онтогенеза // Российский научный журнал. – 2009. – № 6/13. – С. 216-221.
3. Гилинский Я. И. Конструирование девиантности / Я. И. Гилинский. - М., 2011. - 224с.
4. Девиантное поведение / Большой психологический словарь. Сост. Мещеряков Б., Зинченко В. Олма-пресс. 2004. [Электронный ресурс] - Режим доступа: <http://vocabulary.ru/dictionary/30/word/deviantnoe-povedenie>

УДК 364.04

**Тринеева Анна Альбертовна**  
Республиканский  
Реабилитационный центр  
для детей и подростков  
с ограниченными возможностями  
Ижевск, Россия  
Anna\_trineeva@mail.ru

Trineeva Anna Albertovna  
Republican Rehabilitation Center  
for Children and Adolescents with  
Disabilities  
Izhevsk, Russia

## **ПРОФЕССИОНАЛЬНАЯ ОРИЕНТАЦИЯ СТАРШЕКЛАССНИКОВ С НАРУШЕНИЯМИ СЛУХА PROFESSIONAL ORIENTATION OF HIGH SCHOOLS WITH HEARING IMPAIRED**

### **Аннотация**

В статье рассмотрены особенности профориентации старшеклассников с нарушениями слуха в условиях школы-интерната. Проведен анализ профессий выпускников, а также проанализирована профориентационная работа специалистов школы. Проанализированы результаты теста Е. А. Климова на профориентационную направленность и соотнесены с будущим выбором профессий выпускников. На основе этих данных сделан вывод об особенностях выбора детей с нарушениями слуха будущих профессий, о сложностях и задачах, возникающих перед сотрудниками образовательных учреждений, родителями, выпускниками. Даны рекомендации по профориентационной работе со старшеклассниками с нарушениями слуха.

### **Abstract**

The article discusses the features of vocational guidance for high school students with hearing impairments in a boarding school. The analysis of the professions of graduates is carried out, as well as the career guidance work of the school's specialists. The results of EA Klimov's test for vocational guidance are analyzed and correlated with the future choice of professions of graduates. On the basis of these data, a

conclusion was made about the peculiarities of the choice of children with hearing impairments in future professions, about the difficulties and tasks faced by employees of educational institutions, parents, and graduates. Recommendations on vocational guidance work with high school students with hearing impairments are given.

**Ключевые слова:** старшеклассники с нарушениями слуха, профессиональная ориентация.

**Keywords:** high school students with hearing impairments, vocational guidance.

Для каждого человека в жизни важен выбор профессии, от этого во многом зависит его будущее. Осознанно и правильно выбрать профессию – значит найти свое место в жизни. Эту задачу необходимо решать совместными усилиями школы и семьи. Для детей с нарушениями слуха правильный выбор профессии имеет решающее значение в социально-реабилитационном плане. Одна из важных задач специальной школы-интерната – помочь старшекласснику с нарушениями слуха выбрать дальнейшее обучение, любимое дело, доступную, интересную и нужную профессию, исходя из возможностей и способностей ученика и требований общества.

Сложность в том, что часто профессиональные притязания глухих не соответствуют их возможностям. Иногда учащиеся с нарушения-

ми слуха выбирают для себя виды труда, недоступные им вследствие потери слуха. В связи с этим, задачами по профориентации старшеклассников являются [4, с.32]: формирование профессиональных интересов учащихся, расширение знаний о мире профессий, формирование умений ориентироваться в них, выработка умения соотносить собственные способности с ситуацией выбора профессии, требованиями выбираемой профессии.

Профориентация является первым этапом профессиональной реабилитации и предоставляет собой систему мероприятий (медицинских, психологических, социально-педагогических), направленных на ознакомление с миром профессий, профессиональностей и потребностей рынка труда [2, с.19].

На базе одной из специальных школ города Ижевска было прове-

дено исследование на профессиональную ориентацию кого старшеклассников. Основным методом исследования является тест на профориентацию Е. А. Климова [1, с.576]. В исследовании принимали участие 18 детей с нарушениями слуха: 10 человек из 10-х классов и 8 человек из 12-х классов. По заключению ПМПК им рекомендовано обучение по программам: 1.2., 1.3., 1.4. – для детей с нарушениями слуха. Анализ результатов позволил определить профессиональную направленность учащихся.

На основе полученных данных можно сделать выводы о профессиональной направленности учащихся. Из 18 человек, принимавших участие в тестировании, было 11 мальчиков и 7 девочек. У мальчиков доминируют направленности «человек-техника» (45,5%) и «человек-человек» (36,5%), у девочек «человек-художественный образ» (42%), «человек-природа» (28%). Это говорит о готовности мальчиков выбирать профессии, связанные с обслуживанием техники, ее ремонтом, управлением, а также профессии, связанные с коммуникациями, общением с людьми. У девочек есть желание выбирать профессии, связанные с творчеством: изобразительной, музыкальной, художественной деятельностью, а также

профессии, связанные с природой.

После проведения тестирования педагогом-психологом была проведена беседа с учениками, на которой выявились трудности в том, что некоторые желания детей не соответствуют их возможностям. Было решено провести ряд ознакомительных занятий, на которых дети с нарушениями слуха учились писать резюме, смотрели видеоролики, знакомились с профессиями, выбирали интересующие их, размышляли о будущей заработной плате. Следующим этапом была проведена игра «Профориентация», в которой дети попали на «Ярмарку вакансий», выбирали интересующую работу, проходили собеседование с работодателем, показывали свое резюме, рассказывали, почему именно его нужно взять на данное место. В качестве представителей профессий, директоров фирм, были сотрудники школы-интерната. Игра способствовала формированию представлений о мире профессий, позволила осознать свой выбор, отработать возникающие трудности, получить поддержку от специалистов. Педагогом-психологом была составлена программа по дальнейшей работе по профессиональной ориентации с учащимися с нарушениями слуха.

Спустя полгода после проведения профориентационной работы с



учащимися, была проведена повторная беседа по выбору профессий выпускников с нарушениями слуха 10 и 12 классов. Из 18 человек, - 6 продолжили обучение в школе. Из оставшихся 12 человек, - 3 поступили в ВУЗы города Ижевска, на технические специальности (2 человека) и художественные (1 человек). 4 человека поступили в средние учебные заведения Удмуртской Республики. 2 человека нашли работу после школы, - продавец-кассир. 3 человека остались не организованы. Если соотнести результаты проведенного тестирования и выбор специальности учащихся после школы, можно сделать вывод о схожести «профессиональной направленности» и выбранной специальности при дальнейшем обучении.

1. 2 старшеклассника, имеющие профессиональную направленность по тесту А. Е. Климова «человек-техника», поступили на специальность «Оператор ЧПУ».

2. 1 старшеклассник, имеющий профессиональную направленность «человек-художественный образ», поступил на специальность «ландшафтный дизайн».

3. 1 старшеклассник с проф. направленностью «человек-художественный образ» поступил на специальность «гравер».

4. 1 старшеклассник с проф. направленностью «человек-человек» поступил на специальность «социальный работник».

Итого, 5 человек из 12 закончивших школу сознательно делали свой выбор, возможно, основываясь на заложенных знаниях и желаниях, опыте в школе. Что показывает эффективность проведенных мероприятий по профессиональной ориентации, использование знаний и полученного ранее опыта при выборе будущей профессии.

Нередко неслышащие школьники относятся к своему дефекту не критически. Кроме того, совершенствование профориентационной работы с неслышащими учащимися связано с изучением доступных им профилей трудового обучения, с возможностью организации трудовой подготовки по той или иной специальности, а также с вопросом изучения и формирования профессиональных интересов школьников [3, с.54].

Таким образом, важно создать эффективную систему профессионального сопровождения и профориентации учащихся с нарушениями слуха в школах-интернатах в соответствии с их интересами, способностями и запросами на рынке труда. Это будет содействовать профессиональному самоопределению

старшеклассников с нарушениями слуха, формировать адекватное отношение к себе, своим профессиональным знаниям, расширит представление учащихся о современном мире профессий.

Хотим представить рекомендации по профориентационной работе со старшеклассниками с нарушениями слуха:

1. Рассказывать о профессиональных учебных заведениях, о состоянии рынка труда.

2. Проводить экскурсии на предприятия города, средние и высшие учебные заведения, встречи с представителями предприятий.

3. Проводить беседы о профессиях, тематические занятия, тренинговые занятия, писать сочинения на тему будущей профессии.

4. Проводить игры и викторины с целью расширения знаний изучаемой темы.

5. Проводить беседы с родителями, поддерживать их, давать рекомендации, помогать адаптироваться, направлять детей с нарушениями слуха в общество.

6. Создавать условия в школе и за ее пределами для того, чтобы школьники с нарушениями слуха могли попробовать себя в профессиях «парикмахер», «мастер маникюра», «повар-кондитер», «системотехник», различные рабочие специальности.

Подобные мероприятия помогут слабослышащим и глухим воспитанникам ориентироваться в мире профессий, правильно сделать выбор своего жизненного пути.

## **СПИСОК ИСПОЛЬЗОВАННОЙ ЛИТЕРАТУРЫ**

1. Лучшие психологические тесты/ сост. М. В. Оленникова. – М.: АСТ; СПб.: Сова, 2010. – 639 с.: ил.
2. М. И. Никитина. Сурдопедагогика: учеб. пособие для студентов вузов/ М. И. Никитина. – М.: Академия, 2005. – 67 с.
3. Профессионально-трудова́я подготовка неслышающих в современных условиях: Учебное пособие. СПб.: Изд-во РГПУ им. А. И. Герцена, 2004. 78 с.
4. Социальная адаптация, реабилитация и профессиональная ориентация лиц с ограниченными возможностями здоровья. Учебник для студ. учреждений высш. образования/ (Т. Г. Богданова, Н. А. Степанова, К. Б. Вовненко, Т. М. Попова), под ред. Т.Г.Богдановой. М.: Академия, 2014.240 с.

УДК 615.851.83

**Фатыхов Ильдар Разимович**

кандидат медицинских наук,

ФГБОУ ВО

«Ижевская государственная

медицинская академия»

Минздрава России,

ассистент кафедры медицинской

реабилитологии

и спортивной медицины.

Россия, г.Ижевск

E-mail doctorildar@yandex.ru

Fatykhov I. R.

Izhevsk state

medical Academy of

the Ministry of health

of the Russian Federation,

Izhevsk, Russia

**ТЕХНОЛОГИИ ФОРМИРОВАНИЯ КЛИНИЧЕСКОГО  
МЫШЛЕНИЯ В ОСВОЕНИИ КОМПЕТЕНЦИЙ  
ПО РЕАБИЛИТАЦИИ У СТУДЕНТОВ МЕДИКОВ  
TECHNOLOGIES FOR THE FORMATION OF CLINICAL  
THINKING IN THE DEVELOPMENT OF REHABILITATION  
COMPETENCIES FOR MEDICAL STUDENTS**

**Аннотация**

Преподавание дисциплины медицинской реабилитации с использованием современных технологий и комплексного подхода, формирует клиническое мышление учащихся. Профессиональные навыки формируются в результате освоения практических навыков. С каждым годом требования к уровню подготовки медицинских специалистов возрастает. Появляются новые технологии лечения, и расширяются диагностические возможности. Выпускник медицинского вуза должен соответствовать новым требованиям, быть компетентен, обладать клиническим мышлением.

Формирование профессиональной компетенции это развитие и творческой индивидуальности, а так же способность адаптироваться к профессиональной

среде. Профессиональная компетенция будущего врача формируется уже на стадии обучения в ВУЗе. Для формирования профессиональной компетенции студента важно соблюдать принципы педагогического сотрудничества в решении проблем профессиональной подготовки. При разборе темы медицинской реабилитации необходимо четко ставить цели и задачи медицинской реабилитации, обмен опытом путем разбора больных с разной патологией. Результат освоенной программы есть приобретение компетенции по дисциплине и самостоятельное формирование цели и задачи реабилитации. На формирование профессиональной компетенции студента медика оказывает фундаментальный уровень образования и профессиональные навыки. В последние годы с введением новых стандартов обучения изменилось и преподавание на разных курсах дисциплин необходимые для формирования компетенции по медицинской реабилитации.

#### **Abstract**

Teaching the discipline of medical rehabilitation using modern technologies and an integrated approach, forms the clinical thinking of students. Professional skills are formed as a result of mastering practical skills. Every year, the requirements for the level of training of medical specialists increases. New treatment technologies are emerging and diagnostic capabilities are expanding. A medical graduate must meet the new requirements, be competent, and have a clinical mindset.

The formation of professional competence is the development of creative individuality, as well as the ability to adapt to the professional environment. The professional competence of the future doctor is formed already at the stage of training at the University. To form a student's professional competence, it is important to observe the principles of pedagogical cooperation in solving problems of professional training. When analyzing the topic of medical rehabilitation, it is necessary to clearly set goals and objectives of medical rehabilitation, exchange experience by analyzing patients with different pathologies. The result of the completed program is the acquisition of competence in the discipline and the independent formation of the goal and task of rehabilitation. The formation of a medical student's professional competence is influenced by the fundamental level of education and professional skills. In recent years, with the introduction of new training standards, the teaching of various courses of subjects necessary for the formation of competence in medical rehabilitation has also changed.

**Ключевые слова:** медицинская реабилитация, комплексный подход, клиническое мышление, образование, компетентность.

**Keywords:** medical rehabilitation, integrated approach, clinical thinking, education, competence.

Формирование клинического мышления, одно из требований выпускника ВУЗа, которое и увеличивает выживаемость знаний, обеспечивая эффективное использование полученных теоретических и практических умений.

Клиническое мышление имеет две составляющие – специфическую, отражающую именно медицинские знания и умения, и неспецифическую, логическую, несущую в себе все закономерности продуктивного мышления. Развитие клинического мышления студентов медицинского ВУЗа является требованием времени, логичным шагом развития педагогической практики. Характерными его особенностями является самостоятельная познавательная деятельность учащихся и творческое мышление, как ключевой элемент результата образования [1].

Качество профессиональной подготовки студентов-медиков зависит не только от количества полученных на протяжении всех лет об-

учения в вузе знаний, но и от того, смогут ли они применять эти знания для решения многочисленных, стоящих перед врачом диагностических, лечебных и профилактических задач. Умение самостоятельно найти выход из самой сложной клинической ситуации и решить вопрос правильного выбора технологий медицинской реабилитации, определяется степенью развития клинического мышления [2].

С целью сформировать у студентов медицинского вуза клиническое мышление и правильное лечения, на практических занятиях по медицинской реабилитации, как форма обучения, предлагается взаимообследование мышечной системы опорно-двигательного аппарата, с формированием диагноза, с последующим определением цели и задач реабилитации, соответствующим современным требованиям. Для реализации поставленной цели, нужно решить задачи, это освоение компетенции по медицинской реабилитации и сохранение знаний после окончания цикла.

Конкретная клиническая ситуация осмотра одnogруппников и проверка эффективности выбранных методик медицинской реабилитации с использованием новых современных средств, накладывает ответственность перед одnogруппниками.

Во время решения студенты анализируют и обсуждают правильность поставленного диагноза и выбранной методики реабилитации. Преподаватель мотивирует студентов предоставлением современных и технологичных средств медицинской реабилитации, активизирует участие студентов, отдельными вопросами создавая почву для размышления в правильности выбора методики. Приведение клинических примеров из опыта лечения и проведение занятий на базах с современным оборудованием, используется, чтобы заинтересовать студентов, заострить внимание на проблемах реабилитации. Материал разбирается в соответствии тематике практического занятия.

При тестировании на выживаемость знаний у студентов после обучения, у группы без разбора собственного клинического случая составило 50%, у второй группы (разбор собственного клинического случая в группе студентов) тестирование показало 90%, тестирование

проведено через 6 месяцев после окончания цикла.

Разбор собственного клинического случая позволяет лучше закрепить материал и понять новые методики медицинской реабилитации, то есть способствует развитию практических навыков до узкой профессиональной подготовки (врачебной специальности), повышению уровня функциональной грамотности и клинического мышления.

Используя разный подход преподавания, то есть тематический разбор и комплексный подход, проверку знаний в конце цикла (в некоторых случаях в конце семестра) показал, что последний метод дает более высокий процент знаний в медицинской реабилитации.

Можем сделать вывод, что разбор современных технологий реабилитации, с самостоятельным обсуждением и клиническим разбором одnogруппников, позволяет развивать клиническое мышление и повышается процент выживаемости знаний, что в свою очередь позволит более эффективно использовать полученные теоретические и практические навыки в профессиональной деятельности, будущего врача.

## **СПИСОК ИСПОЛЬЗОВАННОЙ ЛИТЕРАТУРЫ**

1. Парахонский А.П., Венглинская Е.А. Развитие продуктивного мышления студентов посредством стимулирования самостоятельной работы // *Современные наукоемкие технологии* / - 2009. - № 9. – С. 129 – 130.
2. Фатыхов И.Р., Брындин В.В., Авдеев В.И. Комплексный подход в преподавании дисциплины «медицинская реабилитация» студентам Ижевской государственной медицинской академии // *Оптимизация медицинского образования: качество и инновации: Материалы конференции, посвященной 70-летию Победы в Великой Отечественной войне.* – Ижевск, 2015. - С. 159-160.

УДК 615.851.83

**Фатыхов Ильдар Разимович**

кандидат медицинских наук,  
ФГБОУ ВО «Ижевская  
государственная  
медицинская академия»  
Минздрава России,  
ассистент кафедры медицинской  
реабилитологии  
и спортивной медицины.  
Россия, г.Ижевск  
E-mail doctorildar@yandex.ru

Fatykhov I. R.  
Izhevsk state  
medical Academy of the Ministry of  
health of the Russian Federation,  
Izhevsk, Russia

**РОЛЬ РАННЕЙ РЕАБИЛИТАЦИИ ПАЦИЕНТОВ  
ПОСЛЕ ИНСУЛЬТА В ФОРМИРОВАНИИ  
СОЦИАЛЬНОЙ АДАПТАЦИИ  
THE ROLE OF EARLY REHABILITATION OF PATIENTS  
AFTER STROKE IN THE FORMATION OF SOCIAL  
ADAPTATION**

**Аннотация**

Социальная адаптация человека зависит от реабилитационного потенциала и ранней реабилитации после перенесенного инсульта. Мотивация к реабилитации связана с получением положительных результатов в первые дни восстановления. Наблюдается рост инсульта и в России сосудистые заболевания сосудов мозга занимают второе место в структуре смертности от болезней системы кровообращения. Острые нарушения мозгового кровообращения являются одной из причин стойкой утраты трудоспособности населения во всем мире. Уровень инвалидизации через 1 год после острого нарушения мозгового кровообращения составляет от 70 до 85% от общего числа пациентов, перенесших инсульт, почти 20% больных становятся тяжёлыми инвалидами, нуждающимися в постоянном постороннем уходе. Основная цель людей перенесших инсульт – адапти-



роваться в социуме настолько, чтобы сделать свое существование максимально комфортным. Обеспечить восстановление после инсульта возможно только при мультидисциплинарном подходе. Методики реабилитации с каждым годом развиваются. Появление технологий восстановления и нового оборудования позволяет получить положительный результат в короткие сроки после перенесенного заболевания. Эффективность реабилитации зависит и от пациента, насколько он мотивирован, кроме того большую роль играет и доступная среда.

### **Abstract**

Social adaptation of a person depends on the rehabilitation potential and early rehabilitation after a stroke. Motivation for rehabilitation is associated with getting positive results in the first days of recovery. There is an increase in stroke and in Russia, vascular diseases of the brain vessels occupy the second place in the structure of mortality from diseases of the circulatory system. Acute cerebral circulatory disorders are one of the causes of persistent disability in the world's population. The level of disability in 1 year after acute cerebrovascular accident is from 70 to 85% of the total number of patients who have suffered a stroke, almost 20% of patients become severely disabled, requiring constant outside care. The main goal of people who have suffered a stroke is to adapt in society so that they can make their existence as comfortable as possible. Recovery after a stroke is possible only with a multidisciplinary approach.

**Ключевые слова:** реабилитация, инсульт, социальная адаптация, вертикализация, эрготерапия.

**Keywords:** rehabilitation, stroke, social adaptation, verticalization, ergotherapy.

Актуальность. Специалисты различают два типа инсульта: ишемический или инфаркт мозга и геморрагический или кровоизлияние. Ишемический инсульт (инфаркт мозга) развивается при внезапном или постепенном закрытии просвета сосуда мозга или сосуда в области шеи. Просвет сосуда закрывается полностью или частично при увеличении атеросклеротической бляшки или тромба, образовавшегося на месте этой

бляшки. Такой механизм чаще встречается в крупном сосуде (аорта, сонные артерии). Просвет более мелких сосудов закрывает, обычно, оторвавшийся кусочек тромба с места сосудистой атеросклеротической бляшки или от внутрисердечного тромба (например, при нарушении сердечного ритма). В основе геморрагического характера инсульта лежит нарушение целостности (разрыв) сосудистой стенки с про-

никновением крови в ткань мозга, его желудочки или под оболочки. У большинства пациентов разрыв стенки сосуда происходит при высоких цифрах кровяного давления или на фоне аномалии в виде выпячивания сосудистой стенки (аневризмы) [2].

Среди основных причин, приводящих к развитию инсультов, ведущая роль принадлежит атеросклерозу, артериальной гипертензии и их сочетанию. Риск возникновения инсульта возрастает при «определённом» образе жизни, наличии других патологических состояний. Они называются факторами риска. Однако причины и факторы риска тесно переплетаются между собой. Главным является обнаружение, уменьшение (устранение) их влияния и контроль над ними на протяжении всей жизни. Сердечная патология способствует образованию тромбов в полостях сердца, а нарушения сердечного ритма создают условия заноса их в артерии мозга. Поэтому врачи выделяют два вида факторов риска: неконтролируемые (неуправляемые) и контролируемые (управляемые). Неконтролируемые (неуправляемые) факторы риска: возраст (старше 65 лет); пол (мужчины несколько чаще болеют инсультом, однако женщины имеют более тяжёлые последствия особен-

но после инволюционного периода); раса (лица негроидной расы страдают чаще, чем белые). Контролируемые (управляемые) факторы риска: высокое кровяное давление (больше чем 140/90 мм.рт.ст.); болезни сердца, особенно с нарушением сердечного ритма; сахарный диабет; курение; высокий общий холестерин крови (больше чем 5,2); злоупотребление алкоголем (больше чем 30-70 грамм/сутки алкоголя (в пересчёте на спирт); ожирение; сужение сонных (несущих кровь к голове) артерий и/или поражение коронарных (сердечных) артерий.

Восстановление после инсульта занимается медицинская реабилитация. Большую роль играет мультибригадный подход в реабилитации, которая позволяет работать эффективно. Реабилитация – это комплекс мероприятий, направленных на восстановление (полное или частичное) нарушенных функций и социальную реадaptацию больных. У больных с последствиями инсульта выделяют три основных вида нарушений:

- повреждение, дефект: двигательные (парезы, атаксия), когнитивные, речевые, эмоционально-волевые, зрительные, чувствительные, тазовые и др.

- нарушение способности: нарушение ходьбы, самообслуживания, более сложных бытовых навыков

-нарушение социального функционирования: ограничение осуществления той социальной роли, которая была до болезни нормой для больного.

При возникновении ограничений, у пациента возникает потребность к дополнительному обслуживанию со стороны, при ограничении подвижности, приобретает социальную зависимость.

По мнению экспертов ВОЗ, реальной является задача достижения бытовой «независимости» не менее чем у 70% больных, выживших после развития инсульта.

Основные задачи: восстановление системы пусковой афферентации, выравнивание асимметричного мышечного тонуса, предупреждение повышенного мышечного тонуса (чтобы не было гипертонуса и патологической позы), предупреждение патологического состояния (поза Вернике - Манна), разрушение устойчивых двигательных стереотипов, профилактика контрактур, коррекция нарушения глотания, коррекция речевых расстройств, коррекция психо – эмоциональных расстройств, независимость образа жизни (бытовая и социальная адаптация к установившимся на данный момент стойким изменениям) [1,2].

Первое решение данной задачи – быстрая госпитализация больных

в специальные палаты (блоки) интенсивной терапии при сосудистых неврологических отделениях. Второе важное условие – развитие и совершенствование службы нейро-реабилитации на всех этапах оказания помощи больным с инсультом. Мировой опыт показывает, что наиболее эффективной реабилитация является при её начале уже в палатах интенсивной терапии больных и инсультом. В России подобный подход ещё на получил широкого распространения.

К базисным принципам нейро-реабилитации относятся: раннее начало, непрерывность, преемственность, мультидисциплинарный принцип организации.

Этапность помощи больным:

1) первые 3 – 7 дней – отделение нейрореанимации:

- корригирующие укладки
- дыхательная гимнастика
- элементы дренажа (применение рефлекторного массажа)
- коррекция расстройств глотания
- отдельные элементы ЛФК и кинезотерапии (рефлекс-локомации)
- вертикализация на начальных этапах (на углы от 25° до 90°).

2) 3 – 4 недели – палаты ранней реабилитации.

Реабилитационное окно составляет 28 дней.

Для лечения сосудистых заболеваний головного мозга, в том числе последствий инсультов, необходимо использовать современные способы и методики: иглорефлексотерапия; психотерапия и аутотренинг; обследование и лечение расстройств сна; физиолечение, а также методы, улучшающие трофику суставов и окружающих их мягких. Лечение проводится в сочетании с методами, направленными на восстановление движений, в том числе: лечение положением, дыхательная гимнастика, кардиотренировка, рефлекторные системы упражнений (методика Фельденкрайз, Войта), онтогенетически обусловленная кинезотерапия (ООКТ), механотерапия (ранняя вертикализация), массаж (сегментарный, точечный), лечебная гимнастика в тренажёрном зале, дозированная ходьба и др [3].

Цель: изучить эффективность методик восстановления пациентов, перенесших инсульт в социальной адаптации.

Задачи:

- 1) профилактика плегий и парезов, трофических нарушений;
- 2) повышение выносливости пациента, адаптация его к физической нагрузке;
- 3) восстановление всех утраченных функций до уровня самообслуживания;

Материалы и методы исследования. Ранняя реабилитация проводилась в 1 РКБ г. Ижевска, в отделении восстановительного лечения, а также в реанимационном отделении республиканского сосудистого центра.

Методики лечения положением и укладки, Фельденкрайз, ООКТ (баланс), ранняя пассивная вертикализация.

Курс реабилитации от 21 до 24 дней в зависимости от характера инсульта. Начало реабилитации с 1го дня (в том числе и в реанимационном отделении) включало дыхательную гимнастику, лечение положением и укладки. При переводе пациента в неврологическое отделение постепенно подключались методики пассивной вертикализации, Фельденкрайз, ООКТ-1,2(затем 3,4), лечебная гимнастика в индивидуальном и групповом залах.

Основой ранней двигательной реабилитации является онтогенетически обоснованная кинезотерапия. Воспроизведение в методах кинезотерапии последовательности формирования движений ребенка, а в обучении бытовым навыкам использование физиологических синергии позволяет больному заново пройти онтогенетический процесс становления моторики.

Онтогенетически обусловленная кинезотерапия решает задачи моделирования физиологического иерархического контроля двигательной функции со стороны нервной системы.

Пуём случайной выборки исследовано пациентов 34 из них парезы в верхних конечностях сошли к минимуму у 80% пациентов, исчезли у 10%; парезы в нижних конечностях сошли к минимуму у 50% пациентов, исчезли у 5%; плевгии в нижних конечностях перешли в парезы у 15% пациентов, в верхних конечностях у 3%, предотвращение позы Вернике-Мана более чем в 90% случаев. Предотвращение постинсультных трофических нарушений более, чем в 90% случаев. Восстановление речевой функции полностью более 80% случаев.

Результаты. При проведении перечисленных методик и непосредственного ведения неврологов и консультации узких специалистов, кроме того использование рекомендуемых методик лечения консультантов, а также активное вовлечение и участие в лечении самого больного, получили следующее.

Ранняя реабилитация проводится в реанимационном отделении, что позволяет эффективней проводить выборку методик лечения, тем самым лечащий врач

уже вовлечении в процесс лечения (реабилитации), использование корригирующих укладок, по наблюдениям на 30-40% уменьшение пролежней и контрактур.

После перевода в неврологическое отделение с учетом эффективности проводимых ранее мероприятий позволяет использовать методики для вертикализации пациента, что дает возможность проведение ранней кардионагрузки. Уменьшение трофических изменений наблюдается у 45-50%. Кроме того вовлечение самого пациента повышает его отношение к положительному настрою к результатам.

При кардионагрузке наблюдается к концу занятий артериальное давление изменяется на 5-10 ед в течение занятия, по сравнению с исходным, пульс – на 10-20 ед, при обычных методиках реабилитации АД изменяется до 50 ед. к концу занятия, по сравнению с исходным, пульс – до 20-30 ед. Выносливость к нагрузкам у пациентов с ранней вертикализацией повышается, в свою очередь позволяет приступить к дальнейшей реабилитации.

Следующий этап реабилитации выполнение пациентом простейших бытовых навыков, таких как изменение положения тела, одеваться, самостоятельно принимать утренний туалет и пищу.

При небольших поражениях мозга и увеличении двигательного режима, пациент может обслуживать себя полностью. В случае поражения средней степени (ограничение подвижности и отсутствия полного движения в одном или двух суставах) после ранней реабилитации и занятия с эрготерапевтом, наблюдается частичное самообслуживание. При поздней реабилитации восстановление утраченных функций происходит медленно, наблюдается повышение артериального давления при физических нагрузках, что

ограничивает время занятий. Наблюдается снижение мотивации к занятиям в виду их медленного положительного эффекта.

Выводы. По результатам исследования можем сказать что, ранняя реабилитация позволяет увеличить эффективность последующих этапов реабилитации, повышает мотивацию пациентов и существенно улучшить исходы заболевания, а при хорошем восстановлении функций - возвращение пациента к трудовой деятельности.

## СПИСОК ИСПОЛЬЗОВАННОЙ ЛИТЕРАТУРЫ

1. Солодянкина О.В., Фатыхов И.Р., Ефимова Н.Н., Антонова З.С. Социальная инклюзия семей, воспитывающих детей с инвалидностью // Сборник материалов межрегиональной межотраслевой научно-практической конференции «Современные технологии реабилитации и абилитации детей-инвалидов, детей с ограниченными возможностями здоровья и детей раннего возраста». – Ижевск, 2020. - С. 112-114.
2. Фатыхов И.Р., Шишкина А.А., Брындин В.В., Фатыхова Г.Ф. Эффективность ранней реабилитации при мультидисциплинарном сопровождении пациентов с острым нарушением мозгового кровообращения //Здоровье, демография, экология финно-угорских народов. - 2015. - № 4. - С. 121-124.
3. Фатыхов И.Р. Реабилитация за рубежом с ограниченными возможностями. // Материалы научно-практической Республиканской конференции «Новые реабилитационные технологии в социальной адаптации и интеграции детей с ограниченными возможностями здоровья». -Ижевск, 2009, с. 52-53.

УДК 376.42

**Шульженко Наталья Владимировна**

кандидат педагогических наук,  
доцент кафедры специальной  
психологии и коррекционной  
педагогики

ФГБОУ ВО «Удмуртский  
государственный университет»

Россия, г. Ижевск

[sunnaty@mail.ru](mailto:sunnaty@mail.ru)

Shulzhenko N. V.

UdSU «Udmurt State University»

Russia, Izhevsk

**ФОРМИРОВАНИЕ ИГРОВЫХ ДЕЙСТВИЙ В ПРОЦЕССЕ  
СТЕРЕОТИПНОЙ ИГРЫ У ДЕТЕЙ ДОШКОЛЬНОГО  
ВОЗРАСТА С РАССТРОЙСТВАМИ  
АУТИСТИЧЕСКОГО СПЕКТРА**

**FORMATION OF PLAY ACTIONS IN THE PROCESS OF  
STEREOTYPE PLAYING IN PRESCHOOL AGE FOR  
CHILDREN WITH AUTISM SPECTRUM DISORDERS**

**Аннотация**

В статье обоснована необходимость развития игровых действий у детей с расстройствами аутистического спектра, выделены этапы формирования игровых действий у детей дошкольного возраста с расстройствами аутистического спектра посредством стереотипной игры как необходимого этапа в социальной адаптации заявленной категории.

Игра - ключевой фактор в развитии ребенка. Сущность игры многозначна; она способствует общему развитию личности в различных аспектах. Игровая деятельность заключается в воспроизведении детьми действий взрослых и отношений между ними и направлена на познание окружающей действительности, усвоение социальных связей и отношений.

Игра детей с расстройствами аутистического спектра часто описывается как механическая, в которой отсутствует единство и внутренняя логика. Ино-

гда игра сопровождается невнятной аутистической речью, не объединенной с игрой единым смысловым содержанием. Как правило, игра аутичных детей обычно продиктована скорее привлекательностью объектов и их сенсорными свойствами или тем, как ими можно манипулировать, нежели их культурным и символическим значением. В связи с чем возникает необходимость развития игры у детей с расстройствами аутистического спектра таким способом, который для данной категории оказался бы привлекательным и эффективным.

### **Abstract**

The article substantiates the need for the development of playing actions for children with autistic disorders, highlights the stages of the formation of play actions of preschool children with autistic disorders through stereotyped play as a necessary stage in the social adaptation of the stated category.

Play is a key factor in a child's progress. The essence of play is ambiguous; it contributes to the overall progress of the personality in various aspects. Playing activity consists of reproduction of actions of adults and relationships between them. Playing activity is aimed at cognizing the surrounding reality, assimilating social connections and relationships.

Children's play with autism spectrum disorder is often described as mechanical, lacking unity and internal logic. Sometimes the play is accompanied by indistinct autistic speech, not combined with the play by a single semantic content. In many times, autistic children's play is usually dictated more by the attractiveness of objects and their sensory properties or how they can be manipulated, rather their cultural and symbolic meaning. That is why, it becomes necessary to develop children's play with autism spectrum disorders in a way that would be attractive and effective for this category.

**Ключевые слова:** социальная адаптация, расстройства аутистического спектра, игровые действия, стереотипная игра.

**Keywords:** social adaptation, autistic action disorders, playing actions, stereotyped play.

В последнее время значительное внимание уделяется проблеме социальной адаптации детей с расстройствами аутистического спектра (далее по тексту - РАС).

Связано это в первую очередь с тем, что психофизические особенности развития ребенка с РАС крайне затрудняют процесс социальной адаптации. Если рассма-



тривать позицию, что социальная адаптация есть процесс взаимодействия личности с социальной средой, то в таком случае, можно говорить о первых трудностях, возникающих у детей с РАС, а именно отсутствие готовности вступать в межличностное общение. Также можно отметить различного рода стереотипии, в том числе не функциональные действия с предметами или частями предметов, которые затрудняют процесс общения с ребенком с РАС. При этом, хотелось бы отметить, что наличие стереотипий у ребенка могут способствовать построению с ним эффективной коррекционной работы.

Игра (по определению А. Н. Леонтьева) является ведущей деятельностью ребенка-дошкольника, т.е. такой деятельностью, благодаря которой происходят главнейшие изменения в психике ребенка и внутри которой развиваются психические процессы, подготавливающие переход ребенка к новой, высшей ступени его развития [1, с. 7]. В игре могут закладываться социальные роли, которые в дальнейшем так необходимы для успешной социальной адаптации. Именно поэтому у детей с РАС важно развивать игровые

навыки и игровую деятельность в целом.

Еще Л. Каннер отмечал ограниченную способность аутичных детей к игре [Kanner, 1943]. Одна из главных проблем, характеризующих детей с РАС - это недостаток способности и интереса для вовлечения в игровую деятельность. Их игра с игрушками и другими объектами нецеленаправленна и часто необычна. Они, в большинстве случаев, демонстрируют отсутствие интереса во взаимодействии и игре с другими детьми. Часто у детей могут наблюдаться стереотипные игры. Стереотипные игры позволяют удовлетворить те сенсорные потребности, которые ребенок РАС не может получить иным способом. При этом, можно выделить положительные стороны стереотипной игры:

- для ребенка это комфортная ситуация, внутри которой он спокоен;

- если поведение ребенка вышло из-под контроля, возникла аффективная вспышка, с помощью включения стереотипа игры можно вернуть ребенка в уравновешенное состояние [2, с. 25].

Анализируя результаты наблюдений за ребенком в такие моменты, можно предположить, что для

него ситуация повторения знакомых действий комфортна сама по себе, ведь все известно заранее. К тому же ребенок испытывает видимое удовольствие.

Эти два тезиса - наличие комфорта и переживание удовольствия - ложатся в основу использования стереотипной игры как основы взаимодействия с ребенком. Что в свою очередь, будет способствовать успешной социальной адаптации ребенка с расстройствами аутистического спектра.

Итак, мы предположили в своем исследовании, что формировать игровые действия у дошкольников с РАС возможно с помощью стереотипной игры. Нами были выделены 4 этапа взаимодействия взрослого и ребенка по формированию игровых действий посредством стереотипной игры.

Этап I: «Пассивное соучастие» - педагог еще не вмешивается в деятельность ребенка, но находясь рядом, производит похожие действия. В некоторых случаях, характеризующихся глубокой степенью аутистических симптомов и задержки развития, целесообразно применение «инфантильного перевоплощения», при котором взрослый повторяет в своем поведении ребенка: точно

так же ползает по полу, манипулируя кубиками, машинками, издает звуки, имитирующие гудки автомобилей, шум лифта и т.п.

Речевое обращение, оклик по имени сначала воспринимаются таким ребенком негативно - поэтому в начале знакомства лучше вообще не пользоваться речью. Однако и в это время уже можно попробовать привлечь к себе его внимание, осторожно озвучивая его действия или поддерживая звуком впечатление, которые мимолетно привлекли его внимание (воспроизводя, например, скрип открываемой им двери, «уханье» дивана от его прыжков, жужжание юлы или плеск воды). Важно иметь также в виду, что такой ребенок часто начинает обращать внимание и реагировать на звуки, напоминающие его собственную вокализацию. Если мы начинаем воспроизводить их, возникает первое подобие взаимодействия, переключки звуками: взрослый повторяет звуки, которые производит ребенок, - тот прислушивается к ним и в ответ усиливает собственную вокализацию.

Этап «пассивного соучастия» предполагает плавный переход к более развернутым формам взаимодействия, здесь не стоит топорить события. Ребенок должен

сначала «обжить» саму ситуацию установления контакта. Данный этап может занимать по продолжительности разный промежуток времени.

Этап 2: «Активное участие» - педагог выступает здесь не как посторонний наблюдатель, а как товарищ по игре, демонстрирующий искреннюю заинтересованность и увлеченность совместной деятельностью. На этом этапе прочным становится зрительный, тактильный и речевой контакт, ребенок не сопротивляется ласке, ждет одобрения, похвалы и постепенно привыкает к педагогу. Любое подключение к игре должно сопровождаться смысловым комментарием. Задача психолога, педагога – кратко комментировать ситуацию, придавая ей положительную окраску и определенный игровой смысл. С помощью комментария можно сгладить агрессию ребенка, преобразовать его страхи.

К речи ребенок постепенно привыкает и в процессе комментирования его «полевого поведения», когда педагог подчеркивает для него приятные моменты происходящего: как он ловко движется, как интересна вещь, на которой остановился его взгляд, как увлекательно то, что он видит за

окном, какими вкусными вещами его угощает мама. В этот комментарий осторожно вплетается его имя, и, поскольку теперь оно не обозначает немедленного призыва к активному взаимодействию, то постепенно его произнесение перестает тревожить ребенка и провоцировать на уход. Только позже, когда появится возможность общаться взглядом, когда ребенок начнет получать удовольствие от тактильного контакта, когда станет допустимым и прямое речевое обращение, тогда произнесение его имени будет им восприниматься уже не как угроза принуждения, а как ласка.

Этап 3: «Расширение сферы стереотипизированной деятельности» на этом этапе взаимодействие взрослого с ребенком, направлено на то, чтобы сделать более интенсивными и разнообразными ощущения ребенка. Чтобы еще больше привлечь его внимание к совместным игровым действиям.

Варианты возможных приятных ребенку впечатлений могут быть определены заранее, исходя из анализа его стереотипных пристрастий. Пытаясь подобрать привлекательный сенсорный материал, нужно постоянно держать ребенка в поле зрения, следить,

какое впечатление производят на него ваши действия: не усиливают ли они его тревогу, не усиливается ли его моторная напряженность, не нарастают ли стереотипные действия, не появляются ли элементы самоагрессии. Если в течение одной-двух минут эти явления не проходят и ребенок не успокаивается, значит, то, чем педагог пытается привлечь его внимание, пока для него слишком ярко и необычно. В таком случае надо прекратить эти, не подходящие для данного момента, действия и попробовать подобрать какие-либо другие, более для него привычные.

Этап 4: «Выход за пределы стереотипизированной деятельности» на данном этапе взаимодействия должно опираться на уже сформированный эмоциональный контакт ребенка с педагогом, и включать многообразные и сложные игротерапевтические и обучающие методики. Необходимо насыщать сложившийся сюжет новыми деталями, тем самым, избегая стереотипии и застревания.

Для продления заинтересованности в игре - можно так же использовать тактильные ощущения. Дети с РАС любят кинестетические ощущения. При этом ребенок не вступает в настоящий

контакт, а лишь использует человека для того, чтобы получать приятные впечатления. Для этого педагог будет использовать тактильные ощущения так, чтобы при этом им фиксировались приближение и удаление лица, встречи взглядов, улыбки. Вестибулярные и тактильные ощущения перестают в этом случае быть самостоятельным удовольствием и начинают обслуживать, усиливать удовольствие совсем другого рода - связанное с эмоциональным контактом.

Выходя за пределы стереотипизированной игры, постепенно демонстрируется ребенку, что с педагогом лучше, чем без него, что педагог может вызывать замечательные сенсорные эффекты, что комментарий педагога и его сопереживание, заданный им ритм делают впечатления более яркими.

Таким образом, возможно расширение имеющегося уровня игровых возможностей ребенка с РАС, обучение выполнению цепочки игровых действий. Эмоциональное вовлечение ребенка с РАС в освоение необходимых бытовых навыков, развитие мелкой моторики, координации глаз, рук, а также расширение знаний ребенка об окружающем мире – всего

это можно достичь, основываясь на стереотипной игре, постепенно усложняя уже имеющийся уровень игровых возможностей и тем самым способствовать социальной адаптации ребенка с РАС.

### **СПИСОК ИСПОЛЬЗОВАННОЙ ЛИТЕРАТУРЫ**

1. Леонтьев А.Н. Психологические основы дошкольной игры/ А.Н. Леонтьев // Проблемы развития психики. - М.: Изд-во МГУ, 1981.- 583 с;
2. Янушко Е. «Игры с аутичным ребенком. Установление контакта, способы взаимодействия, развитие речи, психотерапия» – Изд.2-е. – М.; Теревинф, 2007. – 136 с



СЕКЦИЯ 6

# **РАЗВИТИЕ ПРОФЕССИОНАЛЬНОГО ОБРАЗОВАНИЯ В СФЕРЕ КОММУНИКАТИВИСТИКИ**



УДК 027.52-053.6(470.51)(045)

Научный руководитель

**Гераськова Людмила Александровна**

магистрант направления

«Издательское дело»

ФГБОУ ВО «УдГУ»

Россия, г. Ижевск

geraskoval@rambler.ru

Geraskova Lydmila A.

Udmurt State University

Russia, Izhevsk

**Бородулина Светлана Фёдоровна**

кандидат исторических наук, доцент

кафедры истории, теории и практики

социальных коммуникаций

ФГБОУ ВО «УдГУ»

Россия, г. Ижевск

Borodulina Svetlana F.

Udmurt State University

Russia, Izhevsk

**ФОРМЫ РАБОТЫ С МОЛОДЁЖЬЮ  
В СЕЛЬСКОЙ БИБЛИОТЕКЕ  
(НА ПРИМЕРЕ МАУ «ИНФОРМАЦИОННО-КУЛЬТУРНЫЙ  
ЦЕНТР» С. ЯКШУР-БОДЬЯ)  
FORMS OF WORK WITH YOUNG PEOPLE  
IN THE RURAL LIBRARY  
(THE EXPERIENCE OF MAI «INFORMATION AND  
CULTURAL CENTRE», YAKSHUR-BOD'YA)**

**Аннотация**

В статье затронута тема работы библиотеки с современной молодёжью. Показана деятельность сотрудников отдела библиотечного обслуживания Якшур-Бодьинского муниципального автономного учреждения «Информационно-культурный центр» (Удмуртия) в приобщении молодого читателя к чтению, к национальной культуре и истории родного края. Сотрудники отдела библиотечного обслуживания используют игровые, интеллектуальные, спортивные формы работы с молодёжной читательской аудиторией. Рассказывается о наиболее интересных мероприятиях библиотеки (литературный библиатлон, цикл мероприятий «Календарные праздники удмуртов», мастер-класс по приготовлению национальных удмуртских блюд, постановка мини-спектаклей, литературные викторины, и др.). Опыт работы библиотеки с молодёжной читательской аудиторией получил признание в республиканском конкурсе, проведенном редакцией

научно-издательского журнала «Иднакар». Показаны формы профориентационной работы с учащимися общеобразовательной школы (использование этнокультурных традиций в учебном процессе, и др.). Описаны методики проведения мероприятий, проблемы работы с читателями в условиях пандемии, поиск новых форм работы (подготовка видеосюжетов, продвижение чтения в социальных сетях), в которых продолжены идеи этнического воспитания. Сделан вывод о смещении акцента направления библиотечного обслуживания на досуговой.

### **Abstract**

The article is devoted to the topic of library work with young people. The main purpose of this article is to show the activity of the library staff of MAI “Information and cultural centre” in Yakshur-Bod’ya (Udmurtia) in order to attach young readers to reading, to national culture and the history of their hometown. The library staff uses game, intellectual and sport forms of work with young readership. The article draws attention to the most interesting activities of the library: literature bibliothlon, the series of events “Calendar Holidays of Udmurts”, workshops of national Udmurt cuisine, the mini-performances, literary quizzes, etc. The work experience of the library with young readership was appreciated in the Republic Contest of scientific and publishing magazine “Idnakar”. The fact of career guidance work with the students of secondary schools (the usage of ethnocultural traditions in study, etc.) is also stressed in the article. It is spoken in detail about methods of events performance, about problems of work with readers in the pandemic period, the search of new forms of work (making videos, promoting of reading in networks), which continue the ideas of ethnocultural upbringing. The article makes the conclusion that the focus of library services is shifted to leisure past time activities.

**Ключевые слова:** Удмуртия, библиотека, формы работы с молодёжью в библиотеке, национальные традиции, информационно-культурный центр, продвижение чтения.

**Keywords:** Udmurtia, Library, forms of work with young people in the library, national traditions, information and cultural center, promotion of reading.



Современный ритм жизни диктует свои правила и для того, чтобы оставаться востребованным необходимо улавливать всё новое, находить свои ниши в современном пространстве. Именно на это и направлена деятельность структурного подразделения отдела библиотечного обслуживания Якшур-Бодьинского муниципального автономного учреждения «Информационно-культурный центр» (ИКЦ).

Основной задачей библиотек по-прежнему остаётся продвижение печатного издания и чтения, приобщение молодого читателя к хорошей современной литературе, национальной культуре и истории родного края. Особенно это актуально для молодого поколения, которое практически не читает. Будущего читателя необходимо «растить», поэтому большинство наших мероприятий разработаны и проводятся именно для юношества и молодёжи. Приведу несколько наиболее ярких примеров: клуб «Что? Где? Когда?» существует уже более 5 лет, но по-прежнему остаётся актуальной формой работы с молодёжью. Соревновательный дух этого мероприятия придаёт ему современный вид, что позволяет оставаться востребованным. Данное мероприятие вышло за стены

библиотеки и второй год проходит в школах в виде соревнований между классами и параллелями классов. Вопросы составляются так, что учитель-предметник может с лёгкостью оценить знания учащихся и глубину изученного материала. Очень часто игра «Что? Где? Когда?» становится зачётным уроком по теме, причём, темой игры может стать не только литература, но и физика, астрономия, география. Надо отметить, что такая практика проведения мероприятий в учебных заведениях помогает укрепить межотраслевое взаимодействие между школой и библиотекой. Педагоги и ученики охотно принимают такую форму работы.

Профориентационные встречи, как одна из форм работы с учащимися старших классов используется не так давно, но уже успела получить положительные отклики участников. Мероприятие проходит в форме диалога с представителями разных профессий. Респонденты проходят тесты на профпригодность, выполняют практические задания для апробирования себя в профессии. Игровой формат заданий позволяет создать атмосферу лёгкости и непринуждённости.

Надо отметить, что уже не первый год сотрудничаем с Ижевской сельскохозяйственной академией в

плана проведения различного рода мероприятий для студентов. Встречи проходят как на территории академии, так и в учреждении культуры с. Якшур-Бодья. Библиотеке отводится роль проведения различных мастер-классов и викторин.

Современный библиотекарь обязан быть в хорошей физической форме, а Удмуртия всегда считалась кузницей спортсменов-лыжников. Именно этот факт и натолкнул сотрудников ИКЦ на идею проведения «Литературного биатлона», это симбиоз биатлона с литературой. Правила игры соответствуют спортивному биатлону, с той лишь разницей, что вместо стрельбы по мишеням, участники отвечают на вопросы: 5 основных и 3 дополнительных. За неправильный ответ штрафной круг. Данное действие впервые прошло в зимнем сезоне 2020 года и успело охватить 66 участников в возрасте от 13 до 15 лет. К участию в игре были приглашены тренеры спортивной школы Якшур-Бодьинского района. Мероприятие освещалось в средствах массовой информации, на региональном и федеральном каналах телевидения [2].

«В гостях у тети Тани» - изначально, это мероприятие планировалось как мастер-класс по приготовлению национальных уд-

муртских блюд. Участников мероприятия знакомят с удмуртскими праздниками и традициями, а затем совместно готовится одно из блюд удмуртской кухни (пельмени из ржаной муки с начинкой из рубленой картошки; табани с припеком из грибов с зыретом; перепечи и т.д.). Завершается встреча традиционной дегустацией блюд и весёлым удмуртским переплясом «топыртон». Данное мероприятие послужило основой проекта, на реализацию которого был получен Президентский грант.

«Бускельёс дорын куноын» (в переводе с удмуртского «В гостях у соседей») - это уникальный проект, разработанный библиотекарем нашего учреждения, Колхир Татьяной Михайловной, направленный на возрождение и сохранение традиций и обычаев удмуртского народа среди детей в возрасте от 10 до 16 лет, проживающих на территории Якшур-Бодьинского района Удмуртской Республики. Проект включает в себя цикл мероприятий «Календарные праздники удмуртов». В игровой форме проходит знакомство с традициями, фольклором, обрядами каждого праздника.

Ситуация с коронавирусом существенно повлияла на организацию работы библиотеки. По приему многих, библиотекари стали

активно позиционировать себя в виртуальном пространстве. Так мероприятие «В гостях у тети Тани» было представлено зрителю короткометражным видео. Видеоролики с юмористическим сюжетом завершаются чтением небольшого рассказа на удмуртском языке. Население оценило новый формат общения большим количеством положительных откликов. В настоящее время снято 16 видеосюжетов.

Патриотическое воспитание и формирование интереса к истории родного края и страны, одно из приоритетных направлений в работе ИКЦ. Сохранению памяти о войне и 75-й годовщине Победы в Великой Отечественной войне, приурочен цикл мероприятий. Квест «Победа-75» и видеоролики «Читаем о войне» в исполнении работников библиотеки, подписчиков нашей странички в социальных сетях. Но особо хочется отметить постановку мини-спектакля из сборника пьес

про войну «Игры без игрушек» заслуженного журналиста УР А. В. Коробейникова и художественного руководителя Чутырского дома культуры С. Ю. Поторочиной - «Брат, или как я стала Победой» [1, 3], с участием читателей. Постановка отмечена двумя первыми местами: за лучшую постановку и лучшую женскую роль, в Республиканском конкурсе с одноименным названием «Игры без игрушек», проведенным редакцией научно-издательского журнала «Иднакар».

Таким образом, игровая форма зарекомендовала себя эффективным средством для развития личности. ИКЦ меняет мотив посещения библиотек с читательского на досуговый. Изучая запросы, потребности и интересы современной молодежи, пришли к выводу, что занимательные игры повышают желание читать больше и быть избирательным в выборе автора и произведения.

## СПИСОК ИСПОЛЬЗОВАННОЙ ЛИТЕРАТУРЫ

1. Коробейников А. В., Поторочина С. Ю. Игры без игрушек. Пьесы про войну. – Ижевск: Иднакар; Институт компьютерных исследований, 2020. – 128 с.
2. <https://www.youtube.com/watch?v=Mrgpn50TJw0#action=sh>. – видео сюжета ВЕСТИ: Удмуртия.
3. <https://vk.com/id478053090> – страница ИКЦ в социальной сети ВКонтакте

УДК 374.32

**Ерохина Людмила Николаевна**

кандидат исторических наук,  
доцент кафедры истории, теории  
и практики социальных коммуникаций  
ФГБОУ ВО «Удмуртский  
государственный университет»  
Россия, г. Ижевск

erochin@yandex.ru

Erokhina Ludmila N.

Udmurt State University

Russia, Izhevsk

**ВОСПИТАНИЕ МОЛОДЕЖИ И АЛЬТЕРНАТИВНАЯ  
ИСТОРИЯ В ЛИТЕРАТУРЕ И КИНЕМАТОГРАФЕ  
СОВРЕМЕННОЙ РОССИИ  
EDUCATION OF YOUNG PEOPLE AND ALTERNATIVE  
HISTORY IN CONTEMPORARY RUSSIA'S LITERATURE  
AND CINEMA**

**Аннотация**

В статье рассматривается вопрос о том, насколько жанр альтернативной истории в литературе и кинематографе современной России соответствует задачам воспитания молодого поколения. Как показывает обзор современной российской развлекательной литературы в жанре альтернативной истории, на сегодняшний день наблюдается определенный контрпродуктивный бум произведений, оправдывающих национал-социализм и подобные ему расистские и агрессивные идеологии. В то же время, в области кинопроизводства сохраняется общий антифашистский и патриотический консенсус, который, однако, постепенно дополняется обращением к иным, более спорным эпохам российской истории, прежде не дававшим богатого материала для дидактических сюжетов. На материале фильма «Холоп» (2019) проводится критический анализ воспитательного потенциала исторической реконструкции, организуемой, согласно логике фильма, ради перевоспитания сына богатого российского биз-

несмена. Отмечается, что подобная реконструкция крепостнической реальности России 19 века, основанная на жестокости и устрашении, своих целей не достигает. Напротив, фильм, построенный на амбивалентном отношении к крепостничеству, приводит к обратному результату – невольной пародии на классическую комедию перевоспитания, такую, например, как «Недоросль» Фонвизина. Фильм спорен как с идеологической, так и эстетической точки зрения и обладает нулевым педагогическим потенциалом в современных условиях.

### Abstract

The article deals with the question of how the genre of alternative history in literature and cinema of modern Russia corresponds to the tasks of education of the younger generation. A review of contemporary Russian entertainment literature in the genre of alternative history shows that today there is a certain counterproductive boom of works that justify National Socialism and similar racist and aggressive ideologies. At the same time, a general anti-fascist and patriotic consensus in film production can be registered today, which, however, is gradually being complemented by an appeal to other epochs of Russian history that are more controversial than the Great Patriotic War and that previously did not provide rich material for didactic plots and stories. The film «The Smerd» (2019) is used for a critical analysis of the educational potential of historical reconstruction which is organized, according to the logic of the film, for the sake of the re-education of the son of a wealthy Russian businessman. It is noted that such a reconstruction of the serfdom system of Russia in the 19th century, being based exclusively on cruelty and intimidation, does not achieve its goals. On the contrary, a film which is built on an ambivalent attitude to serfdom leads to the opposite result - to an involuntary parody of a classic comedy of re-education, such as Fonvizin's «The Minor». The film is controversial both from ideological and aesthetic points of view, and has zero pedagogical potential in modern conditions.

**Ключевые слова:** воспитание молодежи, альтернативная история, историческая реконструкция, крепостничество, кинематограф.

**Keywords:** education of youth, alternative history, historical reconstruction, serfdom, cinematography.

В настоящее время альтернативная история обрела большую популярность как литературный и кинематографический жанр и за рубежом и в России. У этой популярности целый ряд причин, среди них – постмодернистский взгляд на историю, когда игровой подход, предполагающий наличие конкурентных версий реальных исторических событий, оттесняет на задний план академический историзм, привыкший, в частности, к кропотливой работе с документальными источниками.

Многовариантность альтернативно-исторических сюжетов и сценариев, господствующая в современной развлекательной литературе и кинематографе, часто не столь безобидна, как может показаться на первый взгляд. Так, обзор ряда альтернативно-исторических романов о Второй мировой и Великой Отечественной войне показывает, что некоторые современные российские авторы сегодня стремятся облагородить немецкий национал-социализм, сознательно игнорируя жертвы фашистского режима, отказывая порой в элементарном уважении людям, под знаменами международного коммунизма и Советского Союза воевавшим против нацистской Германии и ее союзников [1, с. 58]. Это

касается, например, романа «Смело мы в бой пойдем...» А. Авраменко, А. Кошелева и Б. Орлова (2006), представляющего собой злобный и бездарный памфлет на мировое антифашистское и революционное движение. С большим сожалением приходится признать, что количество подобных опусов в современной русской массовой литературе уже превысило все возможные пределы. К романам, в которых национал-социализм изображается с известной симпатией, можно также отнести «Алые крылья огня» А. Бессонова (1999), «Зеркало Иблиса» Ю. Бурносова и В. Косенкова (2001), «Высшая раса» Д. Казакова (2005), «Москва» (2012) и «Тиргартен» (2018) Г. Зотова [3, с. 248-249]. Мы могли бы расширить этот список, если бы не понятное нежелание информировать многих неразборчивых читателей о подобной низкопробной литературе.

Если современная развлекательная литература в России склонна во многих случаях без обиняков заигрывать с террористическими идеологиями наподобие национал-социализма, то российский кинематограф, напротив, последователен в защите антифашистского и патриотического консенсуса, сложившегося в годы Советской власти и в основном сохранившего

свои позиции в постсоветском искусстве. В отличие от квазифашистских текстов, названных нами выше, фильмы альтернативно-исторического направления, часто рассказывающие о путешествиях современных молодых людей во времени, преимущественно предназначены, по замыслу их создателей, для воспитания российской молодежи. До недавнего времени действие таких фильмов разворачивалось, как правило, в годы Великой отечественной войны. Сегодня ситуация несколько изменилась – в прокат начали выходить фильмы, связывающие свои воспитательные установки с иными, часто непривычными для массового зрителя эпохами российской истории. В результате часто приходится наблюдать, как новый пафос перевоспитания и переосмысления истории в сознании как авторов, так и зрителей сталкивается с унаследованными от советской эпохи историческими традициями и воспитательными моделями. При этом новые педагогические и исторические концепции в основном оказываются более традиционными, консервативными по своей сути, чем отвергаемые ими подходы советских историков, педагогов и деятелей искусства.

Одним из таких примеров, наглядно демонстрирующих, что сме-

щение интереса от традиционных героических тем и мотивов Великой отечественной войны к менее очевидным историческим эпизодам чревато незапланированными и контрпродуктивными воспитательными эффектами, может послужить комедия современного российского режиссера Клима Шипенко «Холоп» (2019), ставшая самым кассовым фильмом российского кинематографа. «Холопа» оценили не только зрители, но и многие кинокритики. Секреты успеха этого фильма достаточно просты и очевидны, они неоднократно описаны как критиками и журналистами, так и самим автором фильма. В нашей работе мы не будем останавливаться на перечислении всех факторов успеха, отметим только, что главным из них является жанр фильма как «летней комедии», которая, по воле продюсеров, вышла на экраны как «рождественское кино» 26 декабря 2019 года. Наша задача - поставить вопрос, насколько эта «искрометная комедия» (выражение одного из критиков), задуманная, в том числе, и как комедия перевоспитания, реально может быть воспринята и использована в качестве средства воспитания современной российской молодежи.

Этот вопрос, который многим может показаться неуместным для

«легкой комедии», мы, тем не менее, считаем справедливым, так как в любом произведении искусства, прямо обращенном к вопросам воспитания, да еще и в исторической перспективе, всегда присутствуют возможности его актуального использования в педагогических, дидактических целях. Классическая русская и зарубежная литература полна примеров успешного воспитательного использования комических сюжетов, основывающихся на этическом противостоянии хозяев и их слуг, в целях одновременного развлечения и поучения, от «Облаков» Аристофана до «Недоросля» Д. И. Фонвизина.

В таком ключе можно рассматривать и «Холопа», в котором организованная наспех историческая реконструкция крепостнической России 1860 года используется для перевоспитания зарвавшегося двадцатисемилетнего «мажора» Григория (читай: сына современного коррумпированного крупного бизнесмена). Отец мажора обращается к услугам некоего «креативного психолога» по имени Лев, который организует персональное «шоу» (мы бы назвали это, скорее, персональным концлагерем) для Гриши в декорациях русской деревни XIX века. (Фильм снимался в Псковской области, недалеко от поселка Пуш-

кинские Горы. Интерьеры барского дома снимали в псковском музее-усадьбе «Тригорское», <https://www.domkino.tv/news/15347>, просмотрено 9.11.2020).

Оговоримся: крепостничество, воспроизведенное в фильме «Холоп» подручными средствами, не может считаться в полном смысле альтернативной историей. Это, скорее, смешение двух подходов: реконструкции исторических событий, ставшей сегодня одним из вспомогательных методов исторической науки, и вольной фантазии на исторические темы, на свой лад интерпретирующей прошлое. Таким образом, «Холоп» может считаться произведением альтернативной истории только во втором смысле, как намеренное искажение прошлого ради исправления настоящего. Инструментом этого вмешательства и является историческая реконструкция.

В рамках этой весьма зловещей реконструкции Григорию навязывают роль конюха, его секут розгами, унижают физически и морально, что, по-видимому, должно вызывать жизнерадостный смех молодежной аудитории. Постепенно Григорий привыкает к подчеркнутой жестокости реконструированного крепостничества - к бутафорским виселицам, в реальность которых



он искренне верит, и к реальным истязаниям, которым он регулярно подвергается и которые он стоически, стараясь не жаловаться, претерпевает. Но самое главное - ему начинает нравиться физический труд в той форме, которую находят для него подходящей создатели фильма. В финале мы видим, как превосходно Григорий вживается в роль официанта - похоже, весьма органичную для него как отпрыска олигарха.

В награду за временный дискомфорт и за готовность принимать крепостничество как должное Григорий получает в финале красивую девушку и отправляется вместе с ней на лошади в некое неясное, но красивое будущее. Впрочем, мы вскоре увидим, что в этом будущем его ожидает все то же богатое олигархическое настоящее, но на этот раз вполне галантное, умеренное и аккуратное, лишенное открывающих фильм анархических эксцессов. Последние кадры фильма демонстрируют нам Григория как активного участника той самой исторической реконструкции, в которую он был втянут помимо своей воли - в дорогих клубах и ресторанах он находит таких же, как он сам, мажоров, и помогает их перевоспитывать теми же методами в бутафорской русской деревне.

Та нравственная болезнь, от которой лечат кнутом Григория, в фильме нигде прямо не называется. Зрителю самому предлагается определить природу этого морального «повреждения». Наиболее очевидные ответы - безделье, вседозволенность, грубость и эгоизм, общая невоспитанность и необразованность - остаются в рамках абстрактного морального морализаторства. Вопрос, на который всегда можно найти ответ в классических комедиях, - почему герой именно таков, какой он есть, - в фильме «Холоп» остается без ответа. Скептическому зрителю остается только предполагать, что корень зла - в богатом папе Григория, который сам за немалые деньги заказывает сомнительную процедуру исправления своего сына и в то же время открыто демонстрирует свои безграничные коррупционные возможности. Так, он практически полностью содержит за свой счет целый отдел полиции, недвусмысленно покупая лояльность стражей порядка. Таков парадокс фильма: отец лечит сына от болезни, в которой повинен сам. Иными словами: «Холоп» молчаливо признает коррупцию как органический порок современного российского общества, но при этом оглушительно громко заявляет о своих претензиях на нравственную дидактику,

одновременно пытаюсь затушевать это принципиальное противоречие натужным и порой страшноватым юмором.

Нежелание рассматривать социальные и материальные истоки дурного поведения нарушает художественную целостность фильма, который, используя современные сюжетные приемы (мотив исторической реконструкции), все силы употребляет на доказательство того, что можно хорошо, «культурно» существовать и в рабстве. Несколькими утрируя, можно сказать, что фильм показывает нам историю превращения («воспитания») невоспитанного и наглого представителя «золотой молодежи» в идеального, воспитанного холопа. Эта изначально ложная установка делает сомнительными и двусмысленными все художественные решения фильма, которые в несколько иной перспективе могли бы стать достаточно остроумными и многообещающими.

Фильм К. Шипенко, как можно предположить, дает повод задуматься о причинах социокультурного неравенства в современной России, об отношении между господством и подчинением в российском обществе. За это мы должны быть ему благодарны. Но проблемы эти, как уже говорилось выше,

изображаются в кривом зеркале эстетики, избранной авторами «Холопа». Так, перед нами, благодаря приему современной исторической реконструкции, возникает интересная возможность сопоставить два властных режима, во многом построенных на феодальных принципах личной преданности и зависимости. Но фильм старательно, хотя и не слишком удачно, затушевывает эту перспективу исторического сравнения.

Другой вопрос, возникающий при просмотре фильма «Холоп», - почему именно 1860 год, последний год крепостничества в России, выбран для прохождения процесса перевоспитания? До «Холопа» патристические постсоветские фильмы, озабоченные воспитанием молодежи, обращали внимание на иные, более героические эпизоды российской и советской истории. Первенство здесь, бесспорно, принадлежит Великой отечественной войне 1941 - 1945 годов, куда современные кинорежиссеры раз за разом отправляют современную молодежь, нуждающуюся, по их мнению, в радикальном перевоспитании. Одним из немногих исключений здесь является снятая по мотивам пьесы М. А. Булгакова советская комедия «Иван Васильевич меняет профессию» Леонида Гайдая (1973), с ко-

торой кинокритики уже не один раз сравнивали «Холопа». Несмотря на то, что комедия Гайдая прямо не обращена к проблемам становления молодежного характера, в ней дана развернутая картина авторитарного, этикетского воспитания, в общих чертах напоминающая идеологию «Холопа».

Оба фильма объединены не только идеей путешествия во времени, но также и иницирующими эти передвижения фигурами эксцентриков-экспериментаторов (инженер-изобретатель Шурик в «Иване Васильевиче» и «неформальный» психолог-консультант Лев в «Холопе»). Оба указанных персонажа воспринимаются как дилетантствующие «инженеры человеческих душ», только если Шурик в фильме Гайдая интеллигентен и безобиден, то Лев в исполнении Ивана Охлобыстина - фигура зловещая, лишенная узнаваемых социальных черт, «не от мира сего», отличающаяся неким сумрачным педагогическим энтузиазмом.

Именно Лев в «Холопе» изобретает жестокую «систему принуждения к верности» (слова из фильма), которую он применяет - за большие деньги - к отбившимся от рук богатым юнцам (девушек в эту игру, кажется, пока еще не принимают). Он организует своео-

бразную передвижную съемочную труппу, разыгрывающую его педагогические сценарии в более чем условных исторических декорациях. Крепостничество в его исполнении еще более ужасно, чем оно было на самом деле: в духе театра «Гран-Гиньоль» или более близкого к нашему времени «Заводного апельсина» Берджесса-Кубрика «демиург» Лев не жалеет крови, щедро усеивая деревню пыточными устройствами. В результате перед нами - нелепый аттракцион ужасов или грязноватый, циничный розыгрыш, устроенный актерами во главе с главным режиссером Львом. Здесь мы начинаем понимать, почему именно крепостничество выбрано для воспитательного фона в фильме: массовый российский зритель слишком мало знает об этом явлении, что позволяет создателям «Холопа» свободно экспериментировать с историческим временем, не слишком утруждая себя проверкой фактов. Например, виселица с болтающимися на ней повешенными крестьянами в 1860 году - один из таких исторических нонсенов, на которых построена система воспитания Григория.

Деревня, построенная под руководством Льва, явно рассчитана на человека, незнакомого с историческими реалиями собственной

страны. Таким в фильме является Григорий - авторы регулярно напоминают зрителям о том, что он «дурак», в частности, по отношению к историческому знанию. Отсюда - и демонстративный анахронизм с появлением в деревне еще одних господ - монголов, вторгнувшихся в девятнадцатый век прямоком из века тринадцатого. Монголы, призванные, по-видимому, подчеркнуть нравственный прогресс Григория (после некоторых колебаний он все же выручает любимую девушку из спонтанно организованного «ига»), по сути оказываются еще одной ложной целью, призванной в очередной раз увести героя (и вместе с ним зрителя) от понимания того, что здесь на самом деле происходит.

В фильме «Холоп» есть монголы, но нет ни церкви, ни священников, ни хотя бы самого примитивного правосудия. Крестьяне в фильме играют скорее роли домашней челяди - мы не увидим полевых или ремесленных работ, зато познакомимся с разнообразными видами прислуживания. Исполнение наказаний тоже входит в этот список домашних работ - в этом контексте особенно трогательно выглядит взаимопонимание, найденное - уже в наше время - между детьми олигархов и полицейскими.

«Холоп» сознательно и последовательно порывает с советской культурной и художественной традицией, заключавшейся, в частности, в воспитании в молодом человеке сочувствия к жертвам социальной несправедливости. К этому можно относиться как угодно, но одного нельзя отнять у данной традиции - представления, пусть самого наивного и простого, о человеческом достоинстве. Герои же фильма «Холоп» такого достоинства уже ничто лишены. Это касается прежде всего главного воспитуемого, Григория. Встретив уже после «перевоспитания» одного из тех, кто над ним издевался в роли барского сына, Григорий почтительно именуется «Алексеем Дмитриевичем». Здесь тоже есть своя логика - у главного героя с самого начала наблюдается дефицит личностного начала. Представляется вполне естественным, что подобный изъян только усугубляется усилиями вытравить из героя личное достоинство с помощью крепостнических педагогических «технологий».

Сделаем вывод - программа перевоспитания через устрашение и насилие, предложенная Львом, как ни странно, не работает даже внутри деформированного мира «Холопа». Цели, поставленные «демиургом», не выполняются.

Уважение к физическому труду не прививается герою хотя бы потому, что сам физический труд в фильме отсутствует. Христианская любовь к ближнему подменяется услужливостью и угодливостью. Инсценированная жестокость в лучшем случае приводит к такому же притворному, лицемерному человеколюбию. Давно известно, что отношения палача и жертвы, господина и раба не могут быть лекарством от вседозволенности. За фольклорными псевдорусскими декорациями «Холопа» скрывается кафкианская машина подавления, изображенная австрийским писателем в новелле «В исправительной колонии».

В этом смысле показателен финал «искрометной комедии». Как уже говорилось, по логике фильма воспитательный проект Льва имеет успех. За Григорием следуют другие «пациенты». Консервативный критик Егор Холмогоров из «Царьграда» считает эту финальную сцену - когда технология воспитания через инсценировку крепостнического насилия пускается «на поток» - самой фальшивой сценой в фильме [2]. Мы же, напротив, считаем, что подобное завершение «Холопа» вполне закономерно, так как обнаруживает тягу создателей фильма к переводу «потешной», иллюзорной исторической реконструкции в поле поли-

тико-идеологической реальности. В самом деле - не с таких ли игровых проектов начинались многие российские режимы, известные, в том числе, своей жестокостью? Достаточно указать на опричнину Ивана Грозного или потешные полки Петра Первого.

В завершение вернемся к вопросу, поставленному в начале нашей работы - каким воспитательным потенциалом в современных условиях обладает фильм «Холоп»? Наш ответ - нулевым, если только не рассматривать его как материал для критической дискуссии. Фильм спорен как с эстетической, так и с идеологической точки зрения. Конечно, его недостатки можно списать на многотерпеливый и безответный жанр комедии, как сверхъестественное невежество Григория, оказавшегося в зловещем цирке ряженных, легко объясняется его беспросветной глупостью. Так поступили многие критики, увидевшие в фильме в основном лишь удачный повод для жизнерадостного смеха. И все же откровенное глумление над человеческим достоинством едва ли следует воспринимать в комическом ключе, а отношение к телесным наказаниям как к чему-то привычному и естественному для России вряд ли уместно для воспитания современной российской молодежи.

## СПИСОК ИСПОЛЬЗОВАННОЙ ЛИТЕРАТУРЫ

1. Ерохин А. В., Ерохин К. А. Альтернативная история Второй мировой войны в современной литературе России // Издательское дело в регионах России: традиции и новации : сборник научных статей по итогам II Всерос. заоч. науч. конф., 18 апр. 2017 г./Под. ред. А. В. Ерохина, С. Ф. Бородулиной, О. В. Меншатовой. – Ижевск: Издательский центр «Удмуртский университет», 2017. – 140 с. - С. 52-61.

2. Холмогоров Е. Мажор в типично Псковских дачах. URL: [https://tsargrad.tv/articles/mazhor-v-tipichno-pskovskih-daljah\\_232804/](https://tsargrad.tv/articles/mazhor-v-tipichno-pskovskih-daljah_232804/). Просмотрено 28.11.2020.

3. Erokhin A. Kontrafaktische Darstellungen des Nationalsozialismus in der gegenwertigen russischen Unterhaltungsliteratur // Schlechtes Gedachtnis? Kontrafaktische Darstellungen des Nationalsozialismus in alten und neuen Medien. Hrsg. von Johannes Rhein / Julia Schumacher / Lea Wohl von Haselberg. – Berlin. : Neofelis Verlag, 2019. - С. 241–262.

УДК 02

Научный руководитель

**Колегова Яна Сергеевна**  
магистрант направления  
«Издательское дело»  
ФГБОУ ВО «УдГУ»  
Россия, г. Ижевск

kolegova-yana@mail.ru.  
Kolegova Yana S.  
Udmurt State University  
Russia, Izhevsk

**Меншатова Ольга Викторовна**  
кандидат исторических наук,  
доцент, кафедры истории, теории  
и практики социальных коммуникаций  
Института социальных коммуникаций  
ФГБОУ ВО «УдГУ»  
Россия, г. Ижевск  
Menshatova Olga V.  
Udmurt State University  
Russia, Izhevsk

## **ПРОЕКТНАЯ ДЕЯТЕЛЬНОСТЬ КАК ИННОВАЦИОННАЯ ФОРМА ПРОДВИЖЕНИЯ КНИГИ И ЧТЕНИЯ PROJECT ACTIVITY AS AN INNOVATIVE FORM OF BOOK PROMOTION AND READING**

### **Аннотация**

Статья знакомит с проектной деятельностью как новой формой продвижения книги и чтения.

Привлечение к книге и чтению становится серьезной проблемой издательств и библиотек, для этого приходится выявлять новые эффективные методы, которые заинтересуют молодёжь и подтолкнут её обратиться к книге, а не к сети Интернет.

Автор рассказывает о своем опыте создания проекта «Читающий сквер», целью которого является создание досугового пространства для жителей города Ижевска, что позволит гражданам и читателям библиотеки им. Н. А. Некрасова насладиться чтением, проводить досуг, участвовать в мероприятиях, мастер-классах, попробовать себя в роли оратора в открытом микрофоне. Обосновывается необходимость для городского пространства подобных проектов, которые вовлекут граждан в культурное времяпрепровождение и поспособствуют пробуждению интереса к чтению. Также описываются трудности, которые могут возникнуть в ходе работы над проектом.

### Abstract

The article introduces project activities as a new form of book promotion and reading.

Attraction to books and reading is becoming a serious problem for publishers and libraries, for this it is necessary to identify new effective methods that will interest young people to turn to the book, and not to the Internet.

The author tells about his experience of creating the "Reading Square" project, the goal of which is the idea of creating a leisure space for residents of the city of Izhevsk, which will allow citizens and readers of the N. A. Nekrasov enjoy reading, spend leisure time, participate in events, master classes, try yourself as an open microphone speaker.

The author shares with the readers about possible difficulties that may arise during the work, about the need for such projects for urban space, which will involve citizens in cultural pastime and contribute to awakening interest in reading.

**Ключевые слова:** привлечение к чтению, новые формы продвижения чтения, проектная деятельность, книга, молодежь.

**Keywords:** attraction to reading, new forms of promoting reading, project activities, book, youth.

Стимулирование молодёжи к чтению и продвижение печатной книги в условиях господства информационных технологий становится серьезной проблемой для издательств, библиотек, книжных магазинов и пр.

Огромный массив информации в сети Интернет отучил подрастающее поколение от чтения печатной книги [3, с. 107]. Эта тенденция является главенствующей темой многих дискуссий и научных конференций субъектов системы документальных коммуникаций, на которых поднимаются вопросы о применении наиболее эффектив-

ных мероприятий и технологий для привлечения к чтению. Такая работа должна быть регулярной. Разовые мероприятия, приуроченные, например, к году литературы, не являются эффективными, о краткосрочных акциях быстро забывают.

Проектная деятельность библиотек в современных условиях является эффективным методом развития творческой активности библиотечной системы, совершенствования форм социального партнерства и привлечения новых источников финансирования [1, с. 23].

Проектные методы имеют множество преимуществ:



- четко сформулированные цель и задачи, которые актуальны для общества и государства;

- развитие инновационной деятельности библиотек, развитие и продвижение новых форм работы;

- повышение престижа библиотеки и социального статуса в обществе;

- развитие читательской активности [4, с. 175].

В связи с этим у коллектива молодёжи Централизованной библиотечной системы г. Ижевска возникла, а вскоре появилась возможность реализовать свой проект по продвижению чтения.

В апреле 2020 года стартовал проект инициативного бюджетирования «Атмосфера», цель которого помочь молодым людям реализовать свои идеи в разных областях на благо города и граждан. Самые амбициозные и необходимые проекты получают финансирование. Для того чтобы стать участником проекта, необходимо подать заявку и пройти обучение, которое поможет конкурсантам понять, что такое инициативное бюджетирование, из чего формируются и как распределяются бюджетные средства, что представляет собой проектное управление, функциональный и организационный планы проекта и многое другое.

Молодёжный совет ЦБС Ижевска предложил свой проект по продвижению чтения под названием «Читающий сквер». Идея проекта связана с тем, что в Ижевске наблюдается нехватка скверов со свободным доступом, способствующих благоприятному времяпрепровождению и развитию. Это негативно влияет на картину современного развивающегося центра города. Нередко ощущаются неудобства и пониженная безопасность прилегающей к скверу территории, когда нет четкого ощущения места. Цель проекта – превратить площадку перед библиотекой им. Н. А. Некрасова в досуговое пространство, которое позволит горожанам и читателям библиотеки обращаться к книге в более непринужденной обстановке – новом сквере.

Мы выиграли гранд, получили финансовые средства и приступили к реализации задумки.

Расположение «Читающего сквера» обусловлено хорошей проходимостью, достаточной площадью, которую мы можем благоустроить, и зелеными насаждениями, которые хорошо впишутся в создаваемое пространство. Кроме того, сквер и окружающие его строения и организации рядом, тесно связаны с культурной тематикой. Так, по правую сторону «Читаю-

шего сквера» располагается Национальный центр туризма и ремесел, а неподалеку достраивается здание Национальной библиотеки.

До реализации идеи эта территория не была благоустроена и была центром притяжения людей с асоциальным поведением – этого нельзя допускать, так как сквер находится в центре города и должен удовлетворять потребности жителей в комфортном и безопасном времяпрепровождении.

Реализация проекта началась 16 октября 2020 года, после чего на данной территории были построены малые архитектурные формы – 8 парковых скамеек, размещен рулонный газон, высажены кусты сирени, установлены мусорные урны. Для мобильности посетителей сквер был оборудован беспроводной сетью WI-FI.

Отличное дополнение к скверу – «Стена писателей» – еще один проект библиотеки, реализованный в 2019 году, который представляет собой серию графических портретов, вписанных в супрематические композиции. Стена послужит отличной фотозоной для посетителей библиотеки и тех, кто хочет получить красочный снимок.

Еще одним интересным дополнением к «Читающему скверу» послужит арт-объект для буккроссинга,

будет ли это старинный книжный шкаф, деревянный ящик или телефонная будка – покажет время.

При реализации проекта выявилось множество трудностей, которые помогли нам приобрести дополнительный опыт в данной деятельности. Трудности связаны с расположением объекта: часть сквера находится на городской территории, а вторая часть на домовая, поэтому полностью разместить объект так, как задумывалось, не получилось, но это не помешало нашему проекту реализоваться.

Второй серьезной проблемой стал вопрос о необходимости данного сквера для жителей дома, в котором находится библиотека. Они равнодушно отнеслись к значимости данного проекта для района и города в целом. Для решения данной проблемы будут проводиться массовые мероприятия, которые еще раз обоснуют значимость сквера, такие как: лекции, мастер-классы, книжный клуб на открытом воздухе, встречи с писателями, поэтами, артистами, открытый микрофон, громкие чтения и пр.

Для пожилых жителей дома, в котором располагается библиотека им. Н. А. Некрасова, в сквере будет организован «Городской огород», где каждый желающий сможет посадить в грядку под окна здания цве-

ты, овощные культуры и др. Таким образом, мы уделили внимание каждому поколению.

Сквер будет функционировать круглый год, но большие планы строятся на теплые месяцы года, когда можно реализовывать задуманные мероприятия в полной мере. В плохую погоду желающие могут не менее интересно провести время в библиотеке.

Торжественное открытие «Читающего сквера» состоится 11 ноября 2020 года. Оно пройдет в форме митинга, куда будут приглашены высокопоставленные лица, которые откроют сквер, и все равнодушные граждане. Сопровождать мероприятие будет ведущий со своей программой.

Новый читатель требует к нему нового подхода. У него изменилось восприятие мира, манера в общении, совсем другие предпочтения в чтении, если таковы вообще имеются [2, с. 128]. Средства информационно-коммуникативных технологий меняют восприятия мира в целом, и мышление становится нелинейным. Цифровые технологии заставили иначе воспринимать информацию. Если мы будем игнорировать этот процесс, то рискуем навсегда потерять связь с читателем, именно поэтому библиотекам, книжным магазинам, издательствам необходимо учитывать интересы и предпочтения нового поколения.

## СПИСОК ИСПОЛЬЗОВАННОЙ ЛИТЕРАТУРЫ

1. Крылова Н. Б., Руссак З. В. Новое поколение – новые технологии в привлечении к чтению классики // Вестник Челябинской государственной академии культуры и искусств. 2014. № 2 (38). – С. 22-27.
2. Немыкина Ю.Н., Шадрина В. Н. Библиотечные мероприятия как способ привлечения детей к чтению // Человек в пространстве культуры. – 2014. – С. 128-130.
3. Носкова Л. Г. «Душеобразующая сила» чтения // Педагогика. – 2010. – № 10. – С. 107-109.
4. Юрченко, О. Н. Проектная деятельность публичной библиотеки / О. Н. Юрченко. — Текст : непосредственный // Молодой ученый. – 2019. – № 39 (277). – С. 274-278.

УДК 316.77:004.738.5-057.87(045)

**Коняева Ирина Петровна**

Консультант по проектной  
деятельности  
Соединённые Штаты Америки,  
штат Нью-Йорк, г. Нью-Йорк  
konyaeva.irina@gmail.com

Koniaeva Irina P.

project activity consultant  
NY, USA, New York

**Кузнецов Кирилл Сергеевич**

Директор рекламного агентства  
Института социальных  
коммуникаций УдГУ,  
ассистент кафедры ИТиПСК  
Института социальных  
коммуникаций УдГУ  
Россия, г. Ижевск  
[https://vk.com/isk\\_official](https://vk.com/isk_official)

Kuznetsov Kirill S.

Director of advertising agency of institute  
of social communications of Udmurt  
State University, assistant  
of the department  
Russia, Izhevsk

**Михалёва Елена Ивановна**

кандидат педагогических наук,  
доцент, ФГБОУ ВО «Удмуртский  
государственный университет»,  
Институт социальных коммуникаций,  
Россия, г. Ижевск  
mihlen75@mail.ru

Mikhaleva Elena I.

Candidate of pedagogic sciences, docent,  
lecturer, Udmurt State University  
Institute of Social Communications  
Russia, Izhevsk

**СОЦИАЛЬНЫЕ СЕТИ КАК ИНФОРМАЦИОННЫЙ  
РЕСУРС ДЛЯ СОВРЕМЕННОЙ СТУДЕНЧЕСКОЙ  
МОЛОДЁЖИ (НА ПРИМЕРЕ СТУДЕНТОВ ИНСТИТУТА  
СОЦИАЛЬНЫХ КОММУНИКАЦИЙ УДМУРТСКОГО  
ГОСУДАРСТВЕННОГО УНИВЕРСИТЕТА)  
SOCIAL MEDIA AS AN INFORMATION RESOURCE FOR  
MODERN STUDENTS (ON THE EXAMPLE OF STUDENTS  
OF THE INSTITUTE OF SOCIAL COMMUNICATIONS  
OF THE UDMURT STATE UNIVERSITY)**

**Аннотация**

В статье проанализирован опыт усвоения студентами новых знаний, опыт интегрирования студентов в академическую группу, механизм помощи студентам в выстраивании коммуникации с профессорско-преподавательским составом и

будущим профессиональным сообществом через такой информационный ресурс как социальные сети. Концепция социальной сети «ВКонтакте» удобна и адаптирована под российскую систему образования, доступна для пользователей, имеет большой набор возможностей. По этой причине в образовательном процессе Института социальных коммуникаций активно используется на данной площадке такой ресурс как открытая группа – сообщество «Институт социальных коммуникаций (УдГУ, ИСК)».

### Abstract

The article analyzes the experience of students assimilating new knowledge, the experience of integrating students into an academic group, a mechanism for helping students in building communication with the faculty and the future professional community through such an information resource as social networks. The concept of the VKontakte social network is convenient and adapted to the Russian education system, is accessible to users, and has a wide range of possibilities. For this reason, in the educational process of the Institute of Social Communications, such a resource as an open group - the community «Institute of Social Communications (UdSU, ISK)» is actively used on this platform.

**Ключевые слова:** социальный сети, студенты, образовательный процесс, Институт социальных коммуникаций.

**Keywords:** social networks, students, educational process, Institute of Social Communications.

Социальные сети как информационный ресурс, при его достаточно высокой степени мобильности, помогает современному студенту осваивать социальные навыки и профессиональные компетенции, выполняет ряд функций, а именно, - помощь в презентации себя; помощь в нахождении и усвоении новых знаний; помощь в интегрировании в академическую группу; помощь в выстраивании коммуникации с профессорско-преподава-

тельским составом и будущим профессиональным сообществом и т.д.

Исследователи обоснованно утверждают, что возросшая роль сети Интернет в современном обществе обусловлена, в первую очередь, значительным ростом объема информации. Это повлекло за собой необходимость в оптимизации процесса извлечения большого объема информации в сети Интернет за счёт разработки сервисов и служб [2]. Внедрение цифровых техно-

логий затронуло все сферы жизни современного человека и достаточно динамично, по мнению авторов, внедряется в образовательный процесс высших учебных заведений и образования в целом.

По мнению Е.В. Фирсовой, эффективность применения дистанционных образовательных технологий при обучении студентов вузов направлено на повышение качества обучения при соблюдении ряда условий. К таким условиям автор относит: тщательный отбор дистанционных образовательных технологий; создание специального комплекса методов и форм обучения студентов с использованием дистанционных образовательных технологий; вовлечение студентов в активную учебно-познавательную деятельность по овладению содержанием курсов с использованием дистанционных образовательных технологий [3]. В.В. Андрамонова утверждает, что с расширением Интернет-пространства и появлением в нём различных коммуникативных сообществ, социальные сети необходимо рассматривать как ресурс, используемый для решения различных социальных, экономических, политических задач [1].

Согласно многочисленным исследованиям, в российском сегменте интернета, наиболее популяр-

ными социальными площадками являются Ютуб и социальная сеть ВКонтакте [5]. Социальная сеть ВКонтакте объединяет большое количество пользователей, в том числе студенческой молодёжи, и является, по мнению авторов статьи, приоритетной площадкой, дающей большие возможности для вовлечения студентов в активную учебно-познавательную деятельность, возможности для выстраивания коммуникации с профессорско-преподавательским составом и профессиональным сообществом.

В Удмуртском государственном университете создаются все условия для информатизации образования и использования информационных и коммуникационных технологий в учебном процессе всех институтов вуза. А в связи со сложившейся на сегодняшний день ситуацией (пандемией) и реализацией различных моделей дистанционного обучения по определённым направлениям подготовки, социальные сети как информационный ресурс в работе со студенческой молодёжью приобретают особое значение.

Институт социальных коммуникаций Удмуртского государственного университета, сочетая традиции и инновации, осуществляющий подготовку высококвалифицированных специалистов, в вузе являет-

ся одним из лидеров по внедрению и использованию информационного контента в образовательном процессе. Успешность интегрирования информационного контента связана с тем, что подавляющее большинство субъектов коммуникации уже обладают высокой медиаграмотностью и информационной культурой или находятся в процессе их формирования. С этим фактом связан ряд преимуществ использования социальных сетей как информационного ресурса, а также площадки для организации учебно- и внеучебно-воспитательных процессов внутри образовательной организации.

1) Мультимедийность площадок социальных сетей, особенно социальной сети «ВКонтакте», обеспечивает широкий диапазон представления информации, как для студентов и преподавателей, так и для внешней аудитории (родители, работодатели, партнеры). Это означает, что можно передать любое сообщение в доступном и понятном виде, используя все возможности текстов, фото и видеоматериалов.

2) Неограниченность представления информационных объемов дает возможность затронуть и обобщить в понятном виде для всех субъектов образовательного процесса все аспекты учебной, научной и внеучебной деятельности.

3) Быстрая обратная связь, которая может поддерживаться администратором сообществ 24 часа 7 дней в неделю, не привязываясь к стандартным рабочим часам образовательной организации.

4) Универсальность использования площадки для разных целей всех субъектов образовательного процесса

5) Общий ресурс играет роль формирования единой корпоративной культуры и идентификации себя как субъекта взаимодействия с конкретной образовательной организацией.

6) Универсальная архитектура построения страниц в социальных сетях, а также связанных с ними сервисов, сайтов упрощают поглощение информации, навигации по страницам и получения ответов на все вопросы субъектами образовательного процесса.

По причине удобства и адаптации концепции социальной сети «ВКонтакте» под российскую систему образования, доступности для пользователей большого набора возможностей сети, в образовательном процессе Института социальных коммуникаций активно используется на данной площадке такой ресурс как открытая группа – сообщество «Институт социальных коммуникаций (УдГУ, ИСК)» (<https://vk.com/>

isk\_official). Активными участниками данной группы являются:

- руководство института;
- профессорско-преподавательский состав;
- представители профессиональных сообществ, включённых в образовательный процесс;
- студенты (бакалавриата и магистратуры) Института социальных коммуникаций;
- студенты других институтов Удмуртского государственного университета;
- выпускники института.

В большей степени ресурс существует для удовлетворения потребностей действующих студентов. Но, несмотря на это, благодаря универсальности площадки каждая, перечисленная выше, целевая аудитория является в той или иной степени задействована в работе ресурса. Руководство Института и вуза, а также профессорско-преподавательский состав может отслеживать по публикациям новостей, что конкретно происходит в аудиториях Института, как проходят наши мероприятия, в каких интересных форматах проводят пары преподаватели и, как вообще протекает студенческая жизнь. Преподаватели могут увидеть другие таланты своих студентов, например, участие в конференции или театральной постановке.

Через официальное сообщество на студентов конкретных направлений подготовки выходят представители профессиональных сообществ, включённых в образовательный процесс, то есть работодатели, которые готовы взять наших студентов к себе на стажировку или работу. Общий ресурс облегчает поиск и убирает лишних посредников. Таким же образом ресурс может помогать выпускникам, выступающим уже в роли работодателей. Если посмотреть с другой стороны, то для выпускников площадка может стать приятным воспоминанием, когда они смогут пролистывать свои студенческие фотоальбомы или читать про мероприятия, преподавателей или места, которые для них много значат. Об этом говорит тот факт, что очень невелик процент выхода из сообщества наших бывших студентов, основная масса выпускников до сих пор остается участником сообщества.

Самая обширная целевая аудитория ресурса это, конечно, действующие студенты бакалавриата и магистратуры очной и заочной форм обучения. Для них в сообществе создаются специальные условия для удобства получения информации, что упрощает проведение учебного и внеучебного процессов. Достигается это посредством формирова-



ния определенных онлайн-сервисов, где сообщество в социальной сети «ВКонтакте» выступает в роли общей «материнской» площадки.

Если говорить о функционале официального сообщества, то для студентов сформированы такие разделы как:

1) Фотоальбомы (выкладка фотографий с мероприятий, где участвовали студенты Института)

2) Видео (выкладка отчетных видеороликов с мероприятий, где участвовали студенты Института). Видео синхронизируются с видеохостинга «YouTube», следовательно, просмотры видео напрямую фиксируются на видеохостинге.

3) Лента новостей (выкладка новостей про студентов и для студентов). В усредненном варианте это около 3 публикаций в день: утром (10:00), днем (14:00) и вечером (17:00). Лента формируется из новостей для студентов про вакансии, анонсы мероприятий (институтские, вузовские, республиканские, всероссийские, международные), нормативной информации по приказам УдГУ, практикам, сессиям, расписанию, рубежным контролям и т.д. А также из имиджевых публикаций про студентов и преподавателей. Публикуются новости про их победы, призовые места, интересные проведения пар

в форматах мастер-класса, экскурсии, тренинга, выездных мероприятий и т.д.

4) Система хэштегов (упрощает поиск информации в сообществе по ленте новостей. Например, хэштег #ИСКэкскурсия показывает все новости, где наши студенты сходили на экскурсию, или хэштег #ИСКресо выводит все новости, связанные со студентами направления подготовки «Реклама и связи с общественностью»)

5) Обсуждения (ведение обсуждений, где закрепляются основные моменты). Для абитуриентов «FAQ для абитуриента», дублируется информация для закрепления у студентов информации про вакансии, мероприятия, так как лента новостей подвижна, тяжело искать необходимую информацию даже по хэштегам. Также есть обсуждение, связанное с материальной поддержкой студентов, где описаны всевозможные выплаты, на которые можно претендовать, и обсуждение с электронными почтами и ссылками на аккаунты во «ВКонтакте» всех преподавателей Института для упрощения коммуникации между ними и студентами.

6) Общее меню сообщества (в нем инфографично даны ссылки на группы кафедр Института, основные разделы на официальном сайте

Института, а также на информацию по текущему расписанию и ближайшей сессии).

7) Меню виджетов (закрепление самой важной информации в шапке сообщества, почти как закрепленный пост, но в большем количестве, до 9 закрепленных новостей). Через меню виджетов можно подписаться на рассылку расписания, заказать справку в онлайн-режиме, оплатить онлайн за обучение или общежитие и т.д.

Вышеперечисленные разделы напрямую были связаны с функционалом сообщества. Что касается привязки других сервисов к «материнской» платформе сообщества в социальной сети «ВКонтакте» необходимо сказать о:

1) Онлайн-расписание, которое хранится на сервисе «Google Docs». Любой студент может перейти на расписание своей группы, которое представлено в виде таблицы по дням недели, через общее меню сообщества предварительно выбрав в меню вкладку «Расписание», затем свой курс и направление подготовки. Таким же образом хранится информация о сессии, на которую можно перейти через вкладку в общем меню «Информация о сессии».

2) Рассылка расписания. Этот сервис может подключить себе любой студент или преподаватель,

предварительно дав согласие сообществу на рассылку сообщений. Переход в сервис возможен через меню виджетов, вкладка «Рассылка расписания». После перехода в сервис необходимо выбрать свое направление и курс, после чего нажать на кнопку «Подписаться». После этой процедуры студент будет получать свое расписание на завтра в личные сообщения.

3) Онлайн заказ справок. Любой действующий студент может заказать справку, о том, что обучается в вузе через виджет «Заказать справку о том, что я обучаюсь в УдГУ». После перехода по соответствующему виджету, открывается форма на платформе «Google Таблицы», где студент записывает свое ФИО, направление и курс, организацию и количество справок. После чего в реальном времени может отслеживать статус готовности документа.

4) Кроссплатформенность сообщества. Через сообщество «ВКонтакте» можно перейти на все другие платформы, связанные с Институтом, такие как: официальный сайт, Instagram, YouTube. Для этого существует раздел «Ссылки» и основная информация о сообществе.

Подтверждением успешности и эффективности внедрения информационного контента в образователь-

ный процесс, кроме всего прочего, является признание на всероссийском уровне комиссией экспертов Ассоциации Коммуникационных Агентств России. На ежегодном конкурсе на лучшую группу образовательной организации в социальных сетях в рамках XXII Международной конференции заведующих кафедрами маркетинга, рекламы и связей с общественностью, дизайна и смежных направлений в 2018 году, сообщество Института социальных коммуникаций в социальной сети «ВКонтакте» отмечилось следующими наградами:

- 1 место в номинации «Группа с наибольшей вовлеченностью»
- 1 место в номинации «Группа с самой быстрой обратной связью»
- 2 место в номинации «Самая быстрорастущая группа»

## **SOCIAL MEDIA AS AN INFORMATION RESOURCE FOR MODERN STUDENTS (ON THE EXAMPLE OF STUDENTS OF THE INSTITUTE OF SOCIAL COMMUNICATIONS OF THE UDMURT STATE UNIVERSITY)**

Social networks as an information resource, with its sufficiently high degree of mobility, helps the modern student to master social skills and professional competencies, performs a number of functions, namely, to help in presenting oneself; assistance in finding and assimilating new

В 2019 году на этом же конкурсе сообщество Института социальных коммуникаций в социальной сети «ВКонтакте» заняло общее 3 место среди всех представительств вузов России в социальных сетях.

Итак, описанный выше успешный опыт внедрения информационного контента в образовательный процесс студентов Института социальных коммуникаций Удмуртского государственного университета, подтверждает предположение о том, что социальные сети как информационный ресурс даёт большие возможности для вовлечения студентов в активную учебно-познавательную и внеучебную деятельность.

knowledge; assistance in integrating into an academic group; assistance in building communication with the teaching staff and the future professional community, etc.

Researchers reasonably argue that the increased role of the Internet in modern society is due, first of all, to

a significant increase in the volume of information. This led to the need to optimize the process of extracting a large amount of information on the Internet through the development of services and services [2]. The introduction of digital technologies has affected all spheres of life of a modern person and, according to the authors, is quite dynamically being introduced into the educational process of higher educational institutions and education in general.

According to E.V. Firsova, the effectiveness of the use of distance learning technologies in teaching university students is aimed at improving the quality of education, subject to a number of conditions. The author refers to such conditions: careful selection of distance learning technologies; creation of a special set of methods and forms of teaching students using distance educational technologies; involving students in active educational and cognitive activities to master the content of courses using distance educational technologies [3]. V.V. Andramonova argues that with the expansion of the Internet space and the emergence of various communicative communities in it, social networks should be considered as a resource used to solve various social, economic, and political problems [1].

According to numerous studies, in the Russian segment of the Internet, the most popular social platforms are YouTube and the social network VKontakte [5]. The social network VKontakte unites a large number of users, including student youth, and is, according to the authors of the article, a priority platform that provides great opportunities for involving students in active educational and cognitive activities, opportunities for building communication with the teaching staff and the professional community.

Udmurt State University creates all conditions for the informatization of education and the use of information and communication technologies in the educational process of all institutes of the university. And in connection with the current situation (pandemic) and the implementation of various models of distance learning in certain areas of training, social networks as an information resource in working with student youth are of particular importance.

The Institute of Social Communications of Udmurt State University, combining traditions and innovations, training highly qualified specialists, at the university is one of the leaders in the implementation and use of information content in the educational process. The success of integrating information content is

due to the fact that the vast majority of subjects of communication already have high media literacy and information culture or are in the process of their formation. This fact is associated with a number of advantages of using social networks as an information resource, as well as a platform for organizing educational and extracurricular processes within an educational organization.

1) The multimedia content of social networking sites, especially the social network "Vkontakte", provides a wide range of information presentation, both for students and teachers, and for an external audience (parents, employers, partners). This means that you can convey any message in an accessible and understandable form, using all the possibilities of texts, photos and video materials.

2) The unrestricted presentation of information volumes makes it possible to touch and generalize in an understandable form for all subjects of the educational process, all aspects of educational, scientific and extra-curricular activities.

3) Fast feedback, which can be supported by the community administrator 24 hours 7 days a week, without being tied to the standard business hours of the educational organization.

4) The versatility of using the site for different purposes of all subjects of the educational process

5) A common resource plays the role of forming a single corporate culture and identifying oneself as a subject of interaction with a particular educational organization.

6) The universal architecture of building pages in social networks, as well as related services, sites simplify the absorption of information, navigation through the pages and getting answers to all questions by the subjects of the educational process.

Due to the convenience and adaptation of the concept of the social network "VKontakte" to the Russian education system, the availability for users of a wide range of network capabilities, in the educational process of the Institute of Social Communications, such a resource as an open group - the community "Institute of Social Communications (UdSU, ISK ) "([https://vk.com/isk\\_official](https://vk.com/isk_official)). Active members of this group are:

- management of the institute;
- teaching staff;
- representatives of professional communities involved in the educational process;
- students (bachelor's and master's degrees) of the Institute of Social Communications;

- students of other institutes of the Udmurt State University;

- graduates of the institute.

To a large extent, the resource exists to meet the needs of current students. But, despite this, due to the versatility of the site, each of the above target audience is to one degree or another involved in the work of the resource. The management of the Institute and the university, as well as the teaching staff, can track, through news publications, what exactly is happening in the classrooms of the Institute, how our events are held, in what interesting formats are conducted by pairs of teachers and how student life generally proceeds. Teachers can see other talents of their students, such as attending a conference or a theatrical performance.

Through the official community, representatives of professional communities involved in the educational process, that is, employers who are ready to take our students to their internship or work, come to students in specific areas of training. A shared resource makes it easier to find and removes unnecessary intermediaries. In the same way, the resource can help graduates who already act as employers. Seen from the other side, the playground can be a fond memory for alumni when they can flip through their student photo

albums or read about events, teachers or places that mean a lot to them. This is evidenced by the fact that the percentage of our former students leaving the community is very small, the bulk of the graduates still remain a member of the community.

The largest target audience of the resource is, of course, active undergraduate and graduate students of full-time and part-time studies. For them, the community creates special conditions for the convenience of obtaining information, which simplifies the conduct of educational and extracurricular processes. This is achieved through the formation of certain online services, where the community in the social network "Vkontakte" acts as a common "parent" platform.

If we talk about the functionality of the official community, then for students such sections are formed as:

1) Photo albums (layout of photos from events where students of the Institute participated)

2) Video (layout of reporting videos from events where students of the Institute participated). Videos are synchronized with the video hosting "YouTube", therefore, video views are directly recorded on the video hosting.

3) News feed (layout of news about students and for students). In the average version, this is about 3

publications per day: in the morning (10:00), in the afternoon (14:00) and in the evening (17:00). The feed is formed from news for students about vacancies, announcements of events (institute, university, republican, all-Russian, international), regulatory information on the orders of UdSU, practices, sessions, timetable, boundary controls, etc. And also from image publications about students and teachers. News is published about their victories, prizes, interesting couples in the formats of a master class, excursion, training, offsite events, etc.

4) The hashtag system (simplifies the search for information in the community through the news feed. For example, the hashtag #ИСКЭк-курсия shows all the news where our students went on an excursion, or the hashtag #ИСКресо displays all the news related to students of the direction of training "Advertising and Public Relations")

5) Discussions (conducting discussions where the main points are fixed). For applicants "FAQ for an applicant", information is duplicated to consolidate students' information about vacancies, events, since the news feed is mobile, it is difficult to search for the necessary information even by hashtags. There is also a discussion related to material support

for students, which describes all kinds of payments that can be claimed, and a discussion with e-mails and links to accounts on Vkontakte of all teachers of the Institute to simplify communication between them and students.

6) General menu of the community (it contains infographically links to groups of departments of the Institute, main sections on the official website of the Institute, as well as information on the current schedule and the next session).

7) Widgets menu (fixing the most important information in the community header, almost like a pinned post, but in larger numbers, up to 9 pinned news). Through the widget menu, you can subscribe to the schedule mailing list, order online help, pay online for tuition or dormitory fees, etc.

The above sections were directly related to the functionality of the community. As for linking other services to the "parent" platform of the community on the social network "Vkontakte", it is necessary to say about:

1) Online schedule, which is stored on the Google Docs service. Any student can switch to the schedule of his group, which is presented in the form of a table by days of the week, through the general menu of

the community, having previously selected the "Schedule" tab in the menu, then his course and the direction of training. In the same way, information about the session is stored, which can be accessed through the tab in the general menu "Session information".

2) Schedule distribution. Any student or teacher can connect to this service, having previously given consent to the community to send messages. Switching to the service is possible through the widgets menu, the "Schedule distribution" tab. After switching to the service, you need to choose your direction and course, and then click on the "Subscribe" button. After this procedure, the student will receive his schedule for tomorrow in private messages.

3) Online ordering of certificates. Any active student can order a certificate stating that he is studying at the university through the "Order a certificate that I am studying at UdSU" widget. After clicking on the appropriate widget, a form opens on the Google Sheets platform, where the student writes down his full name, direction and course, organization and number of references. Then, in real time, it can track the status of the document's readiness.

4) Cross-platform community. Through the Vkontakte community,

you can go to all other platforms associated with the Institute, such as: the official website, Instagram, YouTube. To do this, there is a section "Links" and basic information about the community.

Confirmation of the success and effectiveness of the implementation of information content in the educational process, among other things, is the recognition at the all-Russian level by a commission of experts of the Association of Communication Agencies of Russia. At the annual competition for the best group of an educational organization in social networks within the framework of the XXII International Conference of Heads of the Departments of Marketing, Advertising and Public Relations, Design and Related Areas in 2018, the community of the Institute of Social Communications on the Vkontakte social network was awarded the following awards:

- 1st place in the category "The Group with the Most Engagement"
- 1st place in the category "Group with the fastest feedback"
- 2nd place in the category "Fastest growing group"

In 2019, at the same competition, the community of the Institute of Social Communications on the Vkontakte social network took the overall 3rd place among all representative offices of



Russian universities in social networks.

So, the above-described successful experience of introducing information content into the educational process of students of the Institute of Social Communications at Udmurt State University confirms the

assumption that social networks as an information resource provide great opportunities for involving students in active educational, cognitive and extracurricular activities.

### **СПИСОК ИСПОЛЬЗОВАННОЙ ЛИТЕРАТУРЫ**

1. Андрамонова В. В. Социальные сети как фактор становления информационного общества: социокультурный анализ : автореф. дис. ... канд. филос. наук. Ставрополь, 2017. – 28 с.
2. Ежиков Д.А. Методика развития речевых умений студентов на основе средств синхронной видео-интернет-коммуникации: английский язык, неязыковой вуз. .... Автореферат диссертации кандидата педагогических наук. М., 2013. – 24с.
3. Фирсова Е. В. Обучение дискретной математике студентов вуза с использованием дистанционных образовательных технологий: на примере специальности/профиля "прикладная информатика (в экономике)": автореф. дис. ... канд. пед. наук. Коломна, 2014. - 30 с.
4. <http://f-isc.udsu.ru/>
5. <https://zen.yandex.ru/media/id/5ceab160f5fd8f00b3825745/populiarnye-socialnye-seti-vidy-socialnyh-setei-5d4165d7fe289123b047e8f1>
6. [https://vk.com/isk\\_official](https://vk.com/isk_official)

УДК 159.9.07

**Кузьмина Ольга Викторовна**  
кандидат психологических наук,  
доцент кафедры прикладной  
социологии ФГБОУ ВО  
«Уральский государственный  
экономический университет»  
Россия, г. Екатеринбург  
kuzminaov@yandex.ru

Kuzmina Olga V.  
Ural State Economic University  
Russia, Ekaterinburg

**УЧЕБНАЯ МОТИВАЦИЯ И ЛИЧНОСТНЫЕ  
ДЕЗОРГАНИЗАТОРЫ В СИТУАЦИЯХ  
КОММУНИКАЦИИ У СТУДЕНТОВ С РАЗНЫМ  
ОТНОШЕНИЕМ К ОНЛАЙН ОБУЧЕНИЮ  
EDUCATIONAL MOTIVATION AND PERSONAL  
DISORGANIZERS IN COMMUNICATION SITUATIONS  
FOR STUDENTS WITH DIFFERENT ATTITUDES  
TO STUDY ON-LINE**

**Аннотация**

В статье определена необходимость изменения форм обучения в системе высшего профессионального образования. Представлены результаты эмпирического исследования особенностей проявления учебной мотивации и дезорганизаторов у студентов различно относящихся к процессу онлайн обучения. В результате кластерного анализа выделены типологические особенности отношения студентов к онлайн обучению. Полученные пять типов («позитивно настроенные», «лояльно пассивные», «ситуативные», «негативно пассивные», «негативно активные») позволили дифференцировать людей по уровню удовлетворенности системой онлайн обучения. В статье описаны статистически значимые различия, проявляющиеся в выраженности учебной мотивации и организации деятельности у студентов разных типов удовлетворенности системой онлайн обучения.

### Abstract

The article defines the need to change the forms of education in the system of higher professional education. The article presents the results of an empirical study of the features of the manifestation of educational motivation and disorganizers among students who have different attitudes to the online learning process. As a result of cluster analysis, typological features of students' attitude to online learning are highlighted. The obtained five types («positive-minded», «loyal passive», «situational», «negatively passive», «negatively active») allowed us to differentiate people by the level of satisfaction with the online learning system. The article describes statistically significant differences in the expression of educational motivation and organization of activities among students of different types of satisfaction with the online learning system.

**Ключевые слова:** мотив, учебная мотивация, личностные дезорганизаторы, формы обучения, онлайн обучение, самоорганизация, ситуация коммуникации.

**Keywords:** motivation, learning motivation, personal disorganizers, forms of learning, online learning, self-organization, the situation of communication.

В современных условиях эпидемии коронавируса COVID-19 существенным образом изменился подход к обучению. Все образовательные учреждения вынуждены использовать технологии дистанционного и онлайн обучения. В этих условиях у студентов произошли резкие изменения системы коммуникации, учебной мотивации и самоорганизации. Те традиционные методы и приемы педагогического руководства процессом обучения не срабатывают и требуется кардинальная перестройка.

Многие студенты отмечают, что, несмотря на возможность обучаться в комфортных домашних условиях, порой достаточно сложно заставить

себя выполнять задания. Возникает масса дезорганизаторов и требуются дополнительные волевые усилия [5; 6].

Проблемы учебной мотивации и самоорганизации обучающихся в процессе учебной деятельности не нова для педагогики и психологии. Сейчас остро стоит вопрос модернизации и адаптации к современным условиям онлайн обучения уже имеющихся педагогических приемов взаимодействия преподавателя со студентом и создание новых подходов к формированию самоорганизации времени и деятельности обучающихся.

С целью изучения особенностей проявления мотивации к обучению,

а также способов организации и отношения ко времени у студентов различно относящихся к процессу онлайн обучения было проведено эмпирическое исследование.

В исследовании в качестве испытуемых приняли участие студенты очной формы обучения первого и второго курсов Уральского государственного экономического университета общим количеством 136 человек. Возраст участников исследования 18 - 20 лет. Обучаются студенты по направлению «Экономика» и «Менеджмент».

В диагностике учитывались следующие показатели:

1. удовлетворенности и отношения к процессу онлайн обучения в УрГЭУ;
2. учебной мотивации у студентов;
3. отношение к организации времени в процессе работы;
4. дезорганизаторы деятельности.

Измерение осуществлялось с применением «Методики диагностики учебной мотивации студентов» (А.А. Реан и В.А. Якунин, модификация Н.Ц. Бадмаевой) [4], «Методика изучения мотивов учебной деятельности» (А.А. Реан) [3], методика «Личностные дезорганизаторы времени» (О.В. Кузьмина) [1], методика «Ценность времени»

(О.В. Кузьмина) [2], а также разработанной нами методики исследования удовлетворенности процессом онлайн обучением.

Статистический анализ данных проводился с применением описательной статистики, непараметрического коэффициента различий Манна-Уитни и кластерного анализа.

Обработка данных была проведена в два этапа. На первом были выделены типологические особенности отношения студентов к онлайн обучению. На втором этапе работы анализировались особенности учебной мотивации, отношение ко времени работы и личностные дезорганизаторы у каждого типа студентов.

Группировка данных в кластеры осуществлялась на основе их взаимного расположения в многомерном пространстве по методу К-средних. Сходимость достигнута по критерию отсутствия изменений в положении центров кластеров. Текущая интеракция 10. Минимальное расстояние между начальными центрами 4,24. В результате были получены 5 кластеров (типов). Распределение испытуемых (наблюдений) в каждом кластере представлено на рисунке 1.

В целом можно отметить, максимальное количество студентов в 3 и



Рисунок 1. Распределение испытуемых по кластерам (в %)

4 кластерах (типах), а минимальное в 1 и 5.

Первый кластер (тип) - «Негативно активные» - включает в себя испытуемых (студентов) отрицательно относящихся к онлайн обучению. Их доля в общей выборке составила 8,9%. Данные студенты полностью отрицают введение в учебный процесс онлайн обучения. Выделяют только отрицательные стороны данной формы обучения.

Второй тип - «Негативно пассивные» - составляет 17,04% от общей выборки. Студенты, относящиеся к данному типу, отрицательно относятся к онлайн обучению. Но отмечают, что данная форма обучения удобна с позиции организации («не нужно ездить в университет», «дешевле оплата», «можно заниматься в любом месте»).

Третий тип - «ситуативные» - включает в себя максимальное число студентов (34,07%). Общая удовлетворенность процессом онлайн

обучения находится в пределах 45 – 65 %. Студенты данной группы в одинаковой пропорции видят как положительные, так и отрицательные факты онлайн обучения. Среди отрицательных на первое место они ставят трудности взаимодействия с сокурсниками и преподавателем.

Четвертый тип - «лояльно пассивные» (31,1%) - представлен студентами, которые удовлетворены онлайн обучением на 66 – 85 %. Они не готовы обучаться по данной форме длительное время. Онлайн обучение они рассматривают как вынужденную меру. Хотя отмечают большое количество позитивных показателей, которые характерны для дистанционных форм обучения.

Пятый тип - «позитивно направленные». К данному типу относятся 8,9 % студентов, которые участвовали в исследовании. Они позитивно относятся к онлайн обучению. Общая удовлетворенность данной формой обучения составляет 86

– 100%. Данная группа студентов готова рассматривать онлайн обучения в качестве основной и единственной формы обучения.

При анализе особенностей учебной мотивации у студентов разных типов были получены следующие данные (Таблица 2).

Примечание: жирным начертанием выделены статистически значимые различия (при  $p < 0,05$ ).

Данные таблицы позволяют констатировать факт того, что студенты с позитивным отношением к онлайн обучению в большей степени мотивированы на успешное обуче-

Таблица 1 – Показатели учебной мотивации у студентов разных типов отношения к онлайн обучению (в ср. баллах)

Показатели учебной мотивации	Негативно активные	Негативно пассивные	Ситуативные	Лояльно пассивные	Позитивно настроенные
Получить диплом	0,33	0,35	<b>0,54</b>	0,48	<b>0,58</b>
Успешно продолжить обучение на последующих курсах	0,17	0,22	0,17	<b>0,43</b>	<b>0,47</b>
Успешно учиться, сдавать экзамены на «хорошо» и «отлично»	0,17	0,17	0,30	0,26	0,33
Постоянно получать стипендию	0,17	0,17	0,20	0,07	0,08
Обеспечить успешность будущей деятельности	0,33	0,22	<b>0,46</b>	<b>0,45</b>	<b>0,42</b>
Достичь уважения преподавателей	0,27	0,09	0,04	0,05	0,00
Добиться одобрения родителей и окружающих	0,08	0,13	0,22	0,19	<b>0,42</b>

ние на старших курсах, чем студенты с нейтральным и негативным отношением к онлайн обучению.

Мотив, проявляющийся в потребности обеспечить успешность в будущей профессиональной деятельности, в большей степени

присущ студентам с позитивным отношением к онлайн обучению. Они стремятся получить профессиональные знания в независимости от предлагаемых форм обучения.

Интересные результаты были получены при анализе направлен-

Таблица 2 – Показатели личностных дезорганизаторов и организации времени у студентов разных типов отношения к онлайн обучению (в ср. баллах)

Показатели	Негативно активные	Негативно пассивные	Ситуативные	Лояльно пассивные	Позитивно настроенные
Ценностно-смысловые дезорганизаторы	10,9	10,0	13,0	10,8	10,3
Организационные дезорганизаторы	13,3	9,8	10,1	9,8	9,8
Эмоциональная апатия	11,7	10,0	14,2	10,9	10,9
Эмоциональная напряженность	10,3	8,7	11,4	9,7	8,4
Общий показатель дезорганизации	55,8	50,6	59,5	51,3	52,7
Срок	14,08	14,48	14,11	16,76	17,92
Последовательность	13,17	13,52	13,09	14,60	18,50

ности на взаимодействия. Студенты, негативно воспринимающие онлайн обучение, в большей степени стремятся получить одобрение и уважение у преподавательского состава. Им важно непосредственное общение с педагогом. Для позитивно относящихся к онлайн обучению студентов в меньшей степени присущ мотив достижения уважения у преподавателя. Им важнее получить одобрение и поддержку у родителей и других окружающих людей.

Вне зависимости от отношения к онлайн обучению у студентов проявляется стремление успешно учиться и сдавать экзамены.

При изучении личностных дезорганизаторов деятельности были получены следующие данные (Таблица 2).

Данные в таблице свидетельствуют о существовании различий, которые проявляются в дезорганизаторах деятельности у студентов разных типов. У студентов ситуативного типа в большей степени, чем у других проявляются ценностно-смысловые и организационные дезорганизаторы. Они действуют ситуативно, в сложных ситуациях испытывают сложности с выделением приоритетов и часто теряют общие ориентиры в жизни.

У студентов, которые отрицают онлайн обучение (негативно активный тип), в большей степени, чем у других типов проявляются организационные дезорганизаторы. Люди данной группы испытывают трудности с выделением приоритетов в делах, не всегда могут установить очередность в своих действиях. Постоянно откладывают все на потом.

У студентов ситуативного типа ярче проявляется эмоциональная апатия и напряженность. Они демонстрируют усталость, неуверенность в себе. Часто тревожатся по поводу того, насколько все сделано правильно. Ощущают ограниченность и нехватку времени.

При организации какой-либо деятельности студентам позитивно относящимся к онлайн обучению важно при организации деятельности устанавливать очередность действий, соблюдать последовательность и выполнять работу к сроку.

Результаты исследования уточняют и дополняют понимание проблемы внедрения в практику высшего профессионального образования системы онлайн обучения. Выделенные эмпирическим путем типы («позитивно настроенные», «лояльно пассивные», «ситуативные», «негативно пассивные», «негативно активные») позволили дифференцировать людей по уров-



нию удовлетворенности системой онлайн обучения. Полученные данные могут быть использованы при работе со студентами.

## СПИСОК ИСПОЛЬЗОВАННОЙ ЛИТЕРАТУРЫ

1. Кузьмина О.В. Методика диагностики личностных дезорганизаторов времени // Психологические исследования: электрон. науч. журн. 2011. N 6(20). С. 12. URL: <http://psystudy.ru>
2. Кузьмина О.В. Психология временной компетентности в жизненных ситуациях личности: Монография. – Екатеринбург: Информационно-издательский центр Екатеринбургской епархии, 2017. - 204с.
3. Малопонок Н.Г. Учебная мотивация студентов российских вузов: возможности теоретического осмысления // Вопросы образования. - 2015.- № 3, - С.92-121.
4. Методика изучения мотивов учебной деятельности. URL: <https://psylist.net/praktikum/00108.htm>
5. Российские студенты не вполне доверяют онлайн-образованию. URL: <https://habr.com/ru/post/285828/>
6. Чернозуб С.П. Академическая самоорганизация студентов в контексте идеи «Российской модели образования» // Общественные науки и современность. - 2010. - № 1, - С.79-87.

УДК 378.4:070

**Никитина Ольга Николаевна**

Кандидат культурологии,  
Доцент кафедры туризма  
и бизнес-технологий  
в социокультурной сфере  
ФГБОУ ВО «УдГУ»  
Россия, г.Ижевск  
kon741@rambler.ru

Nikitina Olga N.  
Udmurt State Universiti  
Russia, Izhevsk

**Соловьев Петр Геннадьевич**

Магистрант направления  
«Культурология»  
ФГБОУ ВО «УдГУ»  
Россия, г.Ижевск  
pyoter.soloviov@yandex.ru

Soloviyev Piotr G.  
Udmurt State University  
Russia, Izhevsk

**ПРЕДСТАВЛЕНИЯ ВЫПУСКНИКОВ ФАКУЛЬТЕТА  
ЖУРНАЛИСТИКИ УДГУ О ЖУРНАЛИСТИКЕ  
И ПРОФЕССИОНАЛЬНОЙ  
ДЕЯТЕЛЬНОСТИ ЖУРНАЛИСТА  
PRESENTATIONS OF GRADUATES OF THE FACULTY OF  
JOURNALISM OF UDSU ABOUT JOURNALISM  
AND PROFESSIONAL ACTIVITY OF A JOURNALIST**

**Аннотация**

В статье раскрывается процесс профессионального становления личности журналиста, рассмотренный призму индивидуального самосознания. На основе биографического интервью были выявлены основные аспекты отношения выпускников факультета журналистики Удмуртского государственного университета к учебе в вузе, отношения к журналистике как виду социальной практики и видения профессии журналиста в ближайшем будущем. Актуальность работы заключается в том, что журналистика является междисциплинарным направлением и многие студенты, получившие диплом в данной области, не всегда могут или не хотят реализовать себя в данной профессии. Наша цель - изучение факторов, приведших выпускников факультета журналистики Удмуртского государственного университета на данное направление, выявление ожиданий от обучения на этой специальности и формы реализации студентов после окончания учебы и получения диплома о высшем образовании. Так же задачей статьи является выяснение факторов, необходимых человеку для того, чтобы реализоваться в каче-

стве журналиста и добиться успеха в этой профессии, а так же проанализировать значимость диплома для дальнейшего профессионального развития в профессии.

### **Abstract**

The article reveals the process of professional formation of a journalist's personality, revealed through the prism of individual self-consciousness. Based on the biographical interview, the main aspects of the attitude of graduates of the faculty of journalism of Udmurt state University to study at the University, the attitude to journalism as a type of social practice and the vision of the profession of journalism in the near future were revealed. The relevance of the work was that journalism is an interdisciplinary field and many students who have received a diploma in this field are not always able or do not want to realize themselves in this profession. Our goal is to find out what factors led former graduates of the faculty of journalism of Udmurt state University to this direction, what were the expectations from studying in this specialty and how students realized themselves after graduation and obtaining a higher education diploma. It is also interesting to find out what a person needs in order to be realized as a journalist and achieve success in this profession, as well as to find out the significance of a diploma for further professional development in the profession.

**Ключевые слова:** цифровая революция, журналистика, профессиональное развитие журналиста, исследовательская группа ЦИРКОН, факультеты журналистики.

**Keywords:** digital revolution, journalism, professional development of a journalist, ZIRCON research group, journalism faculties.

Профессиональная деятельность журналиста в современных условиях меняется в связи с распространением цифровых технологий. В цифровую эпоху, когда условия постоянно меняются, на первый план выходят личностные характеристики журналистов. Основой профессиональной деятельности журналиста является мастерство и творческие способности, для реа-

лизации которых необходим природный талант и призвание. Однако процессы социально-экономического характера, бурные изменения в технологической сфере приводят к необходимости изменения деятельности журналиста.

В современных условиях возникает необходимость, с одной стороны, осмысления феномена журналистики в современных соци-

окультурных условиях, а, с другой стороны, определение специфики деятельности журналиста в новых коммуникативных реалиях. В процессе компьютеризации и интернализации общества многие пользователи получили доступ к большим массивам данных.

Цифровая революция существенно повлияла на ценности журналистов и принципы их профессиональной деятельности. В виртуальном пространстве журналист ощущает себя более свободным, так как в сети не существует зафиксированных норм и правил поведения, и есть возможность остаться анонимным. В связи с этим растет количество нарушений авторских прав, случаев вмешательства в личную жизнь пользователей социальных сетей, публикаций с непроверенной информацией и фейковых новостей[3]. Уникальная роль журналиста в обществе становится менее выраженной, границы между профессиональными журналистами и другими участниками процесса обмена информацией становятся более размытыми.

В новых социокультурных реалиях возникают новые проблемы и вопросы: «Необходимо ли учиться на журналиста, чтобы добиться успеха в данном направлении? Как складывается жизнь у тех, кто зани-

мается данной деятельностью? Что думают о журналистике те, кто ей занимался и занимается?» В статье нас будет интересовать процесс профессионального становления личности журналиста, раскрытый сквозь призму индивидуального самосознания.

Изучение проблемы взаимосвязи личности и журналистики начались в конце двадцатого столетия. Исследования были направлены на изучение личности журналиста, профессиональных ориентаций, проблем творчества в журналистской деятельности[2]. Большое количество исследований было также посвящено проблемам журналистского образования, объектами становились выпускники факультета журналистики Удмуртского государственного университета. «Исследование личности журналиста, отношение к журналистике нашло отражение в публикациях С. Пасти Л.Г. Свитич, А.М. Сосновской, А.А. Ширяева и др. Одно из наиболее масштабных и актуальных исследований под названием «Представления журналистов о профессии и профессиональном сообществе» было проведено в 2016 году исследовательской группой ЦИРКОН по заказу Фонда медиаисследований и развития стандартов журналистики «Медиастандарт». Целью этого

исследования был анализ представлений журналистов о профессии и профессиональном сообществе. В исследовании принимали участие не только профессиональные журналисты, но и студенты» [1].

Широкий круг исследований был посвящен лишь отдельным аспектам личности журналиста. Недостаточно полно представлены работы, направленные на анализ профессиональной деятельности как бы изнутри, т.е. в определенной динамике: журналистика глазами «вчерашних выпускников» и нынешних практикующих журналистов.

Поэтому появилось желание провести биографическое интервью с теми, кто в разное время окончил факультет журналистики Удмуртского государственного университета. Нашими респондентами стали выпускники факультета журналистики Удмуртского государственного университета, а предметом интервью – повествование о жизни внутри высшего учебного заведения, отношении к журналистике как выбранной профессии и оценка влияния выбора направления профессиональной подготовки на дальнейшую жизнь. Было опрошено 12 человек, среди которых присутствовали журналисты как регионального, так и всероссийского уровня.

На основании полученных материалов интервью был проведен качественный анализ. Нами были разработан список вопросов биографического интервью, направленного на анализ представлений выпускников о журналистике и профессиональной деятельности журналистов. Временной отрезок из жизни респондентов изучался в рамках от момента поступления (или желания поступить на факультет журналистики) до сегодняшнего дня. Помимо личностного отношения к журналистике, были изучены аспекты развития журналистики в России в целом и в Удмуртской Республике, в частности. Среди них можно выделить возможность трудоустройства, соотношения размера заработной платы, отношение работодателя к достижениям и др. Из воспоминаний опрошенных наиболее важными были следующие периоды:

- момент, когда появилось желание поступить на факультет журналистики;
- годы обучения на факультете журналистики;
- дальнейшая жизнь после окончания Удмуртского государственного университета;
- видение будущего журналистики.

Анализ результатов интервью показал, что все опрошенные выпускники нашли себя в журналистике после окончания Удмуртского государственного университета (а некоторые и во время обучения). Все выпускники целенаправленно подошли к поступлению на факультет журналистики. Кто-то с детства, а кто-то с последних лет школы, но так или иначе все осознанно выбрали данную деятельность и продолжают в ней трудиться. У подавляющего большинства не было каких-либо особенных ожиданий относительно факультета журналистики, но главное чего не хватало – это практики.

Основные факторы, которые повлияли на поступление в вуз были следующие: желание славы, помощь обществу, заработок, романтизация образа журналиста, возможность самореализоваться в роли публициста, разнообразие журналистской деятельности и так далее. Выпускники отмечали, что обучение в вузе было интересным и запоминающимся. Особенно запомнились в учебном курсе специализированные и гуманитарные предметы (зарубежная литература, история отечественной и зарубежной журналистики, основы журналистской деятельности).

Практически все респонденты назвали журналистику творческим процессом или образом жизни, симбиозом профессии и ремесла. Многие публицисты и журналисты свою деятельность, в первую очередь, считают призванием. Это неудивительно, так как они добились успеха благодаря действенности и силе своего слова. Однако, журналистская деятельность так же часто ассоциируется у них с ремеслом или профессией, которой проще всего заниматься.

Большинство респондентов отметили, что будущее журналистики в блогах, но важно отличать серьезную журналистику от графоманства. Так как в интернете творить может каждый, то следует выделять среди всего качественные информационные, аналитические и публицистические материалы. В связи с распространением интернета и социальных сетей появляются такие феномены как «гражданская журналистика», «мобильные репортеры», блогеры, актуализирующие проблему депрофессионализации журналистики.

Все респонденты единодушны в том, что для работы журналистом диплом не нужен. Скорее желателен, но необязателен. Тем не менее, респондентами было отмечено, что с факультета журналистики Удмур-

тского государственного университета выпускаются талантливые выпускники, способные мыслить и рассуждать. Специалисты, способные работать и делать журналистику лучше не только в своем регионе, но и во всей стране. Кроме того, они способны получать удовольствие от своей деятельности и трудиться не только на благо себя, но и на благо общества. И на это не влияет ни год начала и окончания обучения, ни текущее состояние средств массовой информации в мире.

Результаты проведенного исследования позволяют прийти к следующим выводам. Опираясь на представления о журналистах как профессиональной общности, было выявлено, что выпускники руководствовались и руководствуются творческими, моральными, социальными и познавательными мотивами. Современный журналист видит свою миссию в своевременном

информировании и просвещении аудитории.

Представители профессии журналиста считают важными такие качества журналиста-специалиста как объективность, уникальность, знание аудитории, коммуникабельность.

Стоит сказать, что проведенная нами работа позволяет определить перспективы дальнейшего исследования представлений о профессиональной деятельности журналистов. Это могут быть направления, связанные с изучением деятельности журналистов, работающих в разных жанрах или типах СМИ. Перспективным также представляется проведение сравнительных исследований представлений о профессиональной деятельности журналистов, живущих в разных регионах России, либо журналистов из разных стран, например российских и американских.

## СПИСОК ИСПОЛЬЗОВАННОЙ ЛИТЕРАТУРЫ

1. Представления журналистов о профессии и профессиональном сообществе. Общий аналитический отчет по результатам НИР, выполненных Исследовательской группой ЦИРКОН по заказу Фонда медиаисследований и развития стандартов журналистики «Медиастандарт». URL: [www.zircon.ru/upload/iblock/bb5/jornalists\\_presentation.pdf](http://www.zircon.ru/upload/iblock/bb5/jornalists_presentation.pdf). (дата обращения 23.09.2020)
2. Свитич Л.Г., Ширяева А.А., Дзялопинский И.М. Журналист: социологические и социопсихологические исследования. – Изд-во МГУ Москва, 1994. – 200 с.
3. Хафизова В. Трансформация профессиональных ценностей журналистов: поколенческий аспект [Электронный ресурс] // Уральский федеральный университет, 2018. URL: <http://elar.urfu.ru/bitstream/10995/61447/1/m-th-v.r.khafizova-2018.pdf> (дата обращения 12.05.2020)

УДК 655

Научный руководитель

**Пермякова Полина Сергеевна**  
магистрант направления  
«Издательское дело»  
ФГБОУ ВО «Удмуртский  
государственный университет»,  
appolinaria24@mail.ru

**Ольга Викторовна Меншатова**  
к.и.н., доцент кафедры  
истории, теории  
и практики социальных  
коммуникаций ФГБОУ ВО  
«Удмуртский государственный  
университет»

Permyakova Polina Sergeevna,  
Udmurt State University, Russia, Izhevsk

Olga Viktorovna Menshatova,  
Udmurt State University, Russia, Izhevsk

**СОЦИАЛЬНАЯ ОТВЕТСТВЕННОСТЬ БИЗНЕСА.  
КОРПОРАТИВНАЯ БЛАГОТВОРИТЕЛЬНОСТЬ  
И ВОЛОНТЁРСТВО  
НА ПРИМЕРЕ ДЕЯТЕЛЬНОСТИ ИЗДАТЕЛЬСТВ  
BUSINESS SOCIAL RESPONSIBILITY. CORPORATE  
CHARITY AND VOLUNTEERING ON THE EXAMPLE  
OF PUBLISHING HOUSES**

**Аннотация**

В статье дано определение понятию корпоративная (социальная) ответственность бизнеса, а также рассмотрены её основные виды и направления. Более подробно представлена информация по корпоративной благотворительности и волонтерству, выделены преимущества социально-ориентированного подхода, рассмотрены примеры корпоративной благотворительности в таких издательствах, как «ЭКМО», «АСТ» и «Шелест».

**Abstract**

The article defines the concept of corporate (social) responsibility of business, as well as its main types and directions. Information on corporate charity and volunteerism is presented in more detail, the advantages of a socially-oriented approach are highlighted, and examples of corporate charity in such publishing houses as EKSMO, AST, and Shelest are considered.



**Ключевые слова:** корпоративная ответственность бизнеса, корпоративная благотворительность, корпоративное волонтерство, социальная ответственность в издательском бизнесе.

**Keywords:** corporate responsibility of business, corporate philanthropy, corporate volunteering, social responsibility in the publishing business.

На протяжении многих столетий общество существует в условиях острых социальных проблем. Человечество менялось, совершенствовал свои познания во всех сферах деятельности, менялось и общество, его законы, власть, устройство. Люди искали разные методы решения конфликтов, социального неравенства, экологических проблем.

В конце XX в. в мире появился термин корпоративной (социальной) ответственности бизнеса, ставшего важнейшей составляющей понятия об устойчивом развитии не только бизнеса, но и человечества в целом. Социальная ответственность бизнеса (СОБ) – это вклад, вносимый организацией в развитие социальной, экономической и экологической сфер на добровольных началах.

Некоторые виды социальной ответственности носят правовой характер и отражены в законодательстве. В их числе:

- Предоставление качественных услуг и продукции потребителям.
- Создание рабочих мест, офи-

циальная выдача заработной платы, финансовые инвестиции в развитие сотрудников.

- Строгое соблюдение налогового, трудового, экологического и других законодательств.

- Ведение дел с учетом этических норм и общественных ожиданий.

- Вклад в развитие общества за счет реализации социальных программ и проектов (как индивидуально, так и в партнерстве с другими организациями).

Теперь давайте рассмотрим социальную ответственность с точки зрения ее трех основных направлений: экологического, экономического и социального. Именно эти три «ветки» являются частью стратегии и определяют сущность данного понятия. Произошло изменение общественных настроений и ожиданий: общество обязывает бизнес создавать условия, обеспечивающие экологическую и социальную безопасность граждан. В этих условиях важными являются роль и позиция бизнеса в решении насущных

общечеловеческих задач, особенно по защите окружающей среды.

Экологическая составляющая СОБ направлена на решение таких остро стоящих проблем, как:

- загрязнение водных и земельных ресурсов, атмосферы;
- истощение природных ресурсов;
- снижение биологического разнообразия;
- стремительное изменение климата.

Для решения этих проблем социально ответственные компании, в рамках своих стратегий по КСО, разрабатывают экологическую политику, направленную на снижение их негативного воздействия на окружающую среду.

Что касается экономической составляющей КСО, она предусматривает не только увеличение прибыли для компании, но и улучшение благосостояния общества.

Социальная составляющая бизнеса затрагивает вопросы этики. Проявляется она в ряде действий, направленных на интересы персонала и местного сообщества, а именно:

- соблюдении прав человека (в отношении как персонала, так и населения);
- соблюдении правил охраны труда;

– профессиональном развитии кадров;

– развитии регионов присутствия (проведении благотворительных и волонтерских акций, повышении уровня занятости среди населения) [1].

Концепция СОБ в компаниях разного уровня, различных сфер бизнеса включает разные компоненты. Но самая широкая трактовка концепции СОБ включает в себя:

- корпоративную социальную политику в отношении общества;
- корпоративное управление и корпоративная этика;
- здравоохранение и охрана труда;
- политику в сфере охраны окружающей среды;
- права человека (включая основные трудовые права);
- управление человеческими ресурсами;
- взаимодействие с обществом, развитие и инвестирование;
- корпоративная благотворительность и волонтерство;
- удовлетворение требований потребителя и приверженность принципу честной конкуренции;
- борьба со взяточничеством и меры по борьбе с коррупцией;
- отчетность, прозрачность и информирование о деятельности;
- вопросы соблюдения прав че-

ловека в отношениях с поставщиками, как в национальной, так и в международной цепочке подрядчиков – поставщиков;

– и многое другое.

В этой статье хотелось бы подробнее рассмотреть один из важнейших аспектов СОБ – это корпоративная благотворительность и волонтерство, которые в современном мире являются уникальными инструментами по созданию нового доброго общества.

Преимущества корпоративного волонтерства:

– Создание и поддержание имиджа. Участие в программе корпоративного волонтерства – это и послыл обществу, то есть потенциальным клиентам («мы не коварный банк, а помогаем детям»), это и способ запастись доверием властей («наша компания развивает регион»), это и козырь в борьбе с оппонентами («не портим экологию, а, наоборот, ведём себя ответственно»).

– Достижение лояльности сотрудников, а также привлечение новых. Особенно молодым людям важно чувствовать, что у компании, в которой они работают, «правильные» ценности, что они часть чего-то хорошего, что всегда приятно разделить.

– Укрепление связей между сотрудниками. Волонтерство – это

прекрасная возможность сплотить коллектив и познакомить людей из разных отделов. По сути, для компании это как поход в условный боулинг, только гораздо эффективнее.

– Повышению компетенций сотрудников. Да, и бизнесу есть чему поучиться у общественников. Например, опыт организации благотворительных мероприятий может пригодиться сотрудникам, работающим над проектами компании [2].

С июля 2015 года на обложке классического «Букваря» Надежды Жуковой появился знак «Национальная благотворительная марка», а часть денег, вырученных от продажи «Букваря», издательство «ЭКМО» перечислило на оказание адресной помощи маленьким россиянам, которые борются с тяжелыми заболеваниями.

Средства для детей собирает Союз Благотворительных организаций России (СБОР). В рамках национальных благотворительных программ «Миллиард мелочью», «Я – участвую!», «Искусственная почка» и других, разработанных и реализуемых СБОРом, сотни тяжелобольных детей получили помощь – для них были куплены жизненно важные дорогостоящие медицинские аппараты и лекарства – циклеры для очистки крови, дыхательные аппараты и многое другое [3].

Также хочется отметить, что у нас есть прекрасный опыт российских издательств в социальных проектах, направленных на популяризацию чтения.

В 2019 году издательский холдинг «Эксмо-АСТ» и сеть книжных магазинов «Читай-город-Буквоед» объединили усилия для создания новой читательской среды для поколения Z. Результатом сотрудничества стал проект ЮФ (от англ. «молодость»), цель которого – увеличение читательской молодой аудитории и рост количества упоминаний книг в социальных сетях.

Авторы проекта уверены: чтобы сохранить интерес к чтению у молодой аудитории, важно воспользоваться ее же основными «свойствами»: выраженной тенденцией к потреблению digital-контента и высоким уровнем доверия к инфлюенсерам – популярным блогерам, музыкантам, художникам и т. д. [4].

Поэтому социальный проект по продвижению чтения ЮФ говорит с «зетами» о книгах на их языке – с помощью тех, чьим интересам и вкусу доверяет это поколение.

Социальная ответственность этого крупнейшего в России холдинга «Эксмо-АСТ» проявилась ещё и в таком благородном деле, как борьба с интернет-пиратством. Защита авторских прав стала их

важнейшим направлением. Интересы издательств представляет Ассоциация по защите авторских прав в интернете (АЗАПИ), которая за несколько лет работы добилась того, что большая часть книжных ресурсов перешла к работе в правовом поле.

Пиратские ресурсы, которые размещали книжный контент нелегально, благодаря активному сотрудничеству профессионального издательского сообщества с законодательной властью, были закрыты или перешли к работе на основе договоров с правообладателями. За пять лет работы АЗАПИ удалось сократить количество ссылок на пиратские ресурсы с книгами «Эксмо-АСТ» в Яндексе в 5 раз. Количество пиратских ссылок в целом по книгам сократилось с 95% до 35%.

Ещё одна благотворительная акция прошла в 2019 году при участии Издательства «АСТ» совместно с Благотворительным фондом Константина – «Добро в ладошках». Был открыт сбор праздничных открыток, выполненных детьми, которые стали талисманами благотворительной помощи. Эти открытки дарили каждому, кто приобретал на ярмарке «Красный Октябрь» книгу для себя или в подарок подопечным фонда. Часть средств от продажи была перечислена в помощь фонду.

Педагогам и детям тех школ, которые приняли участие в создании открыток, были вручены специальные дипломы и новогодние подарки. Данная благотворительная акция была освещена множеством СМИ и имела самые положительные отзывы, что благотворно отразилось и на имидже издательства, и на атмосфере в коллективе.

Если же рассмотреть локальные примеры социальной ответственности в городе Ижевске, можно упомянуть работу «Издательства «Шелест». Ежегодно в Удмуртии проводится Фестиваль-рыбалка «Байкузинский карп», который организуется Благотворительным фондом «Луч солнца» для детей с ограниченными возможностями. Издательство каждый год принимает активное участие в этом празднике: отправляет добровольцев для помощи организаторам, предоставляет оргтехнику, помогает с транспортом, печатает раздаточный материал.

В наше время быстро развивающихся технологий, ускорения темпа жизни, отчуждения людей именно социальная ответственность бизнеса способна выровнять отношения людей, сделать комфортными условия жизни большинства. Сегодня предпринимателям очень важно понимать, что помогая слабым и нуждающимся, можно инвестировать в развитие собственного дела.

По мнению многих экспертов, институт бизнеса имеет шансы существовать долго, только если он отвечает социальным ожиданиям общества. Если это не так, то общество может отказать корпорации в праве на существование.

Таким образом, в соответствии с этой точкой зрения бизнес обладает определённым социальным потенциалом. И когда организация не направляет «свою силу» в соответствии с социальным запросом, то она теряет эту силу, так как ожиданиям общества начинают соответствовать другие компании.

## СПИСОК ИСПОЛЬЗОВАННОЙ ЛИТЕРАТУРЫ

1. Что такое СОБ? – Режим доступа: <https://csrjournal.com/839-chto-takoe-sob-chto-takoe-socialnaja.html>
2. Корпоративное волонтерство: что это такое и как это работает на практике? – Режим доступа: <https://kislodod.io/prosto-o-slozhnom/korporativnoje-volontorstvo-chto-eto-takoe-i-kak-eto-rabotajet-na-praktike/>
3. Союз благотворительных организаций России и издательство «ЭКСМО» сотрудничают для оказания помощи больным детям. – Режим доступа: <https://www.asi.org.ru/report/2015/06/25/soyuz-blagotvo.itelnyh-organizatsij-rossii-i-izdatelstvo-eksmo-sotrudnichayut-dlya-okazaniya-pomoshhi-bolnym-detyam/>
4. Издательство "ЭКМО": официальный сайт. – Режим доступа: <https://eksmo.ru/publishers/social-responsibility/>

УДК 002.2:659.1:004.738.5(045)

Научный руководитель

**Пушина Анастасия Павловна**

магистрант направления

«Медиакоммуникации»

ФГБОУ ВО «УдГУ»

Россия, г. Ижевск

anastasia-rifma@yandex.ru

**Бородулина Светлана Федоровна**

кандидат исторических наук, доцент

кафедры истории, теории и практики

социальных коммуникаций

ФГБОУ ВО «УдГУ»

Россия, г. Ижевск

Pushina Anastasia P.

Udmurt State University

Russia, Izhevsk

Borodulina Svetlana F.

Udmurt State University

Russia, Izhevsk

## **РЕКЛАМА КНИГИ В МЕДИАПРОСТРАНСТВЕ (К ИСТОРИОГРАФИИ ВОПРОСА) ADVERTISING A BOOK IN THE MEDIA SPACE (HISTORIOGRAPHY OF THE QUESTION)**

### **Аннотация**

В статье представлен историографический обзор источников, тематически посвященных рекламе книги в медиапространстве. Среди множества работ были выбраны наиболее интересные и информативные по нашему мнению публикации. Охватываемый период – 2015-2020 годы.

В работах акцентируется внимание на проблемах продвижения региональными издательствами книжной продукции в социальных медиа. Перечисляются наиболее эффективные, по мнению авторов, инструменты книжной рекламы. Показаны популярные в будущем формы и методы рекламы книги. Названы распространенные маркетинговые площадки. Описан опыт российских и зарубежных издательств по продвижению книг в медиасфере. Рассмотрены креативные методы рекламы в данной отрасли. Намечены тенденции, предложены альтернативные пути использования маркетинговых инструментов, применяемых в книжной рекламе в медиа. Особое внимание уделяется продвижению буквинистической и антикварной литературы. Отмечено, каким образом некоторые инструменты воздействия на читателя способны снизить уровень негативного влияния рекламы. Выделены критерии, которые соответствуют эффективному рекламно-коммуникативному взаимодействию.

Результатом обзора стала систематизация информации и определение степени изученности интересующего нас вопроса. Выявлены основные методы, которые используют авторы, издательства и организации книжной торговли для продвижения книги в медиа.

### Abstract

The article presents a historiographical review of sources that are thematically devoted to advertising books in the media space. We selected the most interesting and informative publications among many works. The period covered is 2015-2020.

The publications focus on the problems of promotion of regional publishers of book products in social media. The authors list the most effective tools for book advertising. The authors show popular forms and methods of advertising the book in the future. Common marketing platforms are named. The articles describe the experience of Russian and foreign publishers in promoting books in the media. Creative methods of advertising in this industry are considered. Trends are outlined and alternative ways of using marketing tools used in book advertising in the media are proposed. Special attention is paid to the promotion of second-hand and antique literature. It is noted how some tools of influence on the reader can reduce the level of negative impact of advertising. The criteria that correspond to effective advertising and communication interaction are highlighted.

The review resulted in systematization of information and determination of the degree of study of the issue of interest to us. The main methods used by authors, publishers, and book trade organizations to promote books in the media are identified.

**Ключевые слова:** реклама книги, продвижение книги, историография, медиа.

**Keywords:** advertising of the book, promotion of the book, historiography, media.

В связи с активным, динамичным развитием новых технологий, в том числе в издательской отрасли происходит трансформация способов и форм рекламного воздействия. Традиционная книга по-прежнему остаётся актуальной, поэтому нельзя говорить о полном её переходе в Интернет-среду. Однако в условиях, продиктованных современностью, исследователи рассматривают книгу не только как объект сферы материального производства, но и как объект, функционирующий в медиа. Понятие «рекламы книги» стало более ши-

роким, охватив и методы её продвижения в медиaprостранстве.

Появление новых форматов рекламы обусловлено в первую очередь особенностями целевой аудитории, а также изменениями ее интересов, потребностей, взглядов, ценностей. Характерной чертой современного читателя является клиповое мышление, а именно поверхностное восприятие материала и быстрое переключение с одного объекта на другой. Кроме того, так называемое поколение Z (дети, родившиеся в 2002-2005 гг.), легко адаптируется к жизни в информаци-



онной реальности [10, с. 342]. Следовательно, реклама книги в медиа должна соответствовать не только новым условиям её функционирования, но и запросам, особенностям восприятия потребителей.

Обзор материалов, опубликованных за последние пять лет (в период с 2015 по 2020 годы), позволил определить состояние вопроса и степень изученности темы, а также выявить основные направления деятельности авторов и издателей по продвижению книг в цифровой среде. Всего рассмотрено 17 наиболее информативных статей (таблица).

таблице отмечены только те из них, к статьям которых открыт доступ.

Рассмотрим некоторые публикации подробно с точки зрения содержания.

Наибольшее количество статей, посвященных рекламе книги, написано И. В. Лизуновой [11-13]. Практически все ее работы содержат наглядный материал: таблицы, рисунки, скриншоты, схемы. Статистические показатели, такие как, например, результаты проведенных опросов, оформлены в виде диаграмм, характеризующих процентное соотношение ответов

Таблица. Статьи, отобранные для обзора

Год	2015	2016	2017	2018	2019	2020
Статьи	4	6	3	1	2	1

Среди авторов, в научные интересы которых входит целенаправленное изучение рекламы книги, в том числе в медиапространстве можно выделить И. В. Лизунову [11-13], Л. В. Зимину [8; 9], О. П. Голеву [5; 6], Т. Д. Булах [2; 3] и др. Аспекты регионального рекламного рынка на примере Томской области рассматривает М. С. Толкачева [15; 16]. По данным на 2020 год опубликовано не менее двух работ по интересующей нас тематике у каждого из перечисленных авторов. В

респондентов. Данный подход привлекает внимание читателя и облегчает восприятие информации, указывает на целенаправленное изучение и высокий уровень проработанности темы. Одним из наиболее востребованных, перспективных и быстрорастущих сегментов рынка рекламы книг являются, по мнению И. В. Лизуновой, социальные медиа и специализированные книжные онлайн-ресурсы [12, с. 17]. Кроме социальных сетей инструментами SMM (Social Media Marketing) –

продвижения в социальных медиа – являются блоги, сетевые сообщества по интересам, форумы, сайты издательств и Интернет-магазинов, электронные библиотеки [13]. Однако все перечисленные инструменты могут стать действительно эффективными только при условии их правильного использования [11].

Выделяются наличием наглядного материала и статьи Л. В. Зиминной, которая акцентирует внимание не на самих социальных медиа как маркетинговых площадках, а на элементах книги, способных повысить успешность рекламных стратегий издательств [9]. К таким элементам относятся, прежде всего, заглавие книги и имя автора (критерий узнаваемости), а также оформление обложки (критерий индивидуальности). Для того чтобы продемонстрировать данный факт, автор приводит примеры, которые наглядно позволяют ознакомиться с опытом российских и зарубежных издательств, рекламирующих книги в социальных медиа. В другой статье Л. В. Зимина, упоминая о способах и форматах рекламы издательских проектов, отмечает, что одним из них является питчинг, применяемый ранее в индустрии кино [8, с. 380].

Неоднозначность понятия «социальные медиа» подчеркивает в

теоретической статье О. П. Голева, тем не менее, подтверждая их эффективность как способа рекламы книги [6]. Особенно это актуально в условиях, когда из-за новых тенденций в отрасли меняются технологии продвижения издательского продукта. Поэтому были предложены альтернативные пути использования социальных медиа для достижения цели, среди которых организация специальных проектов, диалог с потенциальным потребителем или привлечение блогеров (так называемых лидеров мнений). Всё это необходимо для того чтобы снизить уровень негативного влияния рекламы как раздражающего фактора. Особый интерес представляет статья практической направленности, в которой О. П. Голева рассматривает рекламу букинистической книги в медиапространстве. Автор отмечает, что подобные книги из-за относительно низкой стоимости эффективнее продвигать именно в социальных медиа [5, с. 129-130]. Перечислены различные виды площадок, а также инструменты, с помощью которых можно осуществлять рекламную кампанию, причем как букинистической, так и антикварной литературы.

Как и О. П. Голева, Т. Д. Булах подчёркивает, что одной из тенденций в продвижении книги является

отказ от прямого, то есть непосредственного контакта с потребителем [3]. Прямая реклама занимает большую часть информационного пространства, становясь излишне навязчивой, вызывая отрицательные эмоции. По прогнозам автора, внимание будет уделяться новым или недостаточно известным книжным форматам, а также активно развивающимся формам подачи рекламы, таким как сторителлинг и лонгрид.

Продвижение книги в медиа – эффективный способ, который используют работники не только книгоиздательской, но и книготорговой отрасли, что отмечено Т. Д. Булах в статье, посвященной рекламно-коммуникативному воздействию. Электронная (магазинная и внемагазинная) коммуникация дает возможность использовать инструменты, позволяющие рекламировать книгу в виртуальном пространстве [2].

Практические исследования – основа работ М. С. Толкачевой. Каждая из них сопровождается схемами и диаграммами, иллюстрирующими результаты анализа маркетинговых мероприятий, проводимых издательскими организациями Томской области [15; 16]. На основе полученных данных выявлены проблемы, связанные с рекламой книги, которые существуют

на многих региональных издательских рынках. По мнению издателей и книгораспространителей, реклама книги в медиа является одним из наиболее популярных способов достижения цели. Однако организации применяют альтернативные способы продвижения товара, что обусловлено более низкой стоимостью или иными причинами.

Креативные методы рекламы книги в медиа рассматриваются в публикациях В. А. Алексеевой [1], С. Водолазской [4], В. А. Гринфельд [7], Т. Н. Козловой [10], О. А. Моисеевой [14], Д. О. Шевченко и Е. Н. Туголуковой [17].

Достаточно распространенным способом побуждения читателя к прочтению книги стал буктрейлер – небольшой по объему рекламный ролик, объединяющий литературу, визуальное искусство, электронные и Интернет-технологии и рассказывающий в произвольной художественной форме о какой-либо книге [14, с. 40]. Об этом свидетельствуют многочисленные работы, авторы которых предприняли попытки рассмотреть данное явление как некий феномен, объяснить причины его популярности и оценить степень эффективности.

В статьях теоретического плана представлена краткая или развернутая классификация, перечислены

особенности и недостатки, описаны способы создания, даны рекомендации (публикации Д. О. Шевченко и Е. Н. Туголуковой, Т. Н. Козловой, О. А. Моисеевой) [17; 10; 14]. Примеры практической реализации буктрейлеров в виде опыта российской и зарубежной практики их внедрения на книжный рынок описаны в работе С. Водолазской [4]. Таким образом, буктрейлеры – это один из эффективных инструментов рекламы и PR, который активно применяется в книжном деле.

Разновидностью маркетинга и средством продвижения продукта, особенно такого «...высокоинтеллектуального...», каким является книга, считается «партизанский маркетинг». Он отличается либо минимизацией затрат, либо вообще их отсутствием. В. С. Алексеева [1] выделяет достоинства и недостатки социальных медиа как площадок для рекламы книги, отраслевые особенности, влияющие на эффективность кампании. Выделены форматы «партизанского маркетинга» и критерии, которым соответствует действительно успешная его реализация на практике.

Радиовещание, входящее в систему масс-медиа, является еще одним каналом продвижения книжной продукции. В. А. Гринфельд [7] описывает опыт работы автора (профессионального журналиста) в радиоэфире в качестве книжного обозревателя. Ведение как различных рубрик, так и отдельных передач в эфире радио «Эхо Петербурга» позволило ему выяснить, насколько программы о книгах способны заинтересовать аудиторию и что следует учитывать при их разработке.

Таким образом, в историографическом обзоре была дана характеристика лишь некоторых источников, тематически посвященных рекламе книги в медиaprостранстве. Тем не менее, удалось выявить, кто из авторов более глубоко и последовательно занимается изучением данной отрасли, а кто – поверхностно. Также были определены способы представления материала, выделены основные методы продвижения книги в условиях, продиктованных современностью. В целом, все представленные работы информативны и в совокупности позволили сформировать мнение о состоянии рассматриваемого вопроса.

## СПИСОК ИСПОЛЬЗОВАННОЙ ЛИТЕРАТУРЫ

1. Алексеева В. С. «Партизанский маркетинг» как средство продвижения книжной продукции // *Аллея науки*. – 2019. – Т. 2. – № 4 (31). – С. 36-39.
2. Булах Т. Д. Особенности рекламной коммуникации в книоторговой отрасли // *Paradigmata poznani*. – 2017. – № 1. – С. 53-57.
3. Булах Т. Д. Стратегии развития рекламно-коммуникативной сферы книжной отрасли // *Paradigmata poznani*. – 2017. – № 2. – С. 45-50.
4. Водолазская С. Буктрейлер как способ визуальной коммуникации через видеохостинги // *Инновации в науке*. – 2015. – № 46. – С. 75-79.
5. Голева О. П. Аспекты представления букинистической книги в социальных медиа // *Книга: Сибирь – Евразия: Материалы международного семинара*. – Новосибирск: ГПНТБ СО РАН, 2019. – С. 127-134.
6. Голева О. П. Продвижение издательской продукции в социальных медиа // *Книга: Сибирь – Евразия: Труды I Международного научного конгресса*. – Новосибирск: ГПНТБ СО РАН, 2016. – С. 56-62.
7. Гринфельд (Соболь) В. А. Особенности продвижения книжной продукции в радиоэфире // *Печать и слово Санкт-Петербурга. Петербургские чтения* – 2015. – Санкт-Петербург: Издательство СПбГУППД, 2016. – С. 73-75.
8. Зими́на Л. В. Культурная конвергенция: новые медиа и издательский бизнес // *Вестник Челябинского государственного университета*. – 2015. – № 5 (360). – С. 377-383.
9. Зими́на Л. В. Маркетинговые стратегии издательства в социальных медиа // *Известия высших учебных заведений. Проблемы полиграфии и издательского дела*. – 2015. – № 2. – С. 70-79.
10. Козлова Т. Н. Природа буктрейлера как мультимедийного продукта // *Актуальные проблемы лингвистики и литературоведения: Сборник материалов VI (XX) Международной конференции молодых ученых*. – Томск: ООО «СТГ», 2020. – С. 342-343
11. Лизунова И. В. Социальные медиа как интерактивная пифровая среда популяризации книги и чтения // *Книга: Сибирь – Евразия: Труды I Международного научного конгресса*. – Новосибирск: ГПНТБ СО РАН, 2016. – С. 92-108.
12. Лизунова И. В. Социальные сетки книжной тематики – инновационный тренд популяризации чтения // *Труды ГПНТБ СО РАН*. – 2017. – № 12-2. – С. 5-18.
13. Лизунова И. В., Лбова Е. М. Продвижение книги и чтения в социальных сетях // *Книга: Сибирь – Евразия: Труды I Международного научного конгресса*. – Новосибирск: ГПНТБ СО РАН, 2016. – С. 382-392.
14. Мойсеева О. А. Буктрейлер как способ интернет-продвижения // *актуальные проблемы гуманитарных и правовых знаний в контексте инновационных практик: сборник статей*. – Москва: Перо, 2016. – С. 40-44.
15. Толкачева М. С. Издательский маркетинг как один из каналов формирования читательской культуры (на примере Томской области) // *Текст. Книга. Книгоиздание*. – 2016. – № 2 (11). – С. 144-154.
16. Толкачева М. С. Проблемы внедрения маркетинговых технологий в региональный издательский процесс // *Текст. Книга. Книгоиздание*. – 2015. – № 1 (8). – С. 111-123.
17. Шевченко Д. О., Туголукова Е. Н. Буктрейлеры как способ продвижения книги // *Новые медиа для современной молодежи: Сборник научных статей по материалам II Международной научно-практической конференции*. – Санкт-Петербург: Издательство СПбГУППД, 2018. – С. 84-88.

УДК 070:159.9:001.891(045)

**Соловьев Геннадий Егорович**  
кандидат пед.наук, доцент кафедры  
педагогики и педагогической  
психологии  
ФГБОУ ВО «Удмуртский  
государственный университет»  
ge\_solowjew@mail.ru

Soloviyev Gennady. Ye.  
Candidate of Pedagogical Science,  
Associate Professor of Department of  
Pedagogic, Udmurt State University  
Russia, Izhevsk

**Соловьев Петр Геннадьевич**  
Магистрант направления  
«Историческая культурология»  
ФГБОУ ВО «Удмуртский  
государственный университет»

Soloviyev Piotr G.  
Udmurt State University  
Russia, Izhevsk

## **БИОГРАФИЧЕСКОЕ ИНТЕРВЬЮ КАК ФОРМА КОММУНИКАЦИИ В ЖУРНАЛИСТИКЕ BIOGRAPHICAL INTERVIEW AS A FORM OF COMMUNICATION IN JOURNALISM**

### **Аннотация**

В статье раскрывается специфика жанров интервью в профессиональной деятельности журналиста. Особое внимание уделяется биографическому интервью, его характеристике. Отмечаются возможности использования техники биографического нарративного интервью, разработанного Ф. Шютце в профессиональной деятельности журналиста.

### **Abstract**

The article reveals the specifics of interview genres in the professional activities of a journalist. Particular attention is paid to the biographical interview, its characteristics. The possibilities of using the biographical narrative interview developed by F. Schütze in the professional activities of a journalist are noted.

**Ключевые слова:** профессиональная деятельность журналиста, жанр интервью в журналистике, биографическое нарративное интервью, Ф. Шютце.

**Keyword:** professional activities of journalist, interview genre in journalism, biographical narrative interview, F. Schütze.

Интервью считается одним из основных информационных жанров в журналистской деятельности. Оно активно используется в практике электронных СМИ, в частности, в структуре информационно-аналитических и художественно-публицистических программ.

Теоретики и практики современной отечественной журналистики по-разному трактуют самое понятие «интервью», определяя его: а) как метод профессиональной деятельности, б) как способ организации единицы эфирного вещания, в) как жанр печатных и электронных СМИ. Так, в учебнике «Телевизионная журналистика» интервью определяется как «жанр публицистики, представляющий собой разговор журналиста с политическим, общественным или иным деятелем по актуальным вопросам» [11, с. 183]. Следует отметить ограниченность данного определения, которое, с одной стороны, относит интервью только к жанру информации, а с другой — явно не учитывает всего разнообразия и специфики этого вида журналистской деятельности.

В контексте процессов, происходящих в мировых масс-медиа, более адекватной реальному положению дел выглядит точка зрения авторов учебника «Радиожурналистика», трактующих интервью

как «коммуникативный акт между интервьюируемым, журналистом и слушателем. Его цель — получение актуальной, интересной информации от компетентного, сведущего человека. Суть этого жанра — чередование вопросов и ответов, которые представляют собой единое смысловое и эмоциональное целое, объединяемое одной темой» [8, с. 195]. В этом определении существенным является понимание интервью как процесса общения, имеющего вполне конкретную, прагматическую цель. Более близким для нашего исследования является определение интервью, сформулированное С.Н. Ильченко: «Интервью — это целостный акт коммуникации, предполагающий диалогическое общение журналиста с респондентом в ситуации последовательного чередования вопросов и ответов с целью получения информации, мнений или суждений, представляющих общественный интерес» [3, с.16].

Все многообразие форм и процедур интервью в журналистике можно подразделить на два обобщенных типа. Первый можно обозначить как интервью в связи с... (событием, проблемой, фактом), которое носит конкретный характер, имеет информационный повод и тематически ориентировано («Телеантен-

на», «Семь дней» и т.д.). Чаще всего это интервью официальных лиц и ответственных чиновников по вопросам общественно-политической жизни и социально-экономического развития.

Для второго тип интервью основными факторами, определяющими структуру беседы, являются: личность интервьюируемой персоны, баланс степени абстрактности и конкретности обсуждаемых тем, их вневременной характер. Можно сказать, что в такой ситуации разговор со знаменитой и популярной личностью строится как интервью о смысле жизни, где биографические подробности участника диалога дают толчок к более широким и обобщающим выводам. Именно данный тип интервью будет положен в основу нашей исследовательской работы. Ценным этот вид интервью является в связи с тем, что позволяет увидеть внутренние механизмы и процессы и, тем самым, иметь более полное представление как о личности, так и о процессах, которые находят отражение в содержании интервью [3, с.13–14].

Разнообразие видов интервью в журналистской практике очевидно. В научной литературе существуют различные точки зрения относительно видов интервью в журналистике. Исследователи и практи-

ки выделяют несколько основных, каждый из которых определяется в зависимости от целей его использования.

Г.С. Мельник на основе критерия предметно-эмоциональной направленности различает интервью-сообщение, которое отражает основные аспекты разговора, и интервью-зарисовка, которое направлено на описание личностных особенностей собеседника, его индивидуального стиля [6, с.126]. А.В. Колесниченко различает следующие виды интервью: информационное, ориентированное на взаимодействие с участником или очевидцем события, экспертное, включающем комментирование событий и явлений профессиональным экспертом и личностное, раскрывающим героя, его взгляды, позиции, ценности [4].

С.Н. Ильченко выделяет протокольное, информационное, проблемное интервью, интервью-портрет [3, с. 16-17]. Наиболее распространенным видом в журналистской практике является информационное интервью. Оно используется для получения представителем СМИ конкретной информации о разных фактах и событиях окружающей действительности.

Возможность получения разъяснения по вопросам, представ-



ляющим общественный интерес, осуществляется посредством протокольного интервью. В таком интервью журналист задает вопросы ответственным лицам, обладающим информацией. Как правило, продолжительность такого интервью невелика. Оно должно состоять из нескольких конкретных вопросов по теме, интересующей интервьюера.

Проблемное интервью направлено на выяснение различных точек зрения и поиска путей решения конкретных проблем. Часто она приобретает форму дискуссии по актуальным проблемам современности.

В последние годы особую популярность приобретает интервью-портрет. Это продолжительное общение журналиста с собеседником, целью которого является раскрытие его индивидуальности перед аудиторией. Интервью-портрет обладает своими определенными функциями. Одна из них – познавательная – находится в зависимости от характера личности и от того, какие темы будут обсуждать ведущий и интервьюируемый [3, с. 17].

Интервью как жанр постоянно изменяется в зависимости от процессов, происходящих в обществе. Появляются новые разновидности этого жанра, которые очень попу-

лярны как у журналистов, так и потребителей информации – ток-шоу, круглый стол, «особое мнение» [10, с. 101]. В практической деятельности журналиста находят применение различные виды интервью: оперативное, креативное, интервью-расследование, интервью-зарисовка и т.д. [5, с.49 – 50].

Несмотря на многообразие форм интервью в журналистике недостаточно полно представлено биографическое интервью. На наш взгляд в журналистике не использован в полной мере потенциал биографического нарративного интервью, который был разработан в социологии в конце двадцатого столетия. Исключение составляют часть работ, в которых раскрывается специфика организации и проведения биографического интервью.

По мнению Е.Н. Песковой, предметом биографического интервью может быть событие, организация, персона, а его функцией является получение информации о чем-либо или о ком-либо [7, с. 40]. На наш взгляд, это определение не совсем корректно, так как в нем совершенно не представлен биографический аспект.

А. В. Колесниченко указывает на сходство личностного интервью с психологическим тестом, в котором последовательно раскрываются

различные стороны личности респондента [4, с. 54].

Близким к феномену биографического нарративного интервью в журналистике является жанр интервью-портрет со своей направленностью, как на самопознание, так и самопрезентацию личности. Интервью – портрет как жанр журналистики «позволяет личности самой рассказать « о времени и о самой себе», на глазах аудитории провести процессы познания и самопознания, написав свой автопортрет» [12, с. 4].

Теоретической основой для разработки и использования биографического интервью в журналистике может послужить концепт событийного, разрабатываемый В.Ю. Быстровым и А.М. Соколовым [1]. Событие является ключевым понятием философии. Оно находится также в центре журналистики как специфической дискурсивной практики. Фактором, объединяющим эти два измерения видения мира, является многогранность события и возможностей его интерпретации. Следует отметить, что опыт возможности использования анализа события сквозь призму журналистики и философии нашли отражение в работе С. Жижека [2].

В социологии метод биографического нарративного интервью

развивался билефельдским социологом Ф. Шютце в конце двадцатого столетия. Ф.Шютце разработал технику биографического нарративного интервью, которое ориентировано на генерирование спонтанных рассказов и позволяет тем самым осуществить реконструкцию прожитой жизни или его конкретного отрезка. Он состоит в том, что партнера по интервью побуждают к свободному разговору. В основе лежит идея, что субъективные структуры значений личности выясняются в свободном рассказе об определенных событиях, но закрываются при структурных опросах. Поэтому рассказы играют значимую роль в повседневности.

Биографическое нарративное интервью включает в себя три стадии: «основной непрерываемый рассказ либо о жизни, либо о ее фазах, во-второй части интервьюер в расспросах раскрывает тангенциальный потенциал рассказа, чтобы спровоцировать вновь поток рассказывания, и в третьей части задает вопросы, направленные на абстрагирующие описание и теоретизирование самого опрашиваемого» [9, с. 133]. Благодаря технике биографического нарративного интервью история жизни предстает как процесс развития и изменения биографической идентичности лич-

ности. Биографическое интервью является разновидностью неформального получения информации о человеке. Как разновидность личностного интервью оно позволяет раскрыть личность собеседника. В социологии существует большое количество разновидностей интервью, которые позволяют получить биографическую информацию о другом человеке: нарративное, лейтмотивное, фокусированное.

Нарративное интервью представляет собой свободное повествование о жизни рассказчика без всякого вмешательства со стороны интервьюера, кроме различных форм невербального поведения, которые стимулируют или поддерживают нить разговора.

Лейтмотивное интервью осуществляется на основе опроса исследуемых по определенным темам, позволяет проследить динамику одного и того же аспекта жизнедеятельности на протяжении разных периодов его биографии. Достоинством лейтмотивного интервью является возможность углубленного изучения отдельных жизненных тем, более структурированного подхода в получении информации. К недостаткам лейтмотивного интервью следует отнести возможное блокирование информации, вследствие акцентирования

внимания на определенных темах, недостаток внимания к другим аспектам или их игнорирование.

Фокусированное интервью ориентировано на получение информации об одной жизненной ситуации. Вопросы лишь углубляют или расширяют выделение этой ситуации, наполняют ее содержанием или смыслом.

Нарративное интервью базируется на основаниях теории рассказа и биографии, которые развивались в символическом интеракционизме, феноменологии, этнометодологии и конверсационном анализе. При этом идет речь об исследовании биографических структур, статус пассажиров, идентичности. Как метод нарративное интервью открывает в особенности новый взгляд на генезис социальных и биографических процессов личности.

Характерными признаками биографического интервью, отражающими его специфику являются:

1. Динамичность, то есть отражение становления и развития личности, в котором прослеживается индивидуальное развитие на длительных отрезках времени и устанавливаются генетические связи между фазами жизни.

2. Контекстуальность – возможность увидеть не только процессы

развития личности, но и факторов влияющих на него.

3. Персональность – в интервью раскрываются не только объективные аспекты жизни, но и внутренние переживания и мысли, которые обычно скрыты от окружающих.

Техника биографического нарративного интервью, на наш взгляд, очень соответствует специфике деятельности журналиста, который ориентирован на то, чтобы раскрыть личность в процессе интервью, способствовать не только ее презентации, но и побудить к осмыслению прожитой жизни, осознать ее в более широком контексте. Поэтому возникает необходимость в освоении данной техники в процессе профессионального становления журналиста, использования ее в решении различного рода профессиональных задач.

Таким образом, жанр интервью занимает большое место в практической деятельности журналиста. Он позволяет решать различные профессиональные задачи, ориентирован на творческий подход. Разнообразии жанров интервью и их

развитие связано с изменениями в обществе и новыми возможностями в освещении событий. Особое место в профессиональной деятельности должен занять биографическое нарративное интервью, которое позволяет отражать внутреннюю связь событий в истории жизни интервьюируемого.

Концепт событийного наиболее подходит к жанру биографического интервью, так как событие является единицей измерения жизненного пути личности. В условиях радикальных изменений в различных сферах общества возрастает роль журналиста, который является транслятором ценностей, способствующих установлению гуманных отношений между людьми. На наш взгляд необходимо переосмысление психолого-педагогических подходов в вузовской системе подготовке будущих журналистов, развития у них творческих способностей и освоения практических умений, ориентированных на освоение новых техник и методик взаимодействия с людьми.

## СПИСОК ИСПОЛЬЗОВАННОЙ ЛИТЕРАТУРЫ

1. Быстров В.Ю., Соколов А.М. Философия и журналистика: концепт событийного // Вестник СПбГУ. Серия «Философия и конфликтология». 2017. Т. 33. Вып. 3. С. 266 – 274.
2. Жижек С. Событие. Философское путешествие по концепту. – М.: Рипол классик, 2018. – 240 с.
3. Ильченко Н.С. Интервью в журналистике: как это делается: Учеб.пособие. – СПб.: Изд-во СПбГУ, 2016. – 236 с.
4. Колесниченко А. В. Практическая журналистика. – М.: Изд-во МГУ, 2008. – 180 с.
5. Мажура А.В., Тимофеева Е.Д. К вопросу о жанровой классификации интервью в журналистском творчестве // Наука и школа. 2019. № 3. С.47 – 53.
6. Мельник Г.С. Основы творческой деятельности журналиста. – СПб.: Питер, 2009. – 272 с.
7. Пескова Е.Н. Биографическое интервью в имиджевом издании: жанрообразующие признаки // Вестник ЮУрГУ. Серия «Лингвистика». 2015. Т.12. №. 2. С. 39 – 43.
8. Радиожурналистика: Учеб. для студентов вузов, обучающихся по специальности "Журналистика" / [Н. С. Барабаш, Л. Д. Болотова, В. В. Гаспарян и др.]; Под ред. А. А. Шереля. – М.: Изд-во МГУ, 2000. – 478 с.
9. Рождественская Е.Ю. Биографический метод в социологии. – М.: Изд. дом Высшей школы экономики, 2012. – 381 с.
10. Сахнова Е.Б. Жанр интервью и его модификации // Известия Саратовского университета. Серия «Филология. Журналистика». 2013. Т.13. Вып.4. С. 98 –103.
11. Телевизионная журналистика: Учебник / Редкол.Г.В. Кузнецов, В.Л. Цвик, А.Я. Юровский. – М : Изд-во МГУ, 1998. – 366 с.
12. Янчева Н.Ю. Автопортрет в интервью. Автореферат дисс. кандидата филологических наук. Воронеж, 2011. – 23с.

УДК 070:004.738.5:005 (045)

**Шквырина Анжелика Вячеславовна**

ст. преподаватель кафедры  
истории, теории и практики  
социальных коммуникаций  
ФГБОУ ВО «Удмуртский  
государственный университет»,  
Россия, г. Ижевск  
ashkvyrina@yandex.ru

Shkvyrina AngelikaV.  
Udmurt State University  
Russia, Izhevsk

## **ОСОБЕННОСТИ И КРИТЕРИИ КЛАССИФИКАЦИИ СЕТЕВЫХ ИЗДАНИЙ FEATURES AND CRITERIA FOR CLASSIFICATION OF NETWORK PUBLICATIONS**

### **Аннотация**

В статье рассматривается история развития сетевых изданий, проанализированы основные этапы (эпоха Web 1.0, Web 2.0, Web 3.0), рассмотрены определения данного термина. Также в статье описаны специфические особенности и характеристики сетевых изданий, перечислены основания для классификации данного вида изданий, предложенные различными исследователями.

### **Abstract**

The following article discusses history of the development of networks publications, analyzes the main stages (the era of Web 1.0, Web 2.0, Web 3.0), considers the definition of this term. The article also describes the specific features and characteristics of networks online publications, lists the grounds for the classification of this type of publications, proposed by various researchers.

**Ключевые слова:** сетевые издания, онлайн-издания, интернет-СМИ, журналистика.

**Keyword:** networks publications, online publications, internet media, journalism.

По Закону РФ «О средствах массовой информации» под сетевым изданием понимается сайт в информационно-телекоммуникационной сети Интернет, зарегистрированный в качестве средства массовой информации в соответствии с данным Законом [7].

Исторически можно проследить несколько этапов развития сетевых изданий. Эпоха Web 1.0 (1990–2000 гг.) считается первым поколением Всемирной паутины. Образуется сетевая морфология, которая открывает пользователям Интернета доступ ко всем информационным порталам, разрешает получать размещённую в Сети информацию. Первым сетевым изданием, не имеющим печатных аналогов, стала американская газета «The Electronic Trib», основанная в 1990 г. Дэвидом Карлсоном [1].

В России первые веб-сайты появились в 1993 г. В 1993–1995 гг. сеть Интернет формируется как средство массовой коммуникации и в этот период создаются предшественники первых отечественных сетевых изданий. Это специализированные проекты литературной направленности, веб-обзоры и электронные библиотеки.

В 1992 г. впервые была распространена в Сети электронная версия газеты «Известия» посредством

электронной почты и почтового сервиса FTP (File transfer protocol — Протокол передачи файлов). Двумя годами позже, в 1994 г., открылся сайт «Московский либертариум». Сайт был создан на базе Института коммерческой инженерии для поддержки общественной деятельности и научных либеральных разработок. 1 ноября этого же года запускается полнотекстовая электронная библиотека Максима Мошкова (специалист в области информатики, системный администратор, веб-разработчик; был программистом в таких изданиях, как Газета.ru, Лента.ru, Вести.ru, AllNews.ru и др.). Библиотека сформирована благодаря пользователям сети Интернет – они присылают оцифрованные тексты, далее материалы размещаются в библиотеке М. Мошкова. Электронная библиотека включает прозу, поэзию, историческую, детскую и приключенческую литературу, фантастику, детективы, а также научные, исторические и культурные издания [14].

В этот период российские пользователи начинают выкладывать справочную и юридическую литературу; появляются такие небольшие издания, как «Вечерний Интернет», «Паровозов-News», «dz-online» и др. [5].

Тогда же зародились и многие современные популярные издания. Например, в 1995 г. возникла электронная версия «Учительской газеты», печатный формат которой появился ещё в 1924 г. «Учительская газета» являлась органом Министерства просвещения СССР и ЦК профсоюза работников просвещения, высшей школы и научных учреждений, а в настоящее время существует как независимое издание (<https://ug.ru/>). После того как Интернет прочно вошёл в жизнь общества, было решено перейти на онлайн-площадку [10, С. 210].

Чуть позже открываются сайты информационных агентств «Рос-БизнесКонсалтинг» и «Национальная служба новостей». Эти сайты функционируют и сегодня. В 1997 г. был основан также «Русский журнал» – ежедневное российское общественно-политическое интернет-издание [10, С. 210].

Экономический кризис в 1998 г. оказал заметное влияние на функционирование сетевых изданий в России. Население обращалось к сетевым изданиям, чтобы получить оперативную и объективную информацию из Интернета.

Взлёт российских сетевых изданий стал одним из положительных последствий августовского кризиса 1998 г. – в то время как многие пе-

чатные издания закрывались одно за другим, в Рунете начался бум. После кризиса резко возрос интерес аудитории к средствам массовой информации в Сети, сформировалось само понятие СМИ в Сети [7].

Следующим событием для сетевой журналистики России стал конец 90-х гг. XX в. и начало 2000 г., когда проходили выборы в Государственную думу (19 декабря 1999 г.) и выборы Президента Российской Федерации (26 марта 2000 г.). Эти события стали отправной точкой в развитии сетевых СМИ. В этот период появляются новые сетевые издания, которые заявляют о своей гражданской позиции в политике и СМИ (АПН.ru, Грани.ru и др.)

Газета.ru — первое общественно-политическое интернет-издание, которое появилось в феврале 1999 г. В сентябре того же года в рамках проекта были образованы онлайн-издания Лента.ru и Вести.ru [3].

Эпоха Web 2.0 (2001-2010 гг.) – период ознаменован созданием и распространением диалоговых систем: от ресурса к пользователю и от клиента к серверу. Его ещё называют «синтаксическим» периодом. Основателем термина Web 2.0 стал Тима О’Рейли, который подробно описывает эту интернет-технологию в своей статье «What Is Web 2.0» от 30.09.2005 г.



2000 г. в онлайн-журналистике – это год инвестиций. Российские медиа расширяются за счёт появления новых участников в сетевом пространстве. Россия в этот период развития сети Интернет опирается на американский опыт: занимается скупкой и развитием крупных информационных ресурсов.

В августе 2000 г. началась реализация проекта Postfactum.Ru. Это сетевой информационный ресурс, который освещает российскую и международную политику, а также экономику и культуру.

В 2000–2003 гг. происходит коммерциализация интернет-медиа. В эти годы полностью меняется парадигма сетевых СМИ. Все СМИ, кроме правительственных, лишились государственной поддержки, все они вынуждены были существовать на собственные средства или сами должны были искать себе спонсоров. СМИ снова стали бизнесом.

Переход к новым рыночным отношениям сказался сразу – резко выросли цены на бумагу, что повлекло рост цен на газеты и журналы. Основная часть аудитории перешла в Интернет. Как следствие, выросла популярность сетевых изданий. В связи с коммерциализацией медиа развивается реклама в интернет-изданиях. В Сети появля-

ются крупные рекламные онлайн-агентства «Манифест», «ИМНО», «Два Солнца» и др.. Данный период характеризуется оперативностью подачи и получения информации, а также появлением новых профессий в сфере интернет-журналистики: дизайнеры, кодировщики, спичрайтеры и др. [6].

До 2010 г. происходят изменения контента, подачи материалов и их структуры в интернет-изданиях сети Интернет. Тогда читатель активно внедряется в журналистику и диктует свои пожелания по новостной политике. С одной стороны, можно быть штатным журналистом какого-либо издания и выполнять поручения главного редактора, с другой — блогером, гражданским журналистом и не зависеть от политики редакции. В связи с бурным развитием «новых медиа» исчезли барьеры между автором и читателем. Любой пользователь получил доступ к аудитории.

Появляется понятие конвергентной журналистики. Конвергенция в журналистике (от лат. *convergens* – совпадающий) – процесс слияния, интеграции информационных и коммуникативных технологий в единый информационный ресурс [2, С.20].

Период Web 2.0 часто называют периодом социальных связей. В это

время активно развиваются социальные медиа (социальные сети, видеохостинги, интернет-сервисы и др.). Пользователи становятся не только читателями, но и создателями информации. Появляются интернет-клоны традиционных СМИ, например, передачи популярных каналов можно смотреть в сети Интернет как в записи, так и в прямом эфире с любых носителей, имеющих доступ к Всемирной паутине.

Эпоха Web 3.0 (2011-2020 гг.) – так называемая «семантическая» сеть. Период характеризуется массовым распространением межсерверных отношений. Возникает реляционная структура сети Интернет в рамках автоматизированных информационных процессов между серверами. Данный термин сформулирован руководителем Netscape.com Джейсоном Калаканисом.

Как известно, семантика изучает смысловое значение языка. Работа компьютерных машин в данный период заключается в распознавании информации, вводимой пользователями в поисковую строку. Теперь запросы пользователей отслеживаются не только за счёт совпадения слов в поисковых строках, но и смысла этих запросов. Данному направлению и его развитию уделяется большое внимание со стороны профессионального сообщества.

В 2008 г. Microsoft, крупнейшая транснациональная компания по производству программного обеспечения, приобрела американскую поисковую систему Powerset (технология семантического поиска).

В этот период журналистика стремительно уходит в онлайн-среду. Всё больше людей предпочитают смотреть, а не читать. Новостные длинные тексты без визуализации уже не привлекают пользовательского внимания.

С развитием новых медиа, в частности социальных сетей, многие издания создают и развивают свои страницы на таких онлайн-площадках, как «Facebook», «ВКонтакте», «Instagram», «Twitter». Зачастую аудитория изданий в социальных медиа превышает аудиторию веб-сайтов.

Таким образом, СМИ интегрировались в сеть Интернет благодаря её широким возможностям как в технологическом плане, так и плане её возможности передавать различную информацию быстро и на большие расстояния.

Помимо официально установленного термина «сетевое издание», большое распространение в научных публикациях (А. А. Калмыков, М. М. Лукина, С. Г. Машкова, А. В. Минбалеев, И. Д. Фомичева и др.) получило понятие «интер-

нет-СМИ», использование которого отражает сетевой характер коммуникации, указывает особенности и специализацию размещаемого информационного ресурса.

Интернет-СМИ отличаются такими особенностями, как оперативность, доступность, возможность хранить информацию в неограниченных объёмах, массовость, относительно низкая себестоимость.

При рассмотрении данного феномена исследователи выделяют следующие ключевые характеристики:

- сетевые СМИ — это средство коммуникации;
- специализированный информационный сайт;
- профессиональный характер создаваемой информации;
- социальная значимость информации;
- регулярное обновление информации;
- наличие массовой аудитории.

Можно выделить ряд признаков, которыми наделены сетевые издания. К ним можно отнести следующие:

1. Мультимедийность. Интернет имеет возможность объединить визуальные, звуковые, печатные и видео-составляющие других СМИ.
2. Персонализация. Интернет

обеспечивает необходимой и разнообразной информацией самую различную аудиторию.

3. Интерактивность. Интернет и интернет-СМИ предполагают диалог, а не монолог, характерный для традиционных масс-медиа. Обратная связь обеспечивается через электронную почту, форумы, чаты, телеконференции, аккаунты масс-медиа в социальных сетях.

К прикладным признакам сетевых изданий можно отнести, к примеру, удобство восприятия их контента многими пользователями. Уже ни для кого не секрет, что значительная часть аудитории перешла от восприятия информации с бумажного носителя к цифровому.

Существуют различные классификации сетевых изданий, с перечислением разного набора свойственных им признаков. Как правило, исследователи выделяют следующие:

- по способу доступа – открытый и ограниченный доступ; по отношению владельца к авторству – собственное авторство или авторство третьей стороны;
- по размещению – автономные сайты или разделы других сайтов; по составу – однородный ресурс или коллекция;
- по регулярности обновления – периодические, нерегулярные и не обновляемые;

— по способу производства: цифровые и оцифрованные (портированные);

— по способу передачи информации – текст, видео, аудио, фото, мультимедиа;

— по способу генерации – статические и динамические и т.п.

Но также сетевые издания могут различаться:

— по уровню профессиональности – профессиональные и любительские;

— по характеру информации – новостные, информационные, аналитические, информационно-аналитические (смешанные), а также на качественные (элитарные), массовые (популярные) и смешанные (качественно-массовые);

— по типу аудитории – общие и специализированные;

— по частоте обновления – на регулярно обновляемые, нерегулярно обновляемые и обновляемые по мере поступления информации;

— по методам работы с информацией – на контентосоздающие и контентопотребляющие, иными словами, на публикующие эксклюзив и так называемые «агрегаторы (сборщики) новостей» [7].

Так, А. А. Калмыков и Л. А. Коханова предложили следующую типологическую модель сетевых изданий [4].

По наличию офлайн-версии:

— «клоны» несетевых изданий – полные копии печатных изданий, а также радиостанций и ТВ-каналов, вещающих через интернет.

— сетевые издания, не имеющие аналогов вне интернета.

— смешанные издания – существует и онлайн и офлайн-версия одноименного издания, но интернет-версия, хотя и берет за основную концепцию несетевого издания, все же является самостоятельным изданием, которое дополнено новым содержанием, новыми коммуникативными возможностями, сервисами и т.д.

По сходности с традиционными аналогами:

— интернет-газеты – часто обновляемые издания, специализирующиеся в основном на новостях;

— интернет-журналы – издания аналитического характера как тематические, так и общественно-популярные;

— интернет-радио – веб-радиостанции;

— интернет-телевидение – развивающееся интерактивное телевидение;

— специализированные информационные агентства – ресурсы, поставляющие информацию с теле-тайпных лент.

По доминирующей технологии издания:

— информационные (вещательные) технологии – задача издания состоит в информировании посетителей (новостные ленты, сборники обзоров, дневники);

— интерактивные технологии – издание ориентировано на максимально возможное включение посетителей в публицистический процесс (форумы, чаты и т. п.);

— коммуникационные технологии – задача издания организации веб-сообществ (колец) сайтов (социальные сети, сетевые сообщества);

— графические-, фото-, аудио-, видеотехнологии – используется визуальный и аудиальный каналы публикации и взаимодействия (графические, фото, издания, радио, телевидение);

— анимационные flash-технологии – в качестве информационного носителя используется интерактивная векторная графика в формате flash.

О. В. Шагалова в качестве основания деления используется пересечение двух параметров – характер контента и тип ресурса:

— интернет-дайджест (сбор и обобщение информации из других источников);

— информационное СМИ (большая часть информации —

это собственно произведённая): информационное агентство; сетевая версия «офлайнового» СМИ; СМИ, выходящие только в Интернете (собственно сетевое СМИ); портал какой-либо организации, компании, предприятия [8].

Б. С. Тавасиев считает целесообразным выделить самые явные сетевые издания из общего интернет-пространства:

— новостные сайты – по сути это сайты на которых редакция публикует новости, происходящие в городе/регионе/мире;

— социальные сети – у большинства популярных социальных сетей есть новостные ленты, группы новостей, и т.д.;

— личные (авторские) блоги – это как правило СМИ с узкой специализацией, то есть это авторские сайты определенной тематики, онлайн дневники и т.д. [13].

Стоит упомянуть, что в сети Интернет растёт число информационных ресурсов, которые ассоциируют себя с СМИ, но таковыми не являются. Данные ресурсы могут распространять недостоверную, непроверенную информацию, тем самым нарушая право граждан на доступ к достоверной информации. Следовательно, остро стоит вопрос того, как отделить зарегистрированное СМИ от незарегистрированного, а также

проблема маркировки зарегистрированных сетевых изданий СМИ [6].

Если обратиться к закону, то согласно статье 2 Закона РФ N 2124-1 «О средствах массовой информации», под сетевым изданием понимается сайт в информационно-телекоммуникационной сети Интернет, зарегистрированный в качестве средства массовой информации в соответствии с настоящим Законом. Отличие зарегистрированного сетевого издания от просто сайта указано в статье 8 закона РФ N 2124-1 «О средствах массовой информации» — «Сайт в информационно-телекоммуникационной сети Интернет может быть зарегистрирован как сетевое издание в соответствии с настоящим Законом. Сайт в информационно-телекоммуникационной сети Интернет, не зарегистрированный в качестве средства массовой информации, средством массовой информации не является» [14].

Так, указанные ранее авторские блоги не всегда являются зарегистрированными СМИ — это лишь одна из форм электронного самоиздания. Они являются своеобразными информационными площадками, на которых размещены оригинальные материалы различной тематики. Как справедливо отмечают исследователи, пока

ещё блоголитература не является конкурентом литературе печатной. Однако благодаря мобильности, оперативности, простоте контакта с читателями популярность этой формы стремительно растёт, что отражает общемировые литературные и издательские тенденции [11]. По данным на 2018 г., в социальных сетях активно работали 12 млн блогеров [12]. Собственные блоги имеют многие литераторы. Персональные блоги являются для них важным инструментом творчества: позволяют заявить о себе, завоевать популярность у читателей и заинтересовать профессиональных издателей.

Ещё одна форма электронного самиздата — любительская сетевая периодика. Некоторое время она была представлена лишь веб-версиями печатных самодельных журналов. В новом тысячелетии большинство любительских журналов полностью перешло в интернет-пространство.

Стремительное развитие любительской интернет-журналистики объясняется рядом причин. Во-первых, сетевое пространство предоставляет практически неограниченные возможности для самореализации и самопрезентации автора-любителя [9]. При соответствии текста определённым техническим параметрам любой непро-

фессиональный литератор может поместить в Сети своё произведение. Во-вторых, благодаря уже упоминавшимся преимуществам (мобильность, оперативность, возможность контакта с пользователями), а также мультимедийности, онлайн-периодика более привлекательна как для начинающих авторов, так и для читательской аудитории. Анализ тематики и целевого назначения современной сетевой непрофессиональной периодики показывает, что она носит субкультурный характер, ориентируется на специфические читательские интересы (литература, музыкальный андеграунд, арт-увлечения, мистика и эзотерика, спорт).

Следует признать, что ряд самопубликаций, вышедшие в свет при

помощи цифровых сервисов, нередко не соответствуют необходимому уровню оформления и не имеют никакой художественной ценности.

Таким образом, рассмотрение понятия, типологии и признаков сетевых издательств показывает, что такой канал коммуникации имеет как общеродовые признаки традиционных СМИ, так и специфические свойства, учитывающие особенности изменившейся модели потребления, выводящие на новый качественный уровень как процессы подготовки, обработки, хранения и доставки контента (особенно медиаконтента), так и формы и методы информационно-коммуникационной деятельности системы средств массовой информации.

## СПИСОК ИСПОЛЬЗОВАННОЙ ЛИТЕРАТУРЫ

1. Акопов А.И. Электронные сети как новый вид СМИ. // Филологический вестник РГУ. 1998. – №3. – С. 43-51.
2. Антонова С.Г. Редакционная подготовка изданий. – М., 2017.
3. Ефимов Е.Г. Социальные интернет-сети. Методология и практика исследования // Волгоградский государственный технический университет. Волгоград: Общество с ограниченной ответственностью "Волгоградское научное издательство", 2015. – 169 с.
4. Калмыков А.А., Коханова Л.А. Интернет-журналистика: учеб. пособие для студентов вузов, обучающихся по специальности 021400 «Журналистика» – М.: ЮНИТИ-ДАНА, 2005. – 383 с.
5. Количество зарегистрированных в 1 квартале 2017 года сетевых СМИ превысило количество печатных изданий [Электронный ресурс]. URL: <https://rkn.gov.ru/news/rsoc/news45306.html>
6. Макаренко С.И. Перспективы и проблемные вопросы развития сетей связи специального назначения // Системы управления, связи и безопасности. – 2017. – № 2. – С. 18-68.

7. Машкова С. Г. Интернет-журналистика : учеб. пособие. – Тамбов: Издательство ТГТУ, 2006. – 80 с.
8. Подставко Е.Н. Классификации сетевых изданий Рунета / Е.Н. Подставко; Санкт-Петербургский государственный университет сервиса и экономики // Научные ведомости БелГУ. Сер. Гуманитарные науки. – 2011. – № 6, вып.9. – С. 264-269.
9. Почкай Е. П. Любительская журналистика как способ самореализации // Международный научно-исследовательский журнал. – 2017. – № 1-3. – С. 135-141.
10. Сарин Л. Блоголитература как новая литературная форма и издательская стратегия // Преподаватель XXI век. – 2017. – № 2. – С. 369-376.
11. Сервисы книжного самиздата: от самодеятельности к эффективной бизнес-модели // Университетская книга. 01.12.2017. [Электронный ресурс]. URL: <http://www.unkniga.ru/bookrinok/knigniy-rinok/7771-servicy-knizhnogo-samizdata-non-fiction19.html>
12. Статистика Интернета 2018: сайты, блоги, домены, электронная коммерция — интересные цифры и факты со всего мира [Электронный ресурс]. URL: <https://sdvv.ru/articles/elektronnaya-kommertsiya/statistika-interneta-2018-sayty-blogi-domeny-elektronnaya-kommertsiya-interesnye-tsifry-i-fakty-so-v/>
13. Тавасиев Б.С. Интернет-СМИ // Аллея науки. – 2018. – Т. 2. – № 10 (26). – С. 191-195.
14. 10 лет интернет-библиотеке Максима Мошкова [Электронный ресурс]. – URL: [https:// www.svoboda.org/a/24203692.html](https://www.svoboda.org/a/24203692.html)



УДК 655.4/5

**Меншатова Ольга Викторовна**

кандидат исторических наук,  
доцент кафедры истории, теории  
и практики социальных коммуникаций  
ФГБОУ ВО «Удмуртский  
государственный университет»  
Россия, г. Ижевск

olga.menshatova@gmail.com

Menshatova Olga V.

Udmurt State University

Russia, Izhevsk

## **КНИЖНЫЙ БЛОГИНГ КАК СПОСОБ ПРОДВИЖЕНИЯ КНИГИ И ЧТЕНИЯ BOOK BLOGGING AS A WAY TO PROMOTE BOOKS AND READING**

### **Аннотация**

В статье выявляется роль книжного блогинга в продвижении книги, вовлечении в чтение новой аудитории. Определяется влияние блогеров на литературные предпочтения читателей, выявляются формы взаимодействия издательского сообщества и книжных блогеров.

### **Abstract**

The article reveals the role of book blogging in promoting the book, engaging a new audience in reading. The influence of bloggers on readers' literary preferences is determined. Forms of interaction between the publishing community and book bloggers are revealed.

**Ключевые слова:** книжный блог, блогер, буктьюбер, продвижение, издательство, чтение, взаимодействие издательств и блогеров.

**Keywords:** book blog, blogger, booktuber, promotion, publishing house, reading, interaction between publishers and bloggers.

Понятие «блог» произошло от английского weblog (logging the web – «записывать события в сети»). Существуют различные трактовки данного понятия. О. Г. Филатова, определяя блог, исходит из технической специфики: «Формально блог – это форма организации данных. Технически он представляет собой совокупность веб-документов, содержащих различный контент: тексты, изображения, гиперссылки, файлы мультимедиа. Другой технической особенностью сетевых дневников является обязательное наличие «системы публикации записей» – программного обеспечения, делающего работу с блогом легкой, быстрой и не требующей от пользователя специальных навыков и знаний» [1, с. 282].

М. С. Лагошина отмечает содержательную сторону и форму подачи блога, которые привлекают читателей-пользователей: «Блог – это личный дневник, который размещается в интернете, имеет яркую индивидуальность, оригинальное содержание и свою аудиторию» [2].

Т. В. Евсюкова, Т. М. Гермашева делают в определении акцент на наличии обратной связи: «блог – это небольшой интернет-сайт, основное содержимое которого – регулярно добавляемые записи, изображения или мультимедиа, с очень простой си-

стемой управления и возможностью обратной связи с читателями, т. е. для блогов характерна возможность публикации отзывов («комментариев», «комментов») посетителями» [3].

В 2003 году слово «блог» было зафиксировано в Оксфордском словаре и определено как сетевой дневник одного или нескольких авторов, состоящий из записей в обратном хронологическом порядке [4].

В Большом толковом словаре русского языка блог определяется как дневниковые записи, создаваемые на персональной странице в интернете в расчёте на сторонних читателей, которые могут оставлять свои комментарии, вступать в спор и т. п. [5].

Развитию блогов как средства распространения информации способствовали следующие факторы:

1. Необходимость информации по интересующим темам. Среди огромного потока новостей люди предпочитают сосредотачивать внимание на определённых темах.

2. Потребность в мнении. Традиционные СМИ следуют принципам беспристрастности и предлагают информацию, в основном лишенную всякой субъективной оценки. Аудитория стремится обращаться к источнику с выраженной точкой зрения, который предпочитает не скрывать свое мнение.

3. Потребность в информации из первоисточника. Блоги по сравнению с новостными лентами считаются более достоверными источниками информации. Читатели предпочитают получать информацию от реальных очевидцев событий.

4. Потребность в самовыражении. Людям свойственно желание высказывать свое мнение и желание делиться с другими людьми своими взглядами. В блогах существуют читатели и живая обратная связь, они придают легитимность стремлению обычного человека к самовыражению.

Особенностью блога является его построение вокруг личности автора, и популярность блогов связана в первую очередь с личностным фактором: харизмой блогера. Блогеры становятся лидерами мнений, которые помогают аудитории усваивать ту или иную информацию.

С развитием блогов и ростом их популярности они стали рассматриваться многими компаниями как инструмент маркетинга, способный привлечь новых потребителей, улучшить имидж и выстроить бренд компании.

Достаточную популярность набирает в блогосфере и книжная тема.

Книжный блогинг в Рунете зародился на таких площадках, как «Живой Журнал» (livejournal.com), ЛиРу (li.ru), Дайри (diary.ru) – это сервисы для ведения онлайн-дневников. В настоящее время делиться размышлениями о литературе можно и через Facebook, и по-прежнему в LiveJournal, и через паблики «ВКонтакте», но основными площадками для обсуждения книжных новинок являются YouTube, Instagram и Telegram.

С появлением YouTube популярность книжного блогинга возросла. Первые любительские видео о прочитанных книгах появились в 2009 году на англоязычном пространстве и получили название Book Haul – «книжный улов». Название связано с тем, что большинство подобных видео рассказывали о книжных покупках. В российский YouTube книжные каналы пришли в 2010 году. Позже появилось понятие буктьюбер – человек, рассказывающий в своих видеороликах о книгах.

С 2015 года в России «книжный блогинг» определился как отдельный канал информирования аудитории.

Книжный блогинг достаточно популярен, аудитория некоторых книжных блогеров достигает 70–100 тысяч подписчиков.

Книжный блог – это возможность рассказать о книге, обсудить прочитанное с другими читателями, поделиться своим мнением. И это позволяет реализовывать главную задачу книги и чтения. Как отмечает британский писатель, литературовед Э. Чамберс, пока книга не обсуждена, она, по сути, и не прочитана: «Стремясь разобраться в словах и в том, что за ними стоит, мы начинаем анализировать и делаем это, общаясь с другими читателями, обмениваясь с ними соображениями о том, как мы поняли прочитанное. В результате мы начинаем понимать больше, чем могли бы постичь в одиночку. Выходит, что в чтении заложено сотрудничество. Обмен впечатлениями объединяет, и мы становимся читающим сообществом» [6].

Таким образом, книжный блог позволяет наладить книжную коммуникацию, в онлайн-формат которого включается ещё большее количество читателей.

Формат видеоблогов на YouTube даёт больше возможностей для выстраивания обратной связи со своими подписчиками. Подписчики могут делиться своими впечатлениями от книги, активно обсуждать мир литературы, обмениваться своим читательским опытом. Читатели обращаются к буктьюберу за сове-

том, какую хорошую книжку можно почитать на определённую тему, просят сделать обзор новинки. В настоящее время именно книжные блогеры становятся проводниками в мире книг для молодых читателей, а не солидная литературная критика. Блогеры привлекают людей честным мнением, интересной подачей, менее формальными рецензиями, и, конечно, харизмой, обаянием, талантом. Неформальное, искреннее общение, и именно честные эмоции, как правило, получают отклик читателей. Отзывы блогеров, эмоционально наполненные и прямолинейные, помогают понять читателям, насколько та или иная книга им подойдет. По данным компании Ozon, 20% их аудитории готовы купить книгу по рекомендации знакомых или блогеров [7].

Книжные блогеры не ограничиваются отзывами на книги, они активно вовлекают людей в чтение: устраивают конкурсы, марафоны чтения, разыгрывают книги. Буктьюберы создают совместные каналы, устаивают флешмобы, объединяются в книжные клубы (например, «Между строк», «Синие занавески», «Семь сортов Сартра») и встречаются вне интернета, чтобы обсудить любимые книги, читательские планы и лично ответить на вопросы [8]. Это всё способствует

привлечению к чтению большего количества людей, выработке привычки читать, увлечению культуре чтения новичков от книг.

Влияние блогеров на читательские предпочтения, вовлечение новой аудитории в мир книг и эффективность блогинга как канала продвижения были замечены издательским сообществом. Стало понятно, что блогинг во многом задаёт тренды в книжной индустрии. По словам руководителя отдела продвижения издательства «Росмэн» Нины Пушкаревой, «именно блогеры вернули интерес к чтению у традиционно самой сложной аудитории для издателей – 15–20 лет. И большинство государственных мероприятий Года литературы, которым был объявлен в России 2016-й, не имеют к этому никакого отношения» [9].

Издательства начали искать способы взаимодействия с блогерами. Как правило, издательства направляют релизы о своих новинках, присылают бесплатно книги для прочтения блогерам, приглашают на встречи с писателями и на презентации новых книг, на своих сайтах публикуют рецензии блогеров. Так, издательство «Эксмо» организовало закрытую встречу с французской писательницей Валери Тонг Куонг и пригласило пять книжных блоге-

ров, а также затеяло совместный с блогерами видеопроект об «издательской кухне». В издательстве «Робинс» прошла закрытая презентация книги «Время библиомантов. Начало пути» Кая Майера для блогеров [8].

Издательство «МИФ» в 2020 году запустило школу книжного блогера. Как отмечают в издательстве, «лучшее, что можно сделать с книгой – рассказать о ней другим. Чтобы знания не легли мертвым грузом, а работали. Мы верим в эту идею, поэтому придумали «Школу книжного блогера» – для тех, кто хочет не только читать для себя, но и делиться пользой с миром» [10].

Книжные магазины и рекомендательные сервисы также тесно работают с блогерами, размещая их рецензии, интервью с ними. Так, Лабиринт на своём сайте публикует интервью с блогерами, на сайте книжного магазина «Читай-город» делаются подборки популярных книжных каналов на YouTube [11]. Как отмечает буктьюбер Ольга Миклашевская о сотрудничестве с издательствами, «У нас нет соглашения, что мы должны хвалить книгу. Можем сказать, что это самая ужасная книга, которую мы когда-либо читали, и издательство не будет в претензии. Именно поэтому нам доверяют зрители» [8].

Признанием заслуг книжных блогеров в продвижении чтения стало инициирование для них премии. В 2019 году журналы «Дружба народов» и «Читаем вместе», издательская платформа Bookscriptor, магазин Book24.ru и литературные мастерские Creative Writing School (при партнерстве ADHD Fashion и PocketBook) объявили о запуске премии «Блог-пост» для литератур-

ных блогеров [12]. Премия вручается за блогерский проект, который оказал значительное влияние на литературный процесс и книжный рынок. Основным критерием при оценке блога является его просветительская направленность. В качестве главной задачи премии называется поддержка и поощрение разговора о книгах на самых разных площадках.

## СПИСОК ИСПОЛЬЗОВАННОЙ ЛИТЕРАТУРЫ

1. Филатова О. Г. Блоги и СМИ, гражданская и традиционная журналистика: соотношение понятий // Вестник Санкт-Петербургского университета. Серия 9. Филология. Востоковедение. Журналистика. – 2010. – № 4. – С. 281–287.
2. Лагошина М. С. Роль блогов и блогеров в сети Интернет // Юный ученый. – 2018. – № 1 (15). – С. 52–53. URL: <https://moluch.ru/young/archive/15/1158/>
3. Евсюкова Т. В., Гермашева Т. М. Основные подходы к определению понятий «блог» и «блогосфера» в лингвистике // НиО. – №11. – 2015.
4. The OED Official Website <https://www.oxfordlearnersdictionaries.com/>
5. <http://gramota.ru/slovari/dic/?word=блог&all=x>
6. Чамберс Э. Рассказы. Читаем, думаем, обсуждаем. – М., 2016. – С. 22.
7. Лидеры книжного рынка подвели итоги // Книжная индустрия. – 2020. URL: <https://www.bookind.ru/events/9442/>
8. Ловись, книжка! // Огонёк. – № 47. – 2015. URL: <https://www.kommersant.ru/doc/2860726>
9. Что происходит с книжным блогингом в России? URL: <https://www.livelib.ru/articles/post/24423-chto-proishodit-s-knizhnym-bloggingom-v-rossii-svod-pravil-dlya-bloggerov-ih-chitatelej-i-izdatelej>
10. Школа книжного блогера. URL: <https://www.mann-ivanov-ferber.ru/bookblogger/>
11. О, мой блог. URL: [https://www.chitai-gorod.ru/article/o\\_moy\\_blog/](https://www.chitai-gorod.ru/article/o_moy_blog/)
12. «Блог-пост. Премия за лучший книжный блог года» объявляет о начале приема заявок // Читаем вместе. – 2019. – 11 апреля. URL: <http://chitaiem-vmeste.ru/news/blog-post>

## СОДЕРЖАНИЕ

Секция 4. КОММУНИКАТИВНЫЕ АСПЕКТЫ РАБОТЫ С МОЛОДЁЖЬЮ.....	3
<i>Андреева М. В., Васильева Ю. Г.</i>	
Особенности поведения в эмоционально-напряженных ситуациях начинающих работников железнодорожного транспорта.....	4
<i>Баранов Д. С., Королёв С. В.</i>	
Религиозность как фактор здорового образа жизни молодёжи.....	14
<i>Баранов А. А., Баранова З. Я.</i>	
Гендерные аспекты проявления тревожности у подростков в социально-образовательной коммуникации.....	26
<i>Баранов А. А., Баранова З. Я.</i>	
Семейные социальные коммуникации как условие формирования и развития личности детей с ограниченными возможностями здоровья.....	35
<i>Березина Е. А., Соколова М. В.</i>	
Школьное краеведение как средство духовно-нравственного воспитания обучающегося.....	42
<i>Васильева И. И., Соловьев Г. Е.</i>	
К вопросу о первичной профилактике противоправного поведения несовершеннолетних.....	48
<i>Васюра С. А.</i>	
Переживание одиночества и коммуникативная активность в студенческом возрасте.....	55
<i>Вьюжанина С. А.</i>	
Агрессивное поведение юношей и девушек в связи с психологическим полом.....	67
<i>Сун В., Михалёва Е. И., Ходырева А. А.</i>	
Опыт китайско-российского сотрудничества: молодёжный обмен.....	78
<i>Даньшина С. А., Румянцева Е. В.</i>	
Актуальные проблемы исследования кибербуллинга подростков.....	84
<i>Дудников Д. Е., Стаценко Т. В.</i>	
Актуальные подходы в работе с молодёжью в социальных сетях.....	93
<i>Ишмуратова А. Р.</i>	
Социально-психологические особенности организации работы с родителями несовершеннолетнего, находящегося в социально опасном положении.....	102

<i>Кожевникова О. В., Ошвинцева П. И.</i> Личностные особенности студентов университета с разным уровнем толерантности к неопределенности.....	109
<i>Кожевникова О. В., Чернова А. А.</i> Разработка опросника академической адаптации студентов вуза.....	124
<i>Лоргова С. В., Васюра С. А.</i> Эмпатия студентов в условиях интенсификации виртуальной коммуникации.....	150
<i>Митрошина О. С., Чернышева И. В.</i> Агрессивные виды девиации в интернет-коммуникации среди молодёжи.....	156
<i>Никитина О. В.</i> Коммуникативная активность — основа становления коммуникативной компетентности студента-медика.....	162
<i>Пичугина Т. А.</i> Эффективность деятельности библиотек для детей и юношества Удмуртской Республики: социологический аспект.....	170
<i>Старков Н. К., Латыпов И. А.</i> Студенческие отряды как инструмент развития навыков коммуникации в работе с молодёжью.....	180
<i>Султангулов В. Р., Яеня Т. А., Хасанова Л. Р.</i> Молодёжные коммуникации в информационном обществе.....	187
<i>Тувев Н. В., Баранов А. А.</i> Психологические барьеры как коммуникативный аспект работы с молодёжью.....	194
<i>Чурин Е. Л., Миронычев В. Г.</i> Примеры работы сотрудников отдела фундаментальных и прикладных исследований с учащимися общеобразовательных учреждений с целью привлечения абитуриентов.....	202
<i>Шнайдерман А. М.</i> Интеллектуальные игры как инструмент развития личности молодёжи.....	208
<i>Шрейбер Т. В.</i> Коммуникативные свойства как ресурс совладающего поведения студентов.....	212
<b>Секция 5. АКТУАЛЬНЫЕ ПРОБЛЕМЫ СОЦИАЛЬНОЙ РАБОТЫ В СОВРЕМЕННОМ ОБЩЕСТВЕ.....</b>	<b>227</b>
<i>Аверин А. Н., Иванова М. С.</i> К вопросу об эмоциональном выгорании на государственной службе.....	228



*Аверин А. Н.*

Синдром эмоционального выгорания в профессиональной деятельности  
социальных работников и его предупреждение.....236

*Аверин А. Н., Вахтурова Е. А.*

Изотерапия как метод социальной реабилитации детей, попавших в трудную  
жизненную ситуацию.....245

*Аверин А. Н., Шишкина Е. И.*

Социальная активность подростков, находящихся в трудной жизненной  
ситуации.....252

*Антонова З. С.*

Социальное сопровождение семей, воспитывающих детей-инвалидов.....260

*Баранов А. А., Шипицина М. А.*

Проектирование содержания и структуры системы психотерапевтических  
занятий как средства формирования позитивной «Я-концепции»  
у несовершеннолетних детей в условиях «Социально-реабилитационного центра  
для несовершеннолетних» .....267

*Солодянкина О. В., Бушмелева Г. В., Батов А. А.*

Мониторинг уровня бедности в Удмуртской Республике.....274

*Богущая М. В., Маргасова Н. Г.*

Организация воспитательной системы в отделении социальной реабилитации  
несовершеннолетних.....284

*Бушланова О. А.*

Комплексное социальное сопровождение семей  
с детьми-инвалидами.....294

*Бушмелева Г. В., Солодянкина О. В.*

Формирование толерантного отношения к лицам с инвалидностью у студентов  
направления «Социальная работа»  
как профессиональной компетенции.....303

*Бушмелева Г. В., Солодянкина О. В.*

Система комплексной реабилитации и абилитации детей-инвалидов:  
организационные психолого-педагогические аспекты.....312

*Вершинина Д. С., Ефимова Н. Н.*

Коммуникативные склонности подростков  
с девиантным поведением.....330

*Волковский А. А., Волченкова Е. В.*

Возможности технологии социального театра в социальной  
работе с подростками.....335

*Гибасова А. А., Даньшина С. А.*

Особенности социальной работы с детьми-сиротами и детьми, оставшимися  
без попечения родителей.....341

*Евсеева А. Н., Кузнецова Е. М.*

К проблеме использования пожилыми людьми современного информационного пространства.....346

*Закирова Г. М.*

Проблема депривации психологической суверенности в условиях социальной изоляции.....359

*Камалова А. В., Солодянкина О. В.*

Социально-культурная деятельность как средство профилактики негативных привычек и формирования здорового образа жизни: лично-деятельностный и культурологический подходы.....365

*Каюмов Р. Р., Солодянкина О. В.*

Преимущества семейных форм жизнедеятельности детей-сирот.....371

*Корсукова Т. Н.*

Настольные спортивные игры – одна из форм реабилитации детей.....376

*Кострова Ю. А.*

Средства социальной поддержки молодежи в деятельности организаций социальной сферы.....381

*Курбатова И. В.*

Социальный проект «И старость в радость» в социальном обслуживании пожилых людей.....391

*Москалевич Г. Н.*

Организация социального обеспечения инвалидов: сущность, принципы, правовые основы, проблемы, пути их решения.....396

*Назарова Е. В., Солодянкина О. В.*

Социально-психологическая адаптация подростков с девиантным поведением.....410

*Никитина Е. В.*

Чемпионат Абилимпикс – механизм социально-трудовой адаптации людей с инвалидностью и ОВЗ. Опыт Удмуртской Республики.....415

*Остонен М. И., Солодянкина О. В.*

Методика социального сопровождения семей, воспитывающих детей с инвалидностью.....419

*Пильщикова Л. В.*

Творческая деятельность как одна из эффективных форм реабилитации детей-инвалидов.....425

*Рачковская Н. А.*

Социальная абилитация лиц с ментальной инвалидностью.....432

*Солодянкина О. В., Сычугова Л. Г.*

Особенности детско-родительских отношений в семьях, находящихся в социально опасном положении.....443

<i>Солодянкина О. В., Темникова Л. З.</i>	
Клубная деятельность как форма социальной адаптации пожилых людей.....	451
<i>Солодянкина О. В., Шангараева Л. К.</i>	
Социально-педагогическая профилактика и коррекция девиантного поведения подростков.....	456
<i>Тринеева А. А.</i>	
Профессиональная ориентация старшеклассников с нарушениями слуха.....	461
<i>Фатыхов И. Р.</i>	
Технологии формирования клинического мышления в освоении компетенций по реабилитации у студентов медиков.....	466
<i>Фатыхов И. Р.</i>	
Роль ранней реабилитации пациентов после инсульта в формировании социальной адаптации.....	471
<i>Шульженко Н. В.</i>	
Формирование игровых действий в процессе стереотипной игры у детей дошкольного возраста с расстройствами аутистического спектра.....	478
Секция 6. РАЗВИТИЕ ПРОФЕССИОНАЛЬНОГО ОБРАЗОВАНИЯ В СФЕРЕ КОММУНИКАТИВИСТИКИ.....	
485	
<i>Гераськова Л. А.</i>	
Формы работы с молодёжью в сельской библиотеке (на примере МАУ «Информационно-культурный центр» с. Якшур-Бодья).....	486
<i>Ерохина Л. Н.</i>	
Воспитание молодежи и альтернативная история в литературе и кинематографе современной России.....	491
<i>Колегова Я. С., Меништова О. В.</i>	
Проектная деятельность как инновационная форма продвижения книги и чтения.....	502
<i>Коняева И. П., Кузнецов К. С., Михалёва Е. И.</i>	
Социальные сети как информационный ресурс для современной студенческой молодёжи (на примере студентов Института социальных коммуникаций Удмуртского государственного университета).....	507
<i>Кузьмина О. В.</i>	
Учебная мотивация и личностные дезорганизаторы в ситуациях коммуникации у студентов с разным отношением к онлайн обучению.....	521
<i>Никитина О. Н., Соловьев П. Г.</i>	
Представления выпускников факультета журналистики УдГУ о журналистике и профессиональной деятельности журналиста.....	529

*Пермякова П. С., Меништова О. В.*

Социальная ответственность бизнеса. Корпоративная благотворительность  
и волонтерство на примере деятельности издательств.....535

*Пушина А. П., Бородулина С. Ф.*

Реклама книги в медиапространстве (к историографии вопроса).....542

*Соловьев Г. Е., Соловьев П. Г.*

Биографическое интервью как форма коммуникации в журналистике.....549

*Шквырина А. В.*

Особенности и критерии классификации сетевых изданий.....557

*Меништова О. В.*

Книжный блоггинг как способ продвижения книги и чтения.....568

Научное издание

Актуальные тенденции социальных коммуникаций:  
история и современность  
Часть 2

Сборник научных статей

Авторская редакция

Технический редактор – О. С. Рыбальченко  
Компьютерная вёрстка – О. С. Рыбальченко

Подписано в печать 28.12.2020. Формат 60x84 1/16.

Усл. печ. л. 33,71. Уч.-изд. л. 32,36.

Тираж 100 экз. Заказ № 2202.

Издательский центр «Удмуртский университет»  
426034, Ижевск, ул. Университетская, д.1, корп. 4, каб. 207.  
Тел./факс: +7(3412)500-295. E-mail: editorial@udsu.ru

Типография  
Издательского центра «Удмуртский университет»  
426034, Ижевск, ул. Университетская, д.1, корп. 2  
Тел.: 68-57-18

ISBN 978-5-4312-0860-7



9 785431 208607