

Министерство науки и высшего образования Российской Федерации
Федеральное государственное бюджетное образовательное
учреждение высшего образования
«Удмуртский государственный университет»

На правах рукописи

**СТЕПАНОВА
ИРИНА АЛЕКСАНДРОВНА**

**ОСОБЕННОСТИ АРГУМЕНТАТИВНОГО ДИСКУРСА
НОСИТЕЛЕЙ КОГНИТИВНОГО СТИЛЯ
‘ПОЛЕЗАВИСИМОСТЬ/ПОЛЕНЕЗАВИСИМОСТЬ’**

Специальность 10.02.19 – Теория языка

Диссертация на соискание ученой степени
кандидата филологических наук

Научный руководитель:
доктор филологических наук, профессор
Васильев Лев Геннадьевич

Ижевск – 2022

ОГЛАВЛЕНИЕ

Введение	3
Глава I. Аргументативный дискурс как объект персонологического изучения	10
1.1. Общие замечания	10
1.1.1. К парадигмальному изучению аргументации	11
1.1.2. Исследовательский аппарат аргументативного анализа	32
1.1.3. Модель С. Тулмина	33
1.1.4. Структурно-функциональная схема аргументов, единицы и элементы аргументации	35
1.2. Языковая личность	37
1.3. Понятие когнитивного стиля	46
1.3.1. Современные монографические подходы к проблеме когнитивных стилей	49
1.3.2. Когнитивный стиль ‘полезависимость/полenezависимость’	73
Выводы по Главе I	75
Глава II. Аргументативный дискурс носителей когнитивного стиля ‘полезависимость/полenezависимость’	77
2.1. Субъекты реагирующего дискурса: методика и результаты эксперимента	77
2.2. Экспертный анализ аргументации предъявляемого текста	79
2.2.1. Пропозициональная тектоника текста: Аргументативные Ходы и Шаги	80
2.2.2. Аргументно-функциональная семантика текста	82
2.3. Интерпретация текста респондентами	93
2.3.1. Восстановление аргументации текста полenezависимыми респондентами	96
2.3.2. Восстановление аргументации текста полезависимыми респондентами	112
2.4. Лингвистические особенности дискурса и языковые черты полезависимых/полenezависимых личностей	133
Выводы по Главе II	142

Заключение	146
Список литературы	151
Приложение 1 Фигурки Готтшальдта	169
Приложение 2 Тексты полнезависимых респондентов	171
Приложение 3 Тексты полезависимых респондентов	175

ВВЕДЕНИЕ

В настоящем диссертационном исследовании проводится комплексный анализ аргументативного дискурса носителей когнитивного стиля ‘полезависимость/полнезависимость’.

Исследование методов дискурсивного анализа осуществлено в значительном количестве отечественных и зарубежных работ [Баранов 1990; Бенвенист 1974; Борботько 1998; Брутян 1984; ван Дейк 1989; Григорьева 2007; Гришаева 2006; Демьянков 1982; Карасик 2000; Кибрик 2003; Кинч 1988; Кубрякова 1996; Манаенко 2003; Макаров 1998; Приходько 2009; Серио 1999; Сусов 1998; Филлипс, Йоргенсен 2004; Brown G., Yule G. 1986; Grootendorst 1992; Harris 1952]. Вопросами изучения аргументации в дискурсе занимались [Баранов 1990; Брутян 1992; Васильев 1992, 1999, 2014; Васильев, Ощепкова 1999, 2000; Волкова 2005; Гудкова 2007; Добрякова 2003; Еемерен, Гроотендорст 1994; Касьянова 2007; Минаков 2007; Ощепкова 2004; Петрухина 2009; Пучкова 2006; Ревенко 1999; Ручкина 2009; Салтыкова 2011; Серио 1999; Сташ 2011; Фанян 2000; Crable 1976; Freeman 1985; Freeley 1990; Eemeren 1983; Eemeren, Grootendorst, Henkemans 2002; Leech 1989; Perelman, Olbrechts – Tyteca 1969; Pinto 2001; Toulmin 1958 и др.].

В изучении аргументативного дискурса акцент в соответствии с современным антропоцентрическим приоритетом следует делать на языковой личности (далее – ЯЛ) как важнейшем деятельностном ракурсе создающего и воспринимающего дискурс субъекта. Изучение различных аспектов ЯЛ представлено в работах [Баранов 1997; Богин 1984; Зеленская 1998; Карасик 2004; Караулов 2010; Красильников 2000; Мальцева 2000; Пушкин 1990; Седов 2004; Сусов 2000; Сухих 1998, 2010; и др.].

Так как человек в дискурсивной деятельности обладает тем или иным предпочтительным способом оперирования языковыми данными, изучение ЯЛ целесообразно проводить с учётом этого фактора; методологические основания для такого описания можно усмотреть в концепции ‘когнитивных стилей’ (далее – КС), позволяющей объяснить типологические принципы

поведения субъектов в различных коммуникативных условиях. В исследовании различных аспектов КС на сегодняшний день получены значимые научные результаты (см.: [Беседина 2011; Зайцева 2012; Колга 1976; Калашникова 2007; Киселева 2006; Молохина 2010; Семяшкин 2010; Серегина 2001; Собчик 2000; Соловьев 1977; Холодная 2004; Федорова 2004; Шкуратова 1994; Berger, Golderger 1979; Bonarius 1965; Coates, S. et al 1975; Gardner, Jackson, Messick 1960; Groot 1984; Holzman, Gardner 1962; Klein, Gardner, Witkin 1949, 1967; Kozhevnikov 2007; Witkin, Asch 1948; Wooldridge 2006; Yu Cao 2006] и др.).

Актуальность настоящего исследования заключается в потребности установления сущностных черт продуцирования дискурса применительно к психо-типологическим особенностям коммуникантов; такие черты проявляются в большинстве типов дискурса, поэтому важным представляется подробное изучение вербального поведения ЯЛ в конкретных дискурсивных практиках; выработка системы содержательных ориентиров идентификации ЯЛ, реализующей себя в аргументации, и проверка их корректности в вербальных манифестациях представляет собой важную задачу, связанную с прогнозированием речевого поведения субъектов и выстраиванием на этой основе стратегий и тактик продуктивного общения.

Объектом изучения в настоящей диссертации является аргументативный дискурс носителей КС ‘полезависимость/полenezависимость’.

Предметом исследования являются особенности структуры, содержания и языкового выражения аргументативного дискурса противоположных полюсов КС ‘полезависимость/полenezависимость’.

Цель работы состоит в установлении специфики построения реагирующего аргументативного дискурса субъектами, принадлежащими к противоположным полюсам изучаемого КС.

Для реализации данной цели предусматривается решение следующих *задач*:

1) установить особенности организации и методы анализа аргументативного дискурса как в общем, так и в личностно-языковом аспектах;

2) на основе эксперимента выявить принадлежность респондентов к различным полюсам изучаемого стиля;

3) провести экспертный разбор аргументативного наполнения текста-рассуждения, выбранного для предъявления респондентам для последующего сопоставления результатов анализа с текстами, продуцированными респондентами;

4) выявить языковые особенности аргументирования личностей, принадлежащих к стилю 'полезависимость/полenezависимость', при воспроизведении ими предъявленного текста-рассуждения.

Научная новизна исследования заключается: в рассмотрении особенностей аргументации носителями КС 'полезависимость/полenezависимость', что ранее не исследовалось; в описании языковых черт носителей этого КС; в адаптации диагностической процедуры «Фигурки Готтшальдта», а именно группового варианта «Включенные фигуры» У. Эттриха АКТ-70 к лингвистическому исследованию КС 'полезависимость/полenezависимость', что дает возможность его научного рассмотрения в соответствии с современными требованиями теории дискурса.

Рабочая гипотеза исследования состоит в следующем: носители противоположных полюсов КС 'полезависимость/полenezависимость' следуют неодинаковым способам дискурсивного поведения, в частности, аргументирования, что можно определить, обращаясь к личностным языковым чертам манифестирующимся в продуцируемых дискурсах.

Теоретическая значимость работы заключается в многоаспектном изучении проблемы соотношения понятий 'аргументативный дискурс', 'КС', 'ЯЛ' и в установлении речезыковых характеристик полenezависимых и полезависимых личностей. Это позволяет внести новые данные в теорию ЯЛ,

поскольку симбиоз когнитивно-стилевого и персонологического подходов создает особую методологическую область, дающую возможность получения инновационных результатов, недостижимых при раздельном использовании названных подходов. Полученные в работе данные обогащают также теорию аргументирующего общения, поскольку дают возможность исчисления вероятного речемыслительного и языкового поведения субъектов в процессе построения и вербализации аргументов. Наконец, полученные в диссертации результаты вносят вклад в исследование комплексных системных представлений об исследовательских парадигмах в лингвистике в целом и в отечественном языкознании в частности.

Практическая ценность работы обусловлена возможностью использования результатов исследования в консультационной практике по лингвистической экспертизе текста, а также в курсах лекций по теории языка, психолингвистике, лингвоаргументологии и дискурсологии.

Теоретико-методологической основой исследования послужили работы отечественных и зарубежных авторов в области:

1) теории и методов изучения дискурса [Арутюнова 1990; Борботько 1981; ван Дейк 1989; Григорьева 2007; Карасик 2004; Кибрик 2003; Кинч 1988; Кубрякова 1986; Макаров 1998; Манаенко 2003; Сусов 1988; Brown, Yule 1986; Grootendorst 1992; Leech 1983 и др.];

2) теории аргументации: [Брутян 1984; Васильев 1994; Еемерен, Гроотендорст 1994; Касьянова 2007; Минаков 2007; Сериио 1999; Crable 1976; Eemeren et al. 1996; Freely 1990; Henkemans 1992; Pinto 2001; Toulmin 1958; Walton 1998 и др.];

3) лингвистической аргументологии [Баранов 1990; Белова 1995; Беляева 2007; Васильев 2014; Васильянова 2007; Волкова 2005; Гудкова 2007; Добрякова 2003; Касьянова 2007; Киселева 2006; Минаков 2007; Ощепкова 2004; Петрухина 2009; Пучкова 2006; Ручкина 2009; Салтыкова 2011; Сташ 2011; Фанян 2000; и др.];

4) исследования проблем ЯЛ [Виноградов 1980; Богин 1984; Карасик 2004; Караулов 2010; Леонтьев 1981; Пушкин 1990; Сухих 1998; Сусов 2000; Тамерьян 2006; Тупицына 2000 и др.];

5) теории когнитивных стилей [Беседина 2011; Зайцева 2012; Киселева 2006; Калашникова 2007; Уиткин 1948; Холодная 2004; Шкуратова 1994; Kozhevnikov 2007; Berger, Golderger 1979; Bonarius 1965; Coates et al. 1975; Galifa, Botella 2000; Gardner 1962; Witkin, Goodenough 1977; Wooldridge 2006; Yu Cao 2006 и др.].

В качестве *методов и методик* анализа в исследовании использовались методы интерпретации, анализа и синтеза, количественный метод, описательный метод, методика аргументативно-функционального анализа, методика уровневого анализа ЯЛ.

Материалом исследования послужили 200 текстов студентов 1 – 2 курсов ФГБОУ ВО «Удмуртский государственный университет», представляющих собой вербальные реакции на статью-рассуждение В. Столбунова¹, что дало данные для анализа особенностей аргументативного дискурса носителей изучаемого КС.

В ходе исследования были сформулированы и *выносятся на защиту* следующие положения.

1. Анализ манифестационных уровней ЯЛ (экспонентного и субстанционального и интенционального) в письменном монологическом аргументативном дискурсе, который продуцируют респонденты, необходимо проводить с учетом помимо общедискурсивных признаков тех параметров, которые характерны именно для этого типа дискурса (присутствие или отсутствие дополнительной аргументации, полнота состава аргументов, способ обоснования доказываемого положения).

2. Структурные характеристики аргументов у носителей противоположных полюсов рассмотренного КС различаются, так что

¹ В. Столбунов. Бизнес идет в высшую школу // Независимая газета, 3 августа 2017г.

аргументация касается неодинаковых предпочтений тектонического плана (представленности конвергентных, дивергентных и последовательных структур) и специфики важного макроструктурного блока 'Проблема – Решение': для полнезависимого полюса этот блок полностью эксплицирован в большинстве, а для полнезависимого – приблизительно в половине полученных дискурсов.

3. Основное содержательное различие в создании аргументов носителями разных полюсов КС 'полнезависимость/полнезависимость' при вербализации по памяти рассуждений, содержащихся в исходном аргументирующем тексте, проявляется в том, что полнезависимые личности воспроизводят практически все Аргументативные Шаги исходного текста, но перестраивают их последовательность. Полнезависимые же респонденты опускают большую часть эксплицируемых в исходном тексте Аргументативных Шагов, при этом порядок их следования также изменяется.

4. Языковые черты ЯЛ являются маркерами вербальных особенностей реагирующего дискурса и зависят от когнитивно-полюсной принадлежности ЯЛ; так, носителям полюса 'полнезависимость' присущи черты 'активность', 'аналитичность', 'конкретность', 'персуативность', 'центрированность', а носителям полюса 'полнезависимость' – черты 'созерцательность', 'синтетичность', 'абстрактность', 'голословность', 'децентрированность'.

Апробация работы проводилась в докладах на международной научно-практической конференции «Языковой дискурс в социальной практике» (Тверь, 2018), на международной научно-практической конференции «Стратегии межкультурного образования в контексте мирового образовательного пространства: опыт и перспективы» (Ижевск, 2018), на межвузовской научно-практической конференции «Тверской лингвистический меридиан» (Тверь, 2019), на международной интернет-конференции «Проблемы межязыкового образования в международном пространстве» (Ижевск, 2019), на международной научной конференции «Проблемы лингвистической прагматики» (Калуга, 2021).

По теме диссертации опубликовано 7 печатных работ общим объемом 3,7 п. л., 3 из которых опубликованы в рецензируемых изданиях, рекомендуемых ВАК РФ.

Структура диссертации определяется поставленными в ней задачами. Работа состоит из введения, двух глав, заключения, списка литературы и приложений.

Во **Введении** дается обоснование актуальности, цели, основных задач, методов анализа, научной новизны, теоретической значимости и практической ценности исследования.

В **Главе I** «Аргументативный дискурс как объект персонологического изучения» дается описание актуальных подходов к изучению аргументативного дискурса, понятий, концепций и конкретных методов анализа ЯЛ, а также отечественных монографических подходов к проблеме когнитивных стилей.

В **Главе II** «Анализ содержания аргументации в дискурсе носителей когнитивного стиля» рассматриваются варианты восстановления содержания аргументативного текста, выполненного респондентами – носителями КС ‘полезависимость/полenezависимость’; выявляются структурно-функциональные особенности используемой ими аргументации, описываются языковые черты последней на экспонентном, субстанциональном и интенциональном уровнях ЯЛ.

В **Заключении** подводятся общие итоги работы и намечаются перспективы дальнейших исследований.

Глава I

АРГУМЕНТАТИВНЫЙ ДИСКУРС КАК ОБЪЕКТ ПЕРСОНОЛОГИЧЕСКОГО ИЗУЧЕНИЯ

1.1. Общие замечания

В начале XXI столетия в лингвистике начинается изучение языка с точки зрения его функционирования в процессе коммуникации. Если раньше в изучении языка лингвистика отталкивалась от таких языковых объектов, как текст, предложение, слово или его грамматическая форма, то деятельностная лингвистика (или прагматики) отталкивается от человека, его потребностей, мотивов, целей, намерений и ожиданий, от его практических и коммуникативных действий, от коммуникативных ситуаций, в которых он участвует либо как инициатор и лидер, либо как исполнитель. Для анализа общения, коммуникативного взаимодействия индивидуумов изучение языка как системы знаков является недостаточным. Поэтому речь стала объектом таких дисциплин, как ‘анализ дискурса’, ‘конверсационный анализ’ и развивающийся внутри него ‘анализ диалога’ [Григорьева 2007: 9]. В настоящем исследовании объектом внимания является аргументативный дискурс.

Аргументация приобрела самостоятельный статус в зарубежной науке после появления работы М. Бирдсли [Beardsley 1950]. В целом, аргументация начинает осмысливаться в качестве отдельной теоретической проблемы не на пустом месте, а в связи с развитием исследовательских методов в науке. Неопозитивистская методология и развитие математики, а с ней – и ‘логики научного исследования’ в середине 20 в. заняли господствующее место, оттеснив риторику как науку о красноречии (в противовес Аристотелевому двуединству логики/диалектики/аналитики и риторики) на периферию научного знания как неспособную обеспечить научную строгость исследования рассуждения.

Реакцией на идущее от Лейбница господство имманентного исследовательского дедуктивного метода и забвение метода индуктивного

стало появление двух параллельных, но не конкурирующих научных парадигм – функциональной модели аргумента С. Тулмина [Toulmin 1958] и ‘новой риторики’ Х. Перельмана [Perelman, Olbrechts-Tyteca 1959]. Если полностью системная концепция Х. Перельмана погружает исследователя в область умозрительного осмысления риторических процедур и методов и представляет собой в связи с этим весьма сложную систему со сравнительно небольшим (видимо, в силу этого фактора) числом последователей, то модель С. Тулмина в этом отношении намного демократичнее. Поскольку сам автор не считал эту модель краеугольной для своей концепции человеческого понимания и ведения аргументации, она достаточно проста и поэтому имеет большое количество последователей, например, в нашей стране (ср. калужскую лингво-аргументологическую школу Л.Г. Васильева). Невзирая на определенные недоработки, связанные с уровневым осмыслением аргумента и проблемностью осмысления целостности аргументативного комплекса [Васильев 1994; Arguing ...2006], модель вполне операбельна для демонстрации структуры рассуждения. В основу многих определений аргументации положен фактор разногласия [Григорьева 1997: 54].

1.1.1. К парадигмальному рассмотрению аргументации

Современные полностью системные парадигмы изучения аргументации имеют свою историю. Вслед за Т.Н. Савчук [2018], здесь можно выделить логико-философскую, риторическую, интегральную позиции (расширив и несколько модифицировав представление автора).

Логико-философская парадигма

Она сосредоточена на выяснении вопросов: критериальности научного знания; соотношения категорий истинности, вероятности, обоснованности, убедительности; закономерностей обеспечения рациональности и убедительности рассуждения.

В ее рамках философско-методологический подход занимается проблемами природы аргументации, ее гносеологических оснований,

структуры убеждений, аксиологии аргумента, коммуникативных аспектов аргументации, таксономии философской аргументации. Аргументология (термин В.И. Чуешова, означающий теорию аргументации) начинает трактоваться как эпистемологический метод [Brockriede 1977; Farrell 1976] и даже как социально-конструктивистский метод, отвечающий за создание социального знания путем диалектического взаимодействия между партнерами по коммуникации [Goodnight 1982; Weinberger 1970]. Аргументацию определяют как социальную, интеллектуальную, вербальную деятельность, служащую оправданию или опровержению точки зрения, представленную системой утверждений, направленных на достижение одобрения у определенной аудитории [Алексеев 1991], как способ рассуждения, являющийся мыслительным процессом [Брутян 1984].

Логико-методологический подход ориентирован на: логические предпосылки формирования знаний; принципы построения логической теории аргументации; непротиворечивости концептуальных систем; приемы познания и обоснования; сопоставление доказательства, аргументации, обоснования; методы системного анализа аргументации; логический анализ порождения и понимания аргументов и др.

Неформально-логический подход (северо-американская школа) ориентирован на исследование структуры и особенностей рассуждения без применения аппарата логической нотации и в преимущественно монологическом режиме. Изучаются стандарты, критерии и процедуры анализа практического рассуждения, способы анализа, интерпретации, оценки и критики аргументации в не-институциональном дискурсе, принципы рациональной очевидности, проблема восстановления скрытых компонентов аргумента и др.

В логико-прагматическом подходе исследуются: организация аргументативного дискурса; принципы, методы и стратегии обоснования в интеракциях; аксиологический аспект аргументов; взаимодействие логического и риторического аспектов аргументации; логико-семиотический ракурс аргументации; дискурсивные акты и их семантика; моделирование

социальных коммуникаций и политического мышления; обоснование принятия решений; девиантное аргументирование; управленческие и предпринимательские практики аргументирования.

Риторическая парадигма

Ее формирование связано с работами Х. Перельмана, который противопоставил риторике логику прежде всего по целевому фактору: в логике исследуется корректность доказывания (только логосный аспект, по Аристотелю), в аргументирующей риторике – способы убеждения (логосный (квази-логический), этосный и пафосный аспекты); обосновывается специфика рациональности гуманитарного знания – оно связано не с истинами, а с мнениями, а следовательно – с ценностями (отсюда – примат этоса в рациональности). Отсюда – возрождение интереса к риторике, которая вновь начинает пониматься как аналитико-реализационная деятельность (не случайно в этом отношении обращение к риторике (концепция стратегического маневрирования – [Eemeren 2010]) в прагмадиалектической теории голландской школы. Предлагаются концепции мульти-факторного (рациональное+этическое+эмоциональное), т.е. идущего напрямую от Аристотеля обоснования [Волков 2013], статическое и процессуальное представление риторических аргументов [Пригарина 2010], топосы как средство создания аргументации [Лукашевич 2005]. Данная парадигма связана с проблемой поли-семиотичности аргументации, когда изучаются визуальные, просодические, проксемические, силентивные, кинесические и иные ипостаси аргумента.

Отдельного упоминания в этой парадигме требует голландская прагмадиалектика. Ее основатель Ф.Х. ван Еемерен на сегодняшний день, по-видимому, самая значимая фигура в научном исследовании аргументации. Многочисленные публикации монографического характера, личная организация 8 всемирных (раз в четыре года) конференций Международного сообщества по изучению аргументации, широчайший гуманитарный кругозор автора ставят школу прагмадиалектики в ряд наиболее известных и

почитаемых среди аргументологов. Сама концепция [Eemeren, Grootendorst 1984] имеет как прагматико-дескриптивный (инструментальный), так и нормативный характер. Дескриптивный репрезентируется в изучении прагматического (речеактового) аспекта аргументации в разнообразных коммуникативных условиях. Нормативный выражается в описании процедур, обеспечивающих рациональное ведение дискуссии к согласованному решению спорного вопроса. Такие процедуры должны отвечать стандартам/нормам рациональности, которые прописываются для 4 стадий аргументативного диалога (конфронтационной, открывающей, собственно аргументативной и завершающей). Согласно Т.Н. Савчук, системность прагматико-диалектического единства концепции задается метатеоретическими категориями – функционализацией (целенаправленность), социализацией (интерактивность), экстернализацией (вербализация) и диалектификацией (моделирование процесса критической дискуссии). Прагма-диалектическая школа исследует аргументативные схемы, сложные аргументные структуры, вербальные индикаторы аргументации, техники реконструкции неочевидной аргументации, аргументативные ошибки, невыраженные послышки, институциональные аспекты аргументирования и т. п. [Савчук 2018: 37–38].

Лингвистическая парадигма

Несмотря на довольно большое число работ по различным аспектам аргументации, популярности аргументации как объекта исследования, целостной лингвистической теории аргументации пока не существует. В зарубежной науке аргументация рассматривается в основном в рамках коммуникативных дисциплин, а не лингвистики. В русскоязычных языковедческих исследованиях имеются обзорные работы по лингвистическим аспектам аргументации (см.: [Васильев 2014; Савчук 2018]), опираясь на которые можно дать характеристику отечественным концепциям лингвистической аргументологии. В целом, в них можно условно выделить три основных лингво-аргументологических подхода: логико-

ориентированный, когнитивный и коммуникативный. Мы, используя ряд оценок из [Васильев 2014: 71–93] охарактеризуем их с точки зрения представленности их в монографических (диссертационных) исследованиях.

Логико-ориентированный лингвистический подход представлен сравнительно немногочисленными работами и не ограничен собственно логическими рамками – в нем непременно присутствует выход в сферу общения, только аргументативный аппарат ориентирован на логику.

В подходе Л.Г. Васильева предлагается модель аналитической процедуры для установления того, как можно оценить аргумент с точки зрения его корректности. Модель ориентирована на элементарный аргумент, который в наиболее привычном виде имеет форму силлогизма. Исследуется система силлогизмов, представленная в средневековой логике (в частности, Пор-Рояля), поскольку она содержит сущностные дополнения к предложенной у Аристотеля (добавление так называемой 4-й фигуры). На основе предложенного списка концептуальных ограничений (запреты на перестановку местами посылок, на перестановку субъекта и предиката суждения, на свободную интерпретацию единичных терминов; особую интерпретацию частных суждений с разделением неопределенного и определенного Частного; приведения свободных по форме высказываний к стандартной логической форме и принятия в качестве операбельной только такой формы) устанавливаются строгие правила организации вариантов (модусов) силлогистических фигур (т.е. расположений в силлогизме большего, меньшего и среднего терминов). Такая жесткость построения позволяет выявить варианты модусов, по которым можно получить логически правильные выводы и варианты, не дающие логичных выводов или приводящие к семантически недостаточным выводам. Предлагается сложная многоуровневая система контроля выводных операций, обосновывающая невозможность применения к одинаковому по форме и семантике суждению более одного силлогистического модуса. Такая степень разработанности выводного алгоритма позволяет оценить корректность любого рассуждения,

если его можно привести к стандартной силлогистической форме (для этого предлагается особая система лингвистических трансформаций). Также она дает возможность восстановления полного силлогизма в энтимемах: по двум посылкам без вывода; по любой однойсылке и выводу; по одному лишь выводу без экспликации посылок вообще. Предложенная автором система проверяется на анализе научного гуманитарного текста, где демонстрируется конкретика силлогистических операций и их результативность [Васильев 1999].

В подходе С.Ю. Дашковой в основу анализа кладется силлогический категорийный принцип трехчастности структуры аргументирующего комплекса – посылка, вывод и доказательство / аргумент. Соответственно, аргументация подчинена законам логического вывода; при этом вербализация комплекса должна отвечать адаптивному принципу, т. е. осуществляться максимально понятным и доступным образом. Поэтому причинно-следственные связи в тексте расцениваются как универсальный тип отношений. Рассматриваемые в диссертации научно-учебные тексты содержат в основном неполные формы умозаключений – энтимемы с имплицитностью большей посылки. Воздействие на реципиента базируется, преимущественно, на умозаключениях общеутвердительного плана (с одинаковыми в количественном плане компонентами большей, меньшей посылки и вывода). В таких текстах используются также риторические средства, что на самом деле выводит рассмотрение за пределы собственно логического подхода. Конечная цель аргументации – не демонстрация истинности суждений, а согласие читающего с позицией и доказательствами автора, поэтому аргументирующий должен руководствоваться в доказывании с принятыми правилами и нормами [Дашкова 2004].

С таких же теоретических позиций той же (иркутской) школы представлен подход Е.О. Ильичевой, но акцент сделан на выход в речевоздействующий аспект дедуктивных умозаключений; поэтому отнесение этой концепции к логическим касается лишь его части – основы исследовательского аппарата. Существенно, что рациональность, связанная с

логикой, считается автором фактором сознательного убеждения. Исходя из этого, автор полагает, что логическое доказательство как форма опосредованного познания мира (энтимемы, сориты и т.п.) соотносима с формами речевоздействия, формируя основные признаки и особенности политического дискурса: доступности, обобщенности, логичности, аргументированности и – вместе с тем – смысловой неопределенности. Основными параметрами создания убедительности считаются утвердительные суждения, помещенные в рамки дедуктивных умозаключений; такая утвердительность создает ощущение стремления риторика к положительным оценкам и поэтому потенциально увеличивает возможность их принятия аудиторией [Ильичева 2006].

В концепции О.В. Мельниковой феномен аргументации рассматривается в аспекте импликации – возможностей получения причинно-следственных выводов в диалогических сверхфразовых единствах, в которых идентифицируются речевые акты, организующие их. Характеризуется семантика компонентов инициальной части единств и их структурно-принципиальных вербальных показателей. Акцент исследования делается на единствах, выполняющих роль импликантов в начале и конце целого текста, представляющих сильные позиции в тексте. Оцениваются особенности коммуникаторо-комбинированных импликативных единств, в которых антецедент или консеквент представлен авторским, а, консеквент или антецедент, наоборот, персонажным речением. Основу исследования составляют процедуры сентенциальной и диалоговой логики [Мельникова 2003].

В подходе С.Н. Авериной исследуется логическая структура паремий и показано, что пословицы построены по принципу силлогизма, репрезентированного в сокращенной форме, т.е. в виде энтимемы, как правило, с имплицитной большей (общеутвердительной) посылкой, которая легко восстанавливаема в силу своей очевидности. Такое восстановление происходит в пословицах, что, по мнению автора, придает им аргументирующую силу. Поэтому пословицы представляют собой

вербализацию коммуникативных конвенций консенсуса. Для этого форма пословицы должна сводиться к имплицативному суждению $p \rightarrow q$. (которое на самом деле представляет не категорический, а условный силлогизм, не связанный с количественным параметром суждения, т.е. общностью или частностью). Логический количественный принцип разграничения общих и частных суждений в посылках используется, по мнению автора, для разграничения пословиц и поговорок. Первые используют общие (универсальные) посылки, а вторые – частные, описывающие конкретные случаи. В связи с этим считается, что именно пословицы, а не поговорки используются как средства аргументации [Аверина 2005].

Когнитивно-лингвистический подход также немногочислен по количеству диссертаций.

В концепции А.Н. Баранова (это первая диссертация по лингвоаргументологии в отечественной науке) аргументация трактуется в деятельностном аспекте – как одна из важнейших сфер человеческого активного существования; принимается, что поскольку такие сферы могут моделироваться, моделированию доступна и аргументативная деятельность. Основу аргументирующей деятельности составляет когниция как взаимодействие систем восприятия, репрезентации и продуцирования информации. Поскольку подход автора в большей мере прикладной, чем чисто теоретический (в отличие, например, от концепции Л.Г. Васильева) и ориентирован на эффективность речевого воздействия, тезис о когниции становится крайне важным, поскольку позволяет провести рассмотрение отдельных аспектов когниции как совокупно, так и порознь. Восприятие расценивается как социо-психический процесс, активирующий определенные мишени и прецедентные феномены; поэтапное понимание информации производится активно, с применением ее слойно-ступенчатой обработки и тройственной категоризации в когнитивную, эмоционально-оценочную и языковую системы. Репрезентация как вторичный в темпоральном отношении феномен обусловлена когнитивными схемами и связана с одновременным

функционированием ряд подсистем, дающих возможность использования статического (тезауруса) и динамического аспектов (взаимодействие социального опыта, мотивационной составляющей, рефлексии и интерпретации). В результате обработки информации появляется семантическое пространство, которое имеет вид семантических сетей или семантических полей, образующих часть полей аргументации, которые несложно объективировать. Продуцирование использует результаты восприятия и репрезентации, а в случае инициативности ориентируется на параметры прогнозируемой или реальной ситуации и возможности вариативного применения собственных целеустановок в конкретных условиях общения [Баранов 1990].

В концепции О.В. Куликовой изучаются когнитивно-прагматические параметры аргументации в теоретико-прикладном аспекте – в парламентских дебатах. Аргументация рассматривается как неотъемлемый компонент когнитивной деятельности человека, как своеобразная универсалия, дополненная эвристическим компонентом. Последнее отличает когнитивное понимание аргументации от ее логических трактовок. Поэтому инференция как процедура, лежащая в основе построения аргумента, подчинена иным, более гибким закономерностям, чем жесткие алгоритмы. Процессы понимания и интерпретация сопряжены с инференцией и тоже задействуются в процессах актуализации знаний, задающих успешность аргументации. Это прежде всего референциальные и социальные фоновые и риторические знания, а также дискурсивно-ситуативные интенциональные знания. Структура дискурсивной аргументации определяется взаимодействием аргументов уровня сверхфразового единства. Конструктивный «скелет» трехкомпонентного представления аргументативного дискурса составляет его логико-семантическая структура, построенная по традиционному принципу ‘тезис – блок доводов (доказывание тезиса / опровержение антитезиса) – следствие’. Второй (не-надстроечный) компонент комплексной модели – интенциональная структура, третий – тематическая структура. Сам

исследовательский механизм заимствован из риторико-философского подхода Х. Перельмана [Perelman, Olbrechts-Tyteca 1969], которому О.В. Куликова приписывает (очевидно, в силу заявляемого в подходе бельгийского ученого исследовательского аппарата аргументации) когнитивный статус. Задействование собственно языка в экспликативной когниции объявляется возможным с помощью эвристических (т.е. не-формализуемых) стратегий симплификации, стратегии манифестирования субъективной модальности и стратегии каузальной дистрибуции (которая не привязана к собственно процессам импликации) [Куликова 2011].

В подходе В.С. Григорьевой на основе идеи об интегративности формата речевого взаимодействия в диалогическом дискурсе задана необходимость привлечения к анализу дискурса комплексной методологии когнитивного, коммуникативного и интерпретирующего подходов. Это позволило автору дать описание структур репрезентации различных видов знаний, которые определяют речевые стратегии коммуникантов и выбор конкретных языковых манифестаций в дискурсивных практиках; предложена репрезентация- модель в виде дискурсивной матрицы с набором основных компонентов: тематического, сценарного, интеракционального, личностного, социокультурного, этнокультурного, фатического и языкового. Описание аргументативной коммуникации, которое в диссертации представлено в речежанровом аспекте (жанры требование, предупреждение, требование, совет, предложение, просьба и др.), выполнено с позиций макро-аргументативного подхода с акцентом на прагматические составляющие, что обеспечивает целостность когнитивно-прагматического описания. Для аргументативного гипер-жанра подробно изучены и описаны базовые и вариативные модели дискурсивных жанров. Для субжанра 'предупреждение' выделены только базовые – модель с положительным результатом и модель с негативным результатом; вариативные модели автором отдельно не прописаны; для субжанра 'требование' – предложена базовая (каузативная) модель и вариативные модели – структурно-ориентированная

(конзекутивная), и семантико-ориентированная (требование-упрек, требование-угроза); для субжанра ‘совет’: базовые модели ‘запрос – совет’ и ‘запрос – предупреждающий совет’; вариативные модели – структурно-ориентированная (поэтапная каузация, комплиментарные высказывания) и семантико-ориентированная (аналогия, сравнение, описание негативной перспективы); для субжанра ‘предложение’: базовая модель ‘предложение – обоснование предложения’, вариативные модели – структурно-ориентированная (полиаргументная) и семантико-ориентированная (имплицитное и настоятельное предложения); для субжанра ‘просьба’ предложена базовая каузативная модель ‘экспликация + обоснование’, и вариативные – структурно-ориентированная (конзекутивная, полиаргументная) и семантико-ориентированная модели (имплицитная, настоятельная, просьба-упрашивание) [Григорьева 2018].

Мы ограничимся здесь изложением трех докторских подходов, а разбор диссертаций по аргументологии в рамках концепции когнитивных стилей [Киселева 2006; Калашникова 2007; Беседина 2011; Зайцева 2012] помещаем в соответствующий раздел ниже.

Коммуникативно-прагматический подход наиболее представлен в отечественной лингвоаргументологии, и по соображениям места² концепции будут охарактеризованы в последовательности от двух докторских к (достаточно кратко) кандидатским.

Концепция Н.Ю. Фанян отвечает традиции французского панаргументативизма с подключением синергетических идей. Методологический характер теории проявляется в приверженности идее принципиальной множественности интерпретаций любого дискурса, что придает подходу некоторый агностический ракурс. Одновременно утверждается, что различные виды дискурса могут иметь единую интерпретацию. Для разрешения этого дуализма автор вводит принцип

² Детальный анализ концепций (с несколько иными акцентами) представлен в работе Л.Г. Васильева [Васильев 2014: 77–93]

широкой уместности (релевантности), позволяющий развести понятия ‘аргументация’ (дискурсивная форма), ‘аргументирование’ (дискурсивная процедура – собственно доказывание), и ‘аргументативность’ (дискурсивный потенциал универсального характера, связанный с возможностью сомнений и разночтений). Первые два термина связаны с речевоздействием напрямую, третий – лишь опосредовано. Такое понимание аргументативности позволяет включить его в качестве принципиального компонента в содержание любых речевых актов. Н.Ю. Фанян вводит понятие *homo arguens*, проявляющегося в процессах доказывания. Конкретная аргументативная личность создает свое индивидуально-моделируемое коммуникативное пространство. Компоненты семиотического «трехмерного пространства языка» — синтактика, семантика и прагматика – определяют выбор стратегий и соответствующие проявления такой аргументативной личности [Фанян 2000].

Подход Н.К. Пригариной предусматривает создание риторической модели аргументации защитительной речи в юридическом дискурсе. Модель представляет собой своеобразно построение, содержащее два уровня – статический и динамический, в которых получает реализацию аргументация, которая включает три компонента – этический, рациональный и эмоциональный. Эти компоненты, отвечающие трем традиционным факторам риторического коммуникативного события – этосу, логосу и пафосу мыслятся в диалектическом единстве. Автор обосновывает три принципиальные характеристики аргументации, отвечающие за ее риторичность: (а) наличие у аргументации познавательного содержания и опоры на ценности; (б) целеустановка на убеждение адресата посредством этосных, логосных и пафосных аргументов, реализующихся в составе коммуникативно-риторических стратегий посредством коммуникативно-риторических и инструментальных тактик; (в) направленность на достижение в знании не истины, а правдоподобия, согласующегося с внутренним убеждением говорящего в правильности, добродетельности и этичности предлагаемого решения. Аргументация считается аксиологичным феноменом, в соответствии

с чем определяется иерархия ее базовых ценностей аргументации в судебной речи, ранжирующихся от универсальных к групповым юридическим и далее – к частным ценностям. Выделены три яруса коммуникативно-риторических установок, которые определяют эффективность судебной речи: генеральная стратегия; вспомогательные стратегии с одноименными тактиками, конкретизирующие замысел оратора; инструментальные тактики риторического плана [Пригарина 2010].

В концепции Н.С. Барбиной изучен научный конструкт ‘контраргументация’ как лингвистический инструмент описания правил рассуждения в тексте и как часть коммуникативной аргументативной ситуации. «Аргументорика» совместно с эколингвистикой задают возможность осуществления критики лингвистических теорий, которая осмысливается как контраргументация. Диалогические аргументирующие ходы образуют особую ризомную сеть с точками и зонами бифуркации, что дает выход в сферу междисциплинарности. Ризомный участок междисциплинарности представлен последовательностью расширяющих методических установок: аргументация → аргументативная коммуникация → нелинейная модель коммуникации → когнитивный анализ аргументативной коммуникации → когнитивное направление третьего поколения → эколингвистика → когнитивная экология языка. В собственно аргументативном ракурсе исследования с помощью силлогистической и прагма-диалектической реконструкции выявлены: параметры (тезис, аргумент, вывод) анализа научной критики и траектории аргументации (суждения, способы демонстрации, постулаты); факторы, обуславливающие различия аргументации и контраргументации и асимметрию Шагов аргумента и опровержения; границы Аргументативного Шага опровержения (абзац) который ориентирован на первичный текст на интерактивном уровне, что задает когерентность этого Шага; структура Шага опровержения (триединство констатации опровергаемого утверждения, его оценки, обоснования оценки) параметры методологического конструкта ‘когнитивная

траектория'; особенности понятийно-терминологического аппарата теории распределенной когниции; параметры синкретической модели макро- и микроуровневого анализа аргументативной коммуникации в эколингвистическом аспекте [Барбина 2020].

Целый ряд кандидатских диссертаций в рамках рассматриваемого подхода описывают разные стороны аргументативного взаимодействия. Рассмотрим эти подходы, группируя их по научным школам.

Калужская школа.

В диссертации Н.А. Ощепковой исследуется институциональный аргументативный дискурс политических дебатов. На стратегическом этапе анализа восстанавливается макро- и микроструктура аргументативного фрейма, анализируется структура аргументации с позиций прагматодиагностики. На втором этапе осуществляется анализ качества текстовых аргументов на уровне элементов-шагов. Дается описание типов аргументативных ошибок и устанавливаются их прогнозируемые локусы на уровне аргументативных шагов и ходов [Ощепкова 2004].

В исследовании Н.А. Волковой выдвигается проект модели взаимодействия речевых жанров высмеивания и аргументирования. Предложены модель взаимодействия этих жанров на микроуровне, а также описание наиболее типичных языковых средств их реализации. Аргументирование реализуется в дискурсе высмеивания с помощью специфических аргументативных шагов с разноуровневыми компонентами. Исследованы функциональные элементы высмеивания с элементами аргументации и аргументации с элементами высмеивания, обуславливающие характер жанрового перекрещивания [Волкова 2005].

В работе Е.В. Пучковой представлены сущностные характеристики аргументативного феномена опровержения: соотнесенность с контраргументацией; специфика ошибок при построении контраргументации; особенности построения и типичные языковые средства дискурса опровержения. Предлагается модель аргументативно-лингвистического

анализа дискурса опровержения на (а) микро- и (б) макроуровне: для (а) это критика компонентов и способа рассуждения; для (б) это целеустановки конструируемой контраргументации (диалектическая, эристическая и софистическая) [Пучкова 2006].

В диссертации О.А. Гусевой изучено аргументирование в публичной президентской речи на основе модели Х. Перельмана. Аргументирование суггестивно, т.е. направлено на формирование в сознании аудитории планируемого ритором эмоционально-ассоциативного образа объекта и предмета речи, на основе которого она воспринимается. Речевоздействие осуществляется с помощью общих и контекстных языковых средств. Для президентских обращений в США установлено характерное использование гомерической схемы расположения аргументов и построение аргументации на основе локусов качества [Гусева 2006].

В подходе И.М. Васильяновой анализируется аргументация в судебном дискурсе на основе прагмалингвистического, когнитивного и интерактивного подходов; выделена трансакция как оптимум реализации консенсуса и убеждения; основные разновидности жанров состязательного дискурса представлены в их коммуникативной специфике прагматических установок; дан комплексный анализ гиперфрейма аргументативного состязательного дискурса как многоуровневого образования в единстве его когнитивного, прагматического и лингвистического компонентов [Васильянова 2007].

В работе Е.М. Ручкиной изучено взаимодействие стратегий вежливости и аргументации в педагогическом речевом конфликте. Выявлена корреляция моделей речевого поведения и стратегий их реализации: модель уклонения – стратегии косвенности; модель согласия – стратегии негативной вежливости; общими признаны вуалирование и кооперативные аргументативные стратегии. Коммуниканты со статусным доминированием предпочитают сложные типы аргументации и аргументацию с разветвленной структурой. Коммуниканты со статусным равноправием используют идентичные модели

аргументирования. Коммуниканты со статусным подчинением предпочитают модель простого типа аргументации [Ручкина 2009].

В диссертации Н.Н. Черкасской изучена специфика стратегий претензии, состоящая в специфическом взаимодействии директивности (заявляется коротко и эксплицитно) и обоснования (аргументации – целенаправленно, совершается по плану и ориентировано на реципиента). В работе вскрывается специфика аргументационной стратегии и разнообразия ее тактик-доводов. Эти тактики классифицируются в соответствии с задаваемыми ими структурными типами аргументов, обладающими внутриуровневой функциональной семантикой; такие тактики варьируются от текста к тексту с разным уровнем глубины и разветвленности [Черкасская 2009].

В работе О.Э. Сухаревой установлены принципы риторико-аргументативного описания убедительности публичной речи с акцентом на изучение соотношения в ней логоса и пафоса. Логосный (собственно аргументативный) подход описывается с установлением организации аргументов, их внутренней функциональной структуры и внешних функций. Абзац рассматривается как Ход, который содержит один или несколько Шагов в пределах абзаца. Различаются макро-структура (аргументативная) и супер-структура (неаргументативная). Анализ аргументации начинается на микроуровне (тактическом). Вклад отдельных аргументов в общее аргументативное значение текста сопровождается функциональной трансформацией аргументов и их компонентов: так, Тезис Шага на уровне Хода этот Тезис трансформируется в Данные [Сухарева 2010].

В подходе А.В. Пучковой описаны лингво-аргументативные особенности жанра канцелярской отписки (КО), где дискурс строится с помощью логосных, этосных и пафосных аргументов, которые трактуются как риторические. В зависимости от прагматической установки тексты КО представлены четырьмя основными прагматическими типами – отписка-уклонение (ядерный), отписка-обещание, отписка-отказ и отписка-объяснение; при этом в каждом из поджанров определяется тип

преобладающего аргумента, использование которого при создании высказывания в этом поджанре позволяет создавать эффективный аргументативный текст [Пучкова 2011].

В работе Е.А. Салтыковой описана специфика значения и функционирования фразеологизмов (ФЕ) в аргументативном дискурсе с позиции выявления потенциала убедительности ФЕ при аргументировании Тезиса. Анализ иносказательных ФЕ проводится на уровне микроуровне. Выявление потенциала убедительности иносказательных ФЕ определяется: выявлением доминирующей аргументативной функции и большего потенциала убедительности при обосновании Тезиса; установлением потенциала убедительности исследуемых ФЕ с разной степенью иносказательности в конкретном типе аргументов; выявлением преимущественного типа аргумента, а, следовательно, типа обоснования при аргументировании Тезиса с использованием ФЕ [Салтыкова 2011].

В исследовании О.Н. Мищук изучены речевоздействующие средства, оформляющие самопрезентационную (СмП) составляющую дискурса высших политических деятелей. СмП получает выраженную реализацию во введениях к речам. Рассмотрение аргументативных стратегий в СмП с разграничением конвинсивной и персуазивной аргументации, позволяет дать комплексную картину речевоздействия; конвинсивные стратегии реализуются посредством аргументативных тактик выдвижения Доводов разной степени сложности; персуазивные – посредством семантических и прагматических логически несовершенных действий-тактик [Мищук 2013].

В подходе Т.В. Сушенцовой дан анализ принципа однородности Доводов в аргументации судебных решений. Однородность обусловлена соблюдением минимума критериев: тематического (наличие обобщающего понятия); синтаксического (сочинительная связь между Доводами); семантического (выявление общих свойств предложений); контекстуального (общая речевая ситуация предложений). Однородные компоненты в плане выражения могут быть разными, а в плане содержания должны быть

однотипными. В случае, когда компоненты аргумента соответствуют всем критериям однородности (их выделено 6), однородность определяется как полная [Сушенцова 2014].

В работе М.С. Гриневой установлены особенности речевоздействия практического психолога на основе аргументативного наполнения стратегии Мотивации клиента. С помощью структурно-функционального метода построена модель минимального прагматического аргумента. В ней на нижнем уровне акциональный Тезис подкрепляется Данными мнения, а на втором уровне Данные мнения становятся оценочным Тезисом с обоснованием Данными фактуальности и мнения с помощью Основания каузации. Выделено 4 типа мотивационного Основания и 8 вариантов фрейминга прагматического аргумента. Аргументация связана с 4 коммуникативными стилями психолога – манипулятивным, конфронтативным, опекающим и вдохновляющим [Гринева 2018].

В диссертации Н.В. Кулабухова выявлены способы функционального аргументирующего речевоздействия в дебатах, которые задают его интенсивность. Средства интенсивности используются в основном в прямых Доводах, что увеличивает аргументативную силу Тезиса; интенсификация Ограничителя увеличивает убедительность Тезиса, а интенсификация Оговорки его уменьшает. В тектонике аргумента средства выражения интенсивности представлены в сцепленных и несцепленных структурах. Установлено, что в англоязычных дебатах используется больше сцепленных аргументативных структур, чем в русскоязычных [Кулабухов 2019].

В работе Н.В. Мельничук изучено конструктивное и деструктивное аргументативное взаимодействие в парламентском дискурсе. Они обусловлены развертыванием диалога – их порождают спорные ситуации в ходе дебатов; сама аргументация направлена на разрешение обсуждаемой проблемы как конструктивным, так и деструктивным путем. Выявлено, что деструктивный конфронтационный компонент в аргументации превалирует над конструктивным, но дискурсивное качество дебатов не связано с данным

соотношением. Конструктивные и деструктивные высказывания в дебатах в Бундестаге определяются внутрикультурными базовыми ценностями Порядок, Долг, Дисциплина, Послушание, Право, Безопасность/Гарантия. Изучение соотношения состязательных тенденций в процессе принятия аргументированных решений дает новый импульс к исследованию публичного дискурса [Мельничук 2019].

Иркутская школа.

В работе Н.Е. Бардиной аргументативный дискурс рассматривается как прагмадиалектическая деятельность, отличающаяся многоступенчатой интеракциональной системой интенций коммуникантов, которые манифестируются с помощью структурно-дискурсивных составляющих – целей, стратегий, жанров, партиципантов. Описан используемый коммуникантами принцип аксиологического маневрирования – варьирования различных видов и значений оценок, индивидуальных аксиологических стратегий [Бардина 2004].

В работе А.Ю. Мордовина рассматриваются аргументативные стратегии как образования, включающие два класса элементов – контекстно-независимые ('процедурные'), и контекстно-связанные ('сущностные'). Стратегии описываются в рамках прагмадиалектического подхода – как устойчивые целостные типы риторического стратегического маневрирования в условиях критической дискуссии [Мордовин 2004].

В работе Т.В. Нешевой в духе панаргументативизма О. Дюкро изучается коммуникативно-аргументативный статус и потенциал слов-аргументаторов *encore – déjà*, которые расцениваются как языковые элементы воздействия на получателя. Эти антонимичные слова актуализируют значения интенсивности, проспекции, ретроспекции, уточнения и контраргументации. Их основной прагматической функцией считается аргументация, реализующая ассертивную, директивную, декларативную, экспрессивную и комиссивную стратегии [Нешева 2008].

В работе О.В. Ситосановой рассмотрены слова-аргументаторы в английском и русском языках как текстовые маркеры, обуславливающие аргументативную когерентность дискурса в трех основных речевых стратегиях – информирования (тактики предположения и признания), волеизъявления (тактики убеждения, запроса информации, предложения), эмоционально-оценочного воздействия (тактики упрека и одобрения). Основным значением слов-аргументаторов в английском языке признаются значения выделения, усиления и противопоставления, в русском – значение противопоставления [Ситосанова 2008].

В работе О.П. Петрухиной политический дискурс британского политика по способу стратегического оформления считается аргументативным, и в нем речевоздействие осуществляется путем симультанной активации рациональных (логическое обоснование) и иррациональных (аксиологемы и метафоры) факторов сознания. Языковая личность премьер-министра характеризуется тенденцией к использованию множественной (по Ф. ван Еемерену) аргументации. Аргументативное наполнение речей политика отличаются сочетанием оценок, парадоксальных тезисов и доводов. В аргументативных стратегиях выявлены стратегии кооперации, борьбы за власть, апелляции к ценностным категориям, аргументативного манипулирования [Петрухина 2009].

В работе Е.В. Ли изучен феномен русской и корейской аллативной аргументации. Западная модель аргументации следует линейному построению высказывания (тезис – аргумент – вывод), восточная модель спиралевидному развитию дискурса с доминированием метафорических образов. Апелляция к рациональной сфере чаще бывает в условиях реализации универсальных для обеих культур стратегий *ad hominem* и *ad populum*. Обращение к эмоциональной сфере аудитории опосредовано стратегиями сочувствия и угрозы; они смещают дискурс к манипуляции. При обращении к рациональной сфере адресата Аргументация обретает универсальный

характер, при апелляции к эмоциональной сфере сохраняются этнокультурные принципы аргументации [Ли 2011].

Петербургская школа.

В подходе В.Ю. Голубева характеризуется взаимовлияние логического, прагматического и языкового аспектов аргументации в монологическом новостном тексте и ориентация построения аргументации в зависимости от коммуникативных намерений автора [Голубев 1996].

В работе Н.Н. Добряковой на основе когнитивного фрейма аргументации и знаний экстралингвистического контекста для определения коммуникативных стратегий и тактик говорящих субъектов описаны логическая, риторическая и оценочная модели построения аргументации в зависимости от прагматических факторов речевой ситуации [Добрякова 2003].

В работе К.В. Гудковой изучена аргументация в аналитической статье. Структурно аргументация представлена двумя типами – прогрессивным (у пропонента – от тезиса к доводам) и регрессивным (у оппонента – от доводов к тезису). Аргументация аналитической статьи имеет стратегическое строение – выделены фактологическая, аксиологическая и регулятивная стратегии. Употребление стратегий регулируется факторами адресата, престижа газеты, жанра и действительности. Тактики представлены аллативными аргументами – к авторитету, к данным, к реальности, к общественным и индивидуальным потребностям, а также аксиологическими тактиками создания положительного и отрицательного образа [Гудкова 2009].

Иные школы.

В работе В.Н. Минакова рассматривается методология категориального поля аргументации в научном дискурсе. Это поле реализует взаимодействие языка и мышления и имеет особую структуру. В вершине располагается гносеологическая категория истины, на втором уровне – понятийная категория эпистемического состояния (с микрополями ‘знание’, ‘мнение’ и ‘незнание’), на третьем – функционально-семантические категории модальности и причинности. Модальность маркирует степени познания: ее языковые

средства эксплицируют шаги исследователя от начала до конца исследования. Причинно-следственные связи и переход одного эпистемического состояния в другое осуществляется с помощью категории причинности. Собственно процедурные моменты аргументирования в этом подходе не эксплицированы [Минаков 2007].

В работе А.В. Сташ рассматривается каузальность как составляющая аргументации и самоорганизующаяся конфигурация отношений. На основе 13 дихотомий задаются параметры естественно-языковой каузальной рамки, основные стратегии которой – поиск причин (референций) и ориентация на заключение (инференцию). Для русской лингвокультуры в алгоритме дихотомий характерны недетерминированность, неконвенциональность, случайность, процессуальность, интенсивность, иррациональность. В каузальной рамке выделяются организационные (монологические и диалогические) формы, типы аргументов, нестандартные умозаключения, семантические ходы и шаги для прагматики каузальной рамки [Сташ 2011].

Рассмотренные три основные лингвистические системы изучения аргументации не следует считать изолированными друг от друга: при внимательном рассмотрении концепций можно увидеть в них черты, присущие практически каждой системе.

1.1.2. Исследовательский аппарат аргументативного анализа

В настоящей диссертации принимается коммуникативный подход к аргументу. В его рамках исследуется не-диалогический пласт языковых сообщений. Реальность существования текстового общения как отдельной разновидности речевой коммуникации позволяет говорить не только о семантике и прагматике текста (см.: [Leech 1983: 63–70; Богданов 1993]), но и об аргументации текста. Коммуникативный подход по методикам анализа ориентирован на системы, близкие к неформальной логике, берущей в качестве объекта изучения естественно-языковые сообщения, которые можно использовать для описания как диалога, так и монолога, в условиях непрямого

отсроченного (в смысле времени восприятия сообщения по сравнению с его созданием) общения. Тогда на передний план выдвигается изучение функционального наполнения аргументации и ее тектоники.

Аргументно-функциональный подход представляет собой неформальный преимущественно индуктивный вариант пропозициональной логики и связан прежде всего с именем С. Тулмина [Toulmin 1958].

1.1.3. Модель С. Тулмина

В модели С. Тулмина рассматриваются действия аргументатора по реализации аргумента, а установление функций высказываний в аргументативном комплексе позволяет семантизировать причинно-следственные цепочки, обычно используемые в представлении аргументов.

На первом этапе в теории аргументативных функций происходит выдвижение мнения, или Тезиса (Claim), на втором – защита его путем приведения фактов, или Данных (Data), на которых основано это мнение. Эти факты должны обладать высокой степенью релевантности и достоверности. Для обоснования релевантности Данных приводится еще один компонент аргумента – Основание (Warrant). Основание есть принцип, согласно которому Данные впрямь обосновывают Тезис, т.е. речь здесь идет о фундирующем аспекте выводного знания. Основание обычно формулируется в виде общего утверждения, описывающего правило, принцип, причину, признак и т.д.; чаще Основание вовсе не манифестируется в текстах, и тогда аргументативный анализ предполагает восстановление полученной энтимемы. Названное трехчастное представление аргумента именуется в калужской аргументологической школе номинальным [Васильев 1992] в том отношении, что касается общих закономерностей организации рассуждения: ‘аргумент’ тогда синонимичен ‘рассуждению’, составленному из Доводов, обосновывающих Тезис. В настоящей диссертации используется именно такая трактовка аргумента, а потому модель С. Тулмина органично подходит для осмысления объекта анализа. Помимо такого общего, тематически-

нейтрального и независимого от прочих внутренних компонентов аргумента варианта представления рассуждения ('базисной' модели) у С. Тулмина формулируется возможность представления аргумента с внутренними зависимостями.

Такая 'расширенная' модель предусматривает введение трех новых функций: Свидетельства (Backing), Ограничителя (Qualifier) и Оговорки (Rebuttal). Эти компоненты уже не самостоятельны, а обладают особой внутриаргументной ориентацией (т.е. в этом смысле, зависимостью). Свидетельство подкрепляет Основание, задавая его детали или фактуальное подтверждение. Ограничитель присоединяется к Тезису, задавая вероятностную модальность суждения. Оговорка присоединяется к Тезису или к Данным, задавая условия или область их действительности: *до тех пор, пока, under such circumstances, unless* [Toulmin 1958: 73–74]; см. также: [Васильев 1994].

Может показаться, что расширенная модель есть усложнение основного аргумента и превращение его в комплексный, обусловленный причинно-следственными и подобными им связями между основным и зависимым компонентами. Но это так лишь если не принимать во внимание существенно разные ориентации основной и расширяющей частей модели: именно они демонстрируют тулминово разделение, соответственно, категорий общего и конкретного (field-dependency VS - independency – не путать с одноименными полюсами в когнитивно-стилевой теории, где речь идет об ингерентных чертах личности, а не о научно-методических процедурах).

В семантической модификации аргументно-функциональной модели С. Тулмина его учеником Р. Крейблом [Crable 1976] дается спецификация базисных аргументных элементов. Предлагается 4 вида Тезисов – декларативные, оценочные, модальные и классификационные; Данные (Evidence) подразделяются на события, отчеты о событиях, предметы и артефакты, выражения мнений; выделяется 4 типа Оснований: сравнения, группировки, каузальности и авторитета. Система Р. Крейбла не свободна от недостатков (они связаны преимущественно с внутренним разбиением

каждого типа Оснований, некоторой тематичной хаотичностью Данных (см. об этом: [Васильев 1994; 2014]). Тем не менее, эта система пригодна для анализа рациональной аргументации, если несколько упростить дробление Данных, приняв их разделение на Данные ситуаций, Данные гипотетических ситуаций, Данные сообщений о ситуациях, Данные выражения мнения, а таксономию Оснований взяв без дальнейшего внутриуровневого членения. В таком виде таксономия Р. Крейбла используется в качестве инструмента анализа в исследовательской главе далее.

1.1.4. Структурные схемы, единицы и элементы аргументации

В рамках структурного представления аргументации аргументы описываются обычно в виде букв, изображающих суждения, и стрелок, острие которых обращено к выводу. В такой репрезентации элементарным аргументом должна быть, очевидно, признана двусоставная структура ‘посылка – вывод’. В лингвоаргументологическом представлении принято использовать термины (употребляемые с заглавных букв) Довод – Тезис, соответственно; при этом Довод осмысливается как Данные, а безымянная стрелка уточняется интерпретацией – Основанием, характеризующим специфику демонстрации/доказывания.

Для не-элементарных аргументов выделяют четыре основных типа схем: дивергентную, конвергентную, цепочечную и составную.

В аргументе с дивергентной структурой одна посылка-Довод применяется для двух или более выводов-Тезисов:

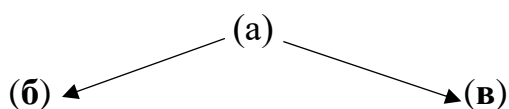

Конвергентная структура предполагает наличие второй, дополнительной посылки-Довода, не зависящей от Довода из элементарного аргумента. Появление конвергентной структуры (соподчинения) дает ответ на вопрос: «Есть ли у вас иные Доводы?».

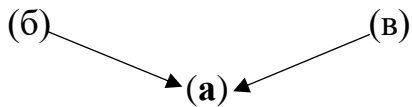

Цепочечная структура предполагает наличие дополнительной посылки-Довода для основной, в свою очередь обосновывая ее. Аргумент с такой структурой последовательного подчинения дает ответ на возможный вопрос реципиента: «Почему основная посылка – Довод верна?»

(в) —→ (б) —→ (а); (расположение чаще вертикальное)

Составная структура предполагает наличие дополнительного Довода, связанного с основным (координационная структура). Ее схема аналогична конвергентной, но между Доводами маркируется связь [Васильев 1999: 91]).

Минимальным элементом аргументации вслед за [Васильев 1992; 1999] будем считать высказывание (иногда – его компонент) с определенной аргументной функцией. Функции бывают ингерентными и адгерентными по отношению к единице аргументации. К ингерентным отнесены Тезис, Данные и Основание, к адгерентным – Свидетельство, Ограничитель и Оговорка. Минимальной единицей аргументации считается Аргументативный Шаг. Аргументативный Шаг – это комплекс аргументативных функций-элементов, обладающей аргументационной реализационной и идентификационной самостоятельностью. В отличие от единицы, элемент не обладает идентификационной самостоятельностью: вне Аргументативного Шага невозможно сказать, какую аргументативную функцию выполняет то или иное высказывание – оно может быть и Тезисом, и любым Доводом (как Данными, так и Основанием). Иными словами, элементы аргументации функционально несамостоятельны, но дискурсивно зачастую самостоятельны (могут самостоятельно функционировать в качестве высказываний) [Васильев 1999: 93].

Свидетельство является просто Доводом иного аргумента, в котором Тезисом является Довод внутри Аргументативного Шага. Ограничитель задает степень вероятности Тезиса и Доводов и является модальной, а не собственно аргументативной функцией. Оговорка – это Довод к Контр-Тезису для Аргументативного Шага [Васильев 1999: 94–95].

Формальная граница Аргументативного Шага – сложное предложение или совокупность предложений. Совокупность Аргументативных Шагов образует Аргументативный Ход. Формальная (графическая) граница Хода – абзац. Согласно Л.Г. Васильеву, в пределах Хода могут быть свои дивергентные и конвергентные структуры, но они функционируют на уровне Хода уже не как единицы, а как элементы аргументации на этого более высокого уровня. При образовании Хода происходит подавление аргументного статуса прежней единицы-Шага, т.е. трансформация Тезисов Шагов в Доводы Хода. Совокупность Ходов называется Аргументативным Макроходом, он строится по тому же принципу, что и Ход; формальная граница Макрохода – это параграф или его часть.

Так как в непереносимом условии аргументирования является языковая картина мира, то необходимо обратиться к языковой личности – человеку, существующему в общении, в стереотипах поведения, зафиксированных в языке, в значениях языковых единиц и смыслах текстов.

1.2. Языковая личность

Понятие языковой личности (далее – ЯЛ) как объективация различения индивидуального и коллективного в языковой способности восходит к исследованиям Й.Л. Вайсгерберга (перевод [Вайсгерер 2004]) и В.В. Виноградова [1980]. Й.Л. Вайсгербер первым обратился к языковой личности. Основная идея Й.Л. Вайсгерберга – “языковой закон языка: 1) актуализированный язык (речь как психический процесс и физическое явление); 2) “языковой организм” (язык как основа индивидуальной речевой деятельности); 3) язык как объективное социальное образование; 4) языковая способность. По его мнению, язык является наиболее всеобщим культурным достоянием; никто не владеет языком только благодаря собственной языковой личности, а, наоборот, человек владеет им благодаря тому, что принадлежит к определённому языковому сообществу.

В. В. Виноградов исследовал два пути изучения языковой личности – личность автора и личность персонажа. Он впервые в отечественной науке употребляет словосочетание «языковая личность». Рассуждая о важности социально-языкового контекста для науки о языке и о формах индивидуально-языкового творчества, автор подчеркивает, что Бодуэна де Куртенэ «интересовала языковая личность как вместилище социально-языковых форм и норм коллектива, как фокус смещения и смешения разных социально-языковых категорий» (Виноградов 1980). Согласно словам В. В. Виноградова, при изучении словесного творчества личности «социальное ищется в личностном через раскрытие всех структурных оболочек языковой личности» (см.: [Виноградов 1980]) [Азарова 2017: 170].

Изучение ЯЛ в отечественной лингвистике было продолжено Г.И. Богиним [1980; 1984; 2009] в ориентации на лингводидактические аспекты рефлексии. Для построения понятия языковой личности Г.И. Богин обращается к представлению о структуре *владения* языком, в основу которой кладет 3 группы факторов (а) содержательные (аспекты языка как системы); (б) деятельностные (виды речевой деятельности (чтение, письмо, говорение, аудирование); (в) оценочные (характеристики речевых актов – правильность, скорость, насыщенность, адекватность выбора и адекватность комплектации) (см. подробнее: [Львова,Оборина 2020]).

Сегодня имеется весьма широкий спектр трактовок ЯЛ – см.: [Еремеева 1991; Барсукова 2007; Беспамятнова 1994; Воркачев 2001; Гронская 2005; Иванцова 2002; Карасик 2001; 2003; Клюканов 1990; Лингвоперсонология 2009; Нерознак 1996; Пузырев 1998; Пушкин 1990; Розина 1991; Сентенберг 1994; Сусов 1989; Ширина 2002 и др.]

Трактовка ЯЛ в наиболее известном в дискурсологии виде связано преимущественно с именем Ю.Н. Караулова, который под ЯЛ понимает «совокупность способностей и характеристик человека, обуславливающих создание им речевых произведений (текстов)» [Караулов 2010: 3]. Характерной особенностью ЯЛ является её способность к порождению и

пониманию речи, а также хранению языкового знания во внутреннем (ментальном) лексиконе. Выделено три уровня ЯЛ: (1) вербально-семантический (единицы – отдельные слова как единицы системообразующей вербально ассоциативной сети); (2) лингвокогнитивный (единицы – понятия, идеи, концепты, образующие у ЯЛ картину мира, отражающую иерархию ценностей); (3) мотивационный (единицы – прагматические образования: стратегии, тактики, ориентации и т.п., отражающие коммуникативно-деятельностные потребности человека. [Караулов 1987]. Распределенность свойств ЯЛ по уровням задает возможность не только их отдельного научного рассмотрения на основе корпуса продуцированных ею текстов, но и моделирование конкретных типов ЯЛ.

ЯЛ как объект лингвистического изучения позволяет на систематической основе рассматривать как взаимодействуют четыре фундаментальных языковых свойства. Во-первых, потому, что личность есть средоточие и результат социальных законов; во-вторых, потому, что она есть продукт исторического развития этноса; в-третьих, по причине принадлежности ее мотивационных предрасположений, возникающих из взаимодействия биологических побуждений с социальными и физическими условиями, — к психической сфере; наконец, в-четвертых, — в силу того, что личность есть создатель и пользователь знаковых, т.е. системно-структурных по своей природе, образований [Караулов 2010: 22].

Исследование ЯЛ – лингвистическая персонология, по В.П. Нерознаку [1996], – неизбежно вовлекает в сферу интересов лингвистов те вопросы, которые объединяют всех специалистов, изучающих человека с различных точек зрения. К числу важнейших вопросов теории языковой личности относятся выделение типов ЯЛ и освещение подходов к их изучению.

С позиций этнокультурной лингвистики можно выделить типы носителей базовой и маргинальной культур для соответствующего общества. Здесь действует оппозиция «свой – чужой». В условиях межкультурного общения релевантным оказывается дифференциация чужих по признаку

реальности, естественности общения. Условно можно разграничить следующие типы ЯЛ: 1) человек, для которого общение на родном языке является естественным в его коммуникативной среде; 2) человек, для которого естественным является общение на чужом языке в его коммуникативной среде, здесь мы говорим о ксенолекте, т. е. той разновидности языка, которой пользуются, например, эмигранты, либо люди, длительно живущие в чужой стране, либо люди, пользующиеся языком международного общения в целях естественной коммуникации, например, ученые, выступающие по-английски на конференции в Японии; 3) человек, который говорит на чужом языке с учебными целями, не относящимися к характеристикам естественной среды общения [Караулов 2010: 5]. С позиций междисциплинарного подхода уместно противопоставить типы личностей, выделяемые в психологии, и рассмотреть языковые и речевые способы проявления соответствующих личностей. Детальная классификация психологических типов языковой личности разработана в исследовании С.С. Сухих [1998]. Автор выделяет экспонентный, субстанциональный и интенциональный уровни измерения ЯЛ. В настоящей работе мы используем персонологическую концепцию С. А. Сухих, согласно которой каждый уровень языковой личности отражается в структуре дискурса. Исследование дискурсивных особенностей происходит на трех уровнях – экспонентном, субстанциональном и интенциональном [Сухих 1998].

Экспонентный уровень дискурса включает разнообразные словообразовательные и синтаксические структуры, связь между элементами предложений и самими предложениями, а также грамматическую категорию залога, распространенность предложения, способы соотнесения субъекта и предиката в предложении (т.е. проецируется языковая компетенция личности).

На экспонентном уровне можно выделить корреляции между вербальными признаками и уровнем языковой личности. Так, при построении дискурса субъект общения предпочитает конструкции со значением динамичности или статичности, активности или пассивности. Это зависит от таких черт, как активность или созерцательность. К их формальным маркерам

относятся глагольные формы со значением категории активности, а также предпочтение предикативных единиц номинативным и употребление пассивных конструкций, статальных предикатов.

Языковая личность склонна констатировать факты с разной степенью убедительности, и использовать аргументацию для увеличения достоверности утверждаемого. На этом основании можно различать такие языковые черты, как 'персуативность', то есть убедительность, 'голословность', 'хэзитивность', то есть сомневаемость. Персуативная черта проявляется, когда при наличии достоверного факта используется дополнительная и даже избыточная аргументация и высокая степень аффирмативности в пропозиции. Языковая черта голословность проявляет себя, когда констатируется факт при неточном знании, но с использованием высокой степени утвердительности, не допускающей вероятностной модальности и развернутой аргументации. При констатации фактов аргументация также сводится к минимуму. При голословности констатация фактов не требует обоснования. Для языковой черты 'хэзитивность' характерна слабая степень соотнесенности субъекта и предиката, использование языковых маркеров со значением вероятности, которые сигнализируют не только об ограниченной осведомленности говорящего (пишущего), но и о его неуверенности как черте языкового поведения [Сухих 1998: 111].

На данном уровне описываются дискурсивные различия:

- 1) по типам предикатов: аудиальность, визуальность, кинестетичность, рациональность;
- 2) по соотношению субъектов и предикатов (залог);
- 3) по предпочтению предикатов со значением действия или статальности;
- 4) по синтаксической распространенности предложений;
- 5) по наличию или отсутствию дополнительной аргументации;
- 6) по наличию маркеров со значением «вероятность».

Выделенные параметры используются для выявления языковых черт ‘активность/ созерцательность’ и ‘персуативность/ голословность/ хэзитивность’.

На субстанциональном уровне представлен семантико-тематический аспект дискурса, где, можно постулировать языковые черты *конкретность /абстрактность*, различающиеся тем, что субъекты языкового общения имеют склонность к употреблению или выбору языковых единиц с узкой или широкой сферой референции, ср.: *Он враждебно относится к людям с иным мировоззрением – Он нетолерантный человек; Он ушел, не сказав никому до свидания — Он ушел не попрощавшись*. Вторые примеры имеют более конкретное значение или более узкую сферу референции. Способ описания ситуаций различается по степени детализированности или обобщенности, что позволяет постулировать такие черты как *аналитичность* или *синтетичность* [Сухих 1998: 112–113].

На данном уровне помимо параметров (1) объема референции семантических единиц и (2) детализированности или обобщенности в описании ситуации, мы считаем необходимым исследовать ряд признаков коммуникативной ситуации, описанных Л.Г. Васильевым и Н.А. Ощепковой [1999], а именно признаки: (3) «количество точек зрения на проблему» (однотопиковость и многотопиковость) и (4) «способ обоснования точки зрения» (*коммуникация* — задействование изначально своей аргументации, *интеракция* — критика аргументации оппонента, *транзакция* — продолжение и развитие мысли оппонента и выдача собственной аргументации), что, на наш взгляд, соответствует критерию «способа развития темы» С.А. Сухих применительно именно к аргументативному дискурсу. Выделенные параметры служат для выявления языковых черт ‘конкретность / абстрактность’ и ‘аналитичность /синтетичность’.

Уровень интенциональной организации дискурса отражает уровень коммуникативной компетенции субъекта языкового общения [Сухих 1998: 110]

Интенциональный уровень дискурса включает аспект отношения, который состоит из логической (отношение говорящего к референциальному соотношению темы и действительности), экзистенциональной (отношение к теме), интеракциональной (отношение к партнеру), эгоцентрической (отношение к себе) разновидностей модальности диалога. При измерении речевого поведения личности через её отношение к теме диалога можно выделить две черты: 'юмористичность' как склонность и способность интерпретировать тему в возможных мирах, что может свидетельствовать о языковой креативности, тогда как противоположная ей черта 'буквальность' указывает на ограниченность коммуниканта в отношении выбора интерпретаций пропозициональных фактов. В зависимости от ориентации коммуниканта 'на' или 'от' партнера можно разграничивать две черты личностных особенностей ведения диалога – 'конфликтность' и 'кооперативность'. Черта 'конфликтность' проявляется по отношению к теме диалога через реакцию неприятия или частичного принятия вводимой темы, через иллокутивные способы реагирования на действия партнера, например: 'упрек – упрек', 'просьба – отказ', 'констатация факта – отрицательная оценка этого факта'. 'Конфликтность' как языковая черта может быть связана с эгоцентрической модальностью, так как ориентированность на другого зависит от отношения к себе, своему *эго*. Две языковые черты, вытекающие из подобного отношения, носят скорее психологический, нежели языковой характер. Это 'децентрированность', т.е. способность становиться на позицию партнера и соответственно адекватно оценивать себя, и 'центрированность' как доминирование своей самооценки. Последняя проявляется в неумении слушать других, злоупотреблять правом говорящего, чрезмерно употреблять личные местоимения и ссылаться на собственный опыт, знания, т. е. подчеркивать собственную значимость [Сухих 1998: 114–116].

Так как в настоящей работе рассмотрение АД происходит на основе коммуникативной модели в монологической разновидности, мы не можем

выявить все предложенные С.А. Сухих языковые черты на интенциональном уровне; причины этого очевидны уже из приведенных их определений.

Согласно С.А. Сухих «обращение к изучению личностного фактора, а именно, к взаимоотношению структуры личности и структуры текста, позволит снять идеальный, абстрактный статус субъектов в речевом обмене. ... Описание вариаций кода (текстовых структур) в зависимости от типа личности как раз и соответствует характеру интердисциплинарных исследований» [Сухих 2004: 78]. При изучении языковой личности в центре внимания находятся ее интеллектуальные характеристики. Поэтому наиболее важной задачей прагмалингвистики становится создание типологии языковых личностей, построенной на основе различий в когнитивных стилях.

К числу дискуссионных относится вопрос о том, может ли каждый говорящий рассматриваться как ЯЛ. При статическом понимании личности (все приведенные выше подходы базируются именно на такой трактовке) на этот вопрос дается утвердительный ответ. Динамическая интерпретация данного понятия прослеживается в тезисе о том, что ЯЛ начинается «по ту сторону» обыденного языка [Караулов 2010: 36]. Если согласиться с тем, что существует уровень нейтрализации ЯЛ, т. е. уровень стандарта, на котором стираются индивидуальные речевые отличия, то правомерно предположить, что нейтрализация личности – это актуализация статуса человека. Разумеется, нейтрализация личности – это абстракция. В реальном общении личностно-индивидуальное и статусно-представительское в человеке неразрывно слиты: пассажир, покупатель, пациент, клиент, прихожанин, прохожий на улице реализуют себя в названных ролях, помимо воли проявляя как личностные, так и статусно-ролевые качества, в которых им приходится выступать в общении с другими людьми. Соглашаясь с тем, что в общении происходит постоянное переключение по линии «персонализация – деперсонализация», нельзя устанавливать жесткую корреляцию между обыденным языком, семантическим уровнем ЯЛ и нулевой представленностью личности в

общении. Обыденный язык объединяет всех, говорящих на нем, но если говорящий на обыденном языке не является ЯЛ, то из этого допущения возможны следующие выводы: 1) ЯЛ проявляется только в определенных жанрах речи; 2) ЯЛ – это специфическое качество человека говорящего, то появляющееся, то исчезающее; 3) обыденное общение – это способ маскировки своей личности. Приведенные аргументы, как можно видеть, легко опровержимы. Ю.Н. Караулов, выделяя семантический, когнитивный и мотивационный уровни языковой личности, подчеркивает, что семантический уровень является базой для языкового общения [Караулов 2010: 37], и в этом смысле в меньшей мере индивидуализирует личность, чем понятия, идеи, концепты в сознании человека, с одной стороны, и цели, мотивы, интересы в этом сознании, с другой.

ЯЛ – многомерное образование. Типы ЯЛ выделяются в зависимости от подхода к предмету изучения, который осуществляется с позиций либо личности (этнокультурологические, социологические и психологические типы личностей), либо языка (типы речевой культуры, языковой нормы). С позиций языка можно построить также модель словарной личности, т. е. носителя представлений, стереотипов и норм, закрепленных в значениях слов, толкуемых в словарях. Словарная личность представляет собой наиболее абстрактный тип языковой личности, вместе с тем даже на уровне словарной личности обнаруживаются оценочные разновидности (например, критик и апологет), проявляющиеся применительно к определенным лексико-семантическим группам слов [Карасик 1994].

ЯЛ в условиях общения является коммуникативной личностью, обладающей определенным инструментарием оперирования общими мыслительными и коммуникативно-конкретными познавательными и реализационными феноменами, т. е. когнитивным стилем (далее – КС). Тем самым, когнитивно-стилевой аспект ЯЛ (наряду с этнокультурологическим, социологическим и т. п.) следует рассматривать в рамках комплексного представления о ЯЛ. Такое рассмотрение, предпринимаемое с

языковедческих, в частности, прагмалингвистических позиций, позволяет выстраивать характеристики ЯЛ достаточно органично, особенно если трактовать прагматику в духе Р. Карнапа, т. е. не как надстройку над синтактикой и семантикой, а как определяющий для них фактор, подразумевающий (вбирающий) эти два семиотических стратума. Концепция С.А. Сухих [1998], как представляется, позволяет принять такую методологию. Тем самым, КС может помещаться в интервал прагмалингвистического изучения.

1.3. Понятие когнитивного стиля

В психологии и когнитивной науке под КС понимаются индивидуально-своеобразные способы переработки информации о своем окружении на основе индивидуальных различий в восприятии, анализе, структурировании, категоризации, оценивании происходящего. В свою очередь, эти индивидуальные различия образуют некоторые типичные формы когнитивного реагирования, относительно которых группы людей являются похожими и отличаются друг от друга. Таким образом, понятие КС используется с тем, чтобы обозначить, с одной стороны, индивидуальные различия в процессах переработки информации и, с другой, типы людей в зависимости от особенностей организации их когнитивной сферы.

Теория КС возникла в 1950-е годы, когда внимание когнитивной психологии сосредоточилось на активной роли индивидов в обработке информации и индивидуальных различиях когнитивного функционирования. Учеными было установлено, что разные люди имеют разные предпочтительные для них способы получения, запоминания, обработки и использования информации. Подобные типы различий получили название 'когнитивные стили'.

Первыми, кто стал заниматься исследованием КС, стали западные ученые и психологи А. Адлер, Г. Мёрфи, Г. Олпорт, М. Полани, Дж. Беркли, Г. Лейбниц, Г. Гегель, Дэв. Юм и др. Из числа представителей отечественной

психологии, занимающихся изучением КС, можно выделить: В.С. Мерлина, В. Колга, Е.П. Ильина, А.П. Байменова, Б.А. Вяткина, Г.Д. Дипольскую, М.Р. Щукина, Е.А. Климова, В.А. Толочек.

Выделение исследователями разных аспектов при изучении КС обусловило неоднозначность данного понятия.

Под КС понимались: устойчивые различия в когнитивной организации и когнитивном функционировании; индивидуальные особенности познавательных процессов, устойчиво проявляющиеся в различных ситуациях при решении разных задач; предпочитаемый способ анализа и структурирования своего окружения; комплекс когнитивных контролирующих принципов, обеспечивающих возможность реалистически-адаптивных форм познавательного отражения на основе регуляции аффективных состояний; профиль умственных способностей; стабильные черты высшего порядка предопределяющие способ взаимосвязи когнитивных способностей и аффективных свойств в актах индивидуального поведения и т.д. [Холодная 2004: 39].

В настоящее время насчитываются множество работ, посвященных влиянию когнитивно-стилевых особенностей личности на самые разнообразные стороны ее поведения. Многие авторы видят в исследовании КС одно из перспективных направлений изучения индивидуальных особенностей личности [Шкуратова 1994: 12].

Процессы, связанные с обработкой информации, в значительной степени зависят от структуры когнитивно-стилевых компонентов и их стабильного состояния, позволяя взглянуть на существующие теории личности по-новому. Наконец, они помогают понять, что когнитивные и мотивационные процессы тесно связаны друг с другом, и поэтому невозможно объяснить одну группу явлений без учета другой. К этому можно добавить, что КС находится на стыке процессуальных и структурных, когнитивных и мотивационных аспектов личности, и потому его изучение даст возможность раскрыть механизмы целостности личности [Groot 1984: 136].

Существует две особенности, которые являются общими для исследований КС. Одна из них заключается в том, что КС описывается как континуум между двумя противоположными полюсами (например, рефлексивностью и импульсивностью), на котором значения выраженности этого параметра у отдельных индивидов могут быть представлены точками. Таким образом, КС определяется соотношением между двумя противоположными тенденциями поведения. Вторая особенность заключается в том, что «отдельные познавательные стили выделяются не умозрительно, а эмпирически – с помощью экспериментальных методик, которые позволяют продемонстрировать наличие значительных индивидуальных различий и их устойчивость» [Шкуратова 1994: 12]). Действительно, все параметры когнитивного стиля появились благодаря практике психологического эксперимента, в рамках которого продолжает анализироваться их взаимосвязь с другими личностными характеристиками.

Когнитивно-стилевой подход заключается в попытке ввести безоценочный взгляд на интеллектуальные возможности человека. Особый статус стилевых характеристик интеллектуальной деятельности был связан с признанием их особой роли в регуляции индивидуального поведения, при этом стилевой подход рассматривался как один из вариантов объяснительной теории личности. Кроме того, в теории КС акцент смещался на проблему индивидуальности (уникальности) человеческого разума в виде признания существования у каждого человека индивидуально-своеобразных способов организации познавательного контакта с миром [Холодная 2004: 22].

Если в традиционном исследовании индивидуальных интеллектуальных различий испытуемый заведомо превращался в некий объект, которым достаточно жестко манипулировали извне, то в стилевом исследовании испытуемый выступал в качестве субъекта, имевшего возможность продемонстрировать присущие ему способы восприятия, анализа и интерпретации экспериментальной ситуации.

Г. Клаусс высказал предположение, что стилевые методики могут использоваться для образования экспериментальных групп при изучении психологических механизмов индивидуальных различий интеллектуальной деятельности (см.: [Холодная 2004]).

Г. Уиткин описывал КС как отличительные, логически последовательные модели структурирования и обработки информации или логические режимы функционирования, присущие перцептивной и интеллектуальной деятельности индивидуумов [Yu Сао 2006: 18]. Позже Г. Уиткин дал другое определение КС, а именно: «когнитивный стиль – связующая нить между восприятием и индивидуальностью, между познавательной способностью и эмоциональной составляющей, социализацией и поведением в обществе» [там же]. Исследования Г. Уиткина сыграли решающую роль в изучении когнитивных стилей. Цель его исследования заключалась в изучении индивидуальных различий в способах восприятия, а также в установлении их связи с определенными характеристиками личности [Kozhevnikov 2007: 465].

1.3.1. Современные монографические подходы к проблеме когнитивных стилей

В нижеследующем изложении освещаются отечественные диссертационные подходы к анализу специфики и функционирования когнитивных стилей. Данная парадигма в таком исследовательском варианте вышла на широкую научную сцену России лишь в начале нынешнего века, поэтому ее современное состояние едва ли можно охарактеризовать как сколько-нибудь завершенное. Следует оговориться, что мы не претендуем на исчерпывающий характер поиска, результаты которого связаны с доступностью электронных текстов диссертаций. Поэтому возможное упоминание какого-либо подхода связано с несовершенством прежде всего поисковых процедур, но никак не с желанием оставить какую-то концепцию без внимания.

Психологические подходы

В диссертационной работе Г.А. Молохиной КС рассматривается в парадигме возрастной психологии с позиций его рефлексивной (познавательной) стороны, т.е. как стиль мышления. Соответственно, идет поиск характеристик профиля мышления в юношеском возрасте по параметрам гендерности и динамики развития стиля. Вводится манифестационный параметр суммарности показателей СМ, для чего берутся лишь максимальные маркерные величины. Данные диссертации показывают, что рефлексивизация собственного СМ увеличивается с возрастом. При этом если развитие СМ юношей прямо пропорционально развитию профиля маскулинности, то у девушек оно не имеет профильной выраженной фемининности [Молохина 2010].

Рассмотрены четыре основных СМ – инициативный, критический, управленческий и практический. Эти стили характеризуются по нескольким параметрам, которые, однако, в исследовании представлены неравновесно. Так, если в инициативном СМ описаны три характерных параметра – ‘интеллектуальные качества’, ‘эмоциональные качества’ и ‘тип межличностных отношений’, в иных СМ эта триада либо дополняется, либо редуцируется. Так, в критическом СМ выделен лишь один параметр – ‘тип межличностных отношений’; в управленческом СМ добавляется параметр ‘качества самоактуализирующейся личности’; в практическом СМ добавлены ‘качества самоактуализирующейся личности’, но не представлен параметр ‘интеллектуальные качества’.

Эти недостатки не позволяют говорить о выдержанности системного подхода в описании результатов эксперимента. С точки зрения содержания, все же, изучаемые СМ могут быть охарактеризованы так, что появляется возможность усмотрения особенностей каждого из СМ. Тогда особенностью анализа в диссертации приходится признать опору на принцип дифференциации (что характерно, например, для структуралистского подхода), т.е. выделение отличительных особенностей каждого стиля в ущерб

поиску общих черт, т.е. пренебрежение принципом сбалансированности научного описания.

В подходе А.А. Семяшкина КС изучаются в проекции на параметры личностных характеристик, в частности, темперамента и мотивации достижения – достаточно разных по своей природе качеств (ингерентных и ситуативных, соответственно). Ключ к решению проблемы названного соотношения автор усматривает в половозрастных характеристиках человека [Семяшкин 2010].

Анализ данных проводится как по полюсным, так и по промежуточным значениям КС с получением новых сведений по когнитивной артикулированности и понятийной дифференцированности. Разбираются КС ‘‘полезависимость’’/‘‘полenezависимость’’ и ‘аналитичность/синтетичность’.

Гендерные характеристики проявляются в доминировании аналитичности у женщин и взаимосвязи полenezависимости и мотивации достижения у мужчин (противочлены, соответственно, для мужчин и для женщин не эксплицированы).

Возрастные характеристики оказывают влияние на функционирование изучаемых КС: ‘полезависимость’ в младшем подростковом возрасте уменьшается в раннем и позднем юношестве. Синтетичность также уменьшается от подросткового периода до юношества, но затем возрастает к периоду зрелости. Очевидно, что сопоставление возрастных периодов взято по неравносоставным шкалам, поэтому общую картину соотношения характеристик КС, которую пытается дать автор, составить затруднительно.

Промежуточная группа КС ‘‘полезависимость’’/‘‘полenezависимость’’ составляет срединное значение в отношении мотива достижения успеха. В промежуточной группе КС ‘аналитичность/синтетичность’ диссертантом изучены параметры свойств темперамента коммуникативная эргичность, коммуникативная пластичность и индексов коммуникативной и общей активности: синтетики в меньшей степени коммуникативно эргичны, менее пластичны, в меньшей мере коммуникативно- и в целом активны, чем

респонденты промежуточной группы. Эти данные представляются существенными с точки зрения применимости предложенной научной методики к анализу иных массивов данных.

В диссертации Е.В. Федоровой рассматривается КС 'когнитивная простота/сложность' в аспекте социо-психологического понятия идентичности; последняя связана с сохранением тождественности личности в разнообразных условиях. КС рассматриваются как детерминанты социального познания, т.е. фактор субъектности осмысливается в ориентации на категорию обобщенности, которая, по мысли автора, и задается стилем как набором метакогнитивных способностей, регулирующих интеллектуальную деятельность [Холодная 2002], связанную с произвольным интеллектуальным контролем [Федорова 2004].

В работе используется метод «расщепления» полюсов КС, с помощью которого предпринимается попытка показать, что в самоописаниях когнитивно-простых личностей преобладают высказывания, связанные с их социальной идентичностью. Когнитивно-сложные личности рассматриваются в двух разных аспектах способностей к моделированию мира – многомерных (детализированных) и обобщающих (сложных), что напрямую не обусловлено личностной социальной идентичностью. Обосновывается метод расщепления (разделения на подгруппы) полюсов КС с помощью параметра предметная эффективность. Тем самым расщепление при сформированности (высокой предметной эффективности) произвольного интеллектуального контроля предстает как адаптационный по отношению к целям и специфике социальной ситуации механизм: КС может проявлять в этих условиях полюсное варьирование. Такая свобода варьирования отсутствует при несформированности контроля, и в структуре идентичности преобладает не социально-ситуативный, а личностный компонент.

В диссертации установлены факторы, определяющие связь между идентичностью и степенью когнитивной сложности – это социально-ситуативный, гендерный и возрастной параметры. Измерение обращенности

личности на себя (саморефлексия), согласно данным диссертанта, определяется типом параметра изучения личности – это либо когнитивная простота/сложность, либо предметная эффективность. Первый параметр дает измерение степени желаемой социальной непротиворечивости «Я», второй – степень однородности самохарактеристик.

Данный подход отличает глубина проработки методов измерения КС.

В подходе О.В. Макаренко КС рассматриваются с позиций максимизации реализации познавательных ресурсов личности в обучении. Стиль ригидность / гибкость изучается с точки зрения способности обучающегося реорганизовывать проблемный материал, что является отражением особенностей внутреннего строения познавательной деятельности. Существенным для излагаемой концепции является противопоставление двух групп образовательных задач – (а) ориентированных на формирование знаний, умений и владений (алгоритмический подход) и (б) направленных на развитие продуктивного мышления, творческого поиска. Задачи группы (а) связываются со стилевой ригидностью (проявляющейся в затруднениях смены способов анализа в интеллектуальной деятельности, что связано с доминированием параметра ‘средства’ над параметром ‘цель’ – даже при адекватной рефлексивизации последнего). Задачи группы (б) сопряжены с гибкостью (принятие решений по выбору из ряда альтернатив в ситуациях неопределенности, что обусловлено в числе прочего поиском средств, не наталкивающих познающую личность на ригидные действия) [Макаренко 2003].

Решение проблемы повышения гибкости для решения творческих задач диссертант связывает, помимо обуславливающего фактора – анализа способности личности к правильному пониманию и, соответственно, к возможности решения задачи – с принципиальной настроечной чертой личностного уровня ‘разрешение / неразрешение себе’ решать такие задачи, т.е. с триггерными аспектами интеллектуальной деятельности. При

положительных значениях триггера осуществление решения производится посредством выбора целого ряда стратегий, практикуемого обучающимися.

Данный подход отличается проработанностью и представляется перспективным с точки зрения применения его результатов в образовательном процессе.

Подход М.Н. Юртаевой лежит в русле теоретического осмысления достаточности понятий КС и личностных черт для характеристики толерантности к неопределенности, связанного с выбором приоритета, соответственно, процедурного или базисного осмысления последней. Существо этой проблемы автор усматривает не в указанном методологическом противоречии, а в недостаточности исследования названного феномена. Поэтому для решения проблемы предлагается комплексный подход, предусматривающий на основе гипотезы о линейности измеряемых характеристик определить наличие корреляций когнитивно-стилевых и личностных признаков толерантности к неопределенности и предложить имитационную модель этого феномена, описывающую индивидуальную специфику преодоления ситуации неопределенности. Основу построения модели составляет идея о примате свойств КС ‘ригидный/гибкий познавательный контроль’: в целом действие непроизвольного интеллектуального контроля помогает разрешить ситуацию с толерантностью, но крайние значения полюсов КС (задействуется идея «расщепления» полюсов) препятствуют этому разрешению [Юртаева 2007].

В числе значимых достижений подхода следует отметить: идею о потребности изучения и эмпирического подтверждения ‘толерантности к неопределенности’ с более, чем одной концептуальной позиции, т.е. на интегративной основе; модификацию важнейшего показателя данного КС – ‘соотношение темпоральных показателей чтения карт «цвет» и «слово»’; обоснование и доказательство того, что механизм действия КС вообще не только не противоречит понятию интеллектуально-личностного потенциала субъекта, но и служит его ресурсным основанием; установление сущностных

компонентов феномена толерантности к неопределенности – непредвзятость, избегание неопределенности и риска, ликоугрожающий фактор, ‘полезависимость’; эмпирически подтверждено отсутствия резких границ между отдельными КС.

Данное исследование может служить основанием для использования специальных методик при изучении лингвистических особенностей КС.

В исследовании Е.С. Сухих исследуется явление толерантности на основе двух методологических позиций – когнитивно-стилевой и личностно-диспозиционной. Последняя при этом составляет базисные черты человека, определяя ряд его ценностных ориентаций и направленности контроля. Социально-перцептивный стиль рассматривается как один из аспектов КС, наряду с интерактивным и коммуникативным, хотя и проявляется менее наглядно; значимость этого аспекта автор видит в том, что он определяет рамку социального восприятия – схемы и гипотезы, оставаясь индивидуально-субъектным в категоризации и оценивании участников коммуникативной ситуации, а возможно, и принципов общения в целом [Сухих 2007].

Принципиальными признаками социально-перцептивного стиля признаются когнитивная дифференцированность и оценочность, а важнейшим исследовательским методом – реконструкция субъективных семантических пространств. Е.С. Сухих удалось установить главные особенности исследуемого аспекта КС. Степень толерантности прямо пропорциональна когнитивной дифференцированности, проявляющейся в количестве применяемых при оценивании ситуации конструкторов когнитивного порядка и реализующейся в аффективно-оценочной полюсной паре ‘приятный/неприятный’; степень оценочности стиля обратно пропорциональна толерантности. Различие в ценностных ориентациях субъекта, задающие специфику рассматриваемого аспекта КС позволяет выделить эмпирико-типовую скалярную пару ‘адаптивность/конструктивность’: для адаптивного компонента характерно стремление к социальному единству и ориентации на традиции, для конструктивного – к

уважению свобод личности и ориентации на различия. Параметр диспозиции личности дает следующие результаты: толерантности присущи ценности доброты и универсализма, интолерантности – ценности власти и достижений; локус контроля при толерантности интериальный, при интолерантности – экстериальный; контролирующий механизм в толерантности – когнитивная дифференцированность и отсутствие эксплицитной оценки, в интолерантности – меньшая когнитивная дифференцированность и манифестация оценки.

Данный подход задает возможное направление исследования лингвистических характеристик аффективных реакций в диалоге.

В подходе А.С. Филимоновой исследуются стили межличностной коммуникации в психомедицинском аспекте. Такие стили структурно-функционально связаны с КС в плане мотивации, саморегуляции и особенностей мышления, а особенности проявления этих параметров у субъектов с аффективными расстройствами имеют свою специфику [Филимонова 2011].

Предлагается холистическая модель нарушения межперсональной коммуникации в особых клинко-диагностируемых условиях. Важнейшими аспектами изучения аффективно-депрессивных расстройств испытуемых в когнитивно-стилевом отношении автор считает формальный интеллект в соотношении с эмоциональным; корреляцию враждебности / привязанности, а также психологические приемы защиты; типы манипуляторной регуляции общения, степень разветвленности социальных связей, стремление к кооперативным взаимоотношениям. Эти компоненты проявляются с разной степенью адаптации к коммуникативным условиям в когнитивном, эмоционально-регуляторном и поведенческом отношениях. Наиболее неадаптивными в исследовании признаны формальный интеллект, враждебность/привязанность и манипуляция.

Когнитивный компонент аффективно-когнитивного стиля исследуется с точки зрения уровня полезависимости/полenezависимости, уровня

формального и эмоционального интеллекта, степени артикулированности/ дифференцированности, а также уровня когнитивной дифференцированности. По этим параметрам описаны различия пациентов с депрессивным и с тревожным расстройством. Депрессивные личности обладают доминирующей 'полезависимостью', невысокой дифференцированностью самоосознания, их формальный и эмоциональный интеллект снижен по сравнению с нормой; когнитивный аспект характеризуется примитивностью мышления, негибкостью и оценочностью. Тревожные личности обладают 'полезависимостью/полнезависимостью' примерно в равной степени, дифференцированность самосознания у них средняя, формальный интеллект в норме, но эмоциональный нарушен в отношении рефлексии и контроля над своими эмоциями.

Данный подход дает полезные данные для исследования общения в условиях стрессовых ситуаций.

В исследовании Н.В. Жбанковой КС трактуется как многомерное личностное образование (ср. несколько иначе в концепциях, разделяющих стиль и личность – см.: [Юртаева 2007]), что существенно для учета развития адаптационных механизмов субъекта. КС понимается как компонент структуры личности и ее функциональной системы; в связи с этим используется понятие 'когнитивный профиль личности'. Доказывается, что связи в когнитивно-стилевой системе интерактивны, и когнитивный профиль тем самым понимается как подсистема. Особенности этой подсистемы состоят в моно- или поли-структурной факторной управляемости: одни профили могут базироваться на одной характеристике КС, другие – на сочетании нескольких [Жбанкова 2006].

Такое размежевание является для автора методологическим обоснованием рассмотрения внутриуровневых и межуровневых связей, а также понятия 'когнитивная гибкость'. Последнее связано с переплетением и взаимообусловленностью стилевых свойств, задающим новоприобретенные характеристики. При этом последние проецируют свойства по принципу от

частного к общему, т.е. в вертикальном движении по иерархии. Когнитивная гибкость предсказуемо связана с динамическим аспектом порождения стиле-стратегического инварианта и обладает разной степенью активности. Эта активность прямо пропорциональна широте диапазона комбинаций стилевых признаков в инварианте, а этот фактор соотносится с возможностью повышения когнитивной активности субъекта. В диссертации установлены типы инвариантных диапазонов названных комбинаций, что дает автору возможность предложить квадрисистему, состоящую из двух профильных блоков – (а) полярного ('универсальная' и 'неэффективная' группы) и (б) специализированного (группы 'синтетиков' и 'аналитиков'). Эти группы разнятся по степени активности когнитивной гибкости. Минимален он у 'неэффективной' группы (ограниченная сочетаемость разноуровневых стилевых свойств и неэффективная познавательная активность), максимален – у 'универсальной' (широкий диапазон сочетаемости стилевых характеристик и высокая познавательная активность). Средний уровень – у 'аналитиков' и 'синтетиков' (умеренный инвариантный диапазон сочетаний стилевых свойств).

Данный подход может использоваться для получения новых результатов в лингвистическом описании речевой деятельности промежуточной стилиевой зоны.

Подход О.В. Рудыхиной лежит в общем русле тенденции перехода в трактовке КС от изолированно-индивидуального к разноуровневому, ориентированному на познавательно-регулятивную деятельность, учитывающему личностные особенности субъекта. Рассматривается эпистемологический параметр функционирования КС, берущий начало еще в работах по типологии личности К. Юнга (см. термин 'стиль мышления'). Гносеологический аспект в реальной жизни всегда соотнесен с субъект-объектной по направленности функцией детерминации /избирательности, которая реализуется с помощью системы ценностей и жизненных ориентаций. Таким образом, в диссертации изучается корреляция признаков КС,

индикаторов индивидуальных стилей, типологического своеобразия и ценностей [Рудыхина 2013].

В эпистемологических стилях автор производит профильную дифференциацию с выделением КС ‘импульсивность / рефлексивность’ и ‘полезависимость’ / ‘полenezависимость’. Психологический профиль репрезентантов реализуется по-разному в зависимости от ракурса жизненных ориентаций, и в диссертации это отражено представленностью типологии субъект-объектной направленности в дихотомическом интервале абстракции ‘одномерность / двумерность’. Одномерная типология рассматривает представителей объектной и субъектной ориентаций с точки зрения неодинаковости: манифестаций характеристик КС ‘импульсивность/рефлексивность’ и ‘полезависимость/полenezависимость’; профиля интеллектуальных стилей; иерархии и представленности ценностей. Двухмерная типология жизненных ориентаций определяет разницу в особенностях соотношения КС и интеллектуальных стилей (которые расцениваются диссертантом как низлежащие уровни по отношению к типу эпистемологического стиля как сочетания типологических характеристик, инструментальных и терминальных ценностей), иерархии ценностных ориентаций и представленности ценностей.

Охарактеризованы следующие пять основных стилевых типов.

Преобразователь – выраженность преимущественно синтетическим и аналитическим стилями: интуитивный способ восприятия информации, причинно-следственный способ принятия решений, выраженная рациональность (планирование и контроль над событиями) ориентации в мире.

Гармонизатор – синтетический стиль: интуитивный способ восприятия информации, ценностно-чувственный способ принятия решений, приспособительность/иррациональность ориентации.

Пользователь – прагматический стиль: чувственный способ восприятия информации, причинно-следственный способ принятия решений, рациональность (ориентации в мире).

Потребитель – реалистический стиль: неспецифицированность способов восприятия информации и принятия решений гибкость (иррациональность) ориентации в окружающем мире.

Данный подход лингвистически перспективен, поскольку дает возможность анализа вербализаций параметров интеллектуальных стилей.

В диссертации Н.В. Семичевой рассматривается проблема когнитивных стилей, детерминирующих психологические процессы принятия решений. Сама проблема принятия решений связывается в психологии с осознано-волевыми действиями во многом алгоритмического характера, поскольку они ведут к достижению цели путем рефлексии и последующей модификации изначальной информации [Семичева 2010].

Этот подход реализуется при помощи разработанной автором концептуальной модели, которая основана на принципе функциональной регуляции в условиях вариативности/выбора в ситуациях неопределенности. Сама специфика принятия решений раскрывается, по мысли автора, в том, что когнитивные стили действуют автономно, а потому на бессознательном уровне, от привходящих условий и задействуют компоненты интегративной системы типов принятия решения. Принятие решений в их когнитивном осмыслении связано со свойствами КС в их биполярном и квадрупольном (с большей объяснительной силой) вариантах строения и опосредуется ими.

Рассматриваются следующие КС-группы, для которых в модели устанавливаются соотносительные характеристики принятия решений.

Носители КС ‘полезависимость/полenezависимость’ имеют общую характеристику ‘готовность к риску’ и противоположные, соответственно, ‘интуитивность: рациональность’, ‘мотивация избегания: достижения’, ‘низкая: высокая скорость принятия решений’.

Субъекты КС ‘имульсивность/рефлексивность’ имеют противоположные черты – ‘готовность к риску’ :: ‘рациональность’, ‘интуитивность :: основанность на суждении’, ‘мотивация достижения :: избегания’.

Носители КС ‘ригидный/гибкий познавательный контроль’ имеют различные характеристики – ‘готовность к риску :: 0 (не обозначено)’, ‘интуитивные решения :: рациональность’, ‘мотивация достижения :: избегания’, ‘высокая :: низкая скорость принятия решений’.

Субъекты КС ‘когнитивная простота/сложность’ разнятся по следующим параметрам: ‘интуитивные решения :: рациональность’, ‘высокая :: низкая скорость принятия решений’, ‘готовность к риску :: 0 (не обозначено)’, ‘мотивация избегания :: 0 (не обозначено)’.

Данная модель имеет некоторые системные недоработки – например, компонент рациональность соотносится с разными характеристиками в КС ‘полезависимость/полнезависимость’ и КС ‘импульсивность/рефлексивность’; к тому же, некоторые характеристики не имеют носителей-противоположителей (ср. маркер ‘0’).

Полученные результаты могут быть использованы в изучении лингвоаргументативных механизмов обоснования и продуктивного принятия решений.

В докторской диссертации Т.А. Гусевой, выполненной в экологическом ключе (ср. ориентиры ‘сохранение здоровья’, ‘раскрытие индивидуальности’, ‘гармонизация и оптимизация способов познания мира’), акцент делается на рассмотрение стилевой проблематики в рамках категории активности. Стиль познавательной активности (с его развивающей функцией для оптимальности и гармоничности целостной индивидуальности) отделяется от понятий КС (с посреднической ‘внутренний – внешний мир субъекта’ системообразующей функцией) и стиля деятельности (с адаптивно-компенсаторной функцией). Познавательная активность обладает свойством самодвижения с помощью пяти основных иерархических уровней – мотивационно-потребностного (познавательная и личностная мотивация), регуляторно-эмоционального (волевой аспект), когнитивно-динамического (познавательная интенсивность, когнитивная направленность, когнитивная сложность), результативного (продуктивность объективно-деятельностная и субъективная) и рефлексивно-

оценочного (анализ интенсивности и самооценка). Сам стиль характеризуется триадой функций – компенсаторной, системообразующей и развивающей [Гусева 2009].

Операционализация названных уровней производится с помощью трех блоков. Содержательно-целевой – это теоретический блок со спецификацией метаязыка, анализом состояния проблемы, выработкой собственно структурно-функциональной модели. Операционно-деятельностный – это прикладной блок с выработкой исследовательского инструментария и обоснованием программ развития познавательной деятельности. Оценочно-регулятивный – это критериальный блок для факторов познавательной активности, включающий параметры системности, интенсивности, адаптивности и компенсаторности, оптимизации, гармонизации.

Авторская модель стилевого развития познавательной активности представлена в виде трех групп характеристик – сущностной, структурной и функциональной, что лежит в общепринятом методологическом русле системного подхода, предусматривающего рассмотрение системы с точки зрения ее назначения, структуры, функционирования и развития; при этом сюда в авторской концепции добавлен важный признак – адаптивность.

Стиль познавательной активности в понятийно-содержательном отношении имеет множественную манифестацию на уровнях: психофизиологическом (свойства систем высшей нервной деятельности, темперамент); психических свойств (базовые личностные признаки, маркеры мотивации); социально-психологическом (социальный статус, личностные свойства). В функциональном плане адаптивно-компенсаторная, системообразующая и гармонизирующая функции задают как успешность самой познавательной деятельности, так и саморазвитие субъекта.

Сама система стилей базируется на приоритетной позиции одного из блоков, что формирует индивидуальный стиль, который в соответствии со спецификой познавательной активности подразделяется на регуляторный, динамический, продуктивный, метакогнитивный и стиль потенциальной

активности. На основе признака представленности гармоничных блоковых признаков выделяются гармоничный и агармоничный стили. Гармоничный стиль эффективен, адаптивен и высокорезультативен, он проходит всю цепочку развертывания, от мотивационного потенциала до рефлексивной оценки. Агармоничный стиль задает тревожность и неуверенность в себе, низкую познавательную потребность, неразвитость навыков получения и обработки информации.

Данный подход позволяет выработать индивидуально-познавательный профиль, характеризующийся адаптивностью и гармоничностью, что может быть реализовано с помощью прагмалингвистических методик.

Лингвистические подходы

Эти подходы в абсолютном большинстве используют психологические наработки в области парадигмы когнитивных стилей (см.: [Холодная 2004; Шкуратова 1994]). Из всего разнообразия систем КС выбираются крайне немногие. Часть работ посвящена характеристике вариативной представимости дискурса (в основном, репродуктивного/респонсивного) сразу в нескольких стилях (любопытно, что при этом выбирается, как правило, одна и та же пятикомпонентная система КС). Другая, немногочисленная часть исследователей идет иным путем – изучением конкретного КС в конкретном типе дискурса (как респонсивного, так и инициативного) с задействованием методик оценивания собственно такого дискурса. В нашем аналитическом обзоре мы рассматриваем (в хронологическом порядке) сначала первый подход, затем второй. Следует оговориться, что излагаемые концепции, как правило, изолированы, т.е. не учитывают достижений друг друга.

В диссертации В.В. Киселевой КС рассматривается в аспекте идеи о пятикомпонентной системе стилей мышления (далее – СМ) [Harrison, Bramson 2002] и с позиций вербальной реализации ЯЛ в аргументативном дискурсе. Текстовые реализации берутся в аспекте репродуктивного дискурса респондентов, дающих свое мнение по поводу прочитанного отрывка и воссоздающего исходную аргументацию. Автор доказывает, что в рамках

своего конкретного СМ человек использует ряд операций когнитивного характера и преференциальный набор вербализующих средств. Вводятся понятия метода оперирования фактами (он задает организационную структуру текста, порождаемого ЯЛ) и аргументационного проецирования (с составляющими 'аргументационный мотив', 'аргументационная призма' и 'персонификация'). Призма понимается как фильтрующее устройство для извлечения информации из текста, как причинный механизм для предпочтений в его осмыслении и вербализации. Мотив – это то, что побуждает реципиента вступать в коммуникацию, индивидуальные установки реагировать на локусы актуальной для реципиента информации в тексте. Персонификация – это параметр самоидентификации ЯЛ, персонального отношения (на основе предшествующего личного опыта) к ситуации, подвергшейся первичному языковому означиванию. Данные по разным СМ, полученные В.В. Киселевой, следующие:

Метод оперирования фактами: ретроспективный (Идеалисты); фокусированный (Реалисты); перспективный (Прагматики); мозаичный (Синтезаторы); графический (Аналитики).

Аргументационный мотив: гуманистический (Идеалисты); эмпирический (Реалисты); маркетинговый (Прагматики); конфронтационный (Синтезаторы); конструирующий (Аналитики).

Аргументационная призма: тезисы декларативные (все 5 СМ), оценочные (Реалисты, Синтезаторы, Аналитики), классификационные (Прагматики), модальные (Идеалисты); данные гипотетических ситуаций (Идеалисты, Прагматики, Синтезаторы, Аналитики), мнений (Идеалисты, Реалисты, Прагматики, Синтезаторы).

Персонификация: некатегоричность (Идеалисты), не-выражение очевидного и абстрактного (Реалисты, Прагматики, Синтезаторы), отказ от детализаций и упрощений (Синтезаторы), не-выраженность плохо обоснованного (Аналитики) [Киселева 2006].

Этот подход перспективен для анализа иных типов дискурса.

В исследовании С.В. Калашниковой принимается в качестве таксономизирующего тот же СМ-подход и изучаются особенности построения аргументации в репродуктивных текстах. Ставится задача описать способы обоснования, уточнения, критики тезисов в тексте-рассуждении из области туристского бизнеса. Качество рассуждения определяется путем соответствия текстовых результатов респондентов с экспертным (взятым как эталон) аргументативным анализом исходного текста [Калашникова 2007].

По способу обоснования позиции автор различает коммуникацию (задействование только собственной аргументации), интеракцию (критика аргументации, приводимой посторонним, контр-аргументация) и трансакцию (развитие мысли соперника и формулирование на этой основе собственной аргументации). Результирующие тексты оцениваются с прагматико-аргументативных и с морфолого-синтаксических позиций. Анализ полученных результатов представляет аргументацию всех пяти СМ как адекватную, но выполненную по-разному.

Синтезаторы предпочитают приводить различные возможные точки зрения на проблему и синтезируют их. Обычно в их текстах развиваются одна-две взаимосвязанные темы; доминируют экспрессивные макроинтенции. В пропозициональном отношении при построении аргументативного дискурса приоритет отдается предикатам кинестичности. Коммуникативная цель (на самом деле, как представляется, это оптимизационная задача при аргументировании) – опущение (отдельных аспектов) информации. Из способов обоснования тезисов Синтезаторы отдают явный приоритет интеракции.

Для Аналитиков также характерна преимущественно многотопиковая интерпретация исходного дискурса. Стремление к кооперативности общения (даже в монологическом ракурсе) проявляется в примате в текстах таких респондентов фатических макроинтенций. В ответах респондентов преобладают предикаты рациональности. Коммуникативная цель

интерпретации дискурса у Аналитиков – генерализация. Излюбленным способом обоснования своей точки зрения у них является коммуникация.

Идеалисты подобно большинству СМ стремятся к обсуждению всех выдвинутых в исходном тексте микротем (многотопиковая ориентированность). Пропозициональный аспект дискурса Идеалистов характеризуется обилием предикатов аудиальности и визуальности. Коммуникативная «цель» языковых репрезентаций – искажение и опущение. Свои тезисы Идеалисты обосновывают с помощью коммуникации и трансакции.

Реалисты так же, как и носители двух охарактеризованных СМ предпочитают многотопиковую экспозицию проблемы. В своей аргументации они используют преимущественно императивные макроинтенции. Пропозициональный выбор носителей этого СМ состоит в предпочтении предикатов рациональности. Преимущественной коммуникативной целью можно считать генерализацию. Подобно Синтезаторам Реалисты обосновывают свою точку зрения посредством трансакции.

Для Прагматиков у автора не выделен какой-либо преобладающий топиковый вид интерпретации. Для их аргументации характерно использование императивных макроинтенций. В пропозициональном отношении преимущественный выбор отдается предикатам визуальности и рациональности. Основная коммуникативная цель при порождении респонсивного дискурса состоит в генерализации. Наиболее характерный способ выражения точки зрения у Прагматиков – интеракция.

Данная работа отличается добротным описанием особенностей создания респонсивного дискурса.

В диссертации И.С. Прокудиной вводится понятие лингвокогнитивный стиль (далее – ЛкС) репродуцирования, создается и проверяется алгоритм реконструкции ЛкС, дается типология таких стилей и на ее основе – классификация ЯЛ. Качественное своеобразие ЯЛ считается основой своеобразия создаваемых репродуцированных текстов. Основания для

выделения и реконструирования ЛкС устанавливаются на манифестационной основе (ср. способы свертывания, компрессии и изложения информации), в зависимости от типа облигаторных дериваций, т.е. в текстоцентрическом ключе [Прокудина 2009].

В результате предлагается деятельностная алгоритмо-ориентированная (но не связанная с психологией) типология ЛкС репродуцирования – (1) копирующий / контаминирующий / генерирующий, (2) интегрирующий / дифференцирующий, (3) сканирующий / фрагментирующий, (4) воспроизводящий / модифицирующий / интерпретирующий, (5) сглаживающий / заостряющий, (6) нейтральный / эмоциональный, (7) контактный / отстраненный, (8) персональный / имперсональный, (9) уверенный / неуверенный стили. Эти стили используются при обработке исходного текста, озаглаивании. Автор далее предлагает типологию ЛкС с выделением зависимого, независимого, дифференцирующего, интегрирующего, фрагментирующего, сканирующего, рационального, эмоционального типов ЯЛ.

Как можно видеть, типологии ЛкС и ЯЛ имеют много общего, однако совпадают не во всем. Учитывая ориентацию на манифестационный параметр, такое несовпадение нуждается в объяснении – является ли оно просто терминологическим или содержательным. При этом не вполне ясны критерии таксономизации – очевидно, что она носит модульный характер, но матричные компоненты модулей требуют экспликации.

Алгоритмический ракурс репродуцирования, выбранный в диссертации, задает структурно-семантическое осмысление когнитивных операций (в духе концепции врожденных идей), так что ментальное основание трактуется как мыслительные действия по заданным правилам. Вариативность репродуцирования автор объясняет субъективным фактором, однако простраивание типологизации на основе манифестаций, а не на основе когнитивных предпочтений не представляется имеющим достаточную объяснительную силу, хотя ее потребность подразумевается в исследовании.

Предложенный диссертантом подход освещает алгоритмический характер репродуцирования, но не объясняет эвристической составляющей последнего – тем более, когда речь идет о лингвоперсонологическом ракурсе анализа, где должны учитываться самые разнообразные факторы, а когнитивный – не ограничиваться алгоритмами. Изложенный подход является собой своеобразный пролог к задействованию в лингвистических описаниях классической биполярной или позже – квадириполярной (по М.А. Холодной [2004]) идеи когнитивных стилей.

В подходе В.А. Скворцовой КС рассматривается в аспекте СМ, которые изучаются текстоцентрически, на основе реактивных текстов интервью. Принимаемый прагматический подход обуславливает применение понятия коммуникативной стратегий в диалогическом событии. СМ рассматривается с применением понятий проективной техники, коммуникативной модели развития проблемы, гендерной специфики СМ. Последние рассматриваются в пентадной классификации Хэrrисона–Брамсона. Сам подход напоминает исследовательскую позицию в [Киселева 2007] и [Калашникова 2009], только объект исследования берется иной. Эмпирически выявлены следующие характерные признаки СМ на двух основных уровнях – (А) структурно-тематическом и (Б) семантико-прагматическом [Скворцова 2012].

Идеалист – (А) тактики развития проблемы, оценки ситуации и анализа проблемы (при логичном следовании было бы – оценка ситуации, анализ и развитие проблемы); (Б) стратегии рецептивного мышления, сотрудничества, уступки, компромисса; положительно-оценочные высказывания.

Реалист – (А) тактики развития, решения и анализа проблемы (именно в таком порядке); (Б) стратегии не выделены (?), но к ним можно причислить применение корректных и некорректных приемов спора, «эмпирической логики мышления» (видимо, индуктивной) и достижение согласия на уровне фактов; модальные высказывания, глаголы в будущем времени, условное наклонение, сжатые формулировки.

Аналитик – (А) тактики развития, анализа и решения проблемы; (Б) стратегии предложения, прескриптивной (?) логики, детальности, реалистичности в моделировании ситуации: повелительное и условное наклонение, будущее время глаголов, ирония.

Синтезатор – (А) тактики развития, оценки и решения проблемы; (Б) стратегии противоборства, опровержения, конфликтности; лексика конфликта, безличные обороты.

Прагматик – (А) тактики развития, решения проблемы и анализа ситуации (видимо, все-таки проблемы); (Б) стратегии компромисса, сотрудничества, предложения; глаголы 1 лица ед.ч., метафоры, оценочные высказывания.

Данный подход полезен своей эмпиричностью, но ему недостает теоретической проработанности.

В работе Е.В. Бесединой изучается аргументативное текстовое поведение носителей КС «аргументативная простота/сложность»: КС личности и ЯЛ рассматриваются в совокупности. Устанавливается, что КС-характеристики личности определяют вариант дискурсивного поведения, в том числе, при аргументировании, что проявляется в языковых чертах ЯЛ [Беседина 2011].

Е.В. Беседина исследует тексты аргументативного реагирования на исходный аргументативный текст. Речевое поведение таких вторичных продуцентов осмысливается как реализационный портрет ЯЛ – в данном случае, аргументативный. При этом совокупность токенов речевого поведения позволяет говорить о совокупном портрете (аргументирующей) ЯЛ. Особенностью когнитивной сложности признается нередкая перестройка структуры макроаргумента (при сохранении его макро-Тезиса) с одновременной представленностью всех микроаргументов.

Речезыковое описание полученных текстов-аргументов проводится по модели С.А. Сухих [1998] с выделением интенциональных (типы речевых действий, коммуникативные цели, типы макроинтенций), субстанциональных

(объем референции семантических единиц, детализированность представления ситуации) и экспонентных (типы предикатов, залоговость структур, распространенность предложений) слоев ЯЛ, соотносясь, соответственно, с коммуникативной компетенцией, тезаурусом и языковой компетенцией ЯЛ, по Ю.Н. Караулову [1981].

Дискурсивные особенности полученных текстов инициируют внимание автора диссертации к следующим характеристикам: семантике аргумента (способа обоснования – задействованность возможных элементов аргумента, т.е. мера его полносоставности); структуре аргументов (наличие дополнительной аргументации, выделение когерирующего Тезиса); степени холистичности рассмотрения аргумента (количество точек зрения на проблему). Лингвистические признаки когнитивной простоты выражены в языковых чертах абстрактность, синтетичность, созерцательность, хэзитивность, а признаки когнитивной сложности – в чертах конкретности, аналитичности, активности и персуативности.

В данном подходе специфика одновременно когнитивно-стилевого и персонологического подходов в описании респонсивного продуцирования экспериментально обоснована и представлена, на наш взгляд, лингво-методологически наиболее удачно.

В исследовании В.Ю. Зайцевой [2012] изучен аргументативный дискурс носителей КС ‘абстрактная / конкретная концептуализация’.

Для анализа взят не репродуктивный, а инициативный дискурс, точнее, микродискурс, так как рассматриваются выражение и обоснование мнений социумно-однородных реципиентов одинакового возраста по поводу терминальных и инструментальных 11 российских ценностных ориентаций.

Стилевой полюс ‘конкретная концептуализация’ характеризуется: в структурном отношении четкими схемами построения высказываний; в макро-структурном семантическом отношении малой вариативностью возможного развития событий, генерируемой продуцентом; в аксиологическом плане – существенной долей хедж-маркеров выражения

личного мнения; в аргументативном отношении – сравнительно невысоким числом простых аргументов, когезионно связанных друг с другом посредством последовательной аргументации-лесенки с отсутствием хаотичного соединения аргументов в составе текстового макроаргумента. Для респондентов этого полюса установлены языковые черты активность, динамичность, статичность, хэзитивность, конкретность, аналитичность, буквальность, центрированность персуативность, голословность.

Для стилевого полюса ‘абстрактная концептуализация’ характерно следующее: в структурном плане – частое наличие выстраивания высказываний в аморфном или нечетком виде; в макро-структурном отношении – многотопиковость с необязательной когерентностью относительно центральной идеи аргумента; в аксиологическом плане – тенденция к избеганию хеджирования при выражении собственного мнения; в аргументативном плане преобладает структура неполных аргументов с выводом из экспликации того, что представляется респонденту очевидным, семантически же имеется независимое (не ориентированное на предшествующий контекст) построение обоснования своей точки зрения. Установлены языковые черты активность, пассивность, синтетичность, динамичность, статичность, буквальность, децентрированность, центрированность, голословность, конкретность, абстрактность, юмористичность.

Данный подход достаточно полно характеризует инициативное речезыковое проявление выбранного КС.

В системе лингвистических исследований КС несколько особняком стоит профессионально-ориентированный подход О.А. Носковой. В нем КС рассматривается как типовые деятельностно-ориентированные операции, соотносящиеся с картиной мира субъекта и реализующиеся в типовых речевых моделях с привлечением когнитивных операций оценивания, прогнозирования, усмотрения закономерностей, инструментальной алгоритмизации. Эти операции полагаются инвариантными. Инвариантность

устанавливается в отношении манифестационных следов речевой деятельности журналиста, типизированных в речевых моделях на основе текстов с социальной оценкой, причинно-следственными связями, прогнозированием событий. Коррелирующими факторами формирования ЛКС признаются индивидуальные речевые модели, индивидуальная публицистическая картина мира и индивидуальный КС [Носкова 2013].

ЛКС определяется как теоретический конструкт изучения речевого стиля на основе привлечения данных о когнитивных характеристиках и процессах. Установленные автором модельные когнитивные операции представлены в качестве триггера индивидуального стиля. Столь пристальное внимание определению ЛКС нелишне, учитывая уже имеющееся в этой области исследование [Проскурина 2009] той же научной школы, но с иной трактовкой ЛКС.

Анализ полученных данных демонстрирует взаимосвязь между КС, языковой картиной мира и индивидуально-речевым стилем журналиста, а инвариантность когнитивных операций репрезентирована в инвариантных моделях высказывания. Диалектичность (а, следовательно, устойчивость) лингвокогнитивного стиля журналиста манифестирована в вариативности, определяемой внешними факторами (цели, направление изданий, жанра) и одновременно в устойчивости, которая задается внутренними факторами (индивидуальные когнитивные особенности).

Когнитивная структура радиointервью определяется набором ситуационных вопросов, которые выступают в качестве структурно-семантических блоков (в скобках – когнитивные операции): характеристика ситуации (социальное оценивание); объяснение ее причин и следствий (выведение закономерностей); прогноз событий (прогнозирование); варианты решения проблемы (инструментальный алгоритм). Индивидуальная речевая модель может быть представлена не только автороцентрически (от интенций и когнитивных структур к текстовым манифестациям), но текстоцентрически (от текста к когнитивным механизмам), и этот последний подход принимается в диссертации. Такая модель доступна непосредственному наблюдению.

Данный подход может использоваться в анализе специфики профессиональной языковой личности.

1.3.2. Когнитивный стиль ‘полезависимость/полнезависимость’

В современной отечественной и зарубежной литературе авторы выделяют более двух десятков различных когнитивных стилей. Из множества описаний следует выделить ряд основных: ‘полезависимость/полнезависимость’, ‘узкий/ широкий диапазон эквивалентности’, ‘узость / широта категории’, ‘ригидный / гибкий познавательный контроль’, ‘толерантность / нетолерантность к нереалистическому опыту’, ‘фокусирующий / сканирующий контроль’, ‘сглаживание / заострение’, ‘импульсивность / рефлексивность’, ‘конкретная / абстрактная концептуализация’, ‘когнитивная простота / сложность’.

Так как в нашем исследовании центральное место занимает КС ‘полезависимость/полнезависимость’, далее будет представлено его детальное описание.

КС ‘полезависимость/полнезависимость’, имеет непосредственное отношение к образовательным проблемам [Уиткин 1977]. Понятие ‘полезависимость/полнезависимость’ впервые было введено Г. Уиткином в 1954 году для описания индивидуальных различий в стремлении испытуемых полагаться на внешнее поле или на внутренние ощущения [Yu Cao 34: 10].

Выделение стиля ‘полезависимость/полнезависимость’ из общего спектра когнитивных стилей связано с тем, что данный стиль включает познавательные способности и способности к решению задач, структурирование стимульного поля, и его разделение, опущение нерелевантной информации и работу с высокой информационной нагрузкой [Yu Cao 34: 18].

Согласно Дж. В. Кифу, ‘полезависимость/полнезависимость’ определяет способ, посредством которого отдельные личности познают

окружающий мир. Полезависимые лица воспринимают окружающее поле как нечто общее, не выделяя мелких деталей, тогда как полenezависимые лица способны увидеть отдельные детали в поле, отделить их от общего фона (цит. по: [Wooldridge 33]).

Исследования в данной области привели к тому, что конструкт индивидуальных особенностей стал определяться как возможность преодоления скрытых контекстов в различных интеллектуальных видах деятельности, что знаменует открытие возможности лингвистического изучения названного стиля. [Yu Cao 34: 16].

Дихотомия ‘полезависимость/полenezависимость’ обнаруживает свое влияние в таких сложных видах интеллектуальной деятельности, как работа с текстом. В частности, отмечается превосходство полenezависимости обучающихся в условиях, когда текст требует реструктурирования и реорганизации. Если в качестве помощи для усвоения текста предлагаются вопросы умозаключающего типа, у полenezависимых обучающихся показатели понимания текста улучшаются, тогда как у полезависимых — ухудшаются.

Трудности полезависимых обучающихся объясняются тем обстоятельством, что умозаключающие вопросы требуют действовать сверх буквального содержания текста, осуществлять гипотетико-дедуктивный подход к его смысловой перестройке, к чему лица с данным полюсом названного когнитивного стиля не склонны (см.: [Холодная 27]).

При конспектировании лекций и научных текстов полenezависимые студенты подвергали текст большей переработке, сокращая количество слов, перефразируя мысли, используя средства структурирования текста в виде абзацев, подчеркивания, выделения цветом и т. д. (см.: [Шкуратова 28]). Именно у полenezависимых лиц выше показатели эффективности понимания текста при его предъявлении в виде разрозненных фрагментов.

Таким образом, ряд исследователей полагает, что основные причины полезависимого стиля — в малом объеме и темпе одновременно

перерабатываемой информации и инертности внимания. Характерно, что под влиянием отрицательных эмоций в интеллектуальной деятельности наблюдаются эффекты, свойственные полезависимому стилю: увеличивается жесткость схем поиска данных и возрастает количество фиксированных центраций внимания [Холодная 27: 31].

ВЫВОДЫ ПО ГЛАВЕ I

В главе были описаны функциональные особенности аргументативного дискурса. Под аргументацией понимается особый тип коммуникации, призванный воздействовать на адресата при помощи лингвистических средств и выраженный аргументативный дискурс. Определено существо предмета аргументологии, описан ее исследовательский аппарат. Обозначена трактовка аргумента как дискурсивного микрообразования, обладающего идентификационной и реализационной самостоятельностью, охарактеризованы сущностные элементы аргумента, освещен вопрос принципиальной структуры аргумента, которая лежит в основе конкретных и более сложных его построений. Дан аналитический обзор диссертаций, позволяющий оценить современное состояние аргументативных исследований в отечественной лингвистике.

На основе полученных данных можно описать характеристики аргументативного дискурса и выделить его индивидуальные особенности у конкретных ЯЛ. ЯЛ проявляется в дискурсивных условиях и обладает рядом уникальных характеристик. В построении любого дискурса важную роль играют психологические особенности личности. Поэтому необходимо установить особенности поведения личности в аргументативных процессах, что также позволит осуществлять диагностику психологических особенностей аргументирующих субъектов.

ЯЛ понимается нами как сложное многоуровневое образование, состоящее из владения языком (языковую компетенцию), владения способами осуществлять речевое взаимодействие (коммуникативная компетенция) и знания мира (тезаурус), которая обладает определенным КС, в частности, аргументативным стилем. Особенности ЯЛ представляется возможным выявить посредством анализа знаковой ситуации, манифестантом которой является дискурс.

Понятие КС используется с тем, чтобы обозначить, с одной стороны, индивидуальные различия в процессах переработки информации и, с другой, типы людей в зависимости от особенностей организации их когнитивной сферы. Рассмотрены подходы к анализу специфики и функционирования КС в работах отечественных исследователей, а именно психологических и лингвистических. В настоящей работе когнитивные стили описываются с точки зрения того, как конкретный тип личности (а именно, полезависимые и полenezависимые личности) реагирует на аргументацию, какие мыслительные стратегии и тактики использует при построении собственных аргументов и какими языковыми чертами при этом обладает.

Мы придерживаемся принципов коммуникативного подхода к аргументации, в рамках которого далее проводится структурный функционально-семантический анализ аргументативного дискурса респондентов, принадлежащих к стилю 'полезависимость' / 'полenezависимость'.

ГЛАВА II

АНАЛИЗ СОДЕРЖАНИЯ АРГУМЕНТАЦИИ В ДИСКУРСЕ НОСИТЕЛЕЙ КОГНИТИВНОГО СТИЛЯ

В исследовательской части диссертации мы предпринимаем попытку установить вербальные особенности аргументативного дискурса носителей когнитивного стиля ‘полезависимость/полenezависимость’.

2.1. СУБЪЕКТЫ РЕАГИРУЮЩЕГО ДИСКУРСА: МЕТОДИКА И РЕЗУЛЬТАТЫ ЭКСПЕРИМЕНТА

В экспериментальной части работы мы исследовали когнитивный стиль респондентов, их аргументативные возможности и особенности вербализации аргументов в результирующем тексте. В эксперименте приняли участие 200 приблизительно однородных с точки зрения социумно-возрастных параметров респондентов – это студенты 1-2 курсов Удмуртского государственного университета³.

Цель эксперимента заключалась в установлении лингвоперсонологических особенностей носителей исследуемого когнитивного стиля при осуществлении ими репродуктивной аргументативной деятельности. Важнейшие задачи состояли: в сравнении использования аргументативного построения вербализации по памяти исходного предъявленного текста-рассуждения респондентами, относящимися к разным полюсам исследуемого когнитивного стиля; в выявлении особенностей использования разноуровневых речевых и языковых средств при построении вторичных текстов.

В настоящем исследовании для определения когнитивного стиля ‘полезависимость/полenezависимость’ применялся тест на основе методики

³ Согласно консультации эксперта канд. экон. наук, доц. О.В. Натробиной (Калужский госуниверситет им.К.Э. Циолковского), однородная группа в 200 респондентов, взятая как генеральная совокупность, достаточна в количественном отношении для получения статистически пригодных результатов.

«Фигурки Готтшальдта», а именно групповой вариант «Включенные фигуры» У. Эттриха АКТ-70. Данная методика предназначена для изучения эффекта «часть – целое». Испытуемому в верхней части листа предъявляются 5 простых фигур, в нижней — сложные фигуры (общее количество сложных фигур – 30) [Шкуратова 1994: 22]. Испытуемый должен найти и указать в протоколе для каждой сложной фигуры ту простую фигуру, которая включена в нее в качестве составной части. На поиск одной фигуры отводится 30 секунд [Witkin et al. 2002]. Так как в тесте представлено 30 сложных фигур, то общее время выполнения теста составляет 15 минут. Согласно авторам методики, быстро и точно найденные фигуры отражают когнитивный стиль ‘полнезависимость’, а более медленное и ошибочное выполнение задачи – когнитивный стиль ‘полезависимость’. В методике эксперимента параметры ‘полезависимости/полнезависимости’ исчисляются на основе учета следующих показателей: (а) общее время выполнения всего задания; (б) количество правильных ответов; (в) продуктивность, определяемая как частное от деления количества правильных ответов на время.

Индекс полезависимости рассчитывается по формуле:

$I = N/t$, где N – общая сумма баллов (т.е. число правильно выполненных заданий), t – время работы над всем тестом в минутах:

- если I больше 2,5, то можно делать вывод о выраженной полнезависимости;
- если I меньше 2,5, то можно делать вывод о несомненной полезависимости.

Таким образом, чем больше правильно выполненных заданий и меньше время работы с тестом, тем более выражен полюс полнезависимости.

После обработки результатов данного теста было установлено, что число полезависимых респондентов, чей индекс менее 2,5, составило 140 человек (70%); а число полнезависимых, чей индекс более 2,5 – 56 человек (28%); в «зону неопределенности», чьи показатели находились на границе от 2,39 до 2,49, попали 4 человека (2%). Результаты зоны неопределенности в

данном случае мы оставляем без рассмотрения и сосредоточиваемся на полюсных значениях.

Респондентам предъявлялся текст «Бизнес идет в высшую школу» в устной и письменной форме (чтобы гарантировать удобство восприятия при наличии различающихся его типов, аудиального и визуального). После чего испытуемым было предложено выполнить задание «Изложите проблемы текста, которые автор пытается обосновать, и их аргументацию». При выборе текста особое внимание уделялось тематике, которая, на наш взгляд, близка респондентам, так как проблемы, поднимаемые в тексте, актуальны для современных студентов.

Рассмотрим пример аргументативного дискурса «Бизнес идет в высшую школу». В тексте представлена нумерация Аргументативных Шагов.

2.2. ЭКСПЕРТНЫЙ АНАЛИЗ АРГУМЕНТАЦИИ ПРЕДЪЯВЛЕННОГО ТЕКСТА

Ниже представлен экспертный (выполненный непосредственно автором настоящей диссертации) анализ аргументативных функций в соответствии с подходом С. Тулмина [Toulmin 1958], специфицированным его учеником Р. Крейблом [Crable 1976], и анализ аргументативного дискурса (интерпретаций-восстановлений аргументации заданного текста), выполненного респондентами, принадлежащих крайним полюсам когнитивного стиля ‘полезависимость/полнезависимость’; проведено сопоставление особенностей аргументации респондентов с экспертным анализом. За основу анализа рассуждений была взята методика анализа, представленная в работах калужской аргументативной школы [Васильев 2014; Васильянова 2007; Калашникова 2007, Ручкина 2009; Беседина 2011 и др.].

2.2.1. Пропозициональная тектоника текста: Аргументативные Ходы и Шаги

Ход 1 (Абзац 1)

Шаг 1. (1) *Задача модернизации российской промышленности зачастую наталкивается на одну проблему.* (2) *Идущие в ногу со временем компании внедряют современное оборудование, инновационные материалы и технологии,* (3) *но самые передовые станки и компьютеры останутся бесполезным железом,* (4) *если к работе на них не привлечь квалифицированных, умеющих обращаться с такой техникой высококлассных специалистов.* (5) *Работодатель ожидает найти на рынке труда профессионалов, способных без дополнительного обучения сразу выдавать нужный результат.* **Шаг 2.** (6) *Однако найти таких не так просто.* (7) *Во многом потому, что система образования не поставила их выпуск на поток.* **Шаги 3,4.** (8) *Чтобы утолить кадровый голод,* (9) *промышленные компании вынуждены сами идти в учебные заведения.*

Ход 2 (Абзац 2)

Шаги 5,6,7 (10) *Укреплению связей между бизнесом и образованием, в первую очередь – высшей школой, значительно содействовали поправки в профильное законодательство, принятые пять лет назад.* (11) *Формами взаимодействия корпораций и вузов,* (12) *как показывает практика, могут быть и* (13) *базовые кафедры, прикрепленные к предприятиям, и* (14) *научно-образовательные центры, и* (15) *совместные образовательные программы.* (16)←(10) *Ими все более активно пользуются компании во многих отраслях: банки, нефтяники, IT-компании, энергетики, машиностроители, металлурги* (Основание сравнения).

Ход 3 (Абзац 3)

Шаг 8. (17) *Подход, когда будущий работодатель сам приходит в вуз и в тесном сотрудничестве с образовательным и научным сообществом готовит себе нужных специалистов,* (18) *выгоден не только компаниям,* (19) *которые получают «на выходе» сотрудников нужного уровня компетенций,*

(20) обладающих знаниями всех практических тонкостей производственных процессов. **Шаг 9.** (21) Государство тоже оказывается в выигрыше. (22) Во-первых, государственные расходы на образование в последние годы как минимум не растут, и **Шаги 10,11,12,13** (23) подспорье со стороны бизнеса оказывается весьма кстати для бюджета. Во-вторых, (24) престижный работодатель, вкладывая в обучение своих будущих сотрудников, (25) удерживает специалистов на местах, (26) оттягивает на себя центростремительный поток абитуриентов, (27) позволяет им реализоваться у себя дома – то, (28)→(21) что нужно и для государственной кадровой политики. В-третьих, (29) с ростом квалификации работников (30) растет и столь необходимая для всей российской экономики в целом производительность труда.

Ход 4 (абзац 4)

Шаг 14. (31) Для вузов это тоже выгодно, (32) поскольку компании вкладываются в обновление учебной материально-технической базы, (33) повышение квалификации преподавателей и (34) расширение специализации обучения. (35) Абитуриенты, в свою очередь, получают если не гарантии, то по крайней мере реальные перспективы устроиться на привлекательную работу в топовых компаниях – Сбербанке и «Яндексе», «Роснефти», РУСАЛе и многих других.

Ход 5 (Абзац 5)

Шаг 15. (36) Сотрудничество бизнеса и вузовско-школьного преподавания, очевидно, будет идти по нарастающей. (37) В ходе недавнего обсуждения образовательных проблем, состоявшегося на Петербургском международном экономическом форуме, чиновники и эксперты констатировали: (38) именно экономика, промышленность задают необходимый темп изменению стандартов обучения, (39) но у государства не хватает ресурсов, чтобы поддерживать его. **Шаг 16.** (40) Так что во все большем взаимодействии предпринимательства и образовательных структур заинтересованы, похоже, все.

2.2.2. Аргументно-функциональная семантика текста

Семантика функций берется по классификации Р. Крейбла. Для удобства изложения были приняты следующие сокращения: Тезис (Claim – С), Данные (Evidence – E), Основание (Warrant – W), Ограничитель (Qualifier – Q), Оговорка (Reservation – R), Свидетельство (Backing – B). При рефлексивизации структурных особенностей аргумента принимается, что основным Доводом в аргументе являются Данные (они могут именоваться далее ‘посылкой’), а прочие функции считаются вспомогательными. Аргументообразующей функцией считается Тезис. Тем самым, в отличие от трактовки, например, в [Васильев 1992], Аргументативный Шаг не приравнивается к элементарному аргументу, и его существенным признаком считается не номинальный состав, как в элементарном аргументе (Данные + Основание + Тезис), а коммуникативная функция, выраженная в Тезисе. Иначе говоря, мы придерживаемся не структурно-семантического, а структурно-коммуникативного взгляда на природу Аргументативного Шага. Особенности структурного строения Шага в таком случае могут эксплицироваться отдельно. Такое видение проблемы аргумента специально в калужской лингвоаргументологической школе ранее не обсуждалось.

Аргументативный Ход 1 (Шаги 1, 2, 3, 4), абзац 1.

Экспликации функций компонентов аргументов

Шаг 1

Данный шаг имеет конвергентную двухпосылочную структуру.

С1. Задача модернизации российской промышленности зачастую наталкивается на одну проблему (декларативный Тезис).

Q1. (Ограничитель) зачастую (данная проблема не редкость).

E1.1 Самые передовые станки и компьютеры останутся бесполезным железом (Данные ситуаций).

E1.2 найти профессионалов не так-то просто (Данные выражения мнения).

W1.1 (имплицитное) *из-за отсутствия специалистов, способных работать на оборудовании, задачи модернизации не будут выполнены* (Основание каузальности).

W1.2 (имплицитное) *нехватка кадров замедляет развитие российской промышленности* (Основание каузальности).

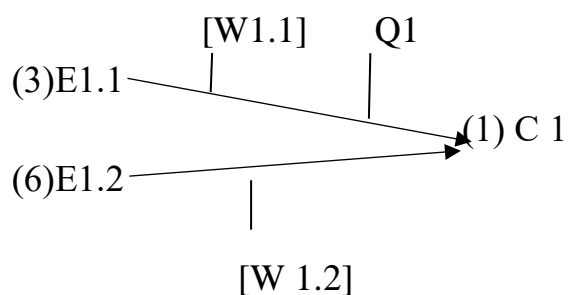

Шаг 2

Данный шаг имеет простую однопосылочную структуру. Здесь Довод в виде Данных ситуаций переходит в Декларативный Тезис.

C2. *самые передовые станки и компьютеры останутся бесполезным железом* (декларативный Тезис)

E2. *если к работе на них не привлечь квалифицированных, умеющих обращаться с такой техникой высококлассных специалистов* (Данные ситуаций)

W2. (имплицитное) *некому работать на современном оборудовании* (Основание каузальности)



Шаг 3

Данный шаг имеет простую однопосылочную структуру. Довод в виде Данных выражения мнения из Шага 1 переходит в декларативный Тезис.

C3. *найти профессионалов не так-то просто* (декларативный Тезис).

E3. *потому, что система образования не поставила их выпуск на поток* (Данные сообщений о ситуациях).

W3. (имплицитное) *отсутствие узкопрофессионального обучения в вузах является причиной нехватки кадров на российском рынке труда* (Основание каузальности).

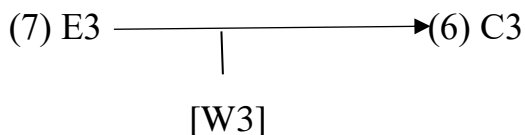

Шаг 4

Данный шаг имеет простую однопосылочную структуру.

C4. *Промышленные компании вынуждены сами идти в учебные заведения* (модальный Тезис)

E4. *чтобы утолить кадровый голод* (Данные ситуаций)

W4. (имплицитное) *из-за нехватки профессиональных работников на местах* (Основание каузальности)

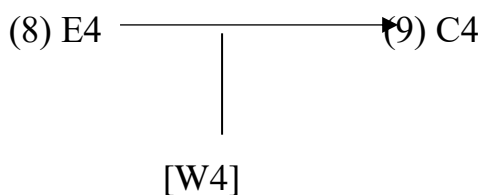

Шаг 5

Данный шаг имеет конвергентную двухпосылочную структуру.

C5. *чтобы утолить кадровый голод* (декларативный Тезис).

E5.1 *работодатель ожидает найти на рынке труда профессионалов, способных без дополнительного обучения сразу выдавать нужный результат* (Данные ситуаций).

E5.2 *потому, что система образования не поставила их выпуск на поток* (Данные сообщений о ситуациях).

W5.1 (имплицитное) *выдача нужных результатов без дополнительных трудозатрат есть признак профессионализма* (Основание каузальности).

W5.2 (имплицитное) *отсутствие узкопрофессионального обучения в вузах является причиной нехватки кадров на российском рынке труда* (Основание каузальности).

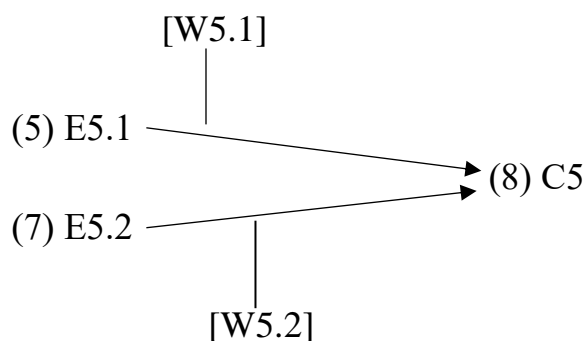

Схематизация Хода 1



Рис.1 Аргументативный Ход 1

Аргументативный Ход 1 реализуется в первом абзаце и состоит из пяти Аргументативных Шагов. Ход 1 построен по типу ПРОБЛЕМА-РЕШЕНИЕ ((1) Проблема + Вина и (2) Решение + Последствия)), так как аргументативная ситуация предполагает наличие некоторого положения дел, которое оценивается отрицательно и которое следует решить. В качестве проблемы автор выдвигает Тезис С1. «Задача модернизации российской промышленности зачастую наталкивается на одну проблему», а в качестве решения данной проблемы Тезис С3. «Промышленные компании вынуждены сами идти в учебные заведения». Способ выдвижения доводов имеет трехуровневую структуру. Аргументативный Ход 1 (а идентификационным признаком Хода в калужской лингвоаргументологической школе считается абзац) имеет несколько Данных верхнего уровня, полученных из Тезисов

Шагов и по своему составу соответствует сложной аргументации. Данные, представленные на втором уровне, являются однородными компонентами и образуют координативную структуру сочинительного плана.

Абзац 2, Аргументативный Ход 2 (Шаги 5,6,7)

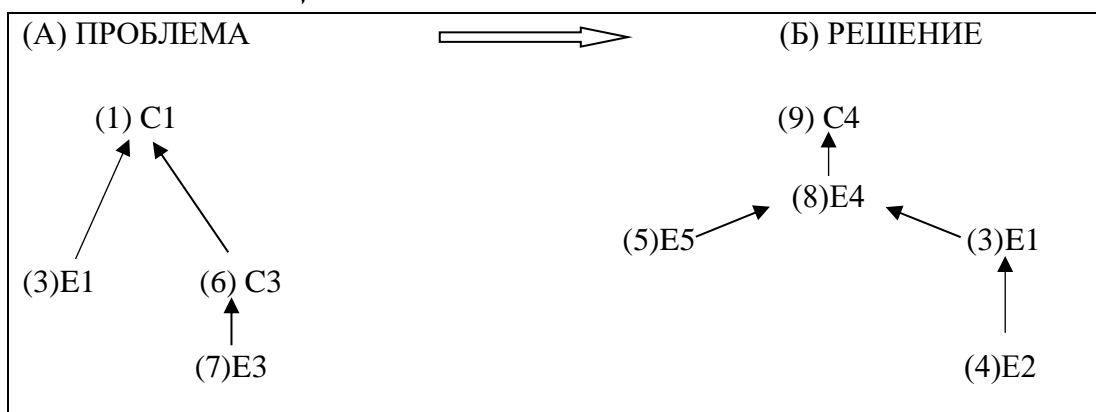
Экспликация функций компонентов аргументов

Шаг 5

Данный шаг имеет простую однопосылочную структуру.

С5. Формами взаимодействия корпораций и вузов все более активно пользуются компании во многих отраслях (декларативный Тезис).

Е5. укреплению связей между бизнесом и образованием, в первую очередь – высшей школой, значительно содействовали поправки в профильное законодательство (Данные сообщений о ситуациях).

Q5. (ограничитель) значительно (оказало влияние в большей степени).

W5. Банки, нефтяники, IT компании, энергетики, машиностроители, металлурги (Основание сравнения).

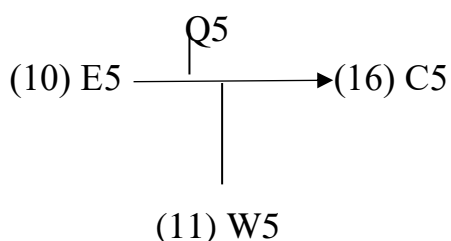

Шаг 6

Данный шаг имеет простую однопосылочную структуру. Данные сообщения о запланированных ситуациях из Шага 5 переходят в Декларативный Тезис.

С6. укреплению связей между бизнесом и образованием, в первую очередь – высшей школой, значительно содействовали поправки в профильное законодательство (декларативный Тезис).

Е6. как показывает практика, существуют разные формы взаимодействия (Данные выражения мнения).

W6. (имплицитное) *благодаря различным формам взаимодействия связь между бизнесом и образованием становится более прочной* (Основание каузальности).

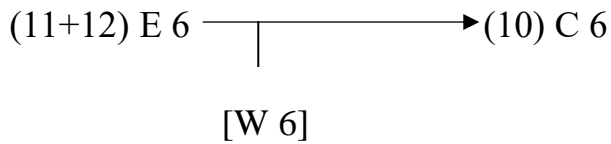

Шаг 7

Данный шаг имеет конвергентную трехпосылочную структуру. Данные выражения мнения из Шага 6 переходят в классификационный Тезис.

C7. *существуют разные формы взаимодействия бизнеса и образования* (классификационный Тезис).

E7.1 *базовые кафедры, прикрепленные к предприятиям* (Данные ситуаций)

E7.2 *научно-образовательные центры* (Данные ситуаций).

E7.3 *совместные образовательные программы* (Данные ситуаций).

W7.1 (имплицитное) *обучение производится на прикрепленных к предприятию кафедрах непосредственно в той области, в которой работает предприятие* (Основание каузальности).

W7.2 (имплицитное) *сотрудники предприятия могут получать дополнительное образование в специализированных центрах* (Основание каузальности).

W7.3 (имплицитное) *в соответствии с разработанной программой, студент проходит практику на конкретном предприятии* (Основание каузальности).

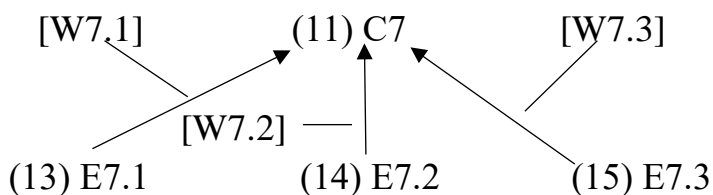

Схематизация Хода 2



Рис.2 Аргументативный Ход 2

Аргументативный Ход 2 реализуется во втором абзаце и состоит из трех Аргументативных Шагов. Способ выдвижения доводов имеет трехуровневую структуру. Аргументативный Ход 2 имеет несколько Данных своего верхнего уровня и по своему составу соответствует сложной аргументации.

Абзац 3, Аргументативный Ход 3 (Шаги 8, 9, 10, 11, 12, 13)

Экспликация функций компонентов аргументов

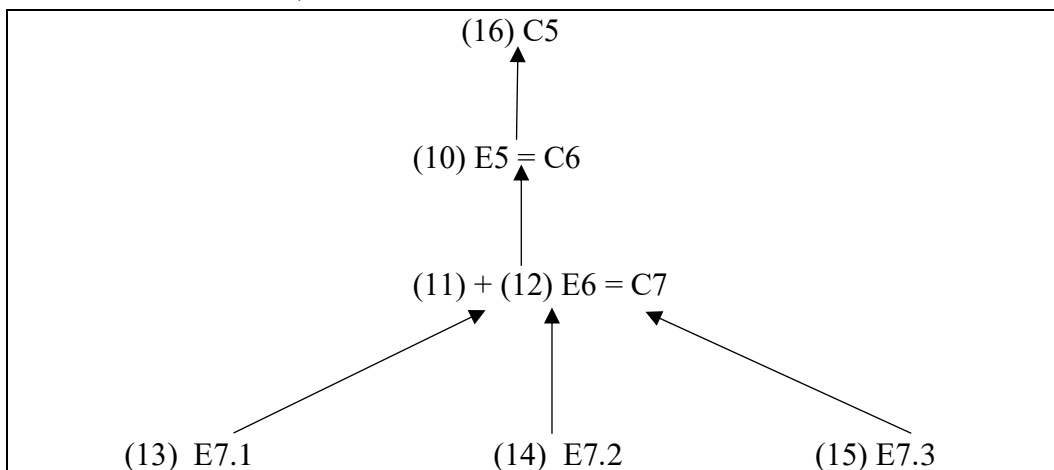
Шаг 8

Данный шаг имеет подчинительную аргументативную структуру.

С8. Подход, когда будущий работодатель сам приходит в вуз и в тесном сотрудничестве готовит себе нужных специалистов, выгоден компаниям (декларативный Тезис).

Е8. компанию получают «на выходе» сотрудников нужного уровня компетенций (Данные ситуаций).

Е8.1 обладающих знаниями всех практических тонкостей производственных процессов (Данные ситуаций).

W8. (имплицитное) Вуз готовит специалистов в соответствии с нуждами конкретной компании (Основание каузальности).

W8.1 (имплицитное) знание практических тонкостей есть соответствие потребностям (Основание группировки).

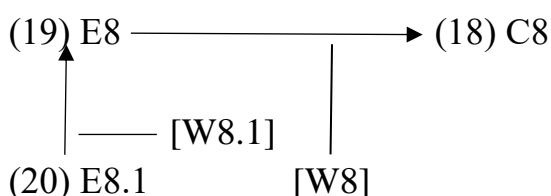

Шаг 9

Данный шаг имеет простую однопосылочную структуру.

C9. *Подход, когда будущий работодатель сам приходит в вуз и в тесном сотрудничестве готовит себе нужных специалистов, выгоден государству* (Тезис оценки).

E9. *то, что нужно для государственной кадровой политики* (Данные выражения мнения).

W9. (имплицитное) *решается проблема нехватки кадров внутри государства* (Основание каузальности).

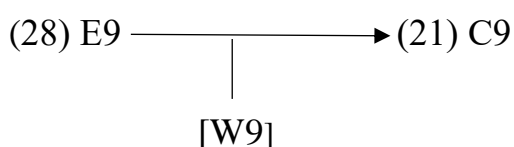

Шаг 10

Данный шаг имеет подчинительно-конвергентную структуру. В Шаге 10 Довод в виде Данных выражения мнения из Шага 9 переходит в модальный Тезис.

C10. *Сотрудничество компаний с образовательным и научным сообществом нужно для государственной кадровой политики* (модальный Тезис).

E10. *подспорье со стороны бизнеса оказывается весьма кстати для бюджета* (Данные выражения мнения).

E10.1 *специалисты остаются на местах* (Данные ситуаций).

E10.2 *оттягивает поток абитуриентов* (Данные ситуаций).

E10.3 *возможность студентов реализоваться у себя дома* (Данные ситуаций).

W10. (имплицитное) *благодаря налогам, поступающим от компаний, бюджет государства растет* (Основание каузальности).

W10.1 (имплицитное) *растет востребованность специалистов* (Основание каузальности).

W10.2 (имплицитное) *абитуриенты поступают в местные вузы* (Основание каузальности).

W10.3 (имплицитное) *благодаря развитию бизнеса появляются новые рабочие места, пропадает необходимость поиска работы за пределами государства* (Основание каузальности).

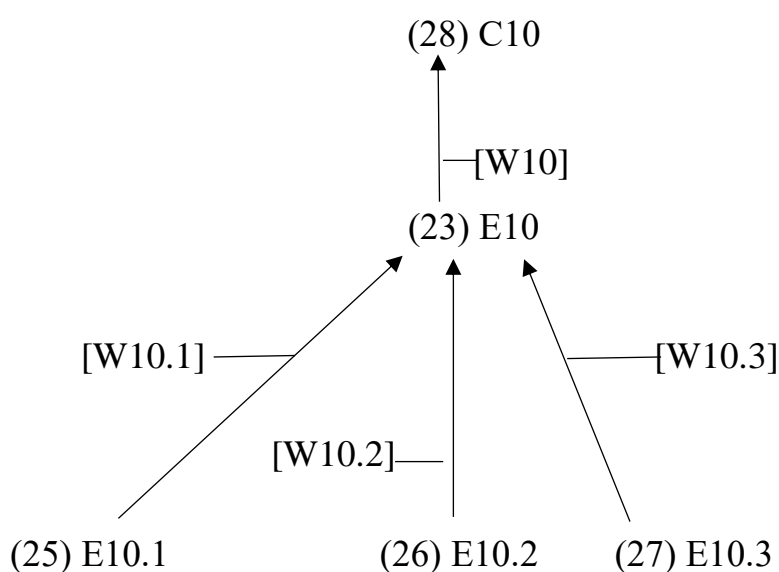

Шаг 11

Данный шаг имеет дивергентную структуру с тремя Тезисами. Здесь группа декларативных Тезисов подкрепляется Данными ситуаций.

C11. *специалисты остаются на местах* (Декларативный Тезис).

C11.1 *оттягивает поток абитуриентов* (Декларативный Тезис).

C11.2 *возможность реализоваться у себя дома* (Декларативный Тезис).

E11. *престижный работодатель вкладывает в обучение своих будущих сотрудников* (Данные ситуаций).

W11. (имплицитное) *работодатель обеспечивает своих будущих сотрудников рабочими местами* (Основание каузальности).

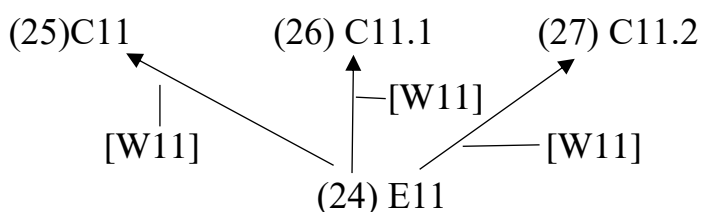

Шаг 12

Данный шаг имеет простую однопосылочную структуру. Доводы из Шага 10 в виде Данных выражения мнения переходят в Шаг 12.

C12. *подспорье со стороны бизнеса оказывается весьма кстати для бюджета (Декларативный Тезис).*

E12. *государственные расходы на образование в последние годы, как минимум, не растут (Данные ситуаций).*

Q12. (Ограничитель) *как минимум.*

W12. (имплицитное) *сотрудничая с образовательными учреждениями, компании берут на себя часть расходов на развитие образования (Основание каузальности).*

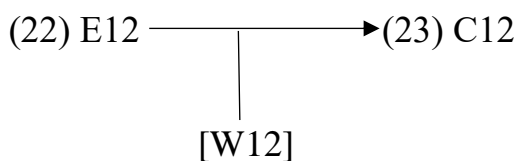

Шаг 13

Данный шаг имеет простую однопосылочную структуру.

C13. *растет и столь необходимая для всей российской экономики в целом производительность труда (Тезис оценки).*

E13. *с ростом квалификации работников (Данные ситуаций).*

W13. (имплицитное) *высококвалифицированный специалист способен быстро и качественно выполнять большой объем работ (Основание каузальности).*

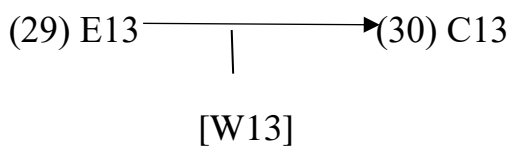

Схематизация Хода 3



Рис.3 Аргументативный Ход 3

Аргументативный Ход 3 реализуется в третьем абзаце и состоит из шести Аргументативных Шагов. В этом аргументе несколько цепочек рассуждения, объединенных в под-аргументы. Такое объединение (с последующим рассмотрением функций высказываний) представляет собой продуктивную основу синтактико-семантического представления аргумента-текста (см., напр.: [Васильев 1992;1999]).

Аргументативный Ход 4 (=Шаг 14), абзац 4.

Экспликация функций компонентов аргументов

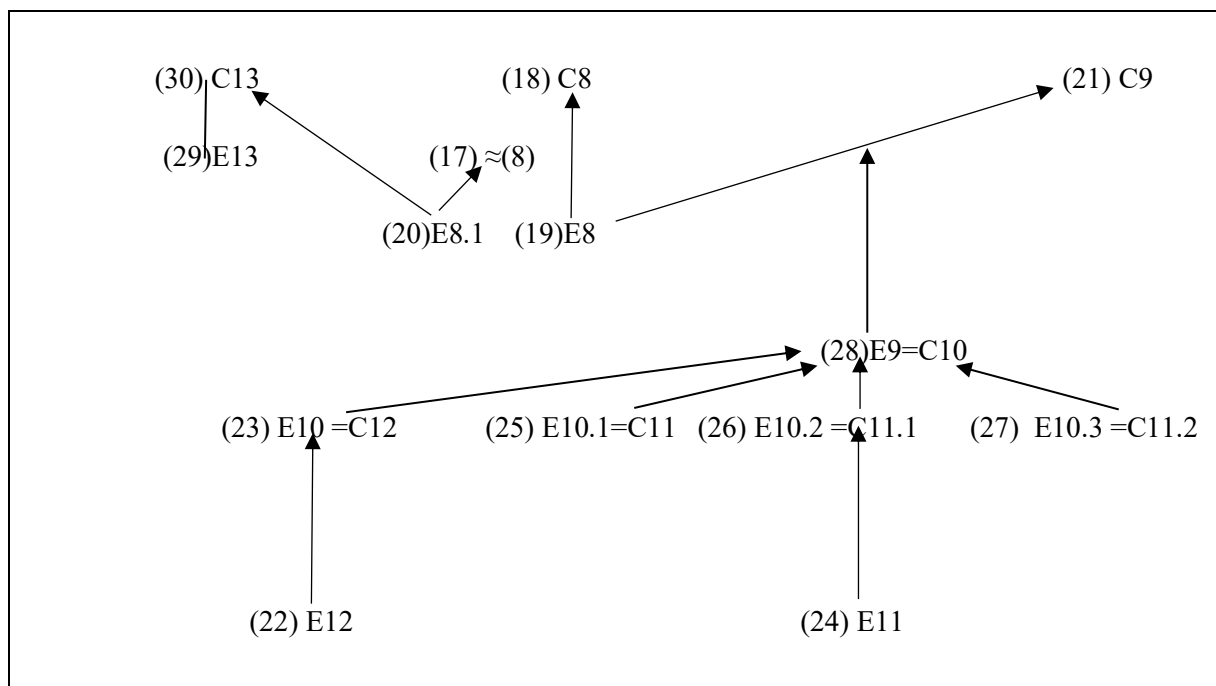
Шаг 14

Данный шаг имеет конвергентную четырехпосылочную структуру.

S14. *Подход, когда будущий работодатель сам приходит в вуз и в тесном сотрудничестве готовит себе нужных специалистов, выгоден вузам (декларативный Тезис).*

E14. *поскольку компании вкладываются в обновление учебной материально-технической базы (Данные ситуаций).*

E14.1 *повышение квалификации преподавателей (Данные ситуаций).*

E14.2 *расширение специализации обучения (Данные ситуаций).*

E14.3 *абитуриенты получают если не гарантии, то, по крайней мере, реальные перспективы устроиться на привлекательную работу в топовых компаниях (Данные ситуаций).*

R14.3 (Оговорка) *по крайней мере.*

W14. (имплицитное) *позволяет снизить расходы университета (Основание каузальности).*

W14.1 (имплицитное) *растет престижность вуза (Основание каузальности).*

W14.2 (имплицитное) *создаются новые направления в соответствии с потребностями конкретной компании (Основание каузальности).*

W14.3 *Сбербанке и «Яндексе», «Роснефти», РУСАЛе (Основание сравнения).*

Схематизация Хода 4



Рис.4 Аргументативный Ход 4

Аргументативный Ход 4 реализуется в четвертом абзаце и состоит из одного Аргументативного Шага, где представлен один Тезис (C14), который подкрепляется группой из четырех Данных (E14, E14.1, E14.2, E14.3).

Аргументативный Ход 5 (Шаги 15, 16), абзац 5.

Экспликация функций компонентов аргументов

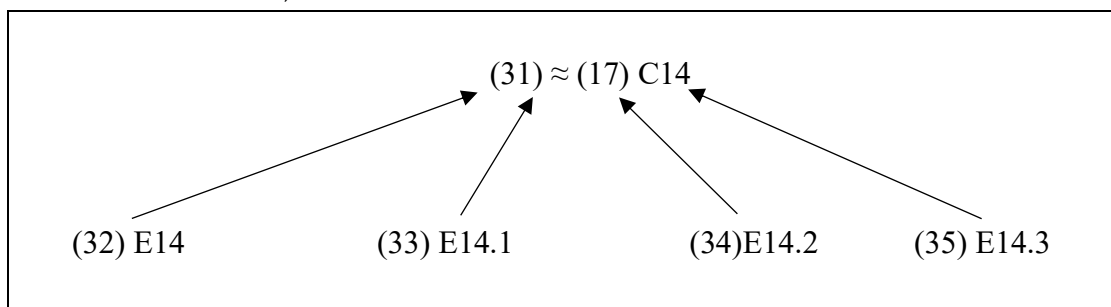
Шаг 15

Данный шаг имеет простую однопосылочную структуру.

C15. *Сотрудничество бизнеса и вузовско-школьного преподавания, очевидно, будет идти по нарастающей (Декларативный Тезис).*

Q15. (Квалификатор) очевидно.

E15. во все большем взаимодействии предпринимательства и образовательных структур заинтересованы, похоже, все (Данные выражения мнений).

W15. (имплицитное) так как в результате данного сотрудничества все стороны оказываются в выигрышном положении, сотрудничество будет развиваться (Основание каузальности).

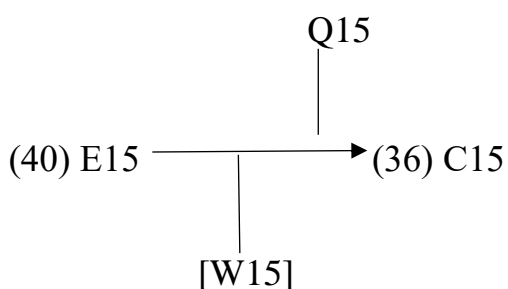

Шаг 16

Данный шаг имеет конвергентную двухпосылочную структуру.

C16. во все большем взаимодействии предпринимательства и образовательных структур заинтересованы, похоже, все (Декларативный Тезис).

Q16. (Квалификатор) похоже.

E16. именно экономика, промышленность задают необходимый темп изменению стандартов обучения (Данные ситуаций).

E16.1 у государства не хватает ресурсов, чтобы поддерживать его (Данные ситуаций).

W16. в ходе недавнего обсуждения образовательных проблем чиновники и эксперты контрастировали (Основание авторитета).

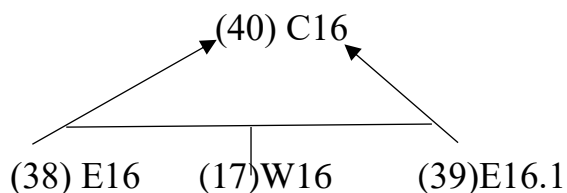

Схематизация Хода 5



Рис.5 Аргументативный Ход 5

Аргументативный Ход 5 реализуется в пятом абзаце и состоит из двух Аргументативных Шагов. Доводы Хода в виде Данных выражения личного мнения в Шаге 15 «Во все большем взаимодействии предпринимательства и образовательных структур заинтересованы, похоже, все» являются функциональной трансформацией декларативного Тезиса нижестоящего уровня, подкрепленного группой Данных в Шаге 16 (E15→C16).

2.3. ИНТЕРПРЕТАЦИЯ ТЕКСТА РЕСПОНДЕНТАМИ

Респондентам было предложено письменно проинтерпретировать аргументацию заданного текста (того же, что и в экспертном анализе). Испытуемые прослушали и прочли его дважды и выполнили задание: «Изложите проблемы текста, которые автор пытается обосновать, и их аргументацию». Все тексты 196 респондентов подверглись аргументативному анализу. Количественные данные этого анализа приведены после примеров АД полезависимых и полenezависмых личностей. Для представления процедуры анализа аргументативно-функционального наполнения дискурса КС, нами были выбраны результирующие тексты, наиболее наглядно отражающие особенности АД исследуемого КС. Представить анализ всех АД респондентов в рамках одной диссертации не представляется возможным по соображениям места, и не это главное – существенно важнее, на наш взгляд, показать принцип анализа материала, который можно применить к любому из порожденных респондентами текстов.

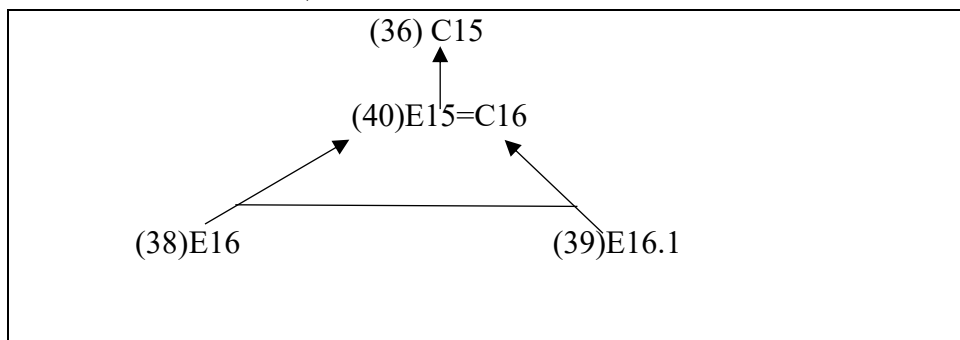
2.3.1. ВОССТАНОВЛЕНИЕ АРГУМЕНТАЦИИ ТЕКСТА ПОЛЕНЕЗАВИСИМЫМИ РЕСПОНДЕНТАМИ

Текст 1 (разбит нами на Ходы-абзацы).

Ход 1 (Абзац 1)

(1) *Сейчас в стране активно протекает процесс модернизации промышленности, но существует* (2) *проблема нехватки высококвалифицированных специалистов, (3) умеющих обращаться с современным оборудованием, (4) в результате чего компьютеры и станки останутся ненужной кучей металла. Но эта проблема вытекает из другой проблемы – (5) неспособность системы образования обеспечить должный уровень подготовки специалистов.*

Ход 2 (Абзац 2)

Автор также говорит о том, что (6) эти проблемы можно решить простым способом – (7) сотрудничеством крупных корпораций с ВУЗами по всей стране. (8) Это решение будет наиболее верным: (9) это обеспечит больше рабочих мест и (10) удержит специалистов; (11) это будет способствовать улучшению качества образования (12) благодаря переоснащению и модернизации ВУЗов, что (13) позволит учителям повысить квалификацию; (14) это, в свою очередь, повысит производительность труда, (15) что обеспечит экономический рост страны. (16) Компании также останутся в плюсе, (17) так как смогут утолить кадровый голод.

Ход 3 (Абзац 3)

(18) *Я полностью согласен с автором, ведь (19) он предлагает наиболее рациональное решение, от которого (20) в выигрыше останутся и государство, и бизнес, а также студенты и абитуриенты.*

Дискурс полнезависимого респондента состоит из трёх Ходов, которые реализуются с помощью десяти Шагов.

В Ход 1, как и в основном тексте, полнезависимый респондент выдвигает следующие проблемы: «нехватку высококвалифицированных специалистов» и «неспособность системы образования обеспечить должный

уровень подготовки специалистов». Респондент понял аргументацию автора и перегруппировал Тезисы и Данные Хода 1 в три Шага. Так же, Шаг 2 соответствует Шагу 3 Хода 1 исходного текста. Структура аргументации полнезависимого респондента совпадает со структурой исходного текста ПРОБЛЕМА-РЕШЕНИЕ. Но в отличие от исходного текста, где блок Проблема-Решение дается в Ход 1, в тексте респондента происходит разбиение на два хода.

ПРОБЛЕМА

Аргументативный Ход 1 (Шаги 1, 2, 3), абзац 1

Шаг 1

Данный шаг имеет простую однопосылочную структуру. В Шаге 1 респондент вводит проблему в виде Тезиса классификации *«неспособность системы образования обеспечить должный уровень подготовки специалистов»*, обосновывая его Данными ситуаций *«нехватка высококвалифицированных специалистов»*, меняя при этом местами Тезис и Данные из Шага 2 исходного текста. Шаг 1 соответствует Шагу 2 исходного текста, но респондент опускает Декларативный Тезис Шага 1 *«модернизация российской промышленности наталкивается на одну и проблему»* и сразу вводит проблему в виде Тезиса классификации.

Экспликация функций компонентов аргументов

C1. *неспособность системы образования обеспечить должный уровень подготовки специалистов* (Декларативный Тезис).

E1. *нехватка высококвалифицированных специалистов* (Данные ситуаций).

W1. (имплицитное) *отсутствие узкопрофильного обучения в ВУЗах является причиной нехватки кадров* (Основание группировки).

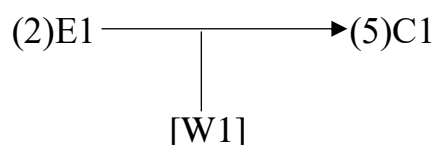

Шаг 2

Данный шаг имеет простую однопосылочную структуру. Здесь Данные ситуаций «нехватка высококвалифицированных специалистов» становятся Тезисом оценки. Респондент добавляет Оговорку, дабы показать, что несмотря на проходящую модернизацию, на рынке отсутствуют высококвалифицированные специалисты.

C2. *Проблема нехватки высококвалифицированных специалистов* (Декларативный Тезис).

R2. (Оговорка) *Сейчас в стране активно протекает процесс модернизации промышленности.*

E2. *умеющих обращаться с современным оборудованием* (Данные ситуаций).

W2. (имплицитное) *нынешние специалисты не имеют достаточной квалификации для работы с современным оборудованием* (Основание каузальности).

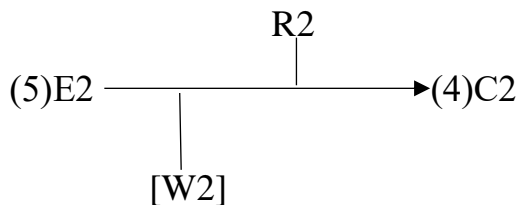

Шаг 3

Данный шаг имеет простую однопосылочную структуру. В данном Шаге Тезис из Шага 1 исходного текста «*неспособность системы образования обеспечить должный уровень подготовки специалистов*» становится Данными ситуаций. Данные Шага 1 исходного текста «*в результате чего компьютеры и станки останутся ненужной кучей металла*» в тексте респондента преобразуются в Тезис Оценки.

C3. *компьютеры и станки останутся ненужной кучей металла* (Тезис классификации).

Е3. *неспособность системы образования обеспечить должный уровень подготовки специалистов (Данные ситуаций).*

W3. (имплицитное) *из-за отсутствия специалистов некому работать с техникой (Основание каузальности).*

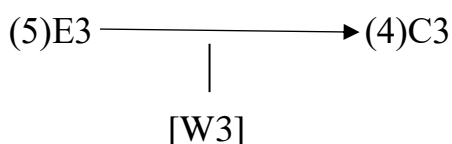

Схематизация Хода 1



Рис. 2.1 Аргументативный Ход 1 ПНЗ респондента

Аргументативный Ход 1 реализуется в первом абзаце и имеет подчинительно-конвергентную структуру, где Тезис классификации подкрепляется группой Доводов в виде Данных ситуаций. Способ выдвижения доводов имеет двухуровневую структуру.

РЕШЕНИЕ

Аргументативный Ход 2 (Шаги 4, 5, 6, 7, 8), абзац 2.

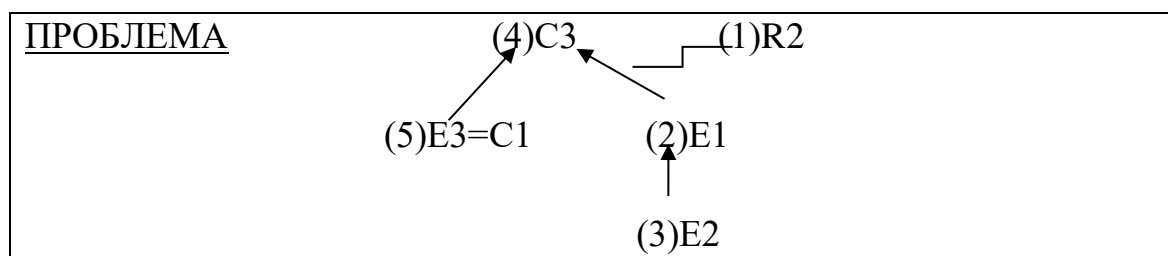
В Ход 2 предъявляется решение проблемы в виде Тезиса оценки «эти проблемы можно решить простым способом», который обосновывается Данными ситуаций «сотрудничеством крупных корпораций с ВУЗами по всей стране», вместо Модального Тезиса исходного текста «промышленные компании вынуждены сами идти в учебные заведения», которые подкрепляется Данными ситуаций «чтобы утолить кадровый голод». В Ход 2 совмещены Ходы 1, 3 и 4 основного текста (установленные экспертным анализом). При этом полнезависимый респондент опускает Ход 2 исходного текста. Все Тезисы исходного текста в Ход 2 выражены в тексте респондента

одним Тезисом (С2) «Эти проблемы можно решить простым способом» с группой Данных, доказывающих данный Тезис.

Экспликация функций компонентов аргументов

Шаг 4

Данный шаг имеет простую однопосылочную структуру.

С4. *эти проблемы можно решить простым способом* (Тезис оценки).

Е4. *сотрудничеством крупных корпораций с ВУЗами по всей стране* (Данные ситуаций).

W4. (имплицитное) *благодаря сотрудничеству компаний и ВУЗов, можно восполнить нехватку специалистов* (Основание каузальности).

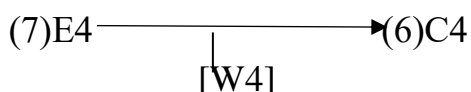

Шаг 5

Данный Шаг имеет конвергентную трехпосылочную структуру. В данном шаге респондент сохраняет основные данные, предъявляемые автором текста-оригинала, что свидетельствует о том, что респондент понял смысл, переработал и по-своему проинтерпретировал информацию исходного текста. Шаг 4 соответствует Ходам 3 и 4 исходного текста. Респондент совмещает Шаги 8, 9, 10 и 11 и дает один Тезис оценки «это решение будет наиболее верным».

С5. *это решение будет наиболее верным* (Тезис оценки).

Е5.1 *обеспечит нам больше рабочих мест* (Данные ситуаций).

Е5.2 *удержит специалистов* (Данные ситуаций).

Е5.3 *улучшит качество образования* (Данные ситуаций).

W5.1 (имплицитное) *компании заинтересованы в квалифицированных работниках* (Основание каузальности).

W5.2 (имплицитное) *студенты смогут остаться работать в стране* (Основание каузальности).

W5.3 (имплицитное) *благодаря финансированию компаний* (Основание сравнения).

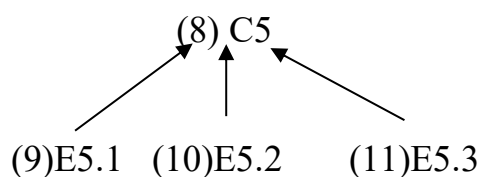

Шаг 6

Данный Шаг имеет конвергентную двухпосылочную структуру. Здесь Данные ситуаций Шага 5 «улучшит качество образования» становятся Декларативным тезисом.

C6. *улучшит качество образования* (Декларативный Тезис).

E6.1 *благодаря переоснащению и модернизации ВУЗов* (Данные ситуаций).

E6.2 *учителя повысят квалификацию* (Данные ситуаций).

W6.1 (имплицитное) *использование новой техникой будет способствовать повышению качества обучения* (Основание каузальности).

W6.2 (имплицитное) *учителя пройдут обучение для повышения своего уровня знаний* (Основание каузальности).

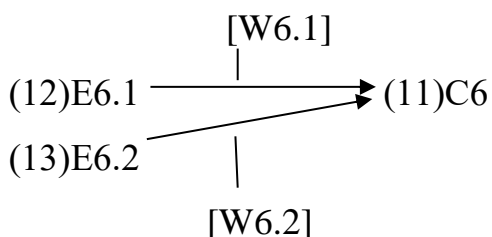

Шаг 7

Данный шаг имеет простую однопосылочную структуру.

C7. *обеспечит экономический рост страны* (Декларативный Тезис).

E7. *повысит производительность труда* (Данные ситуаций).

W7. (имплицитное) *высококвалифицированный работник быстро и качественно выполняет большой объем работ* (Основание каузальности).

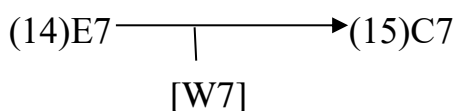

Шаг 8

Данный шаг имеет простую однопосылочную структуру. Здесь респондент описывает плюсы сотрудничества ВУЗов и бизнеса для компаний. Шаг 8 соответствует Шагу 8 исходного текста, только Декларативный тезис «подход, когда будущий работодатель сам приходит в ВУЗ и в тесном сотрудничестве готовит себе нужных специалистов выгоден компаниям» заменяется на Тезис оценки «Компании также останутся в плюсе», подкрепляется Данными ситуаций «так как смогут утолить кадровый голод».

С8. Компании также останутся в плюсе (Тезис оценки).

Е8. так как смогут утолить кадровый голод (Данные ситуаций).

W8. (имплицитное) получают готовых специалистов (Основание каузальности).

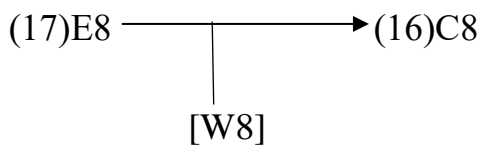

Схематизация Хода 2



Рис.2.2 Аргументативный Ход 2 ПНЗ респондента

Аргументативный Ход 2 реализуется во втором абзаце. В данном аргументе представлено несколько цепочек рассуждения, объединенных в под-аргументы. Данный Ход имеет подчинительную аргументативную структуру

Аргументативный Ход 3 (Шаги 9, 10), абзац 3

Ход 3 соответствует Ходу 5 исходного текста, но вместо Декларативного Тезиса «во все большем взаимодействии предпринимательства и образовательных структур заинтересованы, похоже, все» респондент использует Тезис оценки «наиболее рациональное решение», при этом также заменяя Данные ситуаций «именно экономика, промышленность задают необходимый темп изменению стандартов обучения» на Данные «он предлагает наиболее рациональное решение».

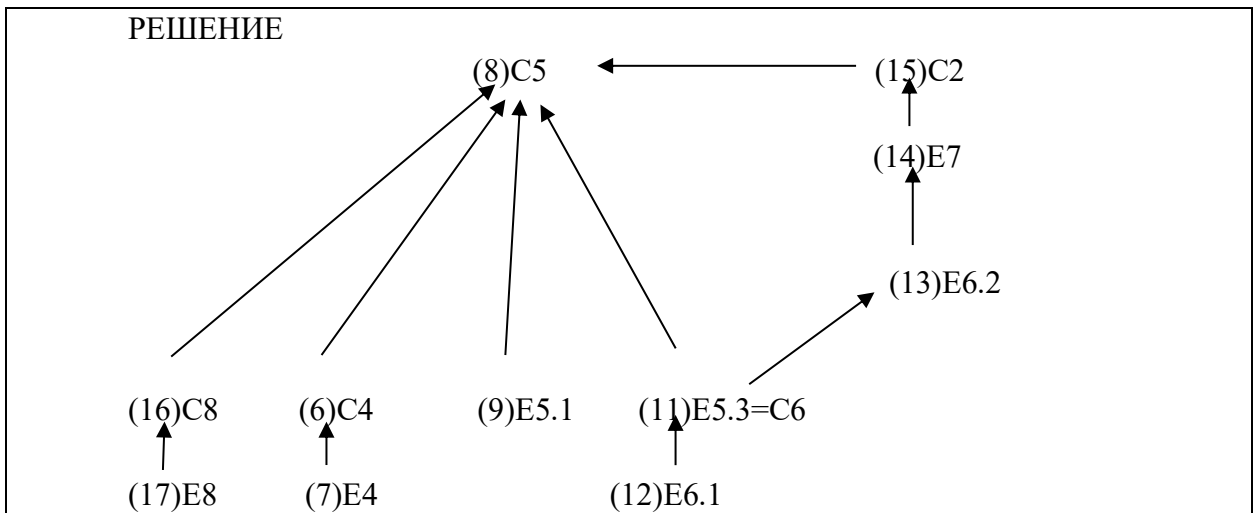
Экспликация функций компонентов аргументов

Шаг 9

Шаг 9 имеет простую однопосылочную структуру. В данном шаге респондент выражает свое собственное мнение, а именно, согласие с автором текста, в виде Тезиса оценки.

С9. я полностью согласен с автором (Тезис оценки).

Е9. он предлагает наиболее рациональное решение (Данные ситуаций).

W9. (имплицитное) можно будет решить существующую проблему (Основание каузальности).

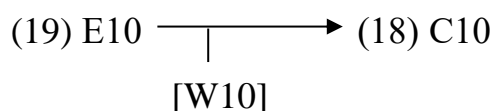

Шаг 10

Данный шаг имеет простую однопосылочную структуру. Здесь Данные ситуаций из Шага 9 переходят в Тезис оценки.

С10. он предлагает наиболее рациональное решение (Тезис оценки).

Е10. в выигрыше останутся и государство, и бизнес, а также студенты и абитуриенты (Данные ситуаций).

W10. (имплицитное) благодаря сотрудничеству ВУЗов и компаний все получают выгоду (Основание каузальности).

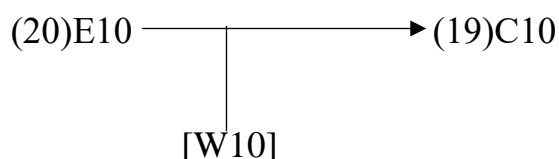

Схематизация Хода 3



Рис.2.3 Аргументативный Ход 3 ПНЗ респондента

Аргументативный Ход 3 реализуется в третьем абзаце и имеет подчинительную аргументативную структуру. Доводы Хода в виде Данных ситуаций в Шаге 9 «он предлагает наиболее рациональное решение» являются функциональной трансформацией Тезиса оценки нижестоящего уровня, подкрепленного Данными в Шаге 10 (E9→C10).

Текст 2.

Ход 1 (Абзац 1)

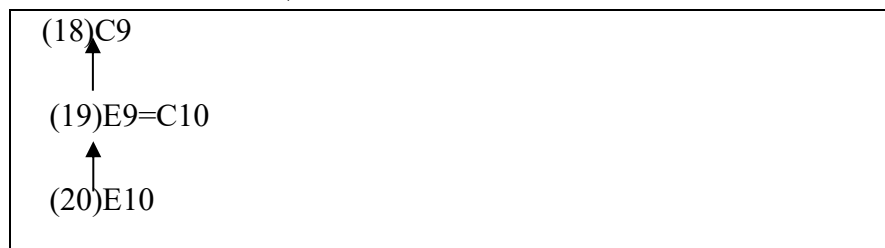
(1) Модернизация российской промышленности сталкивается с такой проблемой: (2) внедрение передовых инновационных технологий в производство не происходит в достаточной мере (3) из-за отсутствия квалифицированных кадров, (4) так как ВУЗы не готовят специалистов необходимого уровня. (5) Для решения данной проблемы работодателям приходится сотрудничать с высшими образовательными учреждениями, (6) где будут проходить обучение будущие специалисты.

Ход 2 (Абзац 2)

(7) Это сотрудничество весьма выгодно при рассмотрении его с разных сторон, (8) поэтому оно получает поддержку от гос-ва, (9) что выражается, в частности, в изменении профильного законодательства.

Ход 3 (Абзац 3)

(10) Работодатель обеспечивает себя необходимыми в работе профессионалами. (11) Абитуриенты получают возможность реализовать себя в престижных компаниях. (12) Государство за счет этого обеспечивает

рост и развитие экономики, (13) занятость населения и (14) общее благосостояние страны.

Этот текст полнезависимого респондента состоит из 3 Ходов, соответствующих 8 Шагам.

Аргументативный Ход 1 (Шаги 1, 2, 3), абзац 1

В данном ходе так же, как и в основном тексте полнезависимый респондент выдвигает следующие проблемы: «*проблему нехватки высококвалифицированных специалистов*» и «*неспособность ВУЗов обеспечить должный уровень подготовки специалистов*». Респондент перегруппировал Тезисы и Данные Хода 1 в три Шага. Структура аргументации полнезависимого респондента совпадает со структурой исходного текста ПРОБЛЕМА-РЕШЕНИЕ. Как и в исходном тексте Проблема и Решение представлены в Ходе 1.

Экспликация функций компонентов аргументов

ПРОБЛЕМА

Шаг 1

Данный шаг имеет простую однопосылочную структуру. В Шаге 1 выдвигается проблема в виде Тезиса оценки «*внедрение передовых инновационных технологий в производство не происходит в достаточной мере*», который подкрепляется Данными ситуаций.

C1. *внедрение передовых инновационных технологий в производство не происходит в достаточной мере* (Тезис оценки).

E1. *из-за отсутствия квалифицированных кадров* (Данные ситуаций).

W1. (имплицитное) *ВУЗы не готовят необходимых специалистов* (Основание каузальности).

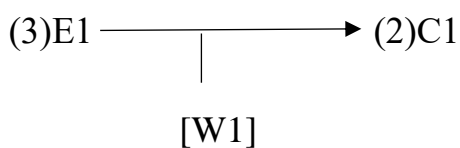

Шаг 2

Данный шаг имеет простую однопосылочную структуру. В Шаге 2 Декларативный тезис «отсутствие квалифицированных кадров» практически совпадает с Декларативным тезисом Шага 2 исходного текста «найти профессионалов не так-то просто». При этом очевидно, что респондент понял посыл автора.

C2. *отсутствие квалифицированных кадров* (Декларативный Тезис)

E2. *так как ВУЗы не готовят специалистов необходимого уровня* (Данные ситуаций).

W2. (имплицитное) *из-за недочетов в системе образования* (Основание каузальности).

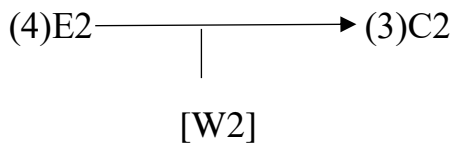

РЕШЕНИЕ

Шаг 3

Шаг 3 имеет простую однопосылочную структуру. В данном шаге описано решение проблемы в виде модального Тезиса «Для решения данной проблемы работодателям приходится сотрудничать с высшими образовательными учреждениями», который подкрепляется Данными запланированных ситуаций «где будут проходить обучение будущие специалисты». Данный Шаг соответствует Шагу 3 исходного текста.

C3. *Для решения данной проблемы работодателям приходится сотрудничать с высшими образовательными учреждениями* (Модальный Тезис).

E3. *где будут проходить обучение будущие специалисты* (Данные ситуаций).

W3. (имплицитное) *благодаря чему специалисты будут обучаться в соответствии с необходимым профилем* (Основание каузальности).

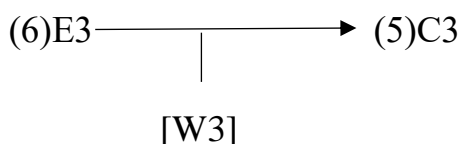

Схематизация Хода 1



Рис.2.4 Аргументативный Ход 1 ПНЗ респондента

Ход 1 также имеет структуру ПРОБЛЕМА-РЕШЕНИЕ, как и в экспертном тексте, за тем исключением, что сокращается количество Шагов. В качестве проблемы респондент выдвигает Тезис С1 «внедрение передовых инновационных технологий в производство не происходит в достаточной мере», а в качестве решения данной проблемы Тезис С3 «Для решения данной проблемы работодателям приходится сотрудничать с высшими образовательными учреждениями». Способ выдвижения доводов имеет двухуровневую подчинительно-конвергентную структуру.

Аргументативный Ход 2 (Шаги 4, 5), абзац 2

В Ход 2 респондент попытался воспроизвести Ход 2 исходного текста. При этом Декларативный Тезис Шага 6 исходного текста «укреплению связей между бизнесом и образованием, в первую очередь – высшей школой, значительно содействовали поправки в профильное законодательство» также представлен в виде Декларативного Тезиса, но сокращается до «что выражается, в частности, в изменении профильного законодательства», а Данные выражения мнения заменяются на Данные ситуаций «получает поддержку от государства».

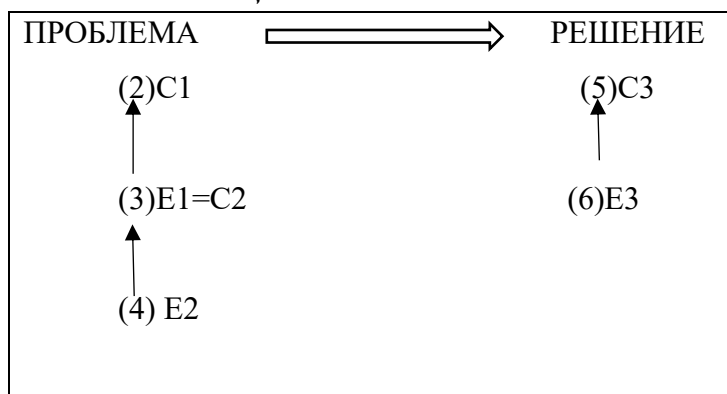
Экспликация функций компонентов аргументов

Шаг 4

Данный шаг имеет простую однопосылочную структуру.

C4. оно получает поддержку от государства (Декларативный Тезис).

E4. это сотрудничество весьма выгодно при рассмотрении его с разных сторон (Данные мнения).

W4. (имплицитное) государство получает выгоду от сотрудничества ВУЗов и компаний (Основание каузальности).

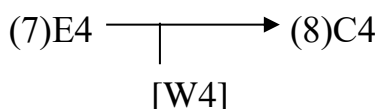

Шаг 5

Данный шаг имеет простую однопосылочную структуру. Здесь Декларативный Тезис Шага 4 «получает поддержку от государства» становится Данными ситуаций.

C5. что выражается, в частности, в изменении профильного законодательства (Декларативный Тезис).

E5. получает поддержку от государства (Данные ситуаций).

W5. (имплицитное) государство способствует развитию сотрудничества бизнеса и образования (Основание каузальности).

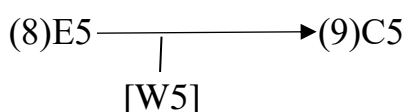

Схематизация Хода 2



Рис.2.5 Аргументативный Ход 2 ПНЗ респондента

Аргументативный Ход 2 реализуется во втором абзаце и имеет подчинительную двухуровневую аргументативную структуру.

Аргументативный Ход 3 (Шаги 6, 7, 8), абзац 3

В данном Ходе описаны положительные стороны сотрудничества бизнеса и образования. Данный ход соответствует Ходу 3 исходного текста, но вместо 6 Шагов представлено всего 3 Шага.

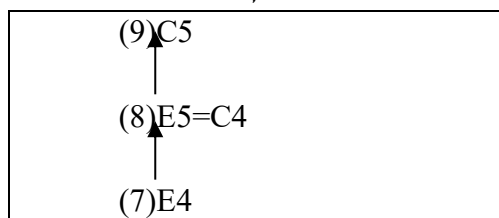
Экспликация функций компонентов аргументов

Шаг 6

Данный Шаг имеет конвергентную двухпосылочную структуру. Тезис Шага 6 соответствует Тезису Шага 13 исходного текста, но вместо Данных ситуаций «с ростом квалификации работников» (однопосылочная структура), Декларативный тезис подкрепляется группой Данных.

С6. Государство за счет этого обеспечивает рост и развитие экономики (Декларативный Тезис).

Е6.1 Работодатель обеспечивает себя необходимыми в работе профессионалами (Данные ситуаций).

Е6.2 Абитуриенты получают возможность реализовать себя в престижных компаниях (Данные ситуаций).

W6.1 (имплицитное) высококвалифицированные специалисты качественно выполняют работу (Основание группировки).

W6.2 (имплицитное) студенты находят работу, не уезжая за пределы государства (Основание каузальности).

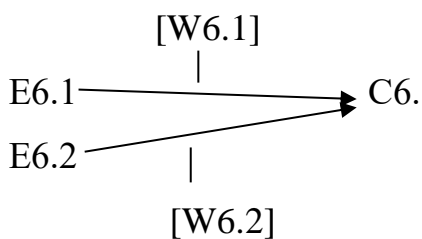

Шаг 7

Данный Шаг имеет конвергентную двухпосылочную структуру.

С7. Государство за счет этого обеспечивает занятость населения (Декларативный Тезис).

Е7.1 Работодатель обеспечивает себя необходимыми в работе профессионалами (Данные ситуаций).

E7.2 *Абитуриенты получают возможность реализовать себя в престижных компаниях (Данные ситуаций).*

W7.1 (имплицитное) *работодатель предоставляет готовые рабочие места после завершения обучения (Основание каузальности).*

W7.2 (имплицитное) *у студентов уже есть готовое рабочее место после окончания ВУЗа (Основание каузальности).*

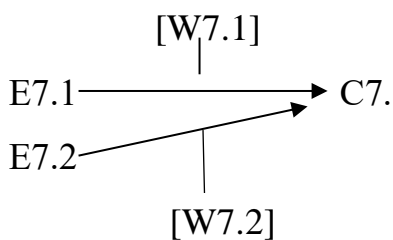

Шаг 8

Данный Шаг имеет конвергентную двухпосылочную структуру.

C8. *Государство за счет этого обеспечивает рост общего благосостояния страны (Декларативный Тезис).*

E8.1 *Работодатель обеспечивает себя необходимыми в работе профессионалами (Данные ситуаций).*

E8.2 *Абитуриенты получают возможность реализовать себя в престижных компаниях (Данные ситуаций).*

W8.1 (имплицитное) *квалифицированный специалист быстро и качественно выполняет работу (Основание каузальности).*

W8.2 (имплицитное) *квалифицированные специалисты остаются работать в местных компаниях (Основание каузальности).*

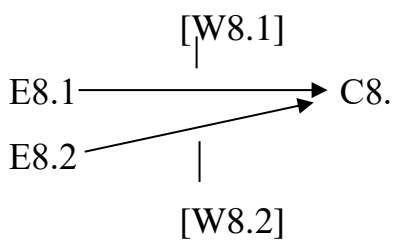

Схематизация Хода 3



Рис.2.6 Аргументативный Ход 3 ПНЗ респондента

Аргументативный Ход 3 реализуется в третьем абзаце и имеет дивергентную структуру с тремя Тезисами. Данный Ход соответствует Ходу 4 исходного текста, где шесть Шагов текста оригинала объединены в три Шага.

В целом, особенностью интерпретации исходного текста носителями когнитивного стиля ‘полнезависимость’ является отражение практически всех Тезисов и Данных исходного текста, но последовательность их изложения различается. Объем сокращается, так как респонденты выделяют только релевантную информацию. Кроме того, респонденты данного полюса практически не добавляют новые Доводы, упоминая только те, что были представлены в исходном тексте. Структура большинства аргументов имеет вид Проблема – Решение. Из 56 дискурсов полнезависимых респондентов в 30 (54%) дискурсах структура аргументов Проблема - Решение эксплицируется, при этом аргументируются и проблемы, и решения, в 17 (30%) дискурсах аргументируются только проблемы, и в 9 (16%) дискурсах структура Проблема – Решение выражена имплицитно. Основной проблемой, которую выделяют респонденты, является ‘Неспособность системы образования обеспечить должный уровень подготовки специалистов’.

В восстановительном дискурсе полнезависимых респондентов были выявлены следующие лингвоаргументативные особенности:

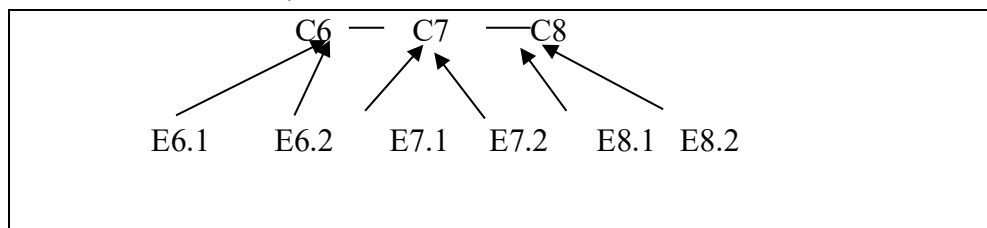
(1) Среди Тезисов преобладают декларативные Тезисы и Тезисы оценки.

В 56 дискурсах респондентов с этим стилем из общего количества Тезисов (180 Тезисов) – 96 декларативных Тезиса (53,3%), 60 Тезисов оценки (33,3%), 20 модальных Тезисов (11,2%), 4 классификационных Тезисов (2,2%).

В исходном тексте среди Тезисов преобладают декларативные Тезисы. Из общего количества Тезисов (17) – 13 декларативных Тезисов (76,4%), 2 модальных Тезиса (11,8%), 2 классификационных Тезиса (11,8%).

(2) Из общего числа Данных (160) полнезависимые респонденты использовали: Данные ситуаций (115) 72%; Данные выражения мнения (36) 22,8%; Данные сообщений о ситуациях (9) 5,6%.

Данные исходного текста (25): Данные ситуаций (16) 64%; Данные мнения (6) 24%; Данные сообщений о ситуациях (2) 8%; Данные гипотетических ситуаций (1) 4%.

(3) В 56 дискурсах респондентов из общего количества Оснований (160 случаев) 147 Оснований каузальности (91%), 6 Оснований группировки (4%), 4 Основания сравнения (3%), 3 Основания авторитета (2%).

В исходном тексте преобладают Основания каузальности. Из общего количества Оснований (25) – 22 Основание каузальности (88%), 1 Основание группировки (4%), 1 Основание авторитета (4%), 1 Основание сравнения (4%).

4) Полнезависимые респонденты в некоторых случаях используют Ограничители: один Ограничитель представлен в дискурсах у 20 респондентов (35,7%). При этом отсутствуют Оговорки и Свидетельства. Это стремление (неосознанно) использовать преимущественно базисную модель аргумента говорит о тенденции к минимизации аргументов и к средней степени категоричности утверждений у представителей данного полюса.

2.3.2. ВОССТАНОВЛЕНИЕ ТЕКСТОВОЙ АРГУМЕНТАЦИИ ПОЛЕЗАВИСИМЫМИ РЕСПОНДЕНТАМИ

Текст 1

Ход 1 (Абзац 1)

(1) *В результате развития технического прогресса* (2) *происходит внедрение новых технологий в производство.* (3) *Работодатель ищет специалистов, которые могли бы сразу приступить к работе без дополнительного обучения.* (4) *Но найти таковых очень сложно. Для того,* (5)

чтобы облегчить себе задачу, (6) работодатели заключают договоры с учебными заведениями и (7) вкладывают свои средства в обучение новых сотрудников.

Ход 2 (Абзац 2)

(8) Эта тенденция благоприятна не только для бизнеса. Во-первых, (9) работодатели вкладывают свои деньги в образование новых сотрудников и (10) тем самым восполняют нехватку гос. бюджета, (11) так как государству приходится меньше вкладывать в образование. Во-вторых, (12) повышается производительность труда, а это (13) положительно влияет на экономику страны. В-третьих, (14) в вузах обновляется техника и оборудование. В-четвертых, (15) абитуриенты получают хорошую возможность выучиться и начать работать в престижных компаниях, (16) таких как «Сбербанк» и «Яндекс».

Ход 3 (Абзац 3)

(17) В настоящее время в РФ разрабатывается проект «Бизнес школ», которые в будущем и будут выпускать высококвалифицированных специалистов (18) но это всего лишь разработки, ведь (19) для полной реализации этой идеи нужны дополнительные средства).

Дискурс полезависимого респондента состоит из трех Ходов, которые соответствуют восьми Шагам.

Аргументативный Ход 1 (Шаги 1, 2, 3, 4), абзац 1

В Ход 1 полезависимый респондент опускает основную посылку автора, заключающуюся в том, что нехватка высококвалифицированных специалистов обусловлена недочетами в системе образования. Тезис Шага 2 исходного текста «*найти профессионалов не так-то просто*» представлен в виде Оговорки на уровне Шага «*найти таковых очень сложно*» без каких-либо Доводов (неполносоставный аргумент – что является нередкой чертой). Из этого можно сделать вывод, что проблема, выдвигаемая автором, не была до конца понята респондентом. В Ход 1 представлены только два Тезиса из четырех, представленных в основном тексте – нехватка специалистов и

необходимость сотрудничества компаний и ВУЗов. Ходы 2 и 5 исходного текста отсутствуют. Аргументативные Шаги не совпадают с Шагами текста оригинала – добавляется новая информация.

Экспликация функций компонентов аргументов

Шаг 1

Данный Шаг имеет простую однопосылочную структуру. В Шаге 1 представлена новая информация, которая отсутствует в исходном тексте. Возможно, респондент попытался воспроизвести декларативный Тезис Шага 1 исходного текста, где задается проблема, но здесь о проблеме не заявляется, что, возможно, может быть обусловлено тем, что респондент не до конца понял интенции автора и не увидел проблемы.

C1. происходит внедрение новых технологий в производство (Декларативный Тезис).

E1. в результате развития технического прогресса (Данные ситуаций).

W1. (имплицитное) благодаря непрерывному совершенствованию научных знаний (Основание каузальности).

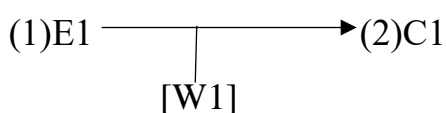

Шаг 2

Данный Шаг имеет простую однопосылочную структуру. В Шаге 2 дается декларативный Тезис «Работодатель ищет специалистов, которые могли бы сразу приступить к работе без дополнительного обучения», который заменяет Модальный Тезис Шага 4 исходного текста «промышленные компании вынуждены сами идти в учебные заведения».

C2. Работодатель ищет специалистов, которые могли бы сразу приступить к работе без дополнительного обучения (Декларативный Тезис).

E2. в результате развития технического прогресса (Данные ситуаций).

W2. (имплицитное) специалисты должны уметь работать на новом оборудовании (Основание каузальности).

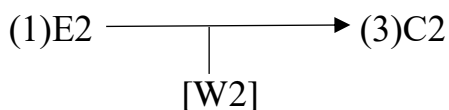

Шаг 3

Шаг 3 представляет собой Оговорку, которая выражает ПРОБЛЕМУ имплицитно. Точная формулировка постановки Проблемы отсутствует. Респондент не приводит Доводов, а Доводы автора о том, что причиной нехватки специалистов являются недоработки системы образования, опускаются.

C3=R3. (Оговорка) *Найти таковых очень сложно.*

Шаг 4

Данный Шаг имеет конвергентную двухпосылочную структуру.

C4. *чтобы облегчить себе задачу (Тезис оценки).*

E4.1 *работодатели заключают договоры с учебными заведениями (Данные ситуаций).*

E4.2 *вкладывают свои средства в обучение новых сотрудников (Данные ситуаций).*

W4.1 (имплицитное) *чтобы ВУЗ готовил специалистов для конкретной области (Основание каузальности).*

W4.2 (имплицитное) *чтобы получить на выходе готовых специалистов (Основание каузальности).*

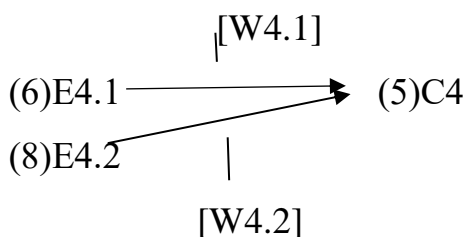

Схематизация Хода 1



Рис.2.7 Аргументативный Ход 1 ПЗ респондента

Аргументативный Ход 1 реализуется в первом абзаце и имеет двухуровневую подчинительно-конвергентную структуру. В Данном Ходе блок Проблема выражается имплицитно в виде неполносоставного аргумента (оговорки). Блок Решение отсутствует.

Аргументативный Ход 2 (Шаги 5, 6, 7, 8), абзац 2

В данном Ходе респондент лишь частично передает интенцию автора. Перечисляя плюсы сотрудничества компаний и ВУЗов, респондент опускает информацию о положительном влиянии на кадровую политику (Ход 3, Шаг 8), о возможности реализации студентов у себя дома (Ход 3, Шаг 10) и о повышении квалификации преподавателей и расширении специализации обучения (Ход 4, Шаг 14). Последовательность изложенных Тезисов не соответствует последовательности основного (исходного) текста.

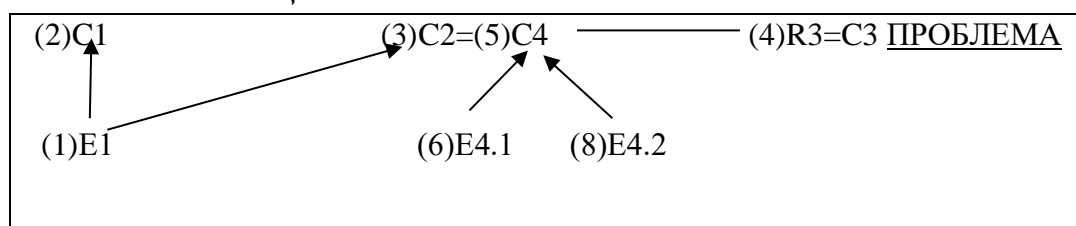
Ход 2 состоит из 4 Шагов и соответствует Ходу 3 и Ходу 4 исходного текста. Ход 5 основного текста полностью отсутствует.

Экспликация функций компонентов аргументов

Шаг 5

Данный Шаг имеет конвергентную четырехпосылочную структуру.

C5. Эта тенденция благоприятна не только для бизнеса (Декларативный Тезис).

E5.1 восполняется нехватка гос. бюджета (Данные ситуаций).

E5.2 положительное влияет на экономику страны (Данные ситуаций).

E5.3 в вузах обновляется техника и оборудование (Данные ситуаций).

E5.4 абитуриенты получают хорошую возможность выучиться и начать работать в престижных компаниях (Данные ситуаций).

W5.1 (имплицитное) работодатели спонсируют ВУЗы (Основание каузальности).

W5.2 (имплицитное) появляются на рынке труда высококлассные специалисты (Основание каузальности).

W5.3 (имплицитное) компании вкладывают средства в университеты (Основание каузальности).

W5.4 таких как «Сбербанк» и «Яндекс» (Основание сравнения).

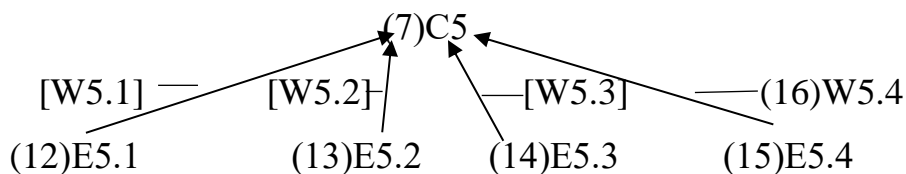

Шаг 6

Данный Шаг имеет простую однопосылочную структуру.

S6. *восполняется нехватка гос. бюджета* (Декларативный Тезис).

E6. *работодатели вкладывают свои деньги в образование новых сотрудников* (Данные ситуаций).

W6. (имплицитное) *государство меньше тратит средств из бюджета на образование* (Основание каузальности).

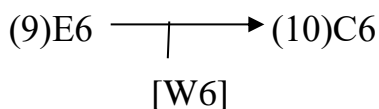

Шаг 7

Данный Шаг имеет простую однопосылочную структуру.

S7. *работодатели вкладывают свои деньги в образование новых сотрудников* (Декларативный Тезис).

E7. *государству приходится меньше вкладывать в образование* (Данные ситуаций).

W7. (имплицитное) *восполняется государственный бюджет* (Основание корреляции).

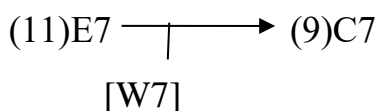

Шаг 8

Данный Шаг имеет простую однопосылочную структуру.

S8. *положительно влияет на экономику страны* (Тезис оценки).

E8. *повышается производительность труда* (Данные ситуаций).

W8. (имплицитное) *благодаря появлению квалифицированных специалистов* (Основание причины).

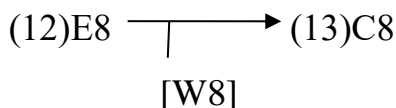

Схематизация Хода 2



Рис. 2.8 Аргументативный Ход 2 ПЗ респондента

Аргументативный Ход 2 реализуется во втором абзаце и имеет подчинительную трехуровневую аргументативную структуру. На втором уровне Доводы Хода в виде Данных ситуаций в Шаге 5 «*восполняется нехватка гос. бюджета*» являются функциональной трансформацией декларативного Тезиса нижестоящего уровня, подкрепленного Данными ситуаций «*работодатели вкладывают свои деньги в образование новых сотрудников*» (E5.1→C6). А Данные ситуаций «*положительное влияет на экономику страны*» являются функциональной трансформацией декларативного Тезиса, подкрепленного Данными ситуаций «*повышается производительность труда*» (E5.2→C8).

Аргументативный Ход 3 = Шаг 9, абзац 3

Ход 3 представляет собой абсолютно новую информацию, которая не была представлена в авторском тексте.

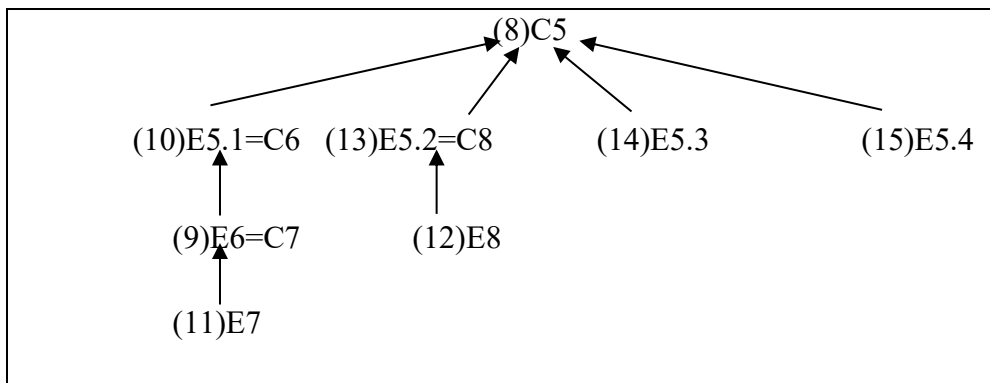
Экспликация функций компонентов аргументов

Шаг 9

В Шаге 9 респондент вводит новую информацию в виде Декларативного тезиса с Оговоркой «*в РФ разрабатывается проект «Бизнес школ»*».

C9. *но это всего лишь разработки* (Декларативный Тезис).

R9. (Оговорка): в РФ разрабатывается проект «Бизнес школ».

E9. для полной реализации этой идеи нужны дополнительные средства (Данные ситуаций).

W9. (имплицитное) без дополнительных вложений, проект реализован не будет (Основание корреляции).

Схематизация Хода 3



Рис.2.9 Аргументативный Ход 3 ПЗ респондента

Аргументативный Ход 3 реализуется в третьем абзаце и имеет простую однопосылочную структуру. Данный Ход полностью отсутствует в исходном тексте.

Текст 2

Ход 1 (абзац 1)

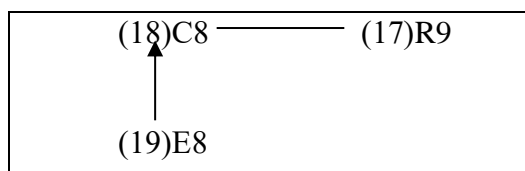
(1) Основная проблема, поднимаемая автором – проблема нехватки специалистов на рынке труда. (2) Поэтому компании обращаются в ВУЗы и заключают договоры по целевому обучению студентов. (3) Эта практика положительно сказывается на всех участниках: (4) студенты получают гарантию работы сразу после окончания ВУЗа, (5) компании – высококлассных специалистов, (6) университеты – материально-техническую поддержку, (7) поэтому зарплата преподавательского состава тоже растет. (8) Государство также остается в выигрыше: (9), во-первых, государственные расходы на образование не растут, это на себя берет компания, (10), во-вторых, студенты реализуют свой потенциал в родном городе, (11), в-третьих, увеличивается общая производительность труда.

Ход 2 (абзац 2)

(12) *Оплата компаниями образование студентов все более распространяющееся явление, поддерживаемое, в том числе государством.*

Дискурс полезависимого респондента состоит из двух Ходов, которые соответствуют четырем Шагам.

Аргументативный Ход 1 (Шаги 1, 2, 3), абзац 1

В Ходе 1 респондент дает **Тезис** «*проблема нехватки специалистов на рынке труда*», при этом причина появления данной проблемы не эксплицируется; а именно, что нехватка высококвалифицированных специалистов обусловлена неспособностью системы образования выполнять подготовку высококвалифицированных специалистов. В **Ходе 1** частично представлены Тезисы из **Ходов 1, 3, 4** исходного текста. **Ходы 2 и 5** исходного текста отсутствует. Также добавляется новая информация о «*целевом обучении*».

Экспликация функций компонентов аргументов

Шаг 1

Шаг 1 имеет простую однопосылочную структуру. В данном шаге вводится проблема в виде декларативного Тезиса.

C1. *проблема нехватки специалистов на рынке труда* (Декларативный Тезис).

E1. *компании обращаются в ВУЗы и заключают договоры по целевому обучению студентов* (Данные ситуаций).

W1. (имплицитное) *компании, обращаясь в ВУЗы, готовят специалистов в соответствии со спецификой работы* (Основание каузальности).

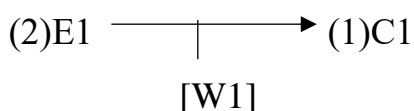

Шаг 2

Данный Шаг имеет конвергентную четырехпосылочную структуру. В **Шаге 2** респондент вводит новые Данные, не представленные в исходном

тексте, а именно, «зарплата преподавательского состава тоже растет». Но при этом опускается большая часть плюсов сотрудничества ВУЗов и компаний, которые были представлены в исходном тексте. **Шаг 2** объединяет в себе **Ходы 3 и 4** исходного текста.

C2. Эта практика положительно сказывается на всех участниках (Тезис оценки).

E2. студенты получают гарантию работы сразу после окончания ВУЗа (Данные ситуаций).

E2.1 компании получают высококлассных специалистов (Данные ситуаций).

E2.2 университеты получают материально-техническую поддержку (Данные ситуаций).

E2.3 зарплата преподавательского состава тоже растет (Данные ситуаций).

W2. (имплицитное) работодатель предоставляет рабочее место (Основание каузальности).

W2.1 (имплицитное) ВУЗ готовит специалистов по специальности, необходимой компании (Основание каузальности).

W2.2 (имплицитное) компании платят за обучение студентов (Основание каузальности).

W2.3 (имплицитное) от компаний поступают средства (Основание корреляции).

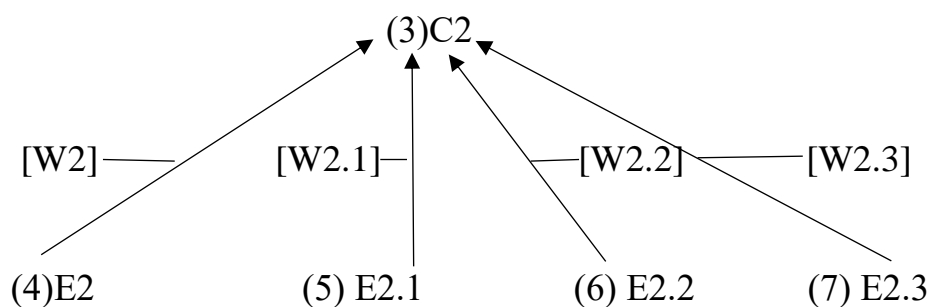

Шаг 3

Данный Шаг имеет конвергентную трехпосылочную структуру. В данном Шаге описываются положительные стороны сотрудничества компаний и высших учебных заведений для государства. При этом не упоминаются плюсы «для кадровой политики», о чем шла речь в исходном тексте. **Шаг 3** объединяет в себе **Шаги 9, 10, 12** в **Ходе 3** исходного текста.

С3. Государство также остается в выигрыше (Декларативный Тезис).

Е3. государственные расходы на образование не растут, это на себя берет компания (Данные ситуаций).

Е3.1 студенты реализуют свой потенциал в родном городе (Данные ситуаций).

Е3.2 увеличивается общая производительность труда (Данные ситуаций).

W3. (имплицитное) компании вкладывают средства в образовательные учреждения (Основание каузальности).

W3.1 (имплицитное) компании предоставляют рабочие места, нет необходимости искать работу в других городах (Основание каузальности).

W3.2 (имплицитное) высококвалифицированные специалисты качественно и быстро выполняют работу (Основание каузальности).

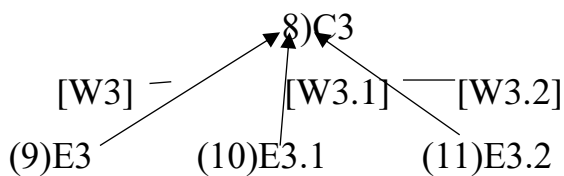

Схематизация Хода 1



Рис.2.10 Аргументативный Ход 1 ПЗ респондента

Аргументативный Ход 1 реализуется в первом абзаце и имеет дивергентную структуру с тремя Тезисами. В Данном Ходе эксплицируется ПРОБЛЕМА, но РЕШЕНИЕ данной проблемы выражено имплицитно в виде Данных ситуаций Е1 «компании обращаются в ВУЗы и заключают договоры по целевому обучению студентов».

Аргументативный Ход 2 = Шаг 4

В **Ходе 2** респондент вводит новую информацию, которая отсутствует в исходном тексте, в виде Декларативного Тезиса, не подкрепляя его никакими Данными – неполносоставный аргумент. Респондент, используя данный тезис, подводит итог всему вышесказанному. Данный тезис напоминает тезис Шага 15 исходного текста «сотрудничество бизнеса и вузовско-школьного преподавания, очевидно, будет идти по нарастающей». Но вместо «сотрудничества» респондент использует слово «оплата». То есть респондент в качестве основного плюса сотрудничества компаний и высших учебных заведений видит в оказываемой предприятиями спонсорской помощи ВУЗам.

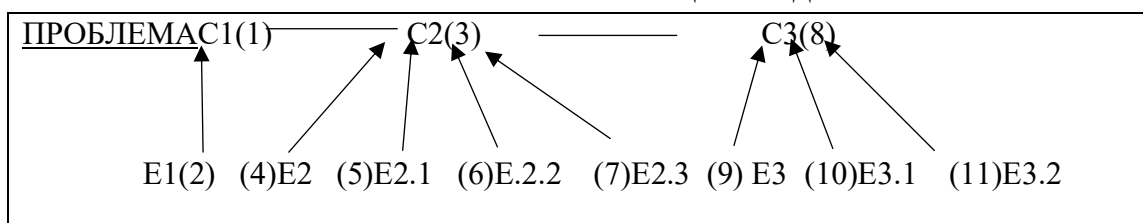
Экспликация функций компонентов аргументов

Ход 2, Шаг 4

С4. *Оплата компаниями образования студентов все более распространяющееся явление, поддерживаемое, в том числе государством* (Декларативный Тезис) (неполносоставный аргумент).

Полезависимый респондент изменяет последовательность информации исходного текста. В своей интерпретации полезависимый респондент опускает большую часть эксплицитно выраженных Тезисов и Данных. Респондент данного полюса активно вводит новую информацию в виде Тезисов и Данных, которая не была представлена в исходном тексте. Из 140 дискурсов полезависимых респондентов в 66 (47%) дискурсах блок Проблема – Решение выражен имплицитно, 30 (21%) дискурсах блок Проблема – Решение эксплицируется, при этом аргументирование отсутствует, проблемы

и решения просто фиксируются, и в 45 (32%) аргументируется только проблемы.

В восстановительном дискурсе полезависимых респондентов были выявлены следующие лингвоаргументативные особенности:

(1) Среди Тезисов преобладают декларативные Тезисы

В 140 дискурсах респондентов с этим стилем из общего количества Тезисов (их 348) – 260 декларативных Тезиса (74,7%), 40 модальных (11,5%), 28 Тезисов оценки (8%), 20 классификационных (5,8%).

В исходном тексте среди Тезисов преобладают декларативные Тезисы. Из общего количества Тезисов (17) – 13 декларативных Тезисов (76,4%), 2 модальных Тезиса (11,8%), 2 классификационных Тезиса (11,8%).

(2) Из общего числа Данных (340) полезависимые респонденты использовали: Данные ситуаций (300) 88%, Данные выражения мнения (20) 6%; Данные гипотетических ситуаций (11) 3%; Данные сообщений о ситуациях (9) 3%.

Данные исходного текста (25): Данные ситуаций (17) 68%; Данные мнения (6) 24%; Данные сообщений о ситуациях (2) 8%;

(3) В 140 дискурсах респондентов из общего количества Оснований (340) – 285 Оснований каузальности (84%), 30 Оснований группировки (9%), 17 Оснований сравнения (5%), 8 Оснований авторитета (2%).

(4) В исходном тексте преобладают Основания каузальности. Из общего количества Оснований (25) – 22 Основание каузальности (88%), 1 Основание группировки (4%), 1 Основание авторитета (4%), 1 Основание сравнения (4%).

(5) Большинство интенций автора не эксплицируются в тексте полезависимого респондента. У 71,4% респондентов (100 человек) полностью отсутствуют Ходы 2 и 5. Полезависимый респондент практически не использует Ограничители, частично использует Оговорки, и не использует Свидетельства. Один Ограничитель представлен в дискурсах у 30 респондентов (21,4%).

Для того, чтобы получить полную картину мы проанализировали аргументативные функции и структуры двух текстов респондентов, которые имели максимальный и минимальный индексы полезависимости. Анализ текстов, описанных выше, был представлен для респондентов со средними показателями, а именно, для ПНЗ респондентов данный средний показатель составил ~2,8, для ПЗ респонентов средний показатель составил ~1,4. Далее будет представлен анализ текста ПНЗ респондента, чей показатель составил 3,26, и анализ текста ПЗ респондента, чей индекс составил 0,58 (напомним, полюс ПНЗ проявляется, когда показатель выше 2,5).

Текст ПНЗ респондента с индексом 3,26.

Ход 1, абзац 1

(1) Главной проблемой текста является нехватка высококвалифицированных кадров, (2) так как система образования не справляется со своей задачей. (3) Для решения данной проблемы (4) предприятия вынуждены идти в высшую школу. (5) Выгоды данного сотрудничества: для компаний – (6)получают необходимых сотрудников, (7) для государства - (8)экономия бюджета, (9) рост производительности труда, (10) кадры остаются на местах, (11) для ВУЗов - (12)обновляется техника, и (13)преподаватели повышают квалификацию, (14) для студентов – (15)возможность получения работы в топовых организациях – (16)это Сбербанк или Яндекс.

Ход 2, абзац 2

(17) Сотрудничество науки и бизнеса, по моему мнению, окажет положительное влияние на систему образования и экономику страны, (18) так как в этом заинтересованы все.

Текст ПНЗ респондента состоит из 2 Ходов и 7 Шагов.

Аргументативный Ход 1 (Шаги 1, 2, 3, 4, 5, 6), абзац 1

В **Ходе 1** респондент вводит проблему «нехватка высококвалифицированных специалистов», также приводит причину «система образования не справляется со своей задачей», и дает Решение данной проблемы «предприятия вынуждены идти в высшую школу». В данном Ходе представлены Ходы 1, 3, 4 исходного текста, объем в значительной степени сокращается, но несмотря на это, респондент перечисляет практически все преимущества сотрудничества, которые были отображены в исходном тексте автором. Ход 2 отсутствует.

Экспликация функций компонентов аргументов

ПРОБЛЕМА

Шаг 1

Данный Шаг имеет простую однопосылочную структуру. В данном шаге вводится проблема.

C1. *Главной проблемой текста является нехватка высококвалифицированных специалистов* (Декларативный Тезис).

E1. *Так как система образования не справляется с задачей* (Данные ситуаций).

W1. (имплицитное) *система образования не может выполнить должную подготовку специалистов* (Основание каузальности).

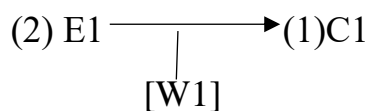

РЕШЕНИЕ

Шаг 2

Данный Шаг имеет простую однопосылочную структуру. В данном Шаге респондент вводит решение.

C2. *предприятия вынуждены идти в высшую школу* (Модальный Тезис).

E2. *Для решения данной проблемы* (Данные ситуаций).

W2. (имплицитное) *проблему нехватки высококвалифицированных кадров можно решить посредством сотрудничества компаний и ВУЗов* (Основание каузальности).

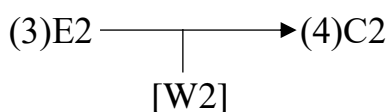

Шаг 3

Данный Шаг имеет простую однопосылочную структуру.

C3. *Выгоды данного сотрудничества для компаний* (Декларативный Тезис).

E3. *получают необходимых сотрудников* (Данные ситуаций).

W3. (имплицитное) *сотрудники имеют нужную квалификацию* (Основание каузальности).

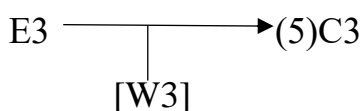

Шаг 4

Данный Шаг имеет конвергентную трехпосылочную структуру

C4. *Выгоды данного сотрудничества для государства* (Декларативный Тезис).

E4.1 *экономия бюджета* (Данные ситуаций).

E4.2 *рост производительности труда* (Данные ситуаций).

E4.3 *кадры остаются на местах* (Данные ситуаций).

W4.1 (имплицитное) *компании вкладывают свои средства в образование* (Основание каузальности).

W4.2 (имплицитное) *с ростом квалификации растет производительность труда* (Основание каузальности).

W4.3 (имплицитное) *специалисты не уезжают в поиске работы* (Основание каузальности).

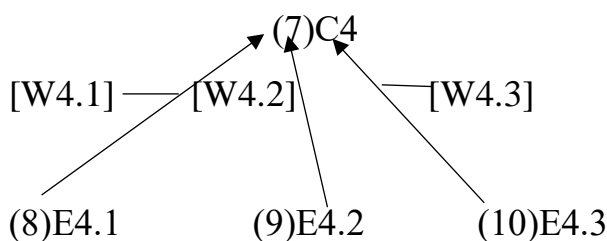

Шаг 5

Данный Шаг имеет конвергентную двухпосылочную структуру. Данный Шаг соответствует Шагу 14 исходного текста.

C5. Выгоды данного сотрудничества для ВУЗов (Декларативный Тезис).

E5.1 Обновляется техника (Данные ситуаций).

E5.2 преподаватели повышают квалификацию (Данные ситуаций).

W5.1 (имплицитное) компании вкладывают средства в обновление технической базы университета (Основание каузальности).

W5.2 (имплицитное) ... преподаватели могут проходить обучение, совершенствуя свои знания (Основание каузальности).

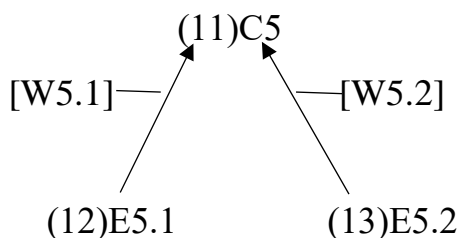

Шаг 6

Данный Шаг имеет простую однопосылочную структуру. Данный Шаг соответствует Шагу 14 исходного текста, за тем исключением, что в исходном тексте выгоды сотрудничества для студентов не представлены в виде отдельного Шага, а входят в Шаг 14 в виде Данных ситуаций. Основание примера совпадает с Основанием примера в исходном тексте.

C6. Выгоды данного сотрудничества для студентов (Декларативный Тезис).

E6. возможность получения работы в топовых организациях (Данные ситуаций).

W6. Сбербанк или Яндекс (Основание примера).

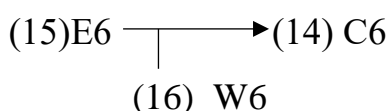

Схематизация Хода 1



Рис. 2.11 Аргументативный Ход 1 ПНЗ респондента

Аргументативный Ход 1 реализуется в первом абзаце и имеет структуру ПРОБЛЕМА – РЕШЕНИЕ. В качестве проблемы автор выдвигает Тезис C1. «Главной проблемой текста является нехватка высококвалифицированных специалистов», а в качестве решения данной проблемы Тезис C2. «предприятия вынуждены идти в высшую школу». Способ выдвижения доводов имеет трехуровневую структуру. Аргументативный Ход 1 имеет несколько Данных верхнего уровня, полученных из Тезисов Шагов и по своему составу соответствует сложной аргументации. Данные, представленные на втором уровне, являются однородными компонентами и образуют координативную структуру сочинительного плана.

Аргументативный Ход 2 (Шаг 7), абзац 2

В **Ходе 2** респондент подводит итог тому, что было сказано в Ход 1. Здесь респондент попытался воспроизвести Шаг 15, Хода 5 исходного текста, но вместо декларативного Тезиса исходного текста «сотрудничество бизнеса и вузовско-школьного преподавания, очевидно, будет идти по нарастающей», респондент использует декларативный Тезис «Сотрудничество науки и бизнеса окажет положительное влияние на систему образования и экономику страны», и вместо оговорки «очевидно», дает оговорку «по моему мнению».

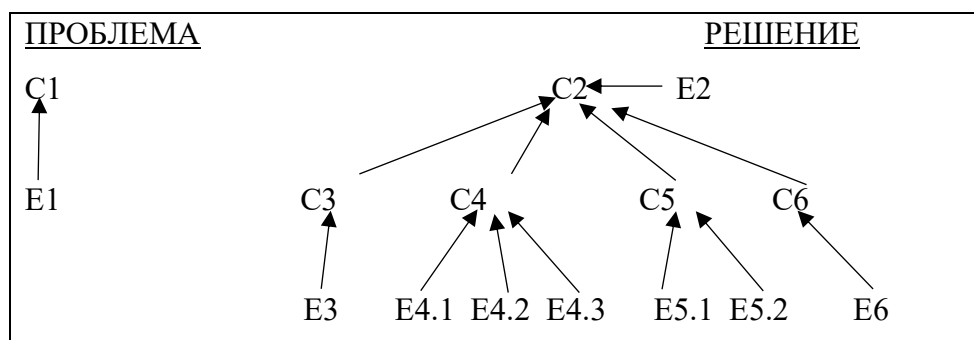
Экспликация функций компонентов аргументов

Шаг 7

Данный Шаг имеет простую однопосылочную структуру.

C7. Сотрудничество науки и бизнеса окажет положительное влияние на систему образования и экономику страны (Декларативный Тезис).

R7. (оговорка) по моему мнению.

E7. так как в этом заинтересованы все (Данные ситуаций).

W7. (имплицитное) в выигрышном положении оказываются все стороны (Основание каузальности).

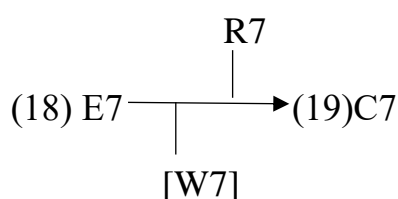

Текст ПЗ респондента с индексом 0,57.

Текст состоит из 1 Хода и 4 Шагов.

Ход 1

(1) Проблема в том, что самые передовые станки, компьютеры останутся бесполезным железом, потому, (2) чтобы такого не было нужно привлечь к работе квалифицированных специалистов, которые умеют обращаться с такой техникой. Как отмечалось в тексте, (3) таких найти не так просто, (4) поэтому нужно идти самим в учебные заведения. (5) Во-первых, работодатель ищет себе таким образом будущих специалистов, (6) что выгодно не только компаниям, но и государству. (7) Во-вторых, это выгодно и для самого ВУЗа, в который идет будущий работодатель, (8) так как повышается квалификация преподавателей.

Аргументативный Ход 1 (Шаги 1, 2, 3)

Респондент в данном Ходе вводит проблему «Проблема в том, что самые передовые станки, компьютеры останутся бесполезным железом» и

дает решение «*нужно привлечь к работе квалифицированных специалистов*». В данном Ходе практически отсутствуют основные посылки автора, опускаются все эксплицитные Доводы исходного текста.

Экспликация функций компонентов аргументов

ПРОБЛЕМА

Шаг 1

Данный Шаг имеет простую однопосылочную структуру.

C1. *Проблема в том, что самые передовые станки, компьютеры останутся бесполезным железом* (Декларативный Тезис).

E1. *нужно привлечь к работе квалифицированных специалистов* (Данные ситуаций).

W1. (имплицитное) *без нужной квалификации никто не сможет работать с новым оборудованием* (Основание каузальности).

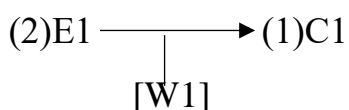

Шаг 2

РЕШЕНИЕ

Данный Шаг имеет простую однопосылочную структуру.

C2. *поэтому нужно идти самим в учебные заведения* (Модальный Тезис).

E2. *таких найти не так просто* (Данные мнения).

W2. (имплицитное) *из-за нехватки специалистов компаниям приходится обращаться в ВУЗы* (Основание каузальности).

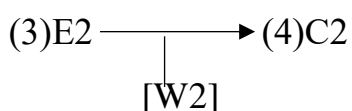

Шаг 3

Данный Шаг имеет простую однопосылочную структуру. Несмотря на то, что в Тезисе заявлено «*выгодно не только компаниям, но и государству*», в Данных указывается лишь плюс только для компаний.

С3. *выгодно не только компаниям, но и государству* (Декларативный Тезис).

Е3. *работодатель ищет себе таким образом будущих специалистов* (Данные ситуаций).

W3. (имплицитное) *благодаря сотрудничеству компании получают специалистов для конкретной сферы* (Основание каузальности).

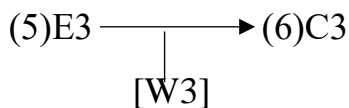

Шаг 4

Данный Шаг имеет простую однопосылочную структуру. Здесь частично отображен Шаг 14 исходного текста. Но из четырех плюсов сотрудничества для ВУЗов, указанных в исходном тексте, представлен всего один.

С4. *это выгодно и для самого ВУЗа* (Декларативный Тезис).

Е4. *так как повышается квалификация преподавателей* (Данные ситуаций).

W4. (имплицитное) *престижность ВУЗа повышается* (Основание каузальности).

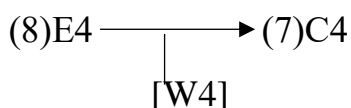

Схематизация Хода 1



Рис. 2.12 Аргументативный Ход 1 ПЗ респондента

Аргументативный Ход 1 имеет структуру ПРОБЛЕМА-РЕШЕНИЕ, при этом решение выражено имплицитно. Проблема и решение не аргументируются, а лишь фиксируются. Основные Доводы исходного текста отсутствуют. Все Аргументативные Ходы исходного текста сведены к одному Ходу.

Исходя из проведенного анализа, можно сделать вывод о том, что у ПЗ респондента с наименьшим индексом полезависимости наиболее ярко проявляется «зависимость от поля». А именно, респонденту сложно без опоры на текст воспроизвести предъявляемую информацию, поэтому релевантная информация практически полностью опускается. Тогда как ПНЗ респондент с максимальным индексом, хоть и в очень сжатой форме, передает практически все эксплицитные Доводы исходного текста.

2.4. Лингвистические особенности дискурса и языковые черты полезависимых и полenezависимых личностей

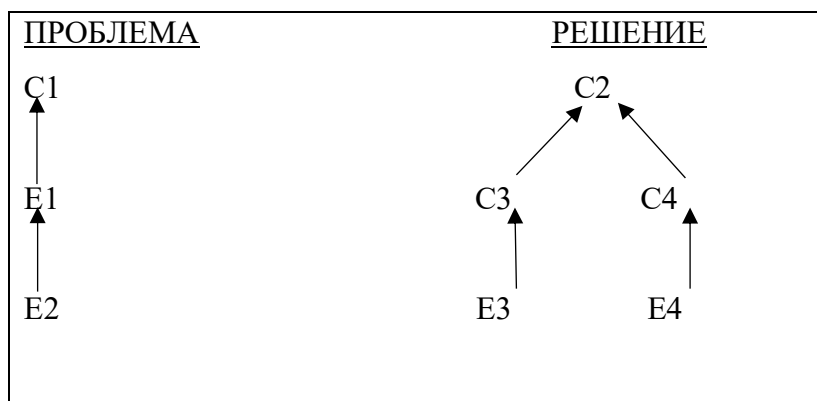
Экспонентный уровень

Согласно проведенному анализу, в дискурсе полenezависимых личностей преобладают предикаты рациональности (43%), например: *решать, считаю, передумаю, скажется, становится, полагает; полностью согласен.*

Респонденты с этим полюсом стиля предпочитают конструкции со значением активности, формальными маркерами которых являются

глагольные формы активного залога (95%), например: *государство получает квалифицированных работников; автор поднимает проблему; предприятия выделяют деньги; работодатель вкладывает деньги.*

Также большинство глагольных форм (60%) имеет значение динамичности, ср.: *мы убиваем двух зайцев; неспособность работать с ними; будет снабжать оборудованием; при этом государство не тратит на это средства; пока студенты учатся; государство хочет объединить; промышленность задает направление.*

Полезависимые респонденты в своем дискурсе используют предикаты:

- визуальности (21%), ср.: *появляется; видит решение; обращает внимание; выделяет; на мой взгляд; явная проблема; перспективное развитие; при рассмотрении с разных сторон; что выражается в ...;*

- рациональности (28%), ср.: *заключается; происходит; связанные; обусловлено;*

- кинестетичности (30%), например: *поднимается проблема; устанавливают; удержат специалистов на местах; внедряется новая техника; повышается производительность; получают возможность.*

По признаку динамичности/статичности предикатов у этого полюса преобладают статичные предикаты (58%), ср.: *могут; выражается; является; считает; оказывается; испытывают нехватку; отсутствие квалифицированных рабочих.*

В дискурсе полезависимых респондентов нередко встречаются пассивные конструкции (28%), например: *мало выделяется средств, было сказано; говорится; оборудование обновляется; вузы обеспечиваются; повышается производительность; обновляется техника; предлагается следующий путь решения, что указывает на наличие языковой черты 'созерцательность'.*

В дискурсе полезависимых респондентов чаще встречаются распространенные предложения, и предложения чаще осложняются причастными и деепричастными оборотами (73%), ср.: *благодаря поддержке,*

оказываемой компаниями; финансируя учебные заведения; работники, не требующие дополнительного обучения; проблема, поднимаемая в тексте; тем самым улучшив производительность труда.

Предложения же полезависимых респондентов реже осложняются причастными и деепричастными оборотами, и в них чаще (68%) встречаются вводные конструкции: *оказалось; во-первых; во-вторых; наверное; к сожалению.*

Полнезависимые респонденты аргументируют практически все проблемы и решения, предъявляемые в исходном тексте, поэтому можно сделать вывод о том, что им присуща черта 'персуативность'. В текстах полезависимых респондентов аргументация сводится к минимуму, и в большинстве случаев проблемы и решения лишь фиксируются, что свидетельствует о наличии черты 'голословность'.

Относительно черты 'хэзитивность' отметим, что ее наличие не было установлено у обоих полюсов: маркеры вероятности, которые являются ее непосредственными показателями, отсутствовали в анализируемых текстах.

Субстанциональный уровень

Респонденты с полюсом "полнезависимость" используют единицы с узкой сферой референции, что позволяет им более детализировано описать ситуацию, ср.:

полнезависимый респондент: *«нехватка высококвалифицированных специалистов, умеющих обращаться с современным оборудованием, в результате чего компьютеры и станки останутся ненужной кучей металла»;*

«необходимость в высококвалифицированных работниках, не требующих дополнительного обучения и знающих все тонкости работы в определенной сфере»;

полезависимый респондент: *«найти специалистов сложно»;*
«недостаток высококвалифицированных кадров».

Как показывает пример, для развития одной и той же темы («проблемы модернизации производства») респонденты с разными полюсами описываемого стиля используют семантические единицы с разным объемом референции. Полнезависимые респонденты детализируют ситуацию, а полезависимые – обобщают ее.

Данные особенности также можно выявить по параметру «количество точек зрения». В дискурсе полнезависимых респондентов практически все Тезисы исходного текста находят отражение либо как Тезисы, либо как Данные, несмотря на то что сама информация может быть представлена в другой последовательности, отличной от последовательности исходного текста. Полезависимые респонденты опускают некоторые эксплицитно выраженные Тезисы и Данные исходного текста, а часть информации либо сокращают, либо полностью опускают. Чаще всего (в 70 % (90) текстов) полезависимый респондент в качестве основной выделяет проблему ‘неспособность государства финансировать ВУЗы’. Таким образом, передающие все исходные Тезисы полнезависимые респонденты используют многотопиковую аргументацию, а заостряющие внимание на одной проблеме полезависимые – однотопиковую.

При передаче проблематики исходного текста и аргументировании полнезависимые и полезависимые респонденты используют транзакцию (задействование исходной аргументации автора статьи с применением собственной) как способ обоснования точки зрения (ПНЗ респондент: «Но эта проблема вытекает из другой проблемы (собственная аргументация) – неспособность системы образования обеспечить должный уровень подготовки специалистов», «Я полностью согласен с автором, ведь он предлагает наиболее рациональное решение (собственная аргументация), от которого в выигрыше останутся и государство, и бизнес, а также студенты и абитуриенты», «Для решения данной проблемы работодателям приходится сотрудничать с высшими образовательными учреждениями, где будут проходить обучение будущие специалисты» (собственная

аргументация); ПЗ респондент: «В настоящее время в РФ разрабатывается проект «Бизнес школ», которые в будущем и будут выпускать высококвалифицированных специалистов но это всего лишь разработки, ведь для полной реализации этой идеи нужны дополнительные средства (собственная аргументация)», «Поэтому компании обращаются в ВУЗы и заключают договоры по целевому обучению студентов», «Оплата компаниями образование студентов все более распространяющееся явление, поддерживаемое, в том числе государством» (собственная аргументация)). Но доля собственной аргументации у полезависимых респондентов значительно больше (так, 80 респондентов с этим полюсом приводят в качестве Данных факты, не представленные в исходном тексте).

Испытуемые с полезависимым полюсом исследуемого стиля стремятся к опущению тем. При переходе от одного Хода к другому реже встречаются логические коннекторы. Таким образом, на субстанциональном уровне дискурса полнезависимые личности проявляют себя как конкретные и аналитичные, а полезависимые – как абстрактные и синтетичные.

Интенциональный уровень

В настоящей работе на *интенциональном уровне* дискурсы респондентов исследуются по следующим двум критериям – ‘директивность’ и ‘центрированность/децентрированность’.

В текстах полнезависимых респондентов черта ‘директивность’ отражена достаточно ярко. Примерно у 30% респондентов присутствуют высказывания с жесткой императивностью, что свидетельствует о том, что респонденты данного полюса «пропускают ситуацию через себя» и выражают свое недовольство текущим состоянием дел:

Пример 1:

Необходимо развиваться экономике, тогда будут реализованы все задуманные программы;

Пример 2:

Для того, чтобы устроиться на работу, нужно стать квалифицированным специалистом;

Пример 3:

Это взаимовыгодный процесс, и он должен развиваться в нашей стране;

Пример 4:

Всё постоянно изменяется и улучшается. И старые программы, учебники и методы преподавания уже не актуальны; Работодателям нужны квалифицированные кадры, поэтому они вынуждены обучать людей сами;

В дискурсе данной группы респондентов логическая модальность необходимости реализуется с помощью слов со значением модальности «необходимо», «нужно», «следует», «должен».

В текстах полезависимых респондентов черта ‘директивность’ также проявляется нередко. Примерно у 30% респондентов присутствуют высказывания с жесткой императивностью:

Пример 1:

Государство должно понять, что содействие в обучении «будущих специалистов» — это выгода для него, для бизнеса;

Пример 2:

Необходимо, чтобы государство содействовало в обучении «будущих специалистов»;

В дискурсе респондентов полезависимого полюса модальность необходимости реализуется посредством слов *необходимо, должен*.

Рассматривая черту ‘децентрированность / центрированность’, следует отметить, что задание, которое было предъявлено респондентам, а именно «Назовите проблемы, которые поднимает автор и их аргументацию», не предполагало выражение собственного мнения. Поэтому черта, как ‘центрированность’ должна была бы отсутствовать в текстах респондентов. Однако у полнезависимых респондентов примерно в 35% текстов представлены высказывания с выраженной центрированностью. Это

обусловлено психологическими особенностями данного полюса когнитивного стиля. Полнезависимые лица обнаруживают высокую личную автономность и стабильный образ «Я». Респондентам данного полюса свойственно полагаться на свой собственный опыт и свои знания, поэтому в текстах часто встречаются местоимения первого лица (в единственном и множественном числе) и предложения с выражением личного мнения.

Пример 1:

Главная проблема, на мой взгляд – нехватка высококвалифицированных специалистов, умеющих обращаться с современным оборудованием и технологиями;

Пример 2:

Я полностью согласен с автором, ведь он предлагает наиболее рациональное решение, от которого в выигрыше останутся и государство, и бизнес, а также студенты и абитуриенты;

Пример 3:

Я считаю, что именно эта проблема является основной, так как для развития экономики страны необходимы квалифицированные специалисты;

Пример 4:

Я думаю, что решением данной проблемы может стать подготовка в учебных учреждениях студентов для работы с различными видами технических средств, за счет предприятий;

Пример 5:

Так, можно сказать, одним движением, мы убиваем двух зайцев – это устранение безработицы, что очень необходимо нашей стране, и поднятие квалификации и образования компаний, а затем и рабочих.

Во всех текстах полнезависимых респондентов черта ‘центрированность’ практически отсутствует, что обусловлено менее жесткой структурой собственного «Я».

Что касается черты ‘децентрированность’, то во всех текстах респондентов обоих полюсов она проявляется в виде местоимений третьего

лица и ссылкой на слова автора. В 56 текстах полнезависимых респондентов часто, практически в 80% ответов, упоминается автор исходного текста (*автор выдвигает проблему; автор видит решение* и т.д.), что также обусловлено предъявленным заданием, но ссылка на мнение автора встречается достаточно редко, примерно в 10% текстов. Это также можно считать ярким проявлением полнезависимости, когда лица данного полюса активно проявляют себя и выступают не в роли созерцателя, а в роли активного участника.

Пример 1

Решение данной проблемы автор видит в том, чтобы сами работодатели т.е. «бизнес» шел на сотрудничество с вузом и уже под их руководством и контролем ВУЗ готовил профессиональных специалистов в нужных им областях;

Пример 2:

Автор пытается донести до нас, что даже при использовании лучших материалов и оборудования работа не будет эффективной без профессиональных квалифицированных работников;

Пример 3:

Автор поддерживает идею о взаимовыгодном сотрудничестве между высшим учебным заведением и предприятиями, он считает хорошей идеей создание отдельных кафедр, которые будут готовить специалистов для определенного предприятия;

Пример 4:

Автор демонстрирует проблему нехватки квалифицированных кадров в сфере производства.

Пример 5:

Автор поднимает проблему взаимодействия предпринимательства и образования, аргументируя это тем, что в наше время сложно найти высококлассного специалиста, которому не требуется дополнительное обучение;

Во всех текстах полезависимых респондентов ярко выражена черта ‘децентрированность’. Примерно в 60% текстов респонденты ссылаются на мнение автора. Подобное можно объяснить тем, что, находясь в зависимости от внешнего поля, окружения, они легко принимают чужую точку зрения. Эта тенденция может быть понята как потребность поиска информации для ее использования в структурировании неопределенной ситуации, так как они менее способны это делать собственными силами.

Пример 1:

В своем тексте автор излагает несколько проблем в современном мире в сфере бизнеса. И так, первой проблемой он считает отсутствие квалифицированного персонала. По его мнению, в нашу жизнь все больше и больше внедряются инновационные технологии, новые станки и т.п., но работать со всем этим может не каждый, поэтому эту сферу охватил «кадровый голод». Второй проблемой он считает отсутствие развитой экономики в стране, которая не дает толчок для повышения уровня всех сфер жизни ввиду отсутствия высокого образовательного уровня. В свою очередь, он предлагает следующие пути решения: поднять уровень образования, начать взаимодействие бизнес-компаний и образовательных учреждений;

Пример 2:

Но эта проблема, по мнению автора, вытекает из другой проблемы – неспособности государства обеспечить должный уровень подготовки специалистов.

Выводы по Главе II

В ходе экспериментального исследования для определения принадлежности респондентов к полюсам когнитивного стиля ‘полезависимость’/’полenezависимость’ применялся тест на основе методики «Фигурки Готтшальдта», а именно групповой вариант «Включенные фигуры» У. Эттриха АКТ-70. На следующем этапе эксперимента был проведен функциональный анализ текста-аргумента с разбиением на Ходы и Шаги, а также были указаны функции составляющих данного аргументативного дискурса. Далее был проанализирован дискурс респондентов, принадлежащих к противоположным полюсам исследуемого стиля (по 2 от каждого полюса – в качестве иллюстрации к исследовательским процедурам, и по 1 у респондентов с крайними показателями – 0,57 и 3,26). После завершения анализа дискурсов всех респондентов, были приведены статистические данные, характеризующие аргументацию полезависимых и полenezависимых личностей. Дискурсы респондентов далее анализировались на экспонентном, субстанциональном и интенциональном уровнях. Анализ полученных результатов позволяет сделать следующие выводы.

Особенностью интерпретации исходного текста представителями полюса ‘полenezависимость’ является отражение практически всех Тезисов и Данных исходного текста, но с изменением последовательности их изложения. Респонденты данного полюса практически не добавляют новые доводы, упоминая, только те, что были представлены в исходном тексте. Структура большинства аргументов имеет вид ‘Проблема – Решение’.

В дискурсе полenezависимых респондентов были выявлены следующие лингвоаргументативные особенности.

- 1) Среди Тезисов преобладают Декларативные Тезисы и Тезисы оценки.
- 2) Среди Данных преобладают Данные ситуаций.
- 3) Среди Оснований преобладают Основания каузальности.

4) Респонденты эксплицируют практически все Тезисы и Данные исходного текста, но структура и последовательность изменяются.

5) Респонденты используют Ограничители, при этом полностью отсутствуют Оговорки и Свидетельства.

Из 56 дискурсов полнезависимых респондентов в 30 дискурсах структура аргументов Проблема – Решение эксплицируется, при этом аргументируются и проблемы, и решения, в 17 дискурсах аргументируются только проблемы, и в 9 дискурсах структура Проблема – Решение выражена имплицитно.

Полнезависимые личности характеризуются языковыми чертами ‘активность’, ‘персуативность’, ‘конкретность’, ‘аналитичность’. В их дискурсе преобладают предикаты рациональности, конструкции в форме активного залога, деепричастные и причастные обороты. Полнезависимые личности используют единицы с узкой сферой референтности и стремятся к детализированности в описании ситуации: их аргументация многотопиковая, основной способ обоснования точки зрения — трансакция. Данные языковые черты соответствуют коммуникативной цели ‘генерализация’.

Полезависимые респонденты изменяют последовательность информации исходного текста. В своей интерпретации полезависимый респондент опускает большую часть эксплицитно выраженных Тезисов и Данных. Респондент данного полюса активно вводит новую информацию в виде Тезисов и Данных, которая не была представлена в исходном тексте.

В дискурсе полезависимых респондентов были выявлены следующие лингвоаргументативные особенности.

- 1) Среди Тезисов преобладают декларативные Тезисы.
- 2) Среди Данных преобладают Данные ситуаций.
- 3) Среди Оснований преобладают Основания каузальности.
- 4) Большинство интенций автора не эксплицируются в тексте полезависимого респондента.

5) Полезависимый респондент практически не использует Ограничители, частично использует Оговорки, и не использует Свидетельства.

В 65 дискурсах (из 140) полезависимых респондентов блок Проблема – Решение выражен имплицитно, в 30 дискурсах блок Проблема – Решение эксплицируется, при этом аргументирование отсутствует, проблемы и решения просто фиксируются, и в 45 дискурсах аргументируется только проблемы.

Относительно респондентов, имеющих крайние показатели полезависимости/полenezависимости, можно сделать вывод о том, что у ПЗ респондента с наименьшим индексом полезависимости (0,57) практически вся релевантная информация опускается, блок Проблема – Решения представлен имплицитно, аргументирование проблем и решений полностью отсутствует, тогда как у ПНЗ респондента с максимальным индексом (3, 26) представлены практически все эксплицитные Доводы исходного текста, Блок Проблема-Решение эксплицируется.

Полезависимые личности проявляют языковые черты ‘созерцательность’, ‘голословность’, ‘абстрактность’ и ‘синтетичность’. В их дискурсе преобладают предикаты визуальности, кинестетичности, рациональности, пассивные конструкции. Полезависимые личности склонны к употреблению языковых средств с широкой сферой референтности, к абстрактности в описании ситуации. Аргументация этих личностей однотопикова и представляет собой трансакцию. Коммуникативная цель — опущение. Языковая черта «хэзитивность» не была выявлена ни у одного из полюсов.

Языковая черта ‘директивность’ практически в равной степени выражена у респондентов обоих полюсов. Это можно объяснить тем, что тема предъявляемого текста близка респондентам, и они выражают свое недовольство относительно ситуации, описываемой в тексте, и они видят необходимость в решении данных проблем, что объясняет частое

использование слов деонтической модальности *необходимо, нужно, должны*. У респондентов полюса 'полезависимость' ярко выражена черта 'центрированность', которая выражается в использовании личного местоимения и фраз с выражением собственного мнения, что говорит о доминировании собственной самооценки и о жесткой структуре собственного «Я». У полнезависимых респондентов языковая черта 'центрированность' практически отсутствует, и ярче выражена черта 'децентрированность', что свидетельствует о том, что лицам данного полюса достаточно сложно дается принятие собственных решений, и они склонны полагаться на чужое мнение, поэтому с легкостью принимают чужую точку зрения.

ЗАКЛЮЧЕНИЕ

На передний план в современных лингвистических исследованиях выдвигается понятие 'языковой личности'. Являясь субъектом коммуникативной деятельности, при создании текста ЯЛ вкладывает в него некоторый смысл, который индивидуализируется в зависимости от психологических и социальных характеристик, интеллекта и способа оперирования когнитивными продуктами. Поэтому исследование ЯЛ в лингвистике связано с когнитивным стилем. КС, являясь психологическими свойствами индивида, непосредственно влияют на его речевую деятельность.

Каждая ЯЛ производит множество различных дискурсов (в том числе, и аргументативный), исследование которых помогает нам получить более полное представление о ней. Под аргументативным дискурсом понимается особый тип коммуникации, при котором оказывается воздействие на адресата с целью убеждения и доказательства собственной точки зрения.

Анализ аргументации может проводиться с позиции учета типа речевого воздействия, оказываемого на реципиента. Одним из наиболее общих разбиений этого плана можно считать противопоставление персуазивности и конвинсивности.

Персуазивность отражает преимущественно пафосные характеристики общения и исследуется в ориентации на традиционный стилистический анализ, который восходит к римской риторической традиции (риторикам Цицерона и Квинтилиана) и продолжается в Средневековье вплоть до позднего Нового времени (см.: [Сухарева 2009]) – это так называемая элокутивная традиция в риторике, которая трактовалась как наука о собственно красноречии (украшении речи с помощью тропов и фигур).

Конвинсивность отражает противоположную сторону аргументации – ее содержательные логосные и этосные аспекты, которые практически исчезли из риторического анализа в названный период. Важность конвинсивного анализа определяется тем, что далеко не все дискурсивные практики

убеждающего характера связаны с применением элокуции. Так, для общения, предназначенного для спокойного выражения мнения и ориентированного не на победу над соперником, а на поиск истины и согласия, используются средства, связанные с доказыванием.

В настоящей диссертации для анализа текстов-рассуждений применен именно конвинсивный подход, позволяющий использовать специальные процедуры анализа средств собственно аргументирования, направленного на обоснование точки зрения. В качестве методологической основы анализа выбрана аргументно-функциональная модель, применение которой позволяет разбить текст-рассуждение на целостные по тематике отрезки, придать им аргументирующий ракурс описания и охарактеризовать их внутриаргументную структуру.

Для анализа структуры аргументации в диссертации использован принцип деления текста-аргумента на аргументативные Макроходы, Ходы и Шаги, согласно модели, предложенной Л.Г. Васильевым. Применение этой модели дало инструмент, который продуктивно используется для анализа самых разнообразных манифестаций аргументации по одному и тому же поводу. Применимость этого инструмента к анализу логосных текстов дает возможность провести разбор конкретного текстового продукта и выявить в нем особенности представления и доказывания некоторой точки зрения. Такой разбор может быть выполнен для оценки того, как осуществляется аргументация разными субъектами общения – при этом сами субъекты могут не догадываться о существовании применяемых ими аргументативных процедур. Именно, в связи с этим названную модель удобно применять как для анализа исходного текста аргументирующего характера (экспертный анализ текста, проводимый специалистом-аргументологом), так и для анализа аргументации, выполненной в текстах, создатели которых используют основные идеи исходного автора и ориентируются на передачу его аргументации своими языковыми средствами (анализ реактивной аргументации, выполненной иными субъектами). Поскольку индивидуальное создание такого вторичного

дискурса осуществляется с помощью языковых средств, выбираемых самим его автором (а не средств исходного текста), оно подчинено определенным когнитивным механизмам. Такие индивидуальные когнитивные механизмы влияют на выбор лексико-грамматических средств и на предпочтения в построении аргументирующих комплексов. Индивидуальность когнитивного механизма подчиняется общим психотипным особенностям, которые могут рассматриваться с позиций теории КС. Одной из подсистем в рамках названной концепции как раз и является двухполюсный стиль 'полезависимость/полenezависимость'.

Этот КС отражает способность человека выделять из общего целого отдельные элементы, то есть абстрагироваться от внешнего поля, сконцентрировав внимание на меньших, но более значимых деталях.

Исследование особенностей аргументации носителей КС 'полезависимость/полenezависимость' осуществляется в ориентации на монологический письменный текст, потому что именно он позволяет анализировать аргументативный дискурс опосредованно, после его создания. Для проведения структурно-функционального анализа аргументативного дискурса в диссертации использована модель аргументативных функций С. Тулмина в варианте ее расширения Р. Крейблом, согласно которой в аргументе выделяются его элементарные аргументативные компоненты – Тезисы, Данные и Основания (базисная модель); частично используются также дополнительные компоненты полной модели – Квалификатор и Оговорка.

В результате анализа выявлены существенные различия в приоритетных способах и конкретике построения естественно-языковых аргументов при создании аргументирующего текста носителями крайних полюсов изучаемого КС. Зона пересечения названных признаков также имеет место, что свидетельствует, по-видимому, о холистическом характере данного когнитивного стиля вообще.

Кроме того, с целью придания исследованию большей объяснительной силы и для достижения научной достоверности анализа аргументативно-

речевого поведения респондентов, принадлежащих к разным полюсам исследуемого когнитивного стиля, в диссертации использовалась модель ЯЛ, представленная С.А. Сухих, отличающаяся детализированным характером аналитического аппарата, где анализ ЯЛ происходит на трех уровнях – экспонентном, субстанциональном и интенциональном.

Результаты такого лингво-персонологического анализа текстов, созданных респондентами, также дают основания утверждать, что в этих текстах есть особенности, характерные только для крайних полюсов КС; вместе с тем, имеются некоторые общие зоны, где особенности языковых черт пересекаются.

В ходе исследования наша гипотеза о том, что аргументативное наполнение текста, используемое субъектами для интерпретации и создания текста, в целом, различается в зависимости от принадлежности к тому или иному полюсу когнитивному стилю, была подтверждена.

Манифестационные уровни ЯЛ в письменном аргументативном дискурсе отчетливо проявляют себя в экспонентном, субстанциональном и интенциональном планах и связаны как со строением аргумента (привлечением или избеганием дополнительной аргументации, степенью полноты состава аргументов), так и с инструментальным фактором – предпочтительным способом обоснования точки зрения.

Выявлено, что тектонические аспекты создания аргументов у носителей противоположных полюсов рассмотренного КС неодинаковы, так что аргументация может включать важный макроструктурный блок ‘Проблема – Решение’: для полнезависимого полюса этот блок полностью эксплицирован в большинстве, а для полнезависимого – приблизительно в половине полученных дискурсов.

С точки зрения вербализации когнитивной обработки респондентами исходного текста результаты полярных полюсов КС также неодинаковы: сохранность исходных аргументов у полнезависимых респондентов неизмеримо выше, чем у полезависимых, хотя порядок следования иной: это

говорит о высокой стратегичности рефлексии у носителей полнезависимого полюса. Перестройка аргументов у полезависимых респондентов не связана с сохранением исходной текстовой когерентности, потому что большинство аргументов изначального текста в ответах не представлено.

Языковые черты ЯЛ респондентов, представленные вербально, демонстрируют соответствующие различия для полнезависимости / полезависимости, ср.: черты динамичность *VS.* статичность; активность *VS.* 'созерцательность'; 'конкретность' *VS.* 'абстрактность'; 'персуативность' *VS.* 'голословность'; 'центрированность' *VS.* 'децентрированность'; 'аналитичность' *VS.* 'синтетичность'.

Приведенные результаты говорят о доказанности вынесенных на защиту положений диссертации.

Говоря о дальнейших перспективах исследования аргументирования носителей КС, необходимо отметить, что существует ряд вопросов, нуждающихся в дополнительном изучении, а именно, взаимодействуют ли в процессе аргументации когнитивный стиль и стиль мышления; может ли происходить переход субъекта из одного стилевого полюса в другой в зависимости от ситуаций аргументативного общения.

На основе выводов, сделанных в данной работе, представляется возможным говорить о перспективности дальнейших исследований поведения ЯЛ в иных типах дискурса.

СПИСОК ЛИТЕРАТУРЫ

1. Аверина С.Н. Пословично-поговорочные паремии как аргументативные средства языка: автореф. дис. канд. филол. наук. – Краснодар: Кубанский гос. ун-т, 2005. – 159 с.
2. Азарова Л.Е. Понятие языковой личности в лингвистике // URL: <https://journals.umcs.pl/ff/article/download/4252/4693>
3. Алексеев А.П. Аргументация. Познание. Общение. – М.: Изд-во Московского ун-та, 1991. – 151 с.
4. Аристов С.А. Коммуникативно-когнитивная лингвистика и разговорный дискурс / С.А. Аристов И.П. Сусов // Лингвистический вестник: сб. науч. тр. – Ижевск, 1999а. – Вып. I. – С. 5–10.
5. Арутюнова Н.Д. Дискурс / Лингвистический энциклопедический словарь. – М.: Изд-во «Советская энциклопедия», 1990. – С. 136–137.
6. Арутюнова Н.Д. Метафора // Лингвистический энциклопедический словарь. – М., 1990. – 296 с.
7. Баранов А.Н. Лингвистическая теория аргументации (когнитивный подход): автореф. дис. ... д-ра филол. наук. – М., 1990. – 48 с.
8. Бардина Н.Е. Аксиологические стратегии аргументативного дискурса современного английского языка: на материалах политической риторики и социально-бытового общения: дис. ... канд. филол. наук. – Иркутск, 2004. – 180 с.
9. Барбина Н.С. Аргументация критики в науке о языке (эколингвистический подход): автореф. дис. ... д-ра филол. наук. – Челябинск, 2020. – 42 с.
10. Барсукова Е.В. Языковая личность как категория исторической культурологии (на материале «Архива князя Воронцова»): автореф. дис. ... канд. культурологии. М., 2007. – 22 с.
11. Бахтин М.М. Эстетика словесного творчества. – М.: Искусство, 1979. – 423 с.

12. Белова Е.Н. Структура и семантика аргументативного дискурса: автореф. дис. канд. филол. наук. – СПб: Рос. гос. пед. ун-т, 1995. – 18 с.
13. Беляева Е.А. Диалог аргументативного типа: когнитивные аспекты; структура, семантика, прагматика (на материале русских и английских текстов интервью): автореф. дис. ... канд. филол. наук. – Тюмень, 2007. – 28 с.
14. Бенвенист Э. Общая лингвистика. – М.: Прогресс, 1974. – 447 с.
15. Беседина Е.В. Аргументативный дискурс когнитивно сложных и когнитивно простых личностей: дис. ... канд. филол. наук. – Курск, 2011. – 156 с.
16. Беспмятнова Г.Н. Языковая личность телевизионного ведущего: автореф. дис. ... канд. филол. наук. – Воронеж, 1994. – 19 с.
17. Богданов В.В. Текст и текстовое общение. – СПб.: Изд-во С.-Петербург. гос. ун-та, 1993. – 68 с.
18. Богин Г.И. Модель языковой личности и ее отношение к разновидностям текстов: автореф. дис. ... д-ра филол. наук. – Л., 1984. – 44 с.
19. Богин Г.И. Современная лингводидактика. – Калинин: Калининский гос. ун-т, 1980. – 61 с.
20. Богин Г.И. Типология понимания текста. – Калинин: Изд-во Калининск. ун-та, 1986. – 86 с.
21. Богин Г.И. Уровневоеразвитие языковой личности // Богин Г.И. Обретение способности понимать: работы разных лет. Т. 1. Тверь: Тверской гос. ун-т, 2009. – С. 5–103.
22. Борботько В.Г. Общая теория дискурса (принципы формирования и смыслопорождения): автореф. дис. ... д-ра филол. наук. – Краснодар, 1998. – 48 с.
23. Борботько, В.Г. Элементы теории дискурса: учеб. пособие. – Грозный: Изд-во Чечено-Ингуш. гос. ун-та, 1981. – 113 с.
24. Бруян Г.А. Аргументация. – Ереван: Изд-во АН Арм. ССР, 1984. – 105 с.
25. Брушлинский А.В. Взаимосвязь процессуального и личностного аспектов мышления: Методологический анализ // Мышление: Процесс, деятельность, общение. – М.: Наука, 1982. – С. 5–49.

26. Вайсгербер, Й.Л. Родной язык и формирование духа: Пер. с нем. 2-е изд. – М.: Едиториал УРСС, 2004. – 232 с.
27. Васильев Л.Г. Аспекты аргументации. – Тверь: Тверск. гос. ун-т, 1992. – 56 с.
28. Васильев Л.Г. Аргументативные аспекты понимания. – М., Калуга: Ин-т психологии РАН, 1994. – 220 с.
29. Васильев Л.Г. Лингвистические аспекты понимания: дис. на соискание ученой степени доктора филологических наук, 10.02.21. – Калуга, 1999. – 251 с.
30. Васильев Л.Г. Аргументация и ее понимание: логико-лингвистический подход. – Калуга: Калужский гос.ун-т, 2014. – 331 с.
31. Васильев Л.Г. Лингво-аргументалогические исследования: Калужская школа // Дискуссионные вопросы современной лингвистики. – 2008. – Вып. 4 – С. 4–14.
32. Васильев Л.Г. Лингвоаргументология: анализ рассуждений в письменном тексте // Коммуникативные исследования 2003: Современная антология. – Волгоград: Перемена, 2003. – С. 164–180.
33. Васильев Л.Г., Ощепкова Н.А. Прагматика аргумента: коммуникативный подход // Тверской лингвистический меридиан. – 1999. – № 3. – С. 43–50.
34. Васильев С.А. Уровни понимания текста // Понимание как логико-гносеологическая проблема. – Киев: Наукова думка, 1982. – С. 91–121.
35. Васильянова И.М. Особенности аргументации в судебном дискурсе: автореф. дис. ... канд. филол. наук. – Тверь, 2007 – 18 с.
36. Виноградов В.В. Избранные труды: о языке художественной прозы. – М.: Наука, 1980. – 360 с.
37. Волков А.А. Теория риторической аргументации. – 2-е издание испр. и доп. – М.: «Добросвет», 2013. – 374 с.

38. Волкова Н.А. Высмеивание и аргументирование: проблема взаимодействия речевых жанров: автореф. дис. ... канд. филол. наук. – Тверь, 2005. – 19 с.
39. Воркачев С. Г. Лингвокультурология, языковая личность, концепт: становление антропоцентрической парадигмы в языкознании // Филологические науки – 2001. № 1. – С. 64–72.
40. Выготский Л.С. Мышление и речь: Психологические исследования. – М.: Лабиринт, 1996. – 415 с.
41. Голубев В.Ю. Аргументация как один из функциональных элементов газетного стиля речи: автореф. дис. ... канд. филол. наук. – СПб, 1996. – 16 с.
42. Городецкий Б.Ю. Актуальные проблемы прикладной лингвистики // Новое в зарубежной лингвистике. – М.: Прогресс, 1983. – Вып. XII. – С. 5–22.
43. Григорьева В.С. Дискурс как элемент коммуникативного процесса: прагмалингвистический и когнитивный аспекты: монография. – Тамбов: Изд-во Тамб. гос. техн. ун-та, 2007. – 288 с.
44. Гринева М.С. Содержательные характеристики речевых действий практического психолога в терапевтическом дискурсе: автореф. дис. ... канд. филол. наук. – Тверь, 2018. – 21 с.
45. Гришаева Л.И. Дискурс, дискурсивное событие и текст / Л.И. Гришаева // Номинация и дискурс: материалы докл. междунар. науч. конф.; Минск. гос. лингвист. ун-т. – Минск, 2006. – С. 11–13.
46. Гронская О.Н. Языковая картина мира и языковая личность сказки: пути реконструкции // Языковая картина мира. – Кемерово: Кемеровский гос. ун-т, 1995. – С. 126–127.
47. Гудкова К.В. Когнитивно-прагматический потенциал аргументации в аналитической газетной статье (на материале британской прессы): автореф. дис. ... канд. филол. наук. – СПб., 2007. – 23 с.
48. Гусева Т.А. Стили познавательной активности личности студентов: автореф. дис. ... канд. психол. наук. – Новосибирск: Новосибирский гос. ун-т, 2009. – 45 с.

49. Данилова Н.К. «Знаки субъекта» в дискурсе. – Самара: Самар. ун-т, 2001. – 228 с.
50. Дашкова С.Ю. Логико-прагматический анализ аргументации в научно-учебном тексте (на материале французского и русского языков): Дис. ... канд. филол. наук. – Кемерово, 2004. – 154 с.
51. Дейк Т.А. ван. Язык. Познание. Коммуникация / Т.А. ван Дейк. – М.: Прогресс, 1989. – 312 с.
52. Демьянков В.З. Англо-русские термины по прикладной лингвистике и автоматической переработке текста // Методы анализа текста: тетради новых терминов, 39. – М.: ВЦП, 1982. – Вып. 2. – 90 с.
53. Демьянков В.З. Когнитивная лингвистика как разновидность интерпретирующего подхода // Вопросы языкознания. – 1994. – № 4. – С. 17–33.
54. Демьянков В.З. Эффективность аргументации как речевого воздействия // Проблемы эффективности речевой коммуникации: Сб-к научно-аналитических обзоров. – М.: ИНИОН, 1989. – С. 13–40.
55. Добрякова Н.Н. Аргументативное сообщение как единица политической речи: прагмалингвистический и интеракциональный аспекты анализа : автореф. дис. ... канд. филол. наук. – СПб., 2003. – 18 с.
56. Дридзе Т. М. Текстовая деятельность в структуре социальной коммуникации. – М.: Наука, 1984. – 267 с.
57. Дружинин А.Е. Когнитивный стиль с точки зрения дилетанта ('полнезависимость' и обучение) // Когнитивные стили. – Таллинн, 1986. – С. 28–31.
58. Егорова М.С. Психология индивидуальных различий. – М.: Планета детей, 1997. – 328 с.
59. Еемеерен Ф.Х. ван, Гроотендорст Р. Речевые акты в аргументативных дискуссиях. – СПб., 1994. – 239 с.
60. Еемеерен Ф. ван, Гроотендорст Р., Хенкеманс Ф.С. Аргументация: анализ, проверка, представление: уч. пособие. – СПб.: Филологический ф-т СПбГУ, 2002. – 160 с.

61. Еремеева О.А. О понятии «языковая личность» // Лингвистика: взаимодействие концепций и парадигм. – Харьков: Харьковский гос. ун-т, 1991. – Вып. 1, ч. 2. – 434 с.
62. Жбанкова Н.В. Особенности структурно-уровневой организации когнитивных стилей личности: автореф. дис. ... канд. психол. наук. – Красноярск: Красноярский гос. пед. ун-т, 2006. – 28 с.
63. Зайцева В.Ю. Аргументативный дискурс носителей когнитивного стиля «конкретная/абстрактная концептуализация»: дис. ... канд. филол. наук. – Калуга: Калужский гос. ун-т, 2012. – 181 с.
64. Зайцев Д.В. Теория и практика аргументации: учеб. пособие. – М.: Форум, 2007. – 224 с.
65. Зеленская В.В. Коммуницирующая личность в аспекте языковых реализаций: автореф. дис... докт. филол. наук. – Краснодар, 2000. – 19 с.
66. Звегинцев В.А. Предложение и его отношение к языку и речи. – М.: Изд-во МГУ, 1976. – 305 с.
67. Зернецкий П.В. Четырехмерное пространство речевой деятельности / П.В. Зернецкий // Язык, дискурс, личность: Твер. гос. ун-т. – Тверь, 1990. – С. 60–68.
68. Ерофеева Е.В., Кудлаева А.Н. К вопросу о соотношении понятий текст и дискурс // Проблемы социо- и психолингвистики. – Пермь, 2003. – Вып. 3. – С. 28–36.
69. Иванцова Е.В. Феномен диалектной языковой личности. – Томск: Изд-во Том. ун-та, 2002. – 312 с.
70. Ильичева Е.О. Прагматика дедуктивных умозаключений в политическом дискурсе: дис. ... канд. филол. наук. – Иркутск, 2006. – 209 с.
71. Калашникова С.В. Лингвистические аспекты стилей мышления в аргументативном дискурсе: дис. ... канд. филол. наук. – Тверь, 2007. – 198 с.
72. Каменская О.Л. Текст и коммуникация. – М.: Высш. школа, 1990. – 152 с.

73. Карасик В.И. О типах дискурса // Языковая личность: институциональный и персональный дискурс: Сб. науч. тр. – Волгоград, 2000. – С. 5–20.
74. Карасик В.И. Языковой круг: личность, концепты, дискурс. – М.: Гнозис, 2004. – 390 с.
75. Карасик В.И. Модельная личность как лингвокультурный концепт // Филология и культура: Материалы 3-й Междунар. науч. конф. Ч. 2. – Тамбов: Тамбовск. гос.ун-т, 2001. – С. 98–101.
76. Карасик В.И. Языковая личность: аспекты изучения // II Междунар. науч. конф. «Языки культуры», Москва, 17–21 сентября 2003 г.: Тез. докл. – М.: Московск. гос. линг. ун-т, 2003. – С. 362–363.
77. Караулов Ю.Н. Русский язык и языковая личность, 7-е изд. – М.: Издательство ЛКИ, 2010.
78. Караулов Ю.Н. Предисловие. Русская языковая личность и задачи ее изучения // Язык и личность. – М.: Наука, 1989. – С. 3–8.
79. Касьянова Ю.И. Структурно-семантический анализ аргументации в монологическом тексте: дис. ... канд. филол. наук. – Ижевск, 2007б. – С. 20–38.
80. Кибрик А.А. Анализ дискурса в когнитивной перспективе: дис. в виде научного доклада, ... д-ра филол. наук. – М., 2003 – 90 с.
81. Кибрик А.А. Когнитивные исследования по дискурсу // Вопросы языкознания, 1994. – № 5. – С. 126–139.
82. Киселева В.В. Варьирование вербальных реакций в аргументативном дискурсе: автореф. дис. ... канд. филол. наук. – Ижевск, 2006. – С. 6–18.
83. Киселева В.В. Выражение качеств языковой личности в дискурсе // Материалы II Международной научной конференции «Языки профессиональной коммуникации». – Челябинск: Челябинский государственный университет, 2005. – С. 33–38.

84. Клобукова Л.П. Феномен языковой личности в свете лингводидактики // Язык, сознание, коммуникация: сб. статей – М.: Филология, 1997. – Вып. 1 – С. 25–32.
85. Клюканов И.Э. Языковая личность и интегральные смысловые образования // Язык, дискурс и личность. – Тверь: Тверской гос. ун-т, 1990. – С. 69–73.
86. Колга В.А. Дифференциально-психологическое исследование когнитивного стиля и обучаемости: дис. ... канд. псих. наук. – Л., 1976. – 178 с.
87. Кубрякова Е.С. Номинативный аспект речевой деятельности / Е.С. Кубрякова. – М.: Наука, 1986. – 156 с.
88. Кубрякова Е.С. Части речи с когнитивной точки зрения. – М.: Институт языкознания РАН, 1997. – 327 с.
89. Кулабухов Н.В. Интенсивность речевого воздействия в социально-политических дебатах: дис. ... канд. филол. наук. – Калуга: Калужский гос. ун-т, 2018. – 246 с.
90. Куликова О.В. Лингвопрагматические основания теории аргументации (на мат-ле английского языка): автореф. дис. ... д-ра филол. наук. – М., 2011. – 63 с.
91. Кулишова Н.Д. Языковая личность в аспекте психолингвистических характеристик: дис. канд. филол. наук. – Краснодар: Южный ин-т менеджмента, 2001. – 183 с.
92. Леонтьев А.Н. Проблемы развития психики. – М.: Изд-во МГУ, 1981. – 584 с.
93. Леонтьев А.А. Языковое сознание и образ мира // Язык и сознание: парадоксальная рациональность. – М.: РАН. Ин-т языкознания, 1993. – С. 16–21.
94. Ли Е.В. Диалектическое взаимодействие универсальных и этнокультурных стратегий аргументации в политическом дискурсе: дис. ... канд. филол. наук. – Иркутск: Иркутский гос. линг. ун-т, 2011. – 209 с.
95. Лингвоперсонология и личностно-ориентированное обучение языку: учеб. пособие / под ред. Н.В. Мельник. – Кемерово: Кемеровский гос. ун-т, 2009. – 384 с.

96. Лукашевич С.В. Топика как способ создания аргументации в юридических текстах: автореф. дис. ... канд. филол. наук. – М., 2005. – 24 с.
97. Львова Ю.А., Оборина М.В. От языковой компетенции к языковой личности // Вестник Тверского государственного университета. Серия: Филология. 2020. №2(65). – С. 53–59.
98. Макаренко О.В. Динамика когнитивного стиля «ригидность-флексibilität» через решение творческих задач учащимися (семиклассниками): автореф. дис. ... канд. психол. наук. – Бийск: Бийский гос. пед. ун-т, 2003. – 20 с.
99. Макаров М.Л. Интерпретативный анализ дискурса в малой группе. – Тверь: Тверской гос. ун-т, 1998. – 200 с.
100. Макаров М.Л. Основы теории дискурса. – М.: Гнозис, 2003. – 277 с.
101. Мальцева О.Н. Описание языковой личности: автореф. дис... канд. филол. наук. – Краснодар, 2000. – 19 с.
102. Мельникова О.Н. Импликативные сверхфразовые единства в английском языке: дис. ... канд. филол. наук. – Тула, 2003. – 152 с.
103. Мельничук А.С. О знаковой природе предложения // Материалы к конференции «Язык как знаковая система особого рода». – М.: Наука, 1967. – С. 42–45.
104. Мигунов А.И. Теория аргументации как логико-прагматическое исследование аргументативной коммуникации // Коммуникация и образование: сб. статей. – СПб.: Санкт-Петербургское философское общество, 2004. – С. 198–215.
105. Минаков В.Н. Дискурсивный потенциал аргументации в немецкоязычном научном тексте: автореф. дис. ... канд. филол. наук. – М., 2007. – 28 с.
106. Мишук О.Н. Речевое воздействие и самопрезентация (на материале публичных выступлений): дис. ... канд. филол. наук. – Тула: Тульский гос. ун-т, 2013. – 230 с.

107. Молохина Г.А. Возрастные и гендерные особенности стиля мышления студентов: автореф. дис. ... канд.психол.наук. – Ростов н/Д: Педагогический ин-т Южного фед. ун-та, 2010. – 26 с.
108. Мордовин А.Ю. Аргументативные стратегии языковой личности североамериканского политика: на материале дискурса Г. Киссинджера: дис. ... канд. филол. наук. – Иркутск: Иркутский гос. линг. ун-т, 2004. – 239 с.
109. Мясищев В.Н. Социальная психология и психология отношений // Проблемы общественной психологии. – М.: Мысль, 1965. – 470 с.
110. Нерознак В.П. Лингвистическая персонология: к определению статуса дисциплины // Язык. Поэтика. Перевод. – М.: Наука, 1996. – С. 112–116.
111. Никифоров С.В. О соотношении интерпретации и коммуникативного эффекта письменного текста // Перевод и автоматическая обработка текста. – М.: Наука, 1987. – С. 97–101.
112. Николаева Т.М. Лингвистика текста: Современное состояние и перспективы // Новое в зарубежной лингвистике. – М., 1978. – Вып. 8 – С. 5–42.
113. Нешева Т.В. Коммуникативно-прагматический потенциал словаргументаторов: дис. ... канд. филол. наук. – Иркутск: Иркутский гос. линг. ун-т, 2008. – 190 с.
114. Новиков А.И. Извлечение знаний из текста как результат его осмысления // Языковое сознание: содержание и функционирование. – М.: Наука, 2000. – С. 170–175.
115. Носкова О.А. Лингвокогнитивный стиль журналиста (на материале российских аналитических радиointервью): автореф. дис. ... канд. филол. наук. – Кемерово: Кемеровский гос. ун-т, 2013. – 26 с.
116. Оганесян С.Г. Предметная область аргументации и основные понятия теории аргументации // Философские проблемы аргументации / Ред. Г.А. Брутян и др. – Ереван: Изд. Арм. ССР, 1986. – С. 8–20.
117. Ощепкова Н.А. Стратегии и тактики в аргументативном дискурсе: прагмалингвистический анализ убедительности рассуждения: на материале предвыборных дебатов на пост президента США: дис. ... канд. филол. наук. –

Калуга, 2004. – 199 с.

118. Петрухина О.П. Аргументативные стратегии британского политика (на примере языковой личности премьер-министра Т. Блэра): автореф. дис. ... канд. филол. наук. – Иркутск: Иркутский гос. линг. ун-т, 2009. – 19 с.

119. Платонов К. К. Структура и развитие личности. – М.: Наука, 1986. – 144 с.

120. Правикова Л.В. Современная теория дискурса: когнитивно-фреймовый и аргументативный подходы. – Пятигорск: ПГЛУ, 2004. – 300 с.

121. Пригарина Н.К. Аргументация в судебной защитительной речи: риторическая модель: автореф. дис. ... докт. филол. наук. – Волгоград, 2010. – 34 с.

122. Приходько А.Н. Таксономические параметры дискурса // Язык. Текст. Дискурс. – Вып. 7. – Ставрополь: Изд-во СГПИ, 2009. – С. 22–30.

123. Прокудина И.С. Русская языковая личность в аспекте лингвокогнитивных стилей продуцирования научного текста (на материале студенческих рефератов): автореф. дис. ... канд. филол. наук. – Кемерово: Кемеровский гос. ун-т, 2009. – 26 с.

124. Прохоров Ю.Е. Действительность. Текст. Дискурс: Учебное пособие/ Ю.Е. Прохоров. – М.: Флинта: Наука, 2004. – 224 с.

125. Пузырев А.В. Языковая личность в плане субстратного подхода // URL: https://iling-ran.ru/library/psylingva/sborniki/Book1998/articles/1_2.htm

126. Пучкова Е.В. Аргументативно-лингвистический анализ дискурса опровержения: автореф. дис. ... канд. филол. наук. – Тверь, 2006 – 20 с.

127. Пучкова А.В. Речевой жанр ‘канцелярская отписка’: лингвоаргументативный анализ: дис. ... канд. филол. наук. – Калуга: Калужский гос. ун-т, 2011. – 196 с.

128. Пушкин А.А. Способ организации дискурса в типологии языковых личностей // Язык, дискурс, личность. – Тверь, 1990. – С. 50–60.

129. Реферовская Е.А. Коммуникативная структура текста в лексико-грамматическом аспекте – Л.: Наука, 1989. – 165 с.

130. Розина Р.И. Человек и личность в языке // Логический анализ языка: Культурные концепты. – М.: Наука, 1991. – С. 52–56.

131. Рудыхина О.В. Структура и индивидуально-психологические характеристики эпистемологических стилей: автореф. дис. ... канд. психол. наук. – СПб.: Российский гос. пед. ун-т, 2013. – 27 с.
132. Ручкина Е.М. Лингво-аргументативные особенности стратегий вежливости в речевом конфликте (на материале педагогического дискурса): автореф. дис. ... канд. филол. наук. – Тверь, 2009. – 20 с.
133. Савчук Т.Н. Аргументация в русско- и белорусскоязычном научно-гуманитарном тексте. – Минск: Белорусский гос. ун-т, 2018. – 279 с.
134. Салтыкова Е.А. Функционирование иносказательных фразеологических единиц в аргументативном дискурсе (на материале русского, английского, французского языков): автореф. дис. ... канд. филол. наук. – Тверь, 2011. – 19 с.
135. Седов К. Ф. Становление дискурсивного мышления языковой личности: психо- и социолингвистические аспекты. – Саратов: Изд-во Саратовск. ун-та, 1999. – 180 с.
136. Семичева Н.В. Когнитивно-стилевая детерминация принятия решений: автореф. дис. ... канд. психол. наук. – М.: Курский гос. мед. ун-т, 2010. – 25 с.
137. Сентенберг И.И. Языковая личность в коммуникативно-деятельностном аспекте // Языковая личность: проблемы значения и смысла. – Волгоград: Волгоградск. гос. пед. ун-т, 1994. – С. 14–25.
138. Серегина Т.Н. Черты личности и когнитивный стиль (Взаимодействие и роль в успешности обучения): дис. ... канд. филол. наук. – Краснодар, 2001. – 149 с.
139. Серю П. Как читают тексты во Франции // Квадратура смысла. – М.: Наука, 1999. – С. 12–53.
140. Ситосанова О.В. Семантика и прагматика слов-аргументаторов в бытовом дискурсе: дис. ... канд. филол. наук. – Иркутск: Иркутский гос. линг. ун-т, 2008. – 158 с.

141. Скворцова В.А. Коммуникативная модель развития проблемы как отражение мыслительного стиля языковой личности: автореф. дис. ... канд. филол. наук. – Майкоп: Кубанский гос. ун-т, 2012. – 26 с.
142. Славская А.Н. Личность как субъект интерпретации. – М.: Феникс, 2002. – 328 с.
143. Слышкин Г.Г. Дискурс и концепт (о лингвокультурном подходе к изучению дискурса) // Языковая личность: институциональный и персональный дискурс: сб. науч. тр. – Волгоград: Перемена, 2000. – С. 38–45.
144. Смирнов М.В. Темперамент, внимание, когнитивный стиль // Когнитивные стили. Тезисы научно-практич. семинара – Таллинн: ЭИИЛ, 1986. – С. 56–59.
145. Сорокин В.Н. Теория речеобразования. – М.: Радио и связь, 1985. – 312 с.
146. Сташ А.В. Каузальность как компонент категориального поля аргументации (лингвистический аспект): автореф. дис. ... канд. филол. наук. – Краснодар, 2011. – 27 с.
147. Степанов Ю.С. Константы. Словарь русской культуры. Опыт исследования. – М.: Шк. «Язык рус. культуры», 1997. – 824 с.
148. Сусов И.П. Семантика и прагматика предложения : учеб. пособие. – Калинин: Изд-во КГУ, 1980. – 51 с.
149. Сусов И.П. Деятельность, сознание, дискурс и языковая система / И.П. Сусов // Языковое общение: Процессы и единицы : межвуз. сб. науч. тр.: Калинин. гос. ун-т. – Калинин, 1988. – С. 7–13.
150. Сусов И.П. Введение в языкознание: учебник для студентов лингвистических и филологических специальностей. – М.: АСТ: Восток–Запад, 2007. – 379 с.
151. Сусов И.П. Личность как субъект языкового общения // Личностные аспекты языкового общения. – Калинин: Калининск. гос. ун-т, 1989. – С. 9–16.

152. Сухарева О.Э. Западная риторическая традиция и проблема убедительности монолога (на мат-ле публичной речи): дис. ... канд. филол. наук. – Калуга: Калужский гос. ун-т, 2009. – 202 с.
153. Сухих Е.С. Социально-перцептивный стиль и диспозиции личности как факторы толерантности: автореф. дис. ... канд. психол. наук. – Краснодар: Кубанский гос. ун-т, 2006. – 25 с.
154. Сухих С.А. Прагмалингвистическое моделирование коммуникативного процесса: дис. ... д-ра филол. наук: 10.02.19. – Краснодар, 1998. – 276 с.
155. Сухих С.А. Структура коммуникантов в общении // Языковое общение: Процессы и единицы. – Калинин: Калининск. гос. ун-т, 1988. – С. 22–29.
156. Сухих С.А. Языковая личность в диалоге // Личностные аспекты языкового общения. – Калинин: Калининск. гос. ун-т, 1989. – С. 82–87.
157. Сухих С.А. Лингвopsихология в практике судебных экспертиз. Дискуссионные вопросы современной лингвистики: сб-к научных трудов. – Калуга: Калужский гос. пед. ун-т, 2010. – Вып. 6. – С. 29–34.
158. Сухих С.А. Личность в коммуникативном процессе. – Краснодар: Изд-во Южного ин-та менеджмента, 2004. – 156 с.
159. Сушенцова Т.В. Структурно-содержательная специфика аргументации в судебных решениях: автореф. дис. ... кандидата филол. наук. – Тверь, 2014. – 20 с.
160. Тамерьян Т.Ю. Понятие языковой личности в контексте коммуникации // Язык. Текст. Дискурс: межвуз. научн. альманах. – Вып. 4. – Ставрополь, 2006. – С. 64–69.
161. Тимофеев А.И. Аргументация: теория и практика: учеб. пособие. – СПбГУАП. – СПб., 2005. – 80 с.
162. Тихомиров О.К. Психология мышления: Учебное пособие. – М.: Изд-во Моск. ун-та, 1984. – 272 с.
163. Тупицына И.Н. Лексико-семантические особенности речевого образа предпринимателя в устном деловом дискурсе: автореф. дис. ...канд. филол. наук. – Ульяновск, 2000. – 21 с.

164. Фанян Н.Ю. Аргументация как лингвопрагматическая структура: дис... докт. филол. наук. – Краснодар: Кубанский гос. ун-т, 2000. – 240 с.
165. Федорова Е.В. Взаимосвязь идентичности и когнитивной сложности личности: автореф. дис. ... канд. психол. наук. – Ярославль: Ярославский гос. ун-т, 2004. – 24 с.
166. Филимонова А.С. Стили межличностной коммуникации при аффективных расстройствах: автореф. дис. ... канд. психол. наук. – М.: Московский гос. ун-т, 2011. – 35 с.
167. Формановская Н.И. Размышления о единицах общения // Русский язык за рубежом. – 2000. – №1. – С. 56–63.
168. Холодная М.А. Психология интеллекта: парадоксы исследования. – Томск: Изд-во Томск. Ун-та, 1997. – 392 с.
169. Холодная М.А. Когнитивные стили. О природе индивидуального ума. – 2-е изд. – СПб.: Питер, 2004. – 384 с.
170. Черкасская Н.Н. Стратегии и тактики в апеллятивном речевом жанре: дис. ... канд. филол. наук. – Ижевск: Удмуртский гос. ун-т, 2009. – 201 с.
171. Шахматов А.А. Синтаксис русского языка: монография. – Изд. 2-е. – Л.: Учпедгиз, 1941. – 620 с.
172. Ширина Е.В. К характеристике понятий «личность», «языковая личность» и «языковой портрет» // Речевая деятельность. Текст. – Таганрог: Таганрогский гос. пед. ин-т, 2002. – С. 274–280.
173. Шкуратова И.П. Когнитивный стиль и общение. – Ростов н/Д.: Изд-во Ростовского пед. ун-та, 1994. – 156 с.
174. Шорохова Е.В. Тенденции исследования личности в советской психологии // Психологический журнал. – 1980. – Т.1, №1. – С. 45–58
175. Юнг К.Г. Психологические типы. – М.: Наука, 1995. – С. 176–553.
176. Юртаева М.Н. Когнитивно-стилевые и личностные характеристики толерантности к неопределенности: автореф. дис. ... канд. психол. наук. – Екатеринбург: Российский гос. проф.-пед. ун-т, 2011. – 27 с.

177. Arguing on the Toulmin Model: New Essays in Argument Analysis and Evaluation / Ed. by D. Hitchcock, B. Verheij. – N.Y. etc: Springer, 2006. – 439 p.
178. Beardsley M. Practical Logic. Englewood Cliffs: Prentice Hall, 1950. – XXVIII. – 580 p.
179. Berger, E., Golderger, L. Field-Dependence and Short Term Memory // Perception and Motor Skills. 1979. Vol. 49. – P. 87–96.
180. Bonarius, J. Research in the Personal Construct Theory of George A. Kelly: Role Construct Repertory Test and Basis Theory // Progress in Experimental Personality Research. L. 1965. Vol. 2. – P. 2–47.
181. Brockriede, W. Characteristics of Arguments and Arguers // Journal of the American Forensic Association 1977. Vol. 13. – P. 129–132.
182. Coates, S. et al. Field-Dependence-Independence, Social-non-Social Play and Sex Differences in Preschool Children // Perception and Motor Skills. 1975. Vol. 40. – P. 195–202.
183. Cohen, D.H. Argument is War ... and War is Hell: Philosophy, Education and Metaphors of Argumentation // Informal Logic. – 1995. – Vol. 17. – №2. – P. 177–188.
184. Crable, R. E. Argumentation as Communication: Reasoning with Receivers. – Columbus (Ohio): Bell and Howell, 1976. – 276 p.
185. Eemeren, F.H. van. Strategic Maneuvering in Argumentative Discourse: Extending the Pragma-Dialectical Theory of Argumentation. – Amsterdam: Benjamins, 2010. – iii. – 323 p.
186. Eemeren, F.H. van, R. Grootendorst. Speech Acts in Argumentative discussions. A Theoretical Model for the Analysis of Discussions Directed Towards Solving Conflict of Opinion. – Dordrecht, Berlin: Foris; De Gruyter, 1984. – 215 p.
187. Farrell, Th. Knowledge, Consensus, and Rhetorical Theory // Quarterly Journal of Speech. 1976. – Vol. 62. – P. 1–14.
188. Freeman J. Dialectics and the macrostructure of arguments. – Berlin, 1991. – 288 p.

189. Freeley A.J. *Argumentation and Debate. Critical thinking for reasoned decision making*, 7th ed. – Belmont (CA): Wadsworth, 1990. – 440 p.
190. Galifa, J., Botella, L. *The Structural Quadrants Method: a New Approach to the Assessment of Construct System Complexity via the Repertory Grid*. – Barcelona, 2000. – 200 p.
191. Gardner R.W., Holzman P.S., Klein G.S., Linton H.B., Spence D.P. *Cognitive control: a study of individual consistencies in cognitive behavior // Psychological Issues*. – Monograph 4. V. 1. – N.Y., 1959. – P. 89–96.
192. Gardner, R. *Cognitive Controls in Adaptation Research and Measurement // Measurement in Personality and Cognition*. – N.Y.; L.: Wiley, 1962. – P. 183–198.
193. Goodnight, G. Th. *The Personal, Technical, and Public Spheres of Argument: A Speculative Inquiry into the Art of Public Deliberation // Journal of the American Forensic Association*. 1982. – Vol. 18. – P. 214–227.
194. Gardner R.W., Jackson D.N., Messick S.J. *Personality organization in cognitive controls and intellectual abilities // Psychological Issues*. – Monograph 8. V. 2. № 4, 1960. – P. 311–330.
195. Groot C. *The interaction of cognition and motivation in performance on test of field dependence-independence // Human assessment: Cognition and Motivation*. Athens. 1984. – P. 217–230.
196. Harris Z. *Discourse analysis // Language*. – 1952. – Vol. 28 – №1. – 30p.
197. Harrison A., Bramson, R. *The Art of Thinking: The Classic Guide to Increasing Brain Power*. – Berkeley: UC Berkeley, 2002. – 240 p.
198. Kozhevnikov M. *Cognitive Styles in the Context of Modern Psychology: Toward an Integrated Framework of Cognitive Style*. – George Mason University// *Psychological Bulletin* 2007. – Vol. 133. – No. 3. – P. 464–481.
199. Leech G.N. *Principles of Pragmatics*. – London: Longman, 1989. – 250 p.
200. Perelman Ch., Olbrechts – Tyteca, L. *The New Rhetoric. A Treatise on Argumentation*. – Notre Dame; London: University of Notre Dame Press, 1969. – P. 193–200.

201. Pinto R. *Argument, Inference and Dialectic: Collected Papers on Informal Logic*. – Dordrecht: Kluwer, 2001. – 278 p.
202. Toulmin S. *The Uses of Argument*. – London: Menthuen, 1958. – 302 p.
203. Weinberger, O. *Rechtslogik. Versuch einer Anwendung moderner Logik auf das juristische Denken*. – Wien: Springer, 1970. – 396 p.
204. Witkin, H., Asch, S.E. *Studies in space orientation: IV. Futher experiments on perception of the upright with displaced visual fields // J. of Exper. Psychology*, 1948. – Vol. 38. – P. 762–782.
205. Witkin, H. *Perception of body position and the position of the visual field // Psychological Monographs*, 1949. – Vol. 63 (302). – P. 1–46.
206. Witkin, H. et al. *Stability of cognitive style from childhood to young adulthood // J. person. and soc. psychol.* 1967. – Vol. 7. – P. 219–300.
207. Witkin, H., Goodenough, D. *Field-Dependence and Interpersonal Behavior // Psychological Bulletin*. 1977. Vol. 84. N 4. – P. 661–689.
208. Wooldridge B., Haimes–Bartolf M. *The field dependence/field independence // Learning styles: implications for adult student diversity, outcomes assessment and accountability*. New York: Nova Science Publishers, 2006. – P. 237–257.
209. Yu Cao. *Effects of field dependent/independent cognitive styles and cueing strategies on students' recall and comprehension [Dissertation]*. Blacksburg: Virginia Polytechnic Institute, September 6, 2006. – 152 p.

Приложение 1.
Фигурки Готтшалъдта

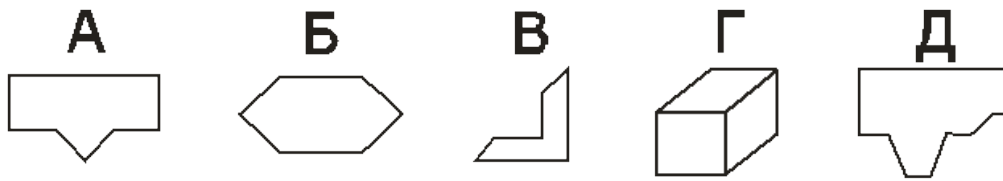

1 	2 	3 	1	
			2	
			3	
4 	5 	6 	4	
			5	
			6	

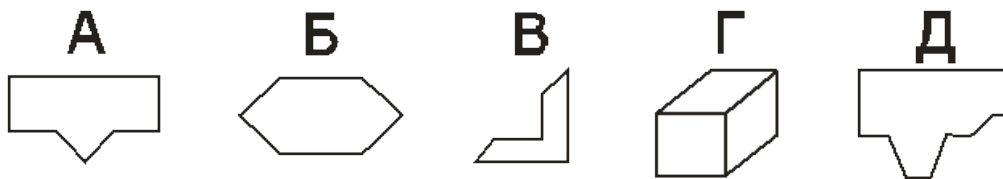

7 	8 	9 	7	
			8	
			9	
10 	11 	12 	10	
			11	
			12	

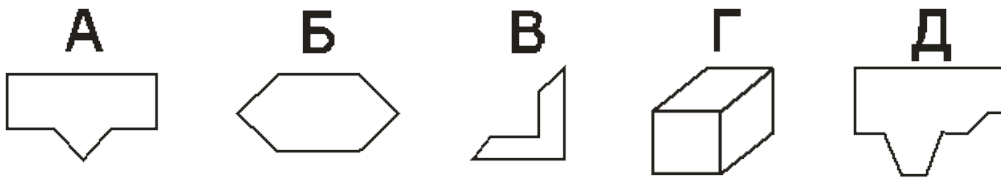

13		14		15		13	
						14	
						15	
16		17		18		16	
						17	
						18	

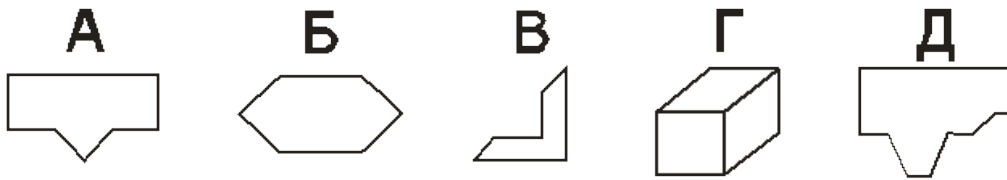

19		20		21		19	
						20	
						21	
22		23		24		22	
						23	
						24	

Приложение 2

Тексты ПНЗ респондентов

Текст 1

Модернизация российской промышленности сталкивается с такой проблемой: внедрение передовых инновационных технологий в производство не обеспечивается в достаточной мере квалифицированными кадрами, которые будут способны работать с этими технологиями и использовать их потенциал во благо компании.

Для решения данной проблемы работодатели идут на сотрудничество с высшими образовательными учреждениями, где будут проходить обучение будущие специалисты.

Это сотрудничество (бизнеса и высшей школы) весьма выгодно при рассмотрении его с разных сторон, поэтому оно получает поддержку от гос-ва, что выражается, в частности, в изменении профильного законодательства.

Работодатель обеспечивает себя необходимыми в работе профессионалами.

Абитуриенты получают возможность реализовать себя в престижных компаниях.

Государство за счет этого обеспечивает рост и развитие экономики, занятость населения и общее благосостояние страны

Текст 2

Автор повествует нам о проблеме, которая актуальная на сегодняшний день. Руководители крупных предприятий внедряют новые технологии, но квалифицированных специалистов, которые могут на них работать – нет. Автор видит решение, а именно, когда работодатель напрямую взаимодействует с вузом, для получения сотрудников. Это решение выгодно и государству, и бизнесу. В последние годы все меньше идут отчисления из бюджета в сферу образования, следовательно, государству это плюс (меньше затрат), а бизнесу – получение именно тех сотрудников, которые ему нужны. Для ВУЗов это также выгодно, так как происходит обновление технической базы, преподаватели могут повысить квалификацию. Студенты получают рабочие места после окончания университета.

Текст 3

В данном тексте поднимается довольно насущная проблема для нынешней экономики – проблема кадровой квалификации. Иначе говоря, на данный момент финансовые компании не могут добиться нужной образованности от своих сотрудников, они не могут работать с современным оборудованием, из-за чего происходят застои в производстве.

Такая проблема требовала решения, поэтому постепенно бизнес стал внедряться в образование – в высшие школы и вузы в частности – дабы на выходе получались сразу специалисты нужной квалификации.

Поэтому в образовательные программы стали внедряться курсы и предметы для нужных специальностей – IT –специалистов, нефтяников, инженеров и так далее, что, теоретически, способно повысить поток кадров, не повышая расходы государства, фактически, оставляя всех в выигрыше.

Текст 4

Главная проблема, на мой взгляд, - нехватка высококвалифицированных специалистов, умеющих обращаться с современным оборудованием и технологиями.

Экономика, промышленность задает направление развития образования, но у государства не хватает денег на обновление мат.-технического оснащения образовательных учреждений, что впоследствии и приводит к нехватке специалистов на рынке труда. Решение этой проблемы возможно с помощью взаимодействия бюджета и образовательных учреждений, таким как создание совместной образовательной программы, учреждения специализированных кафедр. Такое взаимодействие положительно скажется на мат-техническом оснащении образовательных учреждений, увеличении кол-ва высококвалифицированных специалистов на рынке труда и более стремительное развитие экономики и промышленности.

Текст 5

Проблемы: 1) нехватка высококвалифицированных кадров в экономической и производственной сфере.

2) Необходимость повышения взаимосвязей между предпринимательством и образовательными учреждениями.

Аргументы:

1)(по первой проблеме) Внедрение нового, инновационного оборудования, но отсутствие работников с нужной подготовкой.

2)(По второй проблеме) 1. Компании смогут получать работников с необходимой им подготовкой

2. С развитием предпринимательства государство будет получать пользу (с развитием эконом. и производ. сфер)

3. Благодаря поддержке, оказываемой компаниями, образовательные учреждения смогут улучшить свою материально-техническую базу, повысить уровень подготовки обучающихся.

4. Студенты получают возможность устроиться в престижные компании.

Текст 6

Проблема – необходимость в высококвалифицированных работниках, не требующих дополнительного обучения и знающих все тонкости работы в определенной сфере.

Способ решения проблемы – тесное сотрудничество корпораций и учебных заведений.

Данное сотрудничество имеет множество достоинств:

1) Корпорации, финансируя учебное заведение, в итоге получают необходимых специалистов

2) Учебные заведения получают дополнительные финансы, благодаря чему учителя повышают квалификацию, происходит обновление материально-технической базы.

- 3) Будущие специалисты остаются на местах, что решает кадровую проблему.
- 4) Экономика страны растет.

Текст 7

Автор выделяет проблему нехватки высококвалифицированных сотрудников, которые могли бы работать с новым сложным оборудованием.

Для решения этой проблемы компаниям приходится тесно сотрудничать с учебными заведениями, чтобы подготовить тех специалистов, которые им так нужны. С учебными заведениями уже начали сотрудничать огромное число компаний в научно-технической сфере.

Такое решение данной проблемы выгодно для всех. Компании получают на выходе квалифицированных работников. Государство может сохранить свой бюджет. Также специалистам предоставляется возможность проявить себя дома. Для учебных заведений это выгодно тем, что покупается новое оборудование, и повышается квалификация преподавателей. А для абитуриента тем, что ему дается возможность проявить себя в крупных компаниях.

У государства не хватает средств для всего этого, поэтому сотрудничество учебных заведений и компаний будет идти по нарастающей.

Текст 8

Одной из основных проблем автор считает нехватку кадров. То есть, если у работодателя будет современное оборудование, материалы и техника, но не будет профессионального и квалифицированного сотрудника, то в итоге техника останется простым куском металла. Для решения данной проблемы предприниматели вынуждены обращаться в вузы и школы, чтобы найти себе ценных сотрудников. Такой подход со стороны работодателя считается выгодным для всех. Во-первых, работодатель будет сам находить себе сотрудников, узнавая у них всю информацию, а также сможет обеспечивать ему необходимые знания и материалы, оборудование. Во-вторых, это выгодно государству с экономической точки зрения, поскольку работодатель оплачивает образование. В-третьих, это выгодно для учебных заведений, поскольку предприниматель обеспечивает их материально-технической базой. В-четвертых, это выгодно для самого ученика, поскольку у него есть перспектива, возможность получить место работа в топовых компаниях. Подводя итог, можно сказать, что в развитии таких отношений заинтересованы почти все

Текст 9

Проблема

Отсутствие квалифицированных работников

Способ решения: сотрудничество учебных заведений и предприятий.

Данный способ сотрудничества положительно скажется на образовании.

-Так как государство недостаточно вкладывает в образование, это могут сделать руководители предприятий, что может значительно повысить уровень образования в стране.

-Увеличится производительность труда и количество квалифицированных, знающих свое дело работников.

-Гарантии для обучающихся

-Обновление в учебных заведениях (Новые технологии, квалифицированные преподаватели)

Проблема:

Отсутствие денежного вклада в образование.

Решение: сотрудничество образовательных учреждений с предприятиями.

Текст 10

Автор демонстрирует проблему нехватки квалифицированных кадров в сфере производства. Также он предлагает путь решения этой проблемы, хорошо его аргументируя. По его мнению, владельцы корпораций должны сотрудничать с вузом, финансируя его и принимая непосредственное участие в самом образоват. процессе. От этого в выигрыше все стороны. Производители получают квалифицированных работников, знающих все тонкости производства. Вузы получают спонсирование и улучшенное техническое устройство. Гос-во же может сэкономить на бюджете за счет спонсирования вузов корпорациями, и получить рабочие квал. кадры, которые останутся в стране. Абитуриенты же получают возможность работать в топовых компаниях по их специальности.

Таким методом автор убивает сразу несколько зайцев одним выстрелом: поднимает и уровень производства, и уровень образования, и экономика страны.

Приложение 3

Тексты ПЗ респондентов

Текст 1

В данном тексте говорилось о сотрудничестве бизнеса и вузовского образования. Автор писал о том, что современное образование и инновационные преобразования не главное, главное — это квалифицированные специалисты. Суть текста заключается в том, что взаимодействие бизнеса и вузов взаимовыгодно. Проблема состоит в рынке труда. И для государства, и для вузов это взаимовыгодный процесс. Для государства выгода заключается в том, что оно получает готовых работников, для вузов выгода в том, что их обеспечивают материально-технической базой, для самих студентов плюс состоит в том, что они получают должность в топовых компаниях (Сбербанк, Яндекс, Роснефть и т.д.). Сотрудничество государства и вузов, как было сказано раньше, это взаимовыгодный процесс, и он должен развиваться в нашей стране.

Текст 2

В своем тексте автор излагает несколько проблем в современном мире в сфере бизнеса. И так, первой проблемой он считает отсутствие квалифицированного персонала. По его мнению, в нашу жизнь все больше и больше внедряются инновационные технологии, новые станки и т.п., но работать со всем этим может не каждый, поэтому эту сферу охватил «кадровый голод». Второй проблемой он считает отсутствие развитой экономики в стране, которая не дает толчок для повышения уровня всех сфер жизни ввиду отсутствия высокого образовательного уровня. В свою очередь, он предлагает следующие пути решения: поднять уровень образования, начать взаимодействие бизнес-компаний и образовательных учреждений.

Текст 3

В современном мире технологии развиваются с большой скоростью. На предприятия внедряется новое оборудование, и рабочим приходится повышать свою квалификацию, переобучаться, проходить различные курсы, чтобы пользоваться новым оборудованием и улучшать производство. Все это обычно делается за счет предприятия. Поэтому многие компании тесно сотрудничают с вузами.

Также автором поднимается отсутствия полноценных компетентных сотрудников. Поэтому крупные компании за свой счет открывают специализированные классы под своим чутким руководством и спонсированием. При этом государство не тратит никакие средства на такие классы. Преимущество таких классов в том, что в таких классах углубленно изучаются те предметы, которые нужны для будущего поступления. Проводятся различные мероприятия, посвященные в ту сферу деятельности, которой им предстоит заниматься. Таким образом, в таких классах учатся люди, которые полностью посвящают себя выбранной ими профессии, они заинтересованы в обучении, и в итоге, из них выходят современные подготовленные высококлассные специалисты.

Компании постоянно спонсируют такие классы, поэтому для государства выгодно наличие таких классов, так как они помогают и всему учебному заведению в целом. Все учащиеся в них на виду и работа для них гарантирована.

Вузам и школьным заведениям необходимо постоянно развивать и обновлять систему обучения, так как прогресс не стоит на месте.

Всё постоянно изменяется и улучшается. И старые программы, учебники и методы преподавания уже не актуальны.

Текст 4

«Кадровый голод» - современные предприятия с новейшим оборудованием не могут найти готовых специалистов, в итоге, оборудование оказывается бесполезным.

Предприятия сотрудничают с государством и образовательными учреждениями. В итоге, это выгодно для всех сторон: для государства, т.к. растет производительность труда, следовательно, и экономика, для образов. учреждений, которые за счет предприятий обновляют свою научную и материально-техническую базу, расширяют специализацию; для предприятий, которые получают готовых специалистов; также и для абитуриентов, получающих возможность работать в престижно месте.

Т.к. государство не может обеспечить прогресс в сфере образования, то союз предприятий и образовательных учреждений является очень выгодным.

Текст 5

В тексте описывается проблема поиска классифицированных рабочих на рынке труда. Автор пишет, что многие компании, чтобы найти нужных рабочих, идут в школы или в вузы. Поддерживая нужных кандидатов, они обеспечивают учебное заведение нужным оборудованием и классифицированными преподавателями. Также государство может не затрачивать своих денег. Абитуриент знает, где будет работать в будущем, и также может попасть в топовые компании как «Сбербанк», «Яндекс» и т.д.

Текст 6

Автор поднимает проблемы:

1. Нехватка высококвалифицированных специалистов для предприятий.

2. Неспособность государства поддерживать темп экономического роста, задаваемого предприятиями.

Первую проблему автор аргументирует тем, что несмотря на развитие технологий, внедрений инноваций в производство, у предприятий не хватает специалистов для работы на новом оборудовании. Это обусловлено тем, что в учебных заведениях недостаточно средств для обновления материально-технической баз, повышения квалификации учителей и расширение специализаций для обучения нужных кадров.

Вторую проблему автор аргументирует тем, что у государства не хватает средств для подготовки высококвалифицированных специалистов, улучшения образовательной среды и предоставления рабочих мест для выпускников. Поэтому им нужна поддержка и вложения со стороны предприятий.

Текст 7

С каждым годом технологии прогрессируют и современные компании внедряют современное оборудование, станки, передовые компьютеры. Но все технологии останутся бесполезными, если к ним не будут привлечены квалифицированные и высококлассные специалисты. Работодатель ожидает найти таких специалистов на рынке труда.

Однако найти таких не так просто. В таком случае работодатель сам приходит в вуз и готовит нужных специалистов. Такой подход выгоден не только для работодателя, но и для государства.

Текст 8

Задача модернизации состоит в том, чтобы внедрить в компании хороших специалистов. Полным ходом идет внедрение инновационных технологий, но зачастую руководители хотят видеть рядом высококвалифицированных, точно знающих свое дело специалистов, но, к сожалению, найти таких не очень просто.

Поэтому руководство отправляет своих работников на обучение. Это могут быть как учебные заведения при предприятии, так и ВУЗы.

Если руководитель идет учиться вместе со своими работниками, то это поможет им самим, т.к. работники будут видеть в них лидера и следовать за ним. А также это необходимо и для ВУЗов, и для государства. Преподаватели повышают квалификацию, а абитуриенты имеют преимущества в том, что будут работать в топовых компаниях, например, «Яндекс», «Роснефть». Экономика и промышленность идут в ногу, но, к сожалению, у государства нет ресурсов обеспечивать это.

Текст 9

Работодатели хотят принимать на работу специалистов, которые являются высококвалифицированными, так как с развитием науки и техники появляется необходимость в специалистах, которые будут способны работать с новыми технологиями, поэтому компании вынуждены работать с учебными заведениями. Автор считает это плюсом, потому что от этого выигрывают все, во-первых, государство, так как

-выпускники находят себе работу, это выгодно для кадровой политики

-государству нужно меньше вкладывать в образование.

Во-вторых, компании сразу получают специалистов с нужными им навыками.

В-третьих, у выпускников появляется возможность устроиться в хорошие компании («Яндекс», «Сбербанк»)

В-четвертых, учебные заведения получают дополнительное финансирование, переподготовку преподавателей.

Текст 10

Автор текста выдвигает проблему того, что работодатели хотят принимать к себе на работу уже высококвалифицированных людей, но, так как вузы выпускают специалистов без дальнейшего трудоустройства, эти кадры пропадают. Поэтому вузы и предприятия уже начинают заключать так называемый договор, где указано, что выпускники могут после окончания вуза пойти работать на то или иное предприятие. Вузам это выгодно с точки зрения поддержки предприятиями, а предприятия удобно принимать на работу сотрудников, которые прошли обучение по данной профессии и уже являются квалифицированными специалистами.