

Федеральное агентство по образованию
ГОУ ВПО «Удмуртский государственный университет»
Педагогический факультет физической культуры
Кафедра спортивных игр

А.В.Пушкарев, А.М.Пушкарева, С.И.Егорова

**ПОДГОТОВКА СУДЕЙ ПО БАСКЕТБОЛУ
НА ФАКУЛЬТЕТАХ ФИЗИЧЕСКОЙ КУЛЬТУРЫ**

Методическое пособие

Ижевск 2009

УДК 796.323(07)
ББК 75.566р30
П 912

Рекомендовано к изданию УМС УдГУ

Рецензент: зам.директора по УВР МОУ ДОД ДЮСШОР 3,
С.Н.Беляков - судья республиканской категории

Составители: ст.преподаватель кафедры спортивных игр ПФФК
УдГУ А.В.Пушкарев;
ст.преподаватель кафедры физ.воспитания УдГУ
А.М.Пушкарева;
ст.преподаватель кафедры спортивных игр ПФФК
УдГУ С.И.Егорова

Подготовка судей по баскетболу на факультетах
физической культуры: Метод. пособие / Удмуртский
университет.- Ижевск, 2009. – 41с.

В предлагаемом методическом пособии освещены вопросы организации работы с начинающими судьями по баскетболу. Основное внимание уделено взаимодействию арбитров на площадке во время различных игровых ситуаций и остановок в игре. Представлены упражнения и схемы на качественное обучение судейству в баскетболе.

Методическое пособие предназначено для преподавателей высших и средних специальных учебных заведений, учителям физической культуры, студентам очного и заочного отделения, а также работникам физкультурно-спортивных организаций.

УДК 796.323(07)
ББК75.566р30

© А.В. Пушкарев, А.М. Пушкарева, С.И. Егорова 2009
© ГОУ ВПО Удмуртский государственный университет, 2009

Введение

По утверждению ведущих специалистов и тренеров (А.Я.Гомельский, М.А.Давыдов, В.П.Кондрашин) уровень и направление развития баскетбола во многом зависит от качества судейства. Деятельность судьи играет важную роль в управлении процессом подготовки и молодых, и высококвалифицированных баскетболистов. Проведение соревнований на высоком организационном уровне, в праздничной обстановке может способствовать привлечению к занятиям физической культурой и спортом тысяч людей разного возраста. И это забота не только спортивных руководителей, но и судей. Рост числа массовых соревнований требует значительного увеличения количества спортивных арбитров, а главное, повышение качества их профессиональной подготовки. Все это свидетельствует об актуальности проблемы совершенствования системы подготовки судейских кадров по баскетболу.

Механика судейства – это система взаимодействия судей, разработанная для облегчения выполнения ими своей работы на площадке. Она предназначена для того, чтобы помочь судьям занимать наилучшие позиции, позволяющие при несоблюдении Правил принимать верные решения.

Цель данного методического пособия ознакомить преподавателей высших и средних учебных заведений, учителей физической культуры, студенческую молодежь с механикой и методикой судейства соревнований различного уровня. Обеспечить приемственность учебного материала с требованиями программ для высших и средних специальных учебных заведений.

Подводя итог, следует отметить, что судьи должны быть профессионалами в площадке и за ее пределами.

1. ПОДГОТОВКА СУДЕЙ ПЕРЕД ИГРОЙ

1.1. Встреча судей

После прибытия к месту проведения игры оба судьи должны встретиться друг с другом и подготовиться к выполнению совместной работы, которая им предстоит. Они – единая команда и должны делать все возможное, чтобы укреплять это единство.

Очень важным является предигровое совещание судей.

Вопросы, которые следует обсудить, должны включать:

1. Особые ситуации: ситуации спорного броска и процедура, технические фолы, штрафные броски.
2. Взаимодействие и согласованность, особенно при одновременных свистках.
3. Попытки трехочковых бросков с игры.
4. Перемещения и распределение ответственности в различных игровых ситуациях.
5. Наблюдение за игрой без мяча.
6. Взаимодействие при применении командами «ловушек» и защиты прессингом.
7. Действия по окончании игрового времени периодов.
8. Решение проблем, связанных с участниками и зрителями.
9. Общие способы взаимодействия.
10. Физическая подготовка

После переодевания в судейскую форму каждый судья по-разному готовится к игре. Тем не менее, необходимо напомнить, что современная игра в баскетбол требует первоклассной физической подготовки не только от игроков, но и от судей.

Независимо от возраста и опыта судьи, физическая разминка перед игрой является необходимой. Настоятельно рекомендуются растягивающие и другие физические упражнения, для того чтобы предотвратить или по крайней мере

снизить вероятность получения травмы. Также важен психологический настрой, позволяющий судье чувствовать себя комфортно и быть в полной готовности к предстоящим игровым действиям. Необходим также высокий уровень самомотивации и энтузиазма. В такое состояние судья приводит себя сам.



Рис.1



Рис.2

1.2. Обязанности перед игрой

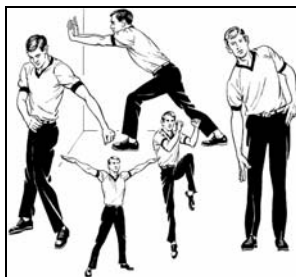
Судьи должны вместе появиться на игровой площадке по крайней мере за двадцать (20) минут до начала игры и не позднее чем за пять (5) минут до начала второй половины.

Это то минимальное количество времени, которое необходимо для того, чтобы надлежащим образом проверить игровое оборудование и наблюдать за разминкой команд.

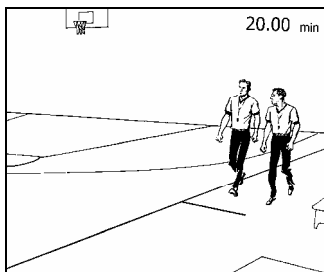
Старший судья ответственен за прием готовности игровой площадки к игре, проверку игровых часов и всего технического оборудования, а также протокола.



Рис.3

Он также должен выбрать игровой мяч, бывший в употреблении, и отчетливо пометить его. Как только игровой мяч определен, он не должен быть предоставлен ни одной из команд для разминки перед началом игры.

Игровой мяч должен быть в хорошем состоянии и соответствовать требованиям Правил.

Судьи должны занимать положения напротив секретарского столика и внимательно наблюдать за разминкой команд перед игрой и во время перерыва между половинами, а также за любыми возможными действиями, которые могут привести к порче игрового оборудования. Не должны допускаться захваты кольца игроком, которые могут привести к повреждению кольца или щита.

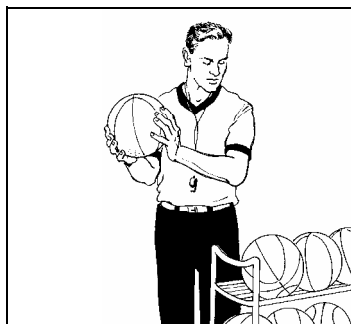
В случае если судьи замечают такое неспортивное поведение, тренер провинившейся команды должен быть немедленно предупрежден. Если подобное действие

повторяется, технический фол фиксируется провинившемуся игроку.

Старший судья также должен проконтролировать, чтобы секретарь правильно подготовил протокол, а также обеспечить, чтобы за десять (10) минут до начала игры тренеры подтвердили свои согласия с фамилиями и соответствующими номерами членов команд и фамилиями тренеров, подписали протокол и отметили стартовые пятерки.



Рис.4

Ныне обычной практикой является представление игроков, тренеров и судей зрителям.

Когда такое предигровое представление имеет место, рекомендуется, чтобы оно начиналось за шесть (6) минут до начала игры. В этот момент судьи должны подойти к секретарскому столику, а старший судья должен дать свисток и проконтролировать, чтобы все игроки закончили разминку и немедленно вернулись в зоны скамеек своих команд.

Как только все игроки, тренеры и судьи представлены зрителям, старший судья дает свисток и жестом демонстрирует, что до начала игры остается три (3) минуты. Теперь игроки могут приступить к заключительной фазе предигровой разминки.

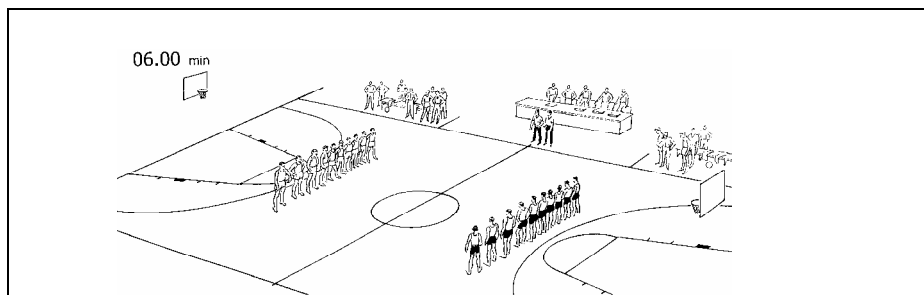
За полторы (1:30) минуты до начала игры старший судья дает свисток и контролирует, чтобы все игроки закончили разминку и немедленно вернулись в зоны скамеек своих команд.

Старший судья должен убедиться, что все готовы к началу игры и никто из игроков не имеет запрещенных предметов экипировки.

2. НАЧАЛО ПЕРИОДА

2.1. Процедура перед началом периода

Прежде чем войти в центральный круг для проведения розыгрыша спорного броска в начале первого периода и перед проведением вбрасывания в начале всех других периодов, старший судья должен проверить готовность к работе своего партнера, а также через него проверить готовность к работе всех судей за столиком. Это должно быть подтверждено жестом «большой палец вверх».

Старший судья должен задержать выполнение начального подбрасывания мяча или проведение вбрасывания до тех пор, пока не будет полностью уверен в том, что все в порядке.

В начале первого периода судья занимает положение рядом с центральной линией у боковой линии, ближайшей к секретарскому столику. В данный момент он является свободным судьей. Это означает, что он не участвует в проведении розыгрыша спорного броска, но должен быть готов быстро перемещаться впереди игры после того, как мяч отбит.

Старший судья располагается на дальней стороне лицом к секретарскому столику и готов войти в центральный круг для того, чтобы выполнить начальное подбрасывание мяча в начале первого периода.



Рис.5

Для проведения вбрасывания в начале всех других периодов старший судья должен занять положение у продолжения центральной линии напротив секретарского столика, находясь со стороны тыловой зоны от игрока, выполняющего вбрасывание. Игрок, выполняющий вбрасывание, должен расположить ноги по обе стороны от продолжения центральной линии. Судья должен занять положение у противоположной боковой линии напротив линии штрафного броска в передовой зоне команды, выполняющей вбрасывание.

2.2. Начальное подбрасывание мяча

Прежде чем подбросить мяч, старший судья должен убедиться, что оба игрока готовы и что их стопы располагаются внутри той половины центрального круга, которая ближе к их собственной корзине, при этом чтобы одна стопа находилась рядом с центральной линией.

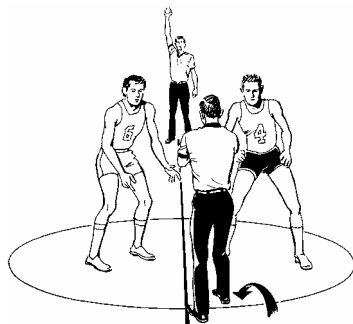
Мяч должен быть подброшен вертикально вверх между двумя (2) игроками соперничающих команд на высоту большую, чем любой из них может достать в прыжке.

После выполнения подбрасывания мяча рекомендуется, чтобы старший судья оставался неподвижным, ожидая, в каком направлении будет развиваться игра, до тех пор, пока мяч и игроки не покинут круга.

Ему не следует пытаться отходить назад при выпуске мяча из рук, поскольку это может повлиять на точность подбрасывания.

Судья должен убедиться, что отбивание было правильным, т.е. что мяч достиг своей наивысшей точки прежде, чем был отбит, а также что действия восьми (8) не прыгавших игроков были согласно требованиям Правил.

Как только мяч отбит первым касанием, судья демонстрирует жест на включение игровых часов и перемещается в направлении игры впереди мяча с тем, чтобы занять позицию ведущего судьи.

2.3. Перемещения судей

Когда мяч отбит вправо от свободного судьи, он перемещается впереди игры в том же направлении, что и мяч, и продолжает движение к лицевой линии, занимая свою позицию в качестве ведущего судьи (рис. 6).

Старший судья, выполнивший подбрасывание мяча, сохраняет свое положение в круге, наблюдая за игрой. Когда игра перемещается от середины площадки, он занимает позицию ведомого судьи вдоль боковой линии (рис.6).

Каждый раз, когда происходит смена командного контроля над мячом и игра изменяет направление, оба судьи должны регулировать свои перемещения. Они сохраняют свои зоны ответственности за те же самые линии, причем ведомый судья

становится новым ведущим судьей, а ведущий судья – новым ведомым судьей.



Рис.6

Когда мяч отбит влево от свободного судьи, он перемещается впереди игры в том же направлении, что и мяч, и продолжает движение к лицевой линии, занимая свою позицию в качестве ведущего судьи (Рис.7).

Старший судья, выполнивший подбрасывание мяча, должен на мгновение задержаться на своей позиции. Это позволит старшему судье, не пересекаясь на пути с игроками, переместиться через площадку по направлению к секретарскому столу и занять позицию ведомого судьи (Рис. 7).

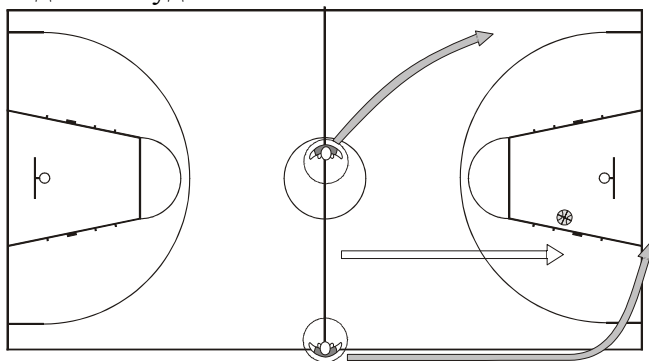

Рис.7

3. РАСПОЛОЖЕНИЕ СУДЕЙ В ЗОНЕ ОТВЕТСТВЕННОСТИ

3.1. Техника судейства

Глаза судей должны постоянно двигаться для того, чтобы попытаться охватить всю площадку, всегда зная, где располагаются все десять (10) игроков.

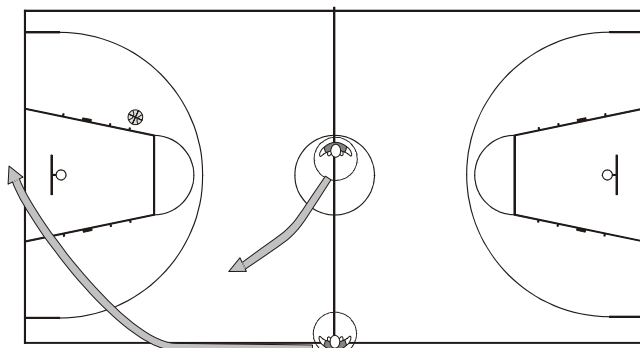
В зависимости от положения мяча, один из судей должен наблюдать за игровым действием без мяча.

Знать, где находится мяч – это не то же самое, что смотреть на мяч.

Каждый раз, когда оба судьи дают свистки одновременно, обычно ближайший к игровому действию судья принимает решение. Установление визуальной связи друг с другом поможет избежать двух различающихся решений. Каждый раз, когда оба судьи дают свистки при фоле, им не следует сразу же совершать перемещение к секретарскому столику для выполнения процедуры показа жестов. Каждый судья должен знать, какое решение принял его партнер, чтобы решения не отличались друг от друга.

Не существует различия между старшим судьей и судьей, когда они принимают решения по фолам или нарушениям. Взаимодействие и согласованность являются крайне необходимыми. Судьи устанавливают свои стандарты при выполнении ими своих обязанностей на площадке.



Рис.8

3.2. Распределение зон ответственности на площадке

Современное судейство требует от обоих судей четкого взаимодействия друг с другом, когда один судья несет ответственность за наблюдение за игрой вокруг мяча, а другой – за игрой без мяча.

Для того чтобы достичь наилучшего наблюдения за игрой, оба судьи должны стараться занимать наиболее выгодные позиции для оценки игрового действия, используя в качестве инструкции систему механики, изложенную в данном пособии.

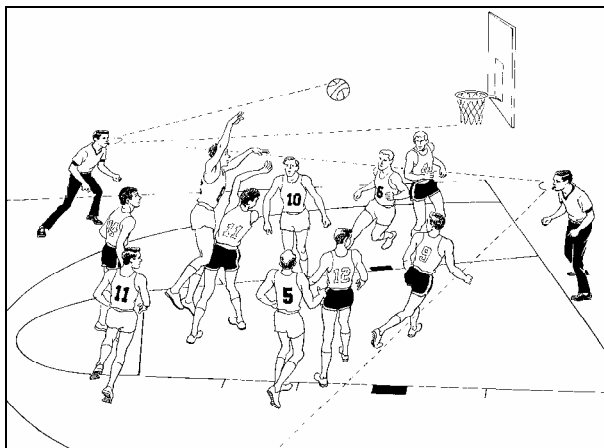
Для наглядности понимания этого каждая половина площадки схематично разбита на прямоугольники с 1-го по 6-ой (рис. 9).

Сначала мы разберем положения ведомого судьи относительно мяча, указывая случаи, когда он главным образом ответственен за наблюдение за игрой вокруг мяча и без мяча, а также остановимся на понимании некоторых конкретных моментов техники судейства.

Затем анализируются положения ведущего судьи и зоны его ответственности.

В заключительном разделе рассматриваются работа обоих судей и их соответствующие зоны наблюдения и обязанности.



Рис.9

Сначала мы разберем положения ведомого судьи относительно мяча, указывая случаи, когда он главным образом ответственен за наблюдение за игрой вокруг мяча и без мяча, а также остановимся на понимании некоторых конкретных моментов техники судейства.

Затем анализируются положения ведущего судьи и зоны его ответственности.

В заключительном разделе рассматриваются работа обоих судей и их соответствующие зоны наблюдения и обязанности.

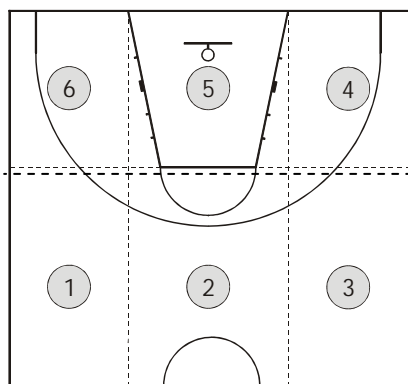
3.3. Ведомый судья – расположение и зоны ответственности

При нормальных обстоятельствах ведомый судья должен находиться позади игры. Он должен занимать положение чуть

сзади и слева от мяча приблизительно в трех (3) – пяти (5) метрах.

На рис. 10 и рис. 11 мяч находится в прямоугольнике 1. Ведомый судья ответственен за наблюдение за игрой вокруг мяча, особенно за игроком, который ведет, бросает или передает мяч, а также за защитником или защитниками, опекающими его. Когда мяч находится в этой области площадки, ведомый судья главным образом ответственен за наблюдение за игрой вокруг мяча.



Рис.10



Рис.11

На рис. 12 и рис. 13, когда мяч находится в прямоугольнике 2, ведомый судья снова ответственен за игру вокруг мяча.

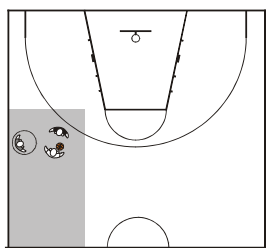

Рис.12

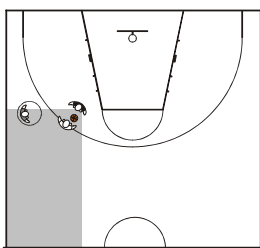

Рис.13

На рис. 14 мяч находится в прямоугольнике 3 далеко справа от ведомого судьи. Снова он главным образом ответственен за наблюдение за игрой вокруг мяча. Однако в данной ситуации ему необходимо занять наилучшую позицию для наблюдения за игровым действием, а также следует принимать решения при выходе мяча за пределы площадки за боковую линию справа от него.

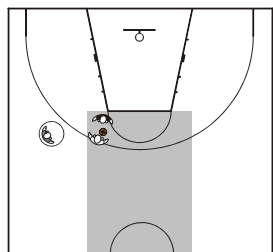
На рис. 15 мяч находится в прямоугольнике 3 рядом с трехочковой линией. В большинстве случаев мяч будет перемещаться в прямоугольники 4 и 5 при броске, передаче или ведении. Для того чтобы предвидеть данное игровое действие, ведомый судья должен ожидать возможное перемещение мяча влево от себя с тем, чтобы наблюдать за игрой без мяча.

Иногда ему может понадобиться помощь ведущего судьи при наблюдении за попыткой трехочкового броска с игры, особенно когда защитник закрывает собой угол обзора. Если попытка трехочкового броска с игры выполняется игроком напротив линии штрафного броска на границе прямоугольников 3 и 4, тогда ведомый судья несет ответственность за эту попытку.

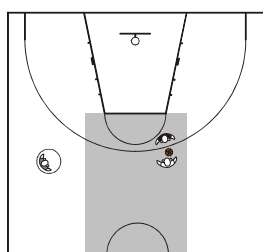
Ведомый судья не несет непосредственной ответственности за лицевую линию или боковую линию справа от него, но могут иметь место случаи, когда от него потребуются оказать помощь своему партнеру при определении направления последующего вбрасывания при выходе мяча за пределы площадки.



Рис.14



Рис.15

Когда мяч находится в прямоугольнике 4 в дальнем углу справа (Рис. 16 и Рис.17) между воображаемым продолжением линии штрафного броска и лицевой линией, ведомый судья не несет ответственности за мяч и игру вокруг него.

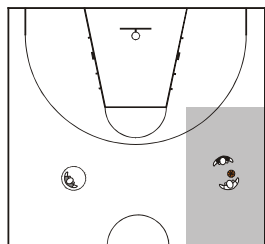
Его основная задача – наблюдать за ситуациями без мяча.

Основной зоной его ответственности является игра внизу ограниченной зоны на слабой стороне (т.е. стороне, на которой не находится мяч), где ему следует обращать особое внимание на возможные ситуации неправильной постановки заслонов.

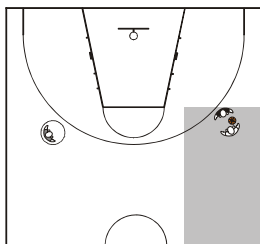

Рис.16



Рис.17

Необходимо запомнить важный принцип: ведомый судья должен перемещаться вперед приблизительно до воображаемого продолжения линии штрафного броска, когда мяч перемещается по направлению к корзине или лицевой линии при передаче, ведении или броске, для того чтобы лучше видеть пространство между игроками.

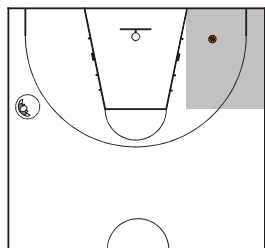
На рис. 18 и рис. 19 мяч находится в ограниченной зоне (прямоугольник 5). Только в этом случае оба судьи будут наблюдать за игрой вокруг мяча, особенно в ситуациях бросков.

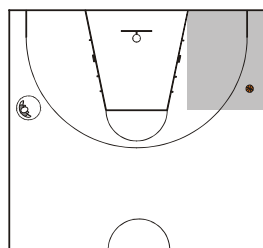

Рис.18



Рис.19

Ведомый судья несет ответственность за полет мяча, наблюдая за тем, попал ли мяч в корзину или нет, а также за возможными нарушениями при игре выше уровня кольца в нападении или защите. Также его обязанность – быть особенно внимательным в ситуациях борьбы за подбор, обращая особое внимание на игроков, находящихся на периметре, которые могут попытаться овладеть мячом из невыгодных позиций.

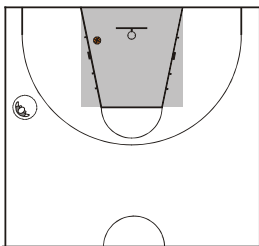
На рис. 20 мяч находится в прямоугольнике 6 в зоне двухочковых бросков с игры. Ведомый судья главным образом ответственен за мяч. Однако если мяч переходит к корзине (особенно вдоль лицевой линии), ведущий судья принимает на себя ответственность за игру вокруг мяча. Он должен обращать особое внимание на игру вверху и внизу ограниченной зоны.

На рис. 21 мяч по-прежнему находится в прямоугольнике 6 и в зоне трехочковых бросков с игры. Ведомый судья наблюдает за мячом и игрой вокруг него, особенно при выполнении броска с игры.

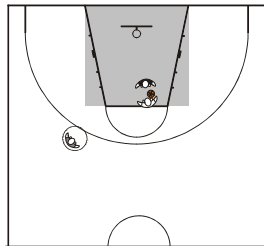
Ведомый судья также ответственен за определение направления последующего вбрасывания после выхода мяча за пределы площадки за ближайшую боковую линию слева от него.



Рис.20



Рис.21

Постоянное и тесное сотрудничество между обоими судьями является крайне важным. Особенно это относится к ситуациям, когда мяч находится в прямоугольнике 6. Настоятельно рекомендуется, чтобы каждый раз, когда мяч переходит в новую зону (согласно прямоугольникам) и происходит смена ответственности за наблюдение за игрой вокруг мяча, ведомый судья всегда знал положение своего партнера.

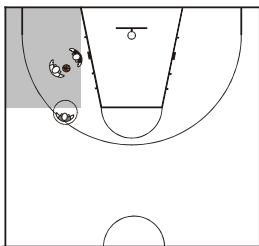
Основные обязанности ведомого судьи включают:

1. Попытки двухочковых и трехочковых бросков с игры, включая принятие решения об истечении игрового времени периода или дополнительного периода либо нарушении правила двадцати четырех секунд.
2. Возможные нарушения при игре выше уровня кольца.
3. Ситуации борьбы за подбор, особенно ситуации подбора через спину соперника.
4. Постановка заслонов как при игре вокруг мяча, так и при игре без мяча.
5. Неправильная игра руками.
6. Игра внизу ограниченной зоны, особенно на слабой стороне (т.е. стороне, на которой не находится мяч).
7. Фолы вне зоны контроля ведущего судьи.

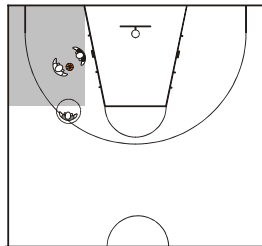
8. Пробежки (ведомый судья имеет наилучший угол обзора).
9. Контроль показаний устройства двадцати четырех секунд.
10. Наблюдение за игрой без мяча, когда мяч находится в незатемненной зоне.

3.4. Ведущий судья – расположение и зоны ответственности

При нормальных обстоятельствах ведущий судья должен находиться впереди игры. Он должен достигать лицевой линии настолько быстро, насколько возможно, позволяя игре развиваться ему навстречу. Ведущий судья всегда должен находиться в движении.

Достигнув лицевой линии, он обычно перемещается в пределах между трехочковой линией слева от него и не далее края ограниченной зоны справа от него. Нет никакой необходимости перемещаться сверх этих пределов.

В большинстве ситуаций судьи должны использовать принцип «внутри коробочки», всегда контролируя, чтобы все десять (10) игроков находились в поле зрения между ними. Судьи необязательно всегда должны находиться друг напротив друга по диагонали.

На рис. 22 и рис. 23 мяч находится в прямоугольнике 1. Ведущий судья располагается таким образом, чтобы десять (10) игроков находились в поле зрения между ним и его партнером. Его основной обязанностью является игра без мяча. Ему следует обращать особое внимание на любые возможные ситуации неправильной постановки заслонов.



Рис.22



Рис.23

На рис. 24 и рис. 25 мяч находится в прямоугольнике 2. Снова ведущий судья главным образом ответственен за наблюдение за игрой без мяча. Развернув свои бедра в сторону игры (стопы вдоль лицевой линии), он сможет ожидать любые возможные перемещения мяча по направлению к корзине.

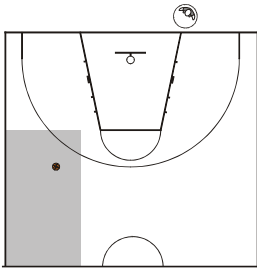

Рис.24

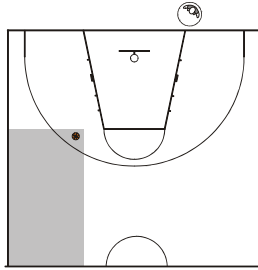

Рис.25

Когда мяч находится в прямоугольнике 3 (Рис. 26 и Рис. 27), ведущий судья снова наблюдает за игрой без мяча. Он всегда должен знать, где находится мяч, для того чтобы в случае необходимости оказать помощь своему партнеру при выполнении попытки трехочкового броска с игры. Нет никакой необходимости перемещаться за трехочковую линию слева от него. Когда мяч находится в прямоугольнике 3, ведущий судья наблюдает за игроками внизу ограниченной зоны.

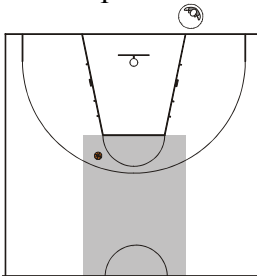

Рис.26

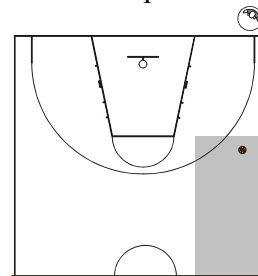

Рис.27

Современная игра не исключает контактов между игроками, в том числе и в позициях центровых внизу ограниченной зоны. Обязанностью ведущего судьи является обеспечивать, чтобы такие контакты не становились чрезмерными и грубыми, в результате чего игра может выйти из-под контроля. Когда игрок пытается занять свободное место на площадке, но ему незаконно мешают это сделать – это является фолом.

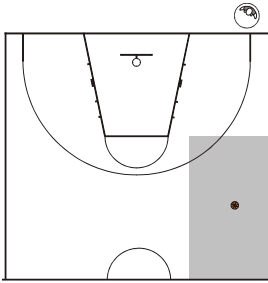
На всех приведенных рисунках, где мяч находится в прямоугольниках 1, 2 и 3 между центральной линией и воображаемым продолжением линии штрафного броска, ведущий судья держит всех игроков «внутри коробочки» и главным образом ответственен за наблюдение за игрой без мяча.

На рис. 28 и рис. 29 мяч находится в прямоугольнике 4. Теперь ведущий судья занимает положение, развернув свои бедра в сторону игры (площадки), и ответственен за игру непосредственно вокруг мяча.

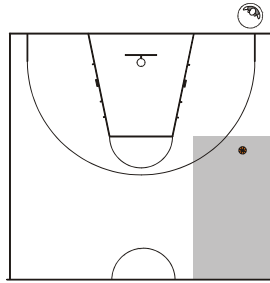
Ему не следует перемещаться за трехочковую линию слева от него.

Здесь он также будет находиться в хорошей позиции для того, чтобы принять решение при выходе мяча за пределы площадки за боковую линию слева от него. Кроме того, он сможет показать своему партнеру, когда выполняется попытка трехочкового броска с игры из этой зоны.

Несмотря на то, что он ответственен за наблюдение за игрой вокруг мяча, его другой обязанностью является наблюдение за игроками внизу ограниченной зоны на стороне мяча, когда мяч находится в прямоугольнике 4.



Рис.28



Рис.29

Когда мяч перемещается в ограниченную зону в прямоугольник рис. 31, ведущий судья наблюдает за игрой непосредственно вокруг мяча.

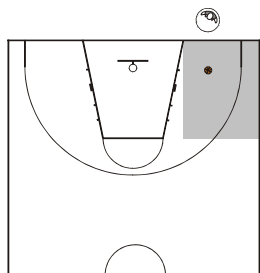
Ему следует наблюдать за защитником во всех ситуациях бросков или ситуациях единоборств игрока против игрока.

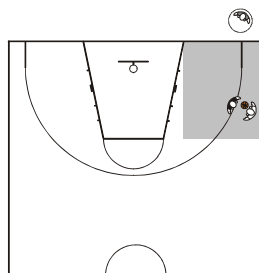

Рис.30



Рис.31

Как ведущий судья, ближайший к игровому действию, он находится в наилучшей позиции для принятия решения во всех

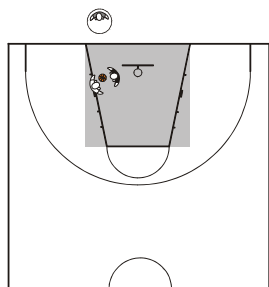
ситуациях контактов между игроком, выполняющим бросок, и защитником, опекающим его. Случайный контакт следует проигнорировать, особенно в тех случаях, когда игрок совершает проход к корзине и забрасывает мяч с игры. Наблюдать за полетом мяча – не его обязанность.

На рис. 32, когда мяч находится внутри зоны двухочковых бросков с игры в прямоугольнике 6, ведущий судья перемещается ближе для того, чтобы наблюдать за игрой вокруг мяча, но его бедра всегда должны быть развернуты в сторону игры (площадки).

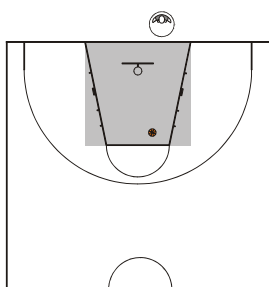
Ему нет необходимости перемещаться за край ограниченной зоны справа от него.

Однако когда мяч находится в зоне трехочковых бросков с игры в прямоугольнике 6 (рис. 33), ведущий судья главным образом ответственен за наблюдение за игрой без мяча. В частности, он наблюдает за игрой внизу ограниченной зоны, а также за всеми остальными игроками без мяча, особенно в ситуациях постановки заслонов.



Рис.32



Рис.33

Ведущий судья ответственен за наблюдение за игрой вокруг мяча, когда мяч находится в прямоугольниках 4 и 5. Он также ответственен за прямоугольник 6, когда мяч находится внизу ограниченной зоны или игрок с мячом перемещается к корзине, совершая проход. Ведущему судье следует оценивать

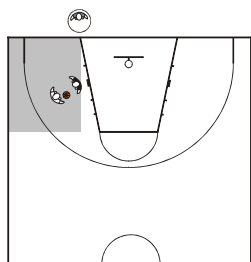
действия защитника, когда нападающий с мячом в этих зонах выполняет бросок с игры или ведет мяч.

Основные обязанности ведущего судьи включают:

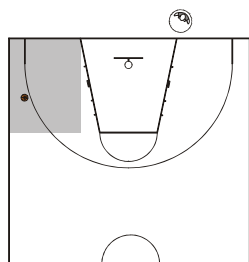
1. Наблюдение за игрой без мяча.
2. Игра под корзиной.
3. Фолы в стороне от ведомого судьи.
4. Любой проход к корзине.
5. Игра под корзиной
6. Действия в ограниченной зоне.

4. СИТУАЦИЯ ВЫХОДА МЯЧА ЗА ПРЕДЕЛЫ ПЛОЩАДКИ И ВБРАСЫВАНИЯ

4.1. Распределение зон ответственности за линии



Рис.34



Рис.35

Обычно непосредственная ответственность за принятие решений при выходе мяча за пределы площадки распределяется следующим образом: (рис. 34 и рис. 35).

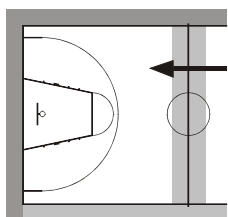
Ведущий судья – лицевая линия и боковая линия слева от него.

Ведомый судья – центральная линия и боковая линия слева от него.

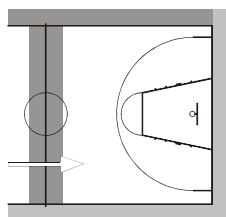

Рис.36

Когда мяч переходит из тыловой зоны в передовую, ответственность распределяется, как показано на рис. 36. Другому судье обычно не следует вмешиваться, если только его партнеру не потребуется помощь. Это предотвратит конфликтные решения и ситуации спорного броска.

4.2. Вбрасывания

Когда мяч выходит за пределы площадки:

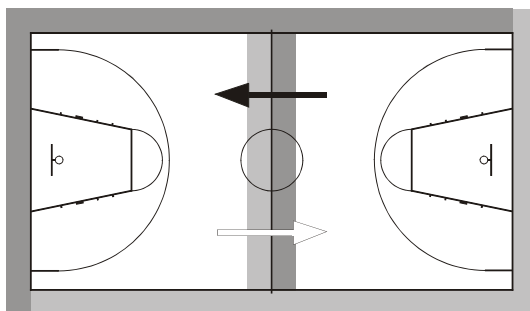
1. Судья, ответственный за данную боковую или лицевую линию, должен дать свисток и одновременно поднять руку вертикально вверх (пальцы вместе) для того, чтобы остановить игровые часы.

2. Он должен отчетливо показать направление последующего вбрасывания в сторону корзины соперников команды, которая будет выполнять вбрасывание.

3. Он должен указать игроку, который будет выполнять вбрасывание, место за пределами площадки, с которого оно должно проводиться.

4. Судья должен передать мяч из рук в руки, отскоком от пола или положить его на то место на полу, где мяч окажется в распоряжении игрока, который должен выполнять вбрасывание,

и наблюдать за тем, чтобы он не сделал более одного нормального шага в сторону от указанного места.

5. После заброшенного мяча с игры или удачного последнего или единственного штрафного броска судья должен передать мяч из рук в руки, отскоком от пола или положить его на то место на полу, где мяч окажется в распоряжении игрока, который должен выполнять вбрасывание:

– Когда это позволит игре возобновиться быстрее.

– После тайм-аута или замены.

– После того, как судья остановил игру по любой причине.

6. Судья должен продемонстрировать жест на включение игровых часов, сделав резкую отмашку рукой, когда мяч в первый раз коснется игрока на площадке после вбрасывания.

Когда мяч выходит за пределы площадки и судья, ответственный за данную линию, не уверен, какой игрок последним коснулся мяча, он должен дать свисток, продемонстрировать жест на остановку игровых часов и затем взглядом обратиться за помощью к своему партнеру.

Если оба судьи сомневаются, какая из команд должна выполнять вбрасывание. В этом случае они вместе должны показать принятый жест (руки вверх, сжатые в кулаки с большими пальцами вверх), обозначающий ситуацию спорного броска, с последующим указанием направления вбрасывания.

Вбрасывание в результате процесса поочередного владения должно выполняться с места, ближайшего к тому, где мяч вышел за пределы площадки.

Когда мяч предоставляется команде для вбрасывания из-за боковой линии в ее передовой зоне, судья, ответственный за проведение вбрасывания, должен передать мяч из рук в руки, пасом или положить его на то место на полу, где он окажется в распоряжении игрока, который должен выполнять вбрасывание.

Судья, непосредственно передающий мяч игроку для вбрасывания, ответственен за осуществление контроля за

соблюдением Правил при вбрасывании, а также должен продемонстрировать жест на включение игровых часов, когда мяч в первый раз коснется игрока на площадке.

Прежде чем передать мяч в распоряжение игрока, он должен сначала убедиться, установив визуальную связь, что его партнер готов к возобновлению игры.

На Рис. 37 от ведущего судьи, ответственного за проведение вбрасывания из-за боковой линии слева от него с места между воображаемым продолжением линии штрафного броска и лицевой линией, требуется передать мяч из рук в руки или пасом игроку. Поскольку он сохранит свою позицию ведущего судьи после вбрасывания, он подтверждает это своему партнеру, располагаясь со стороны лицевой линии слева от игрока.



Рис.37

На рис. 38 показано, как ведомый судья передает мяч игроку из рук в руки. Ведомому судье следует располагаться справа от игрока, поскольку затем он останется в позиции ведомого судьи. Ведущий судья должен переместиться в такую позицию, чтобы все игроки находились «внутри коробочки».

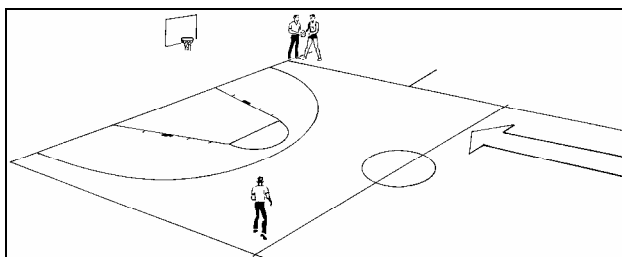

Рис.38

На рис. 39 показано вбрасывание, которое должно выполняться из-за пределов площадки с места между воображаемым продолжением линии штрафного броска и центральной линией. Такое вбрасывание должен проводить ведомый судья.

Он устанавливает визуальную связь со своим партнером, который переместился на позицию «внутри коробочки».

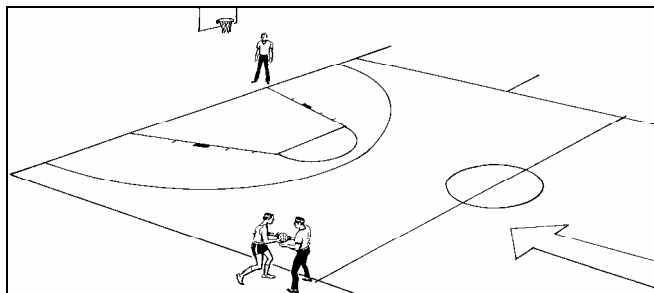

Рис.39

На Рис. 40 приведен пример вбрасывания в тыловой зоне. Ведомый судья должен переместиться к противоположной боковой линии для проведения вбрасывания.

При вбрасывании ведущий судья должен располагаться, как показано на Рис. 40, держа всех игроков «внутри коробочки».

Ведомый судья, передав мяч игроку для вбрасывания, при первой возможности должен пересечь площадку и переместиться в обычную позицию ведомого судьи, а ведущий судья должен вернуться в обычную позицию ведущего судьи.

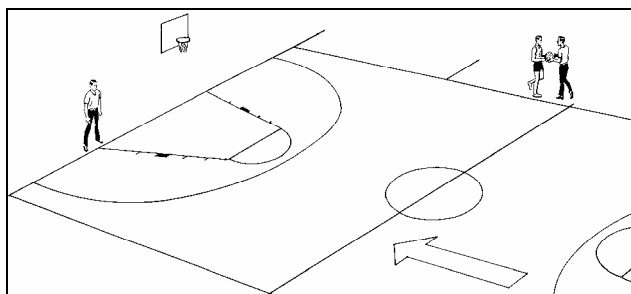

Рис.40

Когда расстояние от ближайшего препятствия за пределами площадки до ограничивающей линии составляет более двух (2) метров, все другие игроки на площадке имеют право подходить настолько близко к ограничивающей линии, насколько пожелают.

Если область за пределами площадки, свободная от препятствий, составляет менее двух (2) метров, никто из игроков обеих команд не должен находиться на расстоянии ближе одного (1) метра от игрока, выполняющего вбрасывание.

Судья, ответственный за проведение вбрасывания, должен следить за этим.

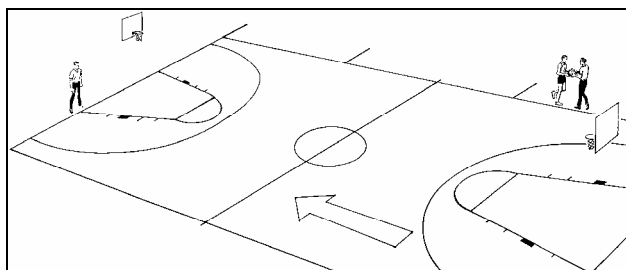
5. СИТУАЦИЯ БРОСКОВ

5.1. Полет мяча

Ведомый судья главным образом ответственен за полет мяча. Он должен определять, попал ли мяч в корзину, жестами демонстрируя попадания секретарскому столику. Ведущий судья сосредотачивает свое внимание на ситуациях без мяча.

Команда, которая забросила мяч, не должна задерживать игру, мешая команде соперников быстро выполнить вбрасывание. Нет никакой необходимости игрокам этой команды касаться мяча. Не более одного предупреждения должно быть сделано этой команде, а в некоторых случаях технический фол может быть зафиксирован даже при первом нарушении.

5.2. Попытки трехочковых бросков с игры

Ведомый судья ответственен за демонстрацию жестов при всех попытках трехочковых бросков с игры.

Он должен смотреть за стопами игрока, выполняющего бросок, для того чтобы убедиться, что бросок был выполнен из зоны трехочковых бросков с игры.

Определив, что бросок с игры выполняется из зоны трехочковых бросков, ведомый судья должен поднять вверх одну руку с тремя (3) пальцами: большим, указательным и средним .

Если попытка трехочкового броска с игры удачна, ведомый судья должен подтвердить, что были заброшены три (3) очка, поднимая вверх обе руки с тремя (3) пальцами на каждой из рук.

Ведомый судья продолжает демонстрировать этот жест до тех пор, пока не будет уверен, что у секретаря было достаточно времени для того, чтобы распознать жест удачного трехочкового броска.

Важно, чтобы ведомый судья не поворачивался спиной к игре во время перемещения из позиции ведомого судьи в позицию ведущего судьи.

Если игрок выполняет попытку двухочкового броска с игры вблизи трехочковой линии, ведомый судья сразу должен показать секретарю двумя (2) пальцами в сторону вниз, что в случае попадания мяча в корзину будут засчитаны два (2) очка. Это поможет избежать дополнительного давления со стороны зрителей, тренеров и игроков.

Трехочковая линия не является частью зоны трехочковых бросков с игры.

6. ЖЕСТЫ И ПРОЦЕДУРЫ

6.1. Жесты при нарушении

Каждый раз, когда происходит нарушение, судья, ответственный за принятие решения, должен:

1. Дать свисток и одновременно жестом остановить игровые часы, подняв вверх руку (не сгибая в локте) с открытой ладонью и пальцами вместе.

2. Отчетливо показать жестом вид нарушения. Нет необходимости демонстрировать вид нарушения, когда мяч выходит за пределы площадки.

3. Отчетливо показать той же самой рукой направление последующего вбрасывания .

4. Во всех ситуациях от ответственного судьи требуется передать мяч из рук в руки или отскоком от пола.

5. Последовательность демонстрации жестов при нарушении:

- a) Остановка игровых часов.
- b) Вид нарушения.
- c) Направление последующего вбрасывания

6.2. Жесты при фоле

Каждый раз, когда происходит фол, судья, ответственный за принятие решения, должен:

1. Дать свисток и одновременно жестом остановить игровые часы, подняв вверх руку (не сгибая в локте) с ладонью, сжатой в кулак.

2. Убедиться, что игрок знает, что он наказывается фолом, показав на его талию прямой рукой (ладонь параллельно полу). В противоречивых ситуациях, когда предоставляются штрафные броски, следует указать их количество.

3. Выбежать к секретарскому столику и остановиться, заняв положение таким образом, чтобы секретарь отчетливо и беспрепятственно видел судью приблизительно в шести (6) – восьми (8) метрах от секретарского столика.

4. Выполнить процедуру показа жестов о фоле, продолжая стоять на месте. Показать жестом очень четко и медленно номер игрока, который совершил фол. Рекомендуется задержать этот жест на пару секунд, поскольку крайне важно, чтобы секретарь записал правильный номер.

5. Затем показать тип фола.

6. Завершить процедуру показа жестов о фоле секретарскому столику, продемонстрировав количество штрафных бросков или направление последующего вбрасывания, и быстро переместиться на свою новую позицию.

7. После завершения процедуры показа жестов о фоле секретарскому столику оба судьи в большинстве случаев должны поменяться позициями.

6.3. Фол и заброшенный мяч с игры

На игроке совершается фол в процессе броска, и бросок с игры удачен.

Ведущий судья дал свисток и остановил игровые часы.

Затем он должен показать всем, засчитываются ли очки или нет. Этот жест должен быть продемонстрирован сразу во избежание дополнительного давления со стороны зрителей, тренеров и игроков.

Если судья, который зафиксировал фол, не уверен, попал ли мяч в корзину, он должен уточнить это у своего партнера, используя условный сигнал, установленный во время предыгрового совещания.

Окончательное решение, связанное с засчитыванием или отменой попадания, должно быть принято судьей, который зафиксировал фол.

Судья выбегает на свободное от игроков место приблизительно в шести (6) – восьми (8) метрах от секретарского столика и останавливается.

Из этого неподвижного положения он сначала подтверждает, что попадание с игры засчитано. Судья показывает, что команде, выполнившей бросок, должны быть записаны два (2) очка.

После этого судья показывает номер игрока, совершившего фол, и тип фола.

В завершении процедуры показа жестов о фоле секретарскому столику судья демонстрирует, что будет предоставлен один штрафной бросок.

7. СИТУАЦИЯ ШТРАФНЫХ БРОСКОВ

Ведомый судья ответственен за :

1. Наблюдение за игроком, выполняющим штрафной бросок.
2. Наблюдение за игроками вдоль ограниченной зоны напротив него.
3. Отсчет пяти (5) секунд.
4. Наблюдение за полетом мяча и мячом на кольце.
5. Демонстрацию жеста при попадании мяча в корзину при штрафном броске

Ведущий судья ответственен за:

1. За передачу мяча игроку, выполняющему штрафной (ые) бросок (и), входя в трехсекундную зону.
2. Наблюдение за игроками вдоль ограниченной зоны напротив него.
3. Наблюдение за ситуациями контактов и возможными нарушениями при штрафном броске, совершаемыми игроками, входящими в ограниченную зону прежде, чем мяч покинул руку игрока, выполняющего штрафной бросок.

8. ТАЙМ-АУТЫ И ЗАМЕНЫ

8.1. Проведение тайм-аута

Каждый раз, когда поступает просьба о предоставлении тайм-аута, секретарь должен сообщить судьям об этом, подав свой сигнал. Судья, ближайший к секретарскому столику, дает свисток и демонстрирует жест о предоставлении тайм-аута.

Затем судьи перемещаются на свои соответствующие позиции (Рис. 41) для того, чтобы наблюдать за игроками,

запасными и тренерами команд, и должны поддерживать визуальную связь с секретарским столиком. По истечении 50 секунд тайм-аута секундометрист должен подать свой сигнал и старший судья должен дать свисток для того, чтобы пригласить команды немедленно вернуться на площадку и возобновить игру. Игрокам не разрешается возвращаться на площадку ранее этих сигналов.

Если это последний тайм-аут, разрешенный команде в половине, старший судья должен после его завершения проинформировать тренера о том, что он взял свой последний тайм-аут.



Рис.41

8.2. Проведение замены

Когда появляется возможность для замены, секретарь сообщает судьям о том, что поступила просьба о замене. Ближайший к секретарскому столику судья принимает просьбу о замене, давая свисток, демонстрируя жест о замене (Рис. 42) и приглашая нового(ых) игрока(ов) на площадку (Рис.43). Одного приглашающего жеста рукой достаточно, поскольку важно не задерживать игру.

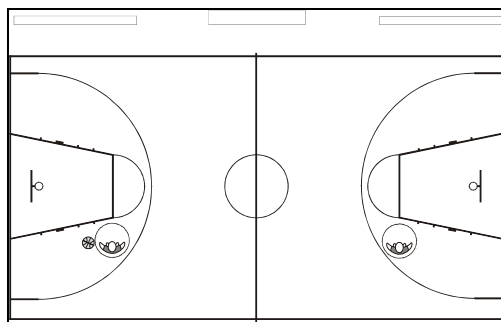

Рис.42



Рис.43

Игроки, покидающие игру, обязательно должны сообщать об этом секретарю, и им разрешается направляться непосредственно на скамейку своей команды.

Судьям всегда следует помнить, что игру необходимо возобновлять настолько быстро, насколько возможно.

9. ОКОНЧАНИЕ ИГРОВОГО ВРЕМЕНИ

Когда звучит сигнал игровых часов об окончании игрового времени, если только обстоятельства не вынуждают предпринимать иных действий, оба судьи должны подойти к секретарскому столику. После оформления протокола секретарь должен обеспечить, чтобы помощник секретаря, секундометрист и оператор двадцати четырех секунд записали свои фамилии в протоколе печатными буквами. После того как секретарь также запишет свою фамилию, протокол должен быть предоставлен старшему судье для проверки. Как только старший судья согласится с точностью и правильностью оформления протокола, сначала его должен подписать судья, а затем и старший судья. Утверждение и подписание протокола означает окончание игровой юрисдикции судей и их связи с игрой.

Оба судьи должны покидать площадку вместе

ЗАКЛЮЧЕНИЕ

Судьям доверено следить за тем, чтобы игра проходила в рамках Правил. Они должны принимать мгновенные решения.

Неизбежно, что любое решение, которое принимается быстро, в некоторых случаях может являться не самым рациональным, а иногда даже неверным.

«Ни один судья не совершенен». Никогда не будет игры, после которой судья мог бы оглянуться назад и сказать: «Я отработал без ошибок». Судья, как и любой человек, может ошибаться.

Баскетбол – состязание. Это игра, в которой сталкиваются эмоции, где напряжение может достигать высокого накала, особенно когда счет близок к равному. Судьи должны всегда держать игру под контролем. Это значит, что судья должен быть твердым, решительным и непоколебимым.

Судьи должны понимать игроков и тренеров и знать, что ими движет, а также их сильные и слабые стороны. Ни один судья не сможет провести игру отлично без достаточного сотрудничества с игроками и тренерами.

Судить игру – значит, быть в нужном месте в нужное время для того, чтобы принять правильное решение. Выбор позиции является ключевым фактором.

Существует высокая взаимозависимость между местонахождением судьи и точностью его решения.

Величайшее достоинство судьи – последовательность. Важно стараться принимать аналогичные решения в аналогичных игровых ситуациях, независимо от периода игры или других факторов.

Баскетбол – игра страсти, самоотверженности и высокой самоотдачи, требующая от судей чувства игры.

Тем не менее, это всего лишь игра, и она должна доставлять удовольствие каждому.

Список рекомендуемой литературы

1. Григорьев М., Давыдов М. Настольная книга судьи. – М.: РФБ, 1997. – 141 с.
2. Давыдов М.А. Судейство соревнований по баскетболу. – М.: ФиС, 1984. –128 с.
3. Дулин А.Л. Подготовка судейских кадров по баскетболу. Метод. рекомендации. – Ижевск: Изд-во Удмурт. ун-та, 1983. – 39 с.
4. Официальные правила баскетбола ФИБА – М.: РФБ, 2006. – 196 с.
5. Полиевский С.А. Методическая база определения профессиональной пригодности баскетбольного арбитра / С.А. Полиевский, Л.В. Костикова, С.Д. Ерофеев // Современные проблемы физической культуры и спорта: материалы всерос. научн-практ. конф. – М., 2001. – С. 37-38.
6. Трисвятский И. Правила должны знать все // Планета баскетбол. – 2001. – № 4 (21). – С. 4-7.
7. <http://www.booka.ru/books/140178>
8. <http://getabooks.ru/books/cat3/cft56/294829>

Содержание

Введение.....	3
1.Подготовка перед игрой.....	4
1.1.Встреча судей.....	4
1.2.Обязанности перед игрой.....	5
2.Начало периода.....	8
2.1.Процедура перед началом периода.....	8
2.2.Начальное подбрасывание мяча.....	9
2.3.Перемещения судей.....	10
3.Расположение судей и зоны ответственности.....	12
3.1.Техника судейства.....	12
3.2.Распределение зон ответственности на площадке.....	13
3.3.Ведомый судья - расположение и зоны ответствен- ности на площадке.....	14
3.4.Ведущий судья - расположение и зоны ответствен- ности на площадке.....	20
4.Ситуации выхода мяча за пределы площадки.....	25
4.1.Распределение зон ответственности за линии.....	25
4.2.Вбрасывание.....	26
5.Ситуации бросков.....	31
5.1.Полет мяча.....	31
5.2.Попытки трехочковых бросков с игры.....	31
6.Жесты и процедуры.....	32
6.1.Жесты при нарушениях.....	32
6.2.Жесты при фоле.....	33
6.3.Фол и заброшенный мяч с игры.....	34
7.Ситуации штрафных бросков.....	35
8.Тайм-ауты и замены.....	35
8.1.Проведение тайм-аута.....	35
8.2.Проведение замены.....	36
9.Окончание игрового времени.....	37
Заключение.....	38
Список литературы.....	39
Содержание.....	40

Составители:
Пушкарев Алексей Владимирович
Пушкарева Анастасия Михайловна, Егорова Светлана Ивановна

**ПОДГОТОВКА СУДЕЙ ПО БАСКЕТБОЛУ
НА ФАКУЛЬТЕТАХ ФИЗИЧЕСКОЙ КУЛЬТУРЫ**

Методическое пособие

Компьютерный набор и верстка: И.Б.Красноперова

Напечатано в авторской редакции с оригинал-макета заказчика.

Подписано в печать 26.11.09 Формат 60x84 1/16
Печать офсетная. Усл.печ.л. 219 Уч.-изд.л 19
Тираж 50 экз. Заказ №

Типография издательства «Удмуртский университет»
426034, Ижевск, Университетская, 1, корп 4